

Manuale per la ventilazione

Versione 01 | 2020

Innovare, non imitare!

Da oltre vent'anni opero nel settore delle cucine. Da sempre le cappe di aspirazione vapori sospese mi hanno dato fastidio. Inizialmente per motivi estetici. In seguito per l'elevato fattore di rumore, la pulizia difficoltosa e il vapore sgradevole di cottura. Per soddisfare le richieste dei miei clienti mi è venuta l'idea dell'aspiratore per piano cottura. Studiando e ricercando senza sosta abbiamo creato un sistema innovativo che aspira il vapore di cottura verso il basso in modo più efficiente rispetto alle cappe tradizionali.

Gli aspiratori per piano cottura e i piani di cottura BORA convincono nel frattempo molti clienti esigenti non solo per la loro tecnica sofisticata e il loro design accattivante. È proprio l'idea del sistema in cui i piani di cottura e l'aspiratore sono abbinati tra loro in modo ottimale a soddisfare i desideri di una cucina più attraente ambiziosi cuochi per hobby.

Per venire incontro agli elevati requisiti dei loro e dei nostri clienti abbiamo concepito questo manuale per la ventilazione. Con esso ci rivolgiamo in modo mirato a tutti i progettisti e montatori di complesse soluzioni di cucine che desiderano offrire ai loro clienti qualità senza compromessi ed estetica straordinaria. Nelle pagine seguenti ci auguriamo di rispondere a tutte le domande relative ai nostri prodotti e al loro montaggio corretto. Per ulteriori domande e suggerimenti contattateci direttamente.

Willi Bruckbauer

Indice

| | |
|---------------------------------------|-----|
| Innovare, non imitare | 3 |
| Il principio BORA / I 7 vantaggi BORA | 6 |
| BORA Awards | 7 |
| BORA configuratore di sistema | 8-9 |

BORA PROFESSIONAL 2.0

| | |
|---|-------|
| Highlights | 10-11 |
| PKA BORA Pro aspiratore piano cottura | 12-13 |
| PKAS BORA Pro sistema di aspirazione per piano cottura con ventilatore integrato | 14 |
| PKFI11 BORA Pro piano cottura a induzione "FULL" in vetroceramica con 2 zone cottura | 15 |
| PKI11 BORA Pro piano cottura a induzione in vetroceramica con 2 zone cottura | 16 |
| PKIW1 BORA Pro wok a induzione in vetroceramica | 17 |
| PKCH2 BORA Pro piano cottura Hyper in vetroceramica con 2 zone cottura, 1 circuito/2 circuiti | 18 |
| PKC32 BORA Pro piano cottura HiLight in vetroceramica con 2 zone cottura, 3 circuiti/2 circuiti | 19 |
| PKC3B BORA Pro piano cottura HiLight in vetroceramica con 2 zone cottura, 3 circuiti/bistecchiera | 20 |
| PKG11 BORA Pro piano cottura a gas in vetroceramica con 2 zone cottura | 21 |
| PKT11 BORA Pro griglia Teppanyaki in acciaio inox con 2 zone cottura | 22 |
| BORA PROFESSIONAL 2.0 ACCESSORI | |
| PESDR BORA Pro Ecotube set con USDR50 | 24 |
| PESDF BORA Pro Ecotube set con USDF | 23 |
| Efficienza energetica | 25 |
| Istruzioni per l'installazione | 26-33 |
| Esempi di progettazione | 34-41 |

BORA CLASSIC 2.0

| | |
|--|-------|
| Highlights | 42-43 |
| CKA2 BORA Classic aspiratore per piano cottura | 44 |
| CKFI BORA Classic piano cottura a induzione "FULL" in vetroceramica con 2 zone cottura | 45 |
| CKI BORA Classic piano cottura a induzione in vetroceramica con 2 zone cottura | 46 |
| CKIW BORA Classic wok da induzione in vetroceramica | 47 |
| CKCH BORA Classic piano cottura Hyper in vetroceramica con 2 zone cottura, 1 circuito/2 circuiti | 48 |
| CKCB BORA Classic piano cottura HiLight vetroceramica 2 zone cottura, 1 circuito/2 circuiti/bistecchiera | 49 |
| CKG BORA Classic piano cottura a gas in vetroceramica con 2 zone cottura | 50 |
| CKT BORA Classic griglia Teppanyaki in acciaio inox con 2 zone cottura | 51 |
| BORA CLASSIC 2.0 ACCESSORI | |
| CER BORA Classic cornice / USL515AB/USL515AB BORA Listelli laterali per piano cottura profondità 515 mm | 52 |
| CESDF BORA Classic 2.0 set Ecotube con USDF / CESDR BORA Classic 2.0 set Ecotube con USDR50 | 53 |
| Efficienza energetica | 54 |
| Istruzioni per l'installazione | 55-61 |
| Esempi di progettazione | 62-65 |

BORA X PURE

| | |
|--|-------|
| Highlights | 66-67 |
| PUXA BORA X Pure piano cottura a induzione „FULL“ con aspiratore per piano cottura integrato - aspirante | 68 |
| PUXU BORA X Pure piano cottura a induzione „FULL“ con aspiratore per piano cottura integrato - filtrante | 69 |
| BORA X PURE ACCESSORI | |
| BKR830 BORA Cornice del piano cottura di 830mm di larghezza / USL515AB/USL515AB BORA Listelli laterali per piano cottura profondità 515 mm | 70 |
| Efficienza energetica | 71 |
| Istruzioni per l'installazione | 72-76 |
| Esempi di progettazione | 77-79 |

BORA PURE

| | |
|--|-------|
| Highlights | 80-81 |
| PURA BORA Pure piano cottura a induzione con aspiratore per piano cottura integrato - Aspirante | 82 |
| PURU BORA Pure piano cottura ad induzione con aspiratore piano cottura integrato - Filtrante | 83 |
| BORA PURE ACCESSORI | |
| BKR760 BORA Cornice del piano cottura di 760mm di larghezza / USL515AB/USL515AB BORA Listelli laterali per piano cottura profondità 515 mm | 84 |
| Efficienza energetica | 85 |
| Istruzioni per l'installazione | 86-90 |
| Esempi di progettazione | 91-93 |

BORA BASIC

| | |
|--|-------|
| Highlights | 94-95 |
| BFIA BORA Basic piano cottura induz. „FULL“ vetroceramica, aspiratore piano cottura integr. - Aspirante | 96 |
| BFIU BORA Basic Piano cottura induzione FULL vetroceramica, aspiratore piano cottura integr. - Filtrante | 97 |
| BHA BORA Basic Piano cottura Hyper in vetroceramica, aspiratore per piano cottura integrato - Aspirante | 98 |
| BHU BORA Basic Piano cottura Hyper in vetroceramica, aspiratore per piano cottura integrato - Filtrante | 99 |

BORA BASIC ACCESSORI

| | |
|---|-----------|
| BKR760 BORA Cornice del piano cottura di 760mm di larghezza / BKR830 BORA Cornice del piano cottura di 830mm di larghezza | 100 |
| USL515AB/USL515AB BORA Listelli laterali per piano cottura profondità 515 mm | 101 |
| Varianti di montaggio | 102 |
| Efficienza energetica | 103 |
| Istruzioni per l'installazione | 104 - 110 |
| Esempi di progettazione | 111 - 113 |

ACCESSORI UNIVERSALI BORA

| | |
|-------------------|-----|
| Highlights | 114 |
|-------------------|-----|

BORA VENTILATORE

| | |
|---|-----|
| ULS BORA zoccolo di ventilazione EC | 115 |
| ULA BORA ventilatore da parete esterna EC | 116 |
| ULI BORA ventilatore da condotto EC | 117 |
| ULZ BORA ventilatore da tetto in tegole EC | 118 |
| ULF BORA ventilatore da tetto piatto EC | 119 |
| ULIE BORA ventilatore complementare da condotto AC | 120 |

BORA SCATOLA DI DEPURAZIONE ARIA

| | |
|---|-----|
| ULBF BORA box di purificazione aria flessibile | 121 |
| ULB3 BORA scatola di purificazione aria con 3 cartucce al carbone attivo | 122 |

BORA SILENZIATORE

| | |
|---|-----|
| USDF BORA silenziatore piatto | 123 |
| USDR50 BORA Silenziatore rotondo 500 mm comprese guarnizioni / USDR100 BORA Silenziatore rotondo 1000 mm comprese guarnizioni | 124 |

BORA SISTEMA DI CANALI E PASSANTE MURO

| | |
|--|-----|
| EF750/1 BORA Ecotube canale piatto 750mm | 125 |
| EFS750/1 BORA Ecotube canale piatto con lamella 750mm | 125 |
| EF47/1 Ecotube BORA canale piatto 47 mm | 126 |
| ER750/1 BORA Ecotube Canale rotondo 750mm | 126 |
| EFRG/1 BORA Ecotube riduttore piatto rotondo dritto comprese guarnizioni | 127 |
| EFRV/1 BORA Ecotube riduttore piatto rotondo sfasato comprese guarnizioni | 127 |
| EFRV110/1 BORA Ecotube riduttore passaggio piatto rotondo sfasato da 110mm comprese guarnizioni | 128 |
| EFR90/1 BORA Ecotube riduttore 90° piatto rotondo comprese guarnizioni | 128 |
| EFBH90/1 BORA Ecotube arco 90° piatto orizzontale comprese guarnizioni | 129 |
| EFBV90/1 BORA Ecotube arco 90° piatto verticale comprese guarnizioni | 129 |
| ERB90/1 BORA Ecotube arco 90° rotondo comprese guarnizioni | 130 |
| EFBH15/1 BORA Ecotube arco 15° piatto orizzontale comprese guarnizioni | 130 |
| EFV/1 BORA Ecotube connettore canale piatto comprese guarnizioni | 131 |
| ERV/1 BORA Ecotube connettore canale rotondo comprese guarnizioni | 131 |
| EFD/1 Ecotube BORA guarnizione piatta | 132 |
| ERD/1 Ecotube BORA guarnizione piatta | 132 |
| EFMS/1 BORA Ecotube set di montaggio piatto | 133 |
| ERMS/1 Set staffe di montaggio rotonde BORA | 133 |
| UEBF/1 BORA 3box passante muro comprese guarnizioni | 134 |
| UEBR/1 BORA 3box passante muro rotondo comprese guarnizioni | 135 |
| UEBRK/1 BORA 3box passante muro rotondo corto comprese guarnizioni | 136 |

BORA ACCESSORI UNIVERSALI

| | |
|---|-----|
| USTF BORA presa tipo F / USTFAB BORA spina tipo F All Black | 137 |
| USTE BORA presa tipo E / USTEAB BORA Presa tipo E All Black | 137 |
| USTJ BORA presa tipo J / USTJAB BORA Presa tipo J All Black | 138 |
| USTG BORA presa tipo G / USTGAB BORA Presa tipo G All Black | 138 |
| USTL BORA presa tipo L / USTLAB BORA Presa tipo L All Black | 139 |

BORA PRODOTTI COMMERCIALI

| | |
|---|-----|
| HIW1 BORA padella-wok da induzione | 139 |
|---|-----|

| | |
|--|-----------|
| Accessori Highlights | 140 - 143 |
| Matrix funzione | 144 - 145 |
| BORA caratteristiche del prodotto | 146 - 149 |
| Posizionamento delle prese | 150 |
| Marcatura relativa al consumo energetico | 151 |
| Grado di separazione dei grassi | 152 |
| Sistema di scarico aria/Sistema filtrante | 153 |
| Cucinare con la modalità filtrante | 154 |
| Passanti muro | 155 |
| BORA Ecotube/Tubi e canali | 156 - 157 |
| Scarico dell'aria | 158 |
| Funzionamento con sistemi di combustione | 159 |
| Contatti di commutazione esterni | 160 |
| Avvisi di montaggio | 161 |
| Indice delle abbreviazioni | 162 |

Il principio BORA:

la fisica non è mai stata così bella

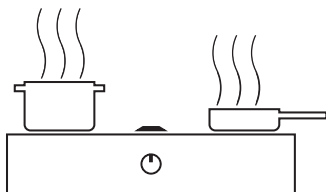

1

I vapori di cottura hanno una velocità ascensionale massima di un metro al secondo.

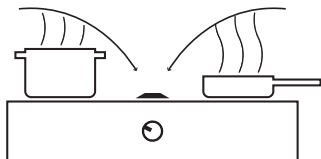

2

L'aspiratore per piano cottura BORA aspira i vapori verso il basso a una velocità di circa quattro metri al secondo.

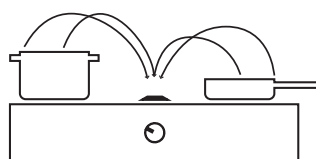

3

La corrente trasversale superiore aspira i vapori di cottura e gli odori in modo efficace, direttamente sul piano cottura.

I 7 vantaggi BORA



Cucinare senza odori

Cucinare con tutti i comfort

BORA aspira le particelle di odori e grassi direttamente dalle stoviglie, impedendo ai fastidiosi vapori di cucina di disperdersi. Le particelle di grasso vengono intrappolate nello speciale filtro in acciaio inox.



Silenziosità

Decisamente più silenziosa rispetto alle tradizionali cappe aspiranti

Le tradizionali cappe aspiranti infastidiscono con ben 70 Decibel (A) di rumorosità proprio all'altezza della testa. Con BORA è tutto diverso: anche alla massima potenza emette un livello di rumorosità inferiore a quello generato facendo rosolare una bistecca.



Facilità di pulizia

Perché rendere complicato ciò che può essere semplice?

La pulizia delle cappe aspiranti tradizionali è complessa. BORA convince nella vita di tutti i giorni: tutti gli elementi mobili si smontano senza attrezzi e sono lavabili in lavastoviglie.



Efficienza

Concentrazione sull'essenziale

Il funzionamento delle cappe aspiranti è piuttosto dispendioso, con una resa relativamente scarsa. BORA raggiunge un punteggio Cleanrate del 100% direttamente ad altezza della testa grazie ad una velocità di flusso e tecnologia dei motori impiegata intelligentemente.



Qualità dei materiali

Elevata funzionalità e durata nel tempo

Materiali di qualità e alta funzionalità si fondono in un sistema premium. Puro acciaio inox e vetroceramica priva di metalli pesanti creano accenti di stile.



Progettazione senza vincoli

Il parametro per una nuova architettura in cucina

BORA sorprende con nuove possibilità di progettazione della cucina: cucinare davanti alle finestre, sotto i tetti spioventi, nei blocchi cottura a isola senza la fastidiosa cappa. BORA è sinonimo di moderna estetica in cucina.



Visuale libera

Nessuna cappa aspirante all'altezza della testa

BORA libera dalle costrizioni imposte dalla cappa aspirante. Nessuno spigolo pericoloso all'altezza della testa. Niente più postura inchinata mentre si cucina. Nessuna visuale limitata. Nessun fastidioso vapore nel campo visivo o sugli occhiali.

BORA Awards

BORA si aggiudica premi di prestigio: le nostre idee hanno convinto esperti del settore nazionali e internazionali. Una panoramica:



German Design Award 2020



iF Design Award 2019



Red Dot Product Design Award 2019



Plus X Award – Migliore prodotto 2019



Plus X Award – Miglior marchio 2019



Iconic Award



German Design Award 2018



Good Design Award – Chicago Athenaeum 2017-2018



Red Dot Product Design Award Best of the Best



Plus X Award – 2017



German Brand Award



Deutscher Gründerpreis

BORA configuratore di sistema

Panoramica sulla compatibilità

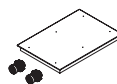
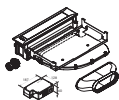

| Linea di prodotti | Aspiratore per piano cottura | Piani di cottura | Prese |
|------------------------------|--|---|---|
| BORA Professional | PKA (sistema flessibile) | PKFI11 PKIW1 PKC32 PKG11 PKI11 PKCH2 PKC3B PKT11 | USTF USTJ USTL (opzionale) USTE USTG |
| | PKAS (Sistema compatto con ventola integrata) | PKFI11 PKIW1 PKC32 PKG11 PKI11 PKCH2 PKC3B PKT11 | USTF USTJ USTL (opzionale) USTE USTG |

| | | | |
|-----------------------------|------------------------------|---|---|
| BORA Classic 2.0 | CKA2 (sistema flessibile) | CKFI CKIW CKCB CKT CKI CKCH CKG | USTF USTJ USTL (opzionale) USTE USTG |
|-----------------------------|------------------------------|---|---|

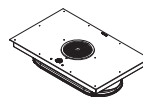

| Linea di prodotti | Moduli di flusso d'aria (inclusi nei materiali in dotazione) | Piani di cottura con aspiratore per piano cottura | Prese |
|------------------------------------|--|---|---|
| BORA Basic | Aspirante | BFIA BHA | USTF USTJ USTL (opzionale) USTE USTG |
| | Filtrante | BFIU BHU | USTF USTJ USTL (opzionale) USTE USTG |
| BORA X Pure / BORA Pure | Aspirante (Connessione BORA Ecotube integrata) | PUXA PURA | USTF USTJ USTL (opzionale) USTE USTG |
| | Filtrante | PUXU PURU | USTF USTJ USTL (opzionale) USTE USTG |

Informazioni dettagliate e opzioni di ordinazione sono disponibili su BORA PartnerNet.
<https://partner.bora.com>

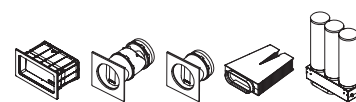
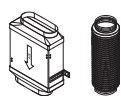

| Ventilatori | | Ventilatore aggiuntivi | Silenziatore | Sistema di canali | Circolazione aria |
|-------------|--|------------------------|--------------|-------------------|-------------------|
|-------------|--|------------------------|--------------|-------------------|-------------------|

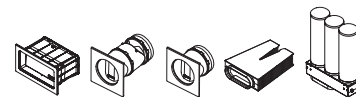
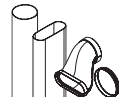
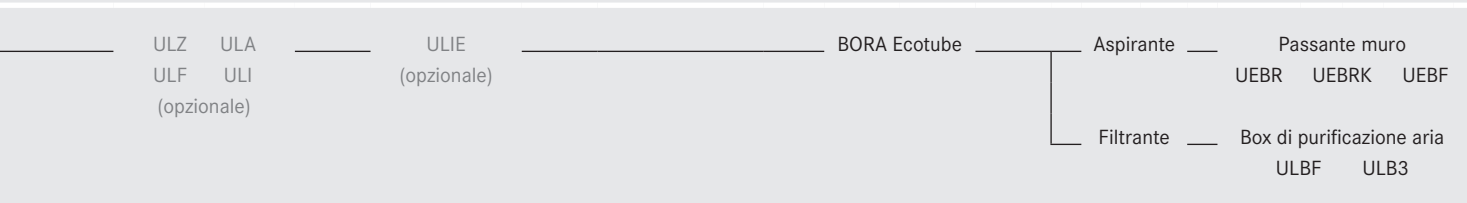

| Ventilatori | Ventilatore aggiuntivi | Sistema di canali | Circolazione aria |
|-------------|------------------------|-------------------|-------------------|
|-------------|------------------------|-------------------|-------------------|



BORA Professional 2.0

Highlights

Manopola di comando intelligente

La combinazione perfetta di un classico, semplice funzionamento a pomello con le possibilità di superficie tattile integrata e display digitale. L'accesso alle varie funzioni operative è sempre centralizzato tramite la manopola di comando intelligente in acciaio inox di alta qualità.

Livello di rumore minimo.

Grazie alla ventola silenziosa integrata nella base della cucina, il sistema di aspirazione rimane silenzioso anche a livelli di potenza elevati. Nessuna distrazione mentre si cucina e le conversazioni non vengono disturbate.

Vasca di raccolta dei grassi integrata

Se qualcosa va storto durante la cottura, il vassoio integrato cattura in modo sicuro sia il solido che il liquido.

Zone cottura ad induzione "FULL" ultra grandi

Zone di cottura ad induzione particolarmente ampie garantiscono un riscaldamento completo e uniforme anche con pentole o bisticchiere molto grandi.

Comando aspiratore automatico

L'esecuzione dell'aspirazione è regolata in modo indipendente in base al processo di cottura del momento. Continuità: l'intervento manuale è eliminato. La piena concentrazione rimane sul cucinare.

Valvola di chiusura automatica

Quando viene attivato l'aspiratore, l'otturatore si apre e si chiude automaticamente. Grazie al sensore integrato, un bloccaggio indesiderato in fase di chiusura viene impedito in modo affidabile. Quando è spento, il sistema è completamente chiuso.

Facilità di pulizia

Le parti esposte ai vapori di cottura possono essere facilmente rimosse attraverso l'ampia apertura di ingresso facilmente accessibile. Vengono lavate in lavastoviglie, con un ingombro molto ridotto.

Superficie di cottura ultra grande 4 24

I piani di cottura extra-profondi da 54 cm lasciano ancora più spazio per cucinare. Così trovano il loro spazio, una dietro l'altra, anche 2 grandi pentole.

Sistema modulare

BORA offre un'ampia gamma di piani di cottura, dalle superfici a induzione o a gas, alle griglie in acciaio inox Teppanyaki, che possono essere liberamente combinati con il sistema di aspirazione. Sono possibili anche combinazioni con uno, tre o più piani cottura senza problemi.

Preciso controllo della temperatura

La griglia Teppanyaki in acciaio inossidabile offre le massime prestazioni, 2 ampie zone griglia e un controllo della temperatura unico e preciso. La temperatura desiderata può essere impostata direttamente, visualizzata al grado e accuratamente mantenuta. Il riscaldamento rapido a 250 °C in meno di 5 minuti consente di risparmiare tempo ed energia.

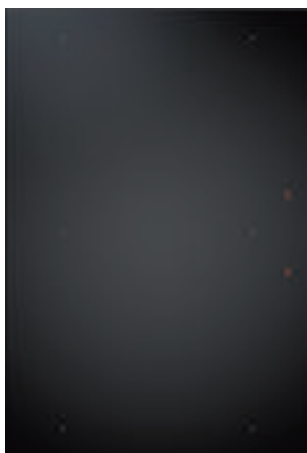

PKFI 11

BORA Pro piano cottura a induzione "FULL" in vetroceramica con 2 zone cottura



PKI 11

BORA Pro piano cottura a induzione in vetroceramica con 2 zone cottura

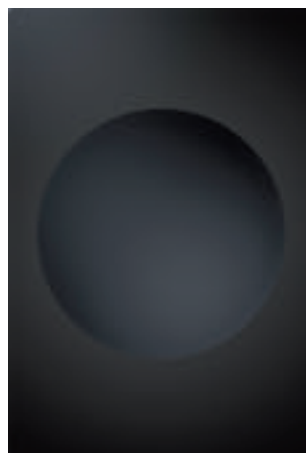

PKIW 1

BORA Pro wok a induzione in vetroceramica



PKC32

BORA Pro piano cottura HiLight in vetroceramica con 2 zone cottura, 3 circuiti/2 circuiti



PKC3B

BORA Pro piano cottura HiLight in vetroceramica con 2 zone cottura, 3 circuiti/bistecchiera



PKCH2

BORA Pro piano cottura Hyper in vetroceramica con 2 zone cottura, 1 circuito/2 circuiti

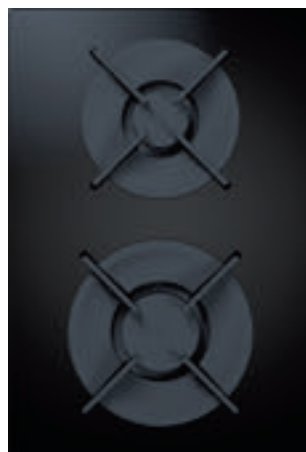

PKG 11

BORA Pro piano cottura a gas in vetroceramica con 2 zone cottura



PKT 11

BORA Pro griglia Teppanyaki in acciaio inox con 2 zone cottura



PKA

BORA Pro aspiratore piano cottura



PKAS

BORA Pro sistema di aspirazione per piano cottura con ventilatore integrato



PKASFIAB

BORA Pro Set All Black (1x PKASAB, 2x PKFI11AB, 1x EFBV90, 1x EF750, 1xEFV)

PKA

BORA Pro aspiratore piano cottura

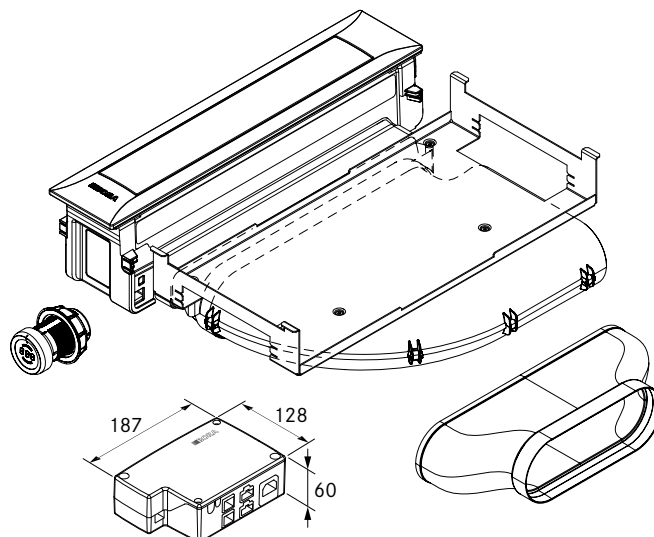
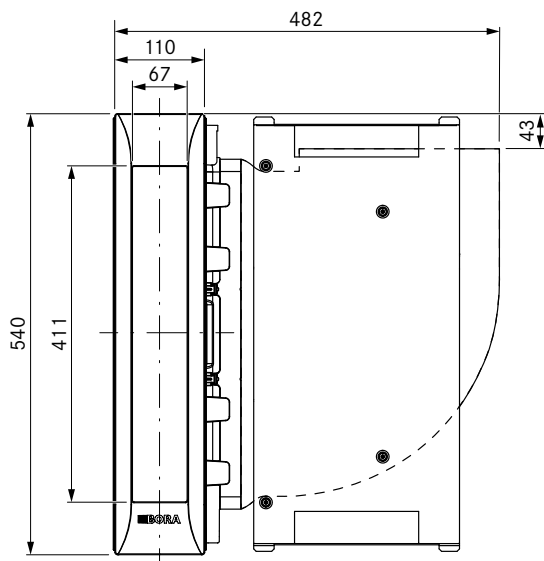
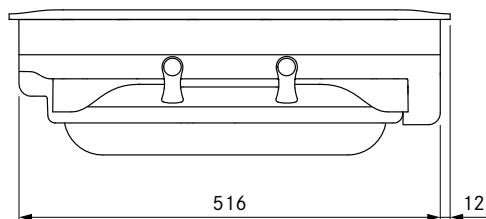
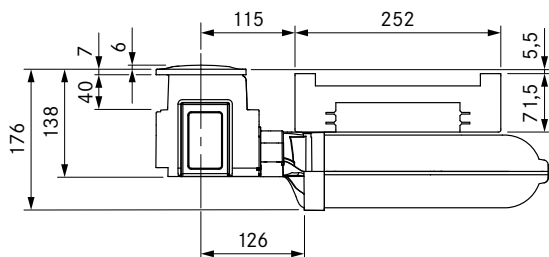

dati tecnici

| | |
|---|--------------------|
| Tensione di collegamento | 220 - 240 V |
| Frequenza | 50/60 Hz |
| Potenza assorbita massima | 700 W |
| Lunghezza cavo di collegamento alla rete | 2 m |
| Dimensioni (LxPxA) | 482 x 540 x 176 mm |
| Peso (incl. accessori / confezione) | 9,25 kg |
| Livelli di potenza aspiratore per piano cottura | 1 - 9, P |
| collegamento canale | Ecotube BORA |

Descrizione prodotto

- Manopola di comando intelligente
- Valvola di chiusura automatica
- Livello di rumore minimo.
- Facilità di pulizia
- Vasca di raccolta dei grassi integrata
- Filtro per i grassi in autentico acciaio inox
- Sistema modulare
- Comando aspiratore automatico
- Massimo spazio contenitivo
- Modalità Demo

Materiale in dotazione

- Aspiratore per piano cottura PKA con arco integrato a 90°
- Pezzo di canale dritto (necessaria guarnizione EFD)
- manopola di comando
- valvola di chiusura
- filtro antigrasso in acciaio inox
- Vasca filtrante
- Vasca di manutenzione
- Linea di comunicazione CAT 5
- Unità di controllo Universal
- cavi di collegamento manopola di comando
- istruzioni per l'uso e il montaggio
- Set di piastre di compensazione dell'altezza
- Morsetti di montaggio
- Cavo di collegamento alla rete con spina tipo E + F
- Guarnizione Ecotube piatta EFD

Accessori

- Filtro per i grassi in acciaio inox PKA 1FF
- Valvola di chiusura PKA 1VK
- Vasca filtrante PKA 1FW
- Linea di collegamento alla rete tipo I UNLI (AUS)
- Linea di collegamento alla rete tipo J UNLJ (CH)
- Linea di collegamento alla rete tipo G UNLG (GB-IE)

prodotto- e avvertenze per la progettazione

- Opzione filtrante o aspirante
- Abbinabile con tutti i piani cottura BORA Professional 2.0 e moduli ventilatore Universal BORA
- È possibile l'impiego di un modulo ventilatore supplementare per percorsi dell'aria di scarico molto lunghi e complessi
- L'altezza del piano di lavoro può essere adattata individualmente
- Profondità piano di lavoro ≥ 700 mm (in collegamento con l'elemento canale dritto ≥ 650 mm)
- Opzione di circolazione aria a destra o a sinistra
- Grazie all'altezza di montaggio ridotta (100 mm), il ventilatore può essere posizionato nell'area dello zoccolo (solo utilizzando un motore da zoccolo ULS)
- Tipo di montaggio: a filo piano o soprapiano
- L'unità di controllo Universal come punto di attacco centrale può essere posizionata facilmente e in modo poco ingombrante nell'area dello zoccolo
- Collegamento tra aspiratore e unità di controllo Universal mediante linea di comunicazione CAT 5
- I cassetti o i piani intermedi del mobile da incasso devono essere estraibili per consentire i lavori di manutenzione e pulizia
- Il sistema di canali BORA Ecotube è adattato in modo ottimale agli aspiratori per piano cottura BORA e garantisce una funzione al 100% e un'ottima prestazione
- Il sistema di aspirazione per piano cottura Professional è combinabile con tutte le prese BORA

Variante di montaggio: Aspiratore per piano cottura BORA con elemento canale diritto

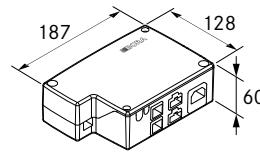
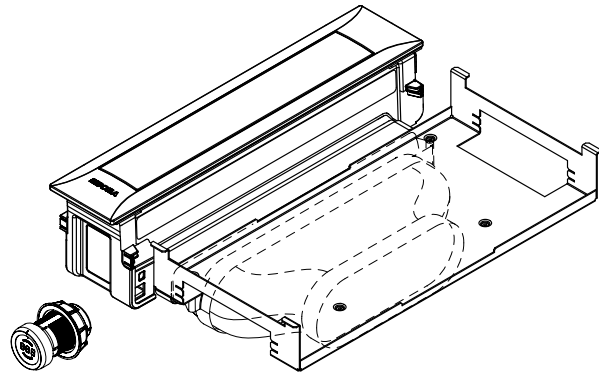
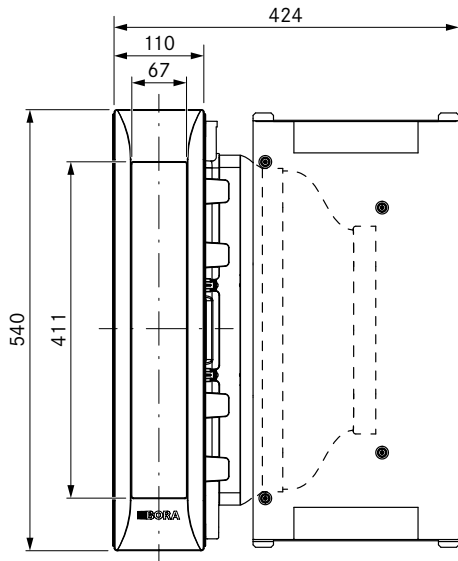
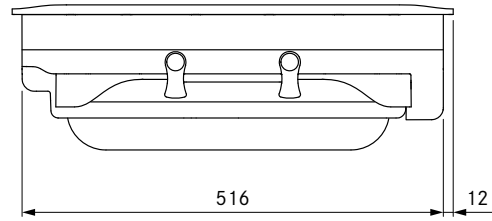
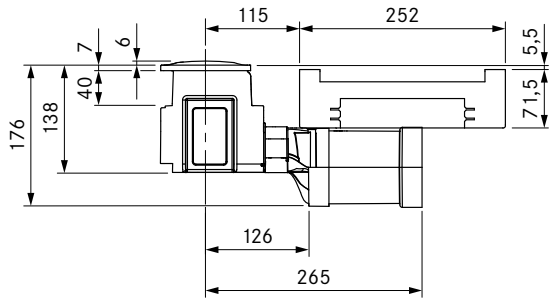

PKAS

BORA Pro sistema di aspirazione per piano cottura con ventilatore integrato

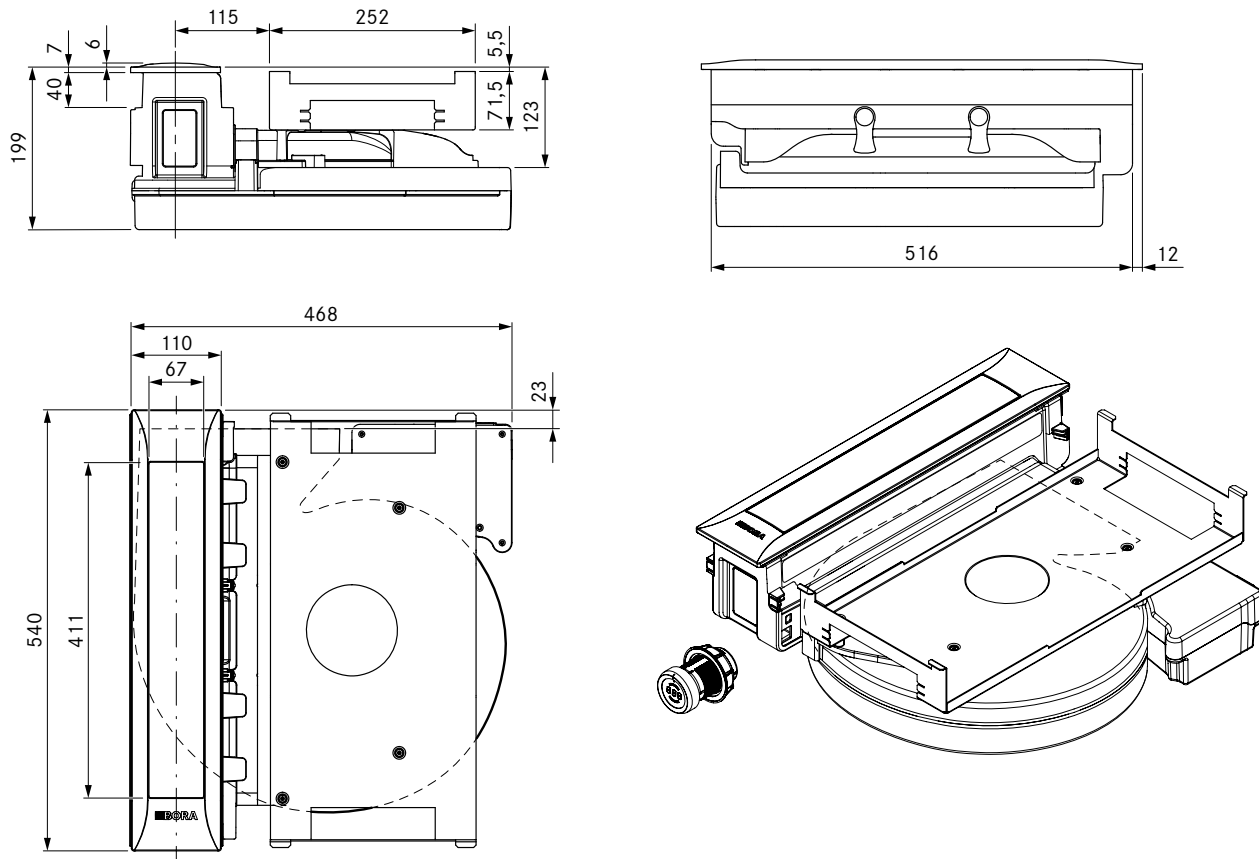

dati tecnici

| | |
|---|--------------------|
| Tensione di collegamento | 220 - 240 V |
| Frequenza | 50/60 Hz |
| Potenza assorbita massima | 700 W |
| Lunghezza cavo di collegamento alla rete | 2 m |
| Dimensioni (LxPxA) | 468 x 540 x 199 mm |
| Peso (incl. accessori / confezione) | 12,5 kg |
| Livelli di potenza aspiratore per piano cottura | 1 - 9, P |
| collegamento canale | Ecotube BORA |

Descrizione prodotto

- Manopola di comando intelligente
- Valvola di chiusura automatica
- Facilità di pulizia
- Vasca di raccolta dei grassi integrata
- Filtro per i grassi in autentico acciaio inox
- Sistema modulare
- Comando aspiratore automatico
- Massimo spazio contenitivo
- Ventilatore integrato
- Modalità Demo

Materiale in dotazione

- Aspiratore per piano cottura PKAS con ventilatore integrato
- manopola di comando
- filtro antigrasso in acciaio inox
- Vasca filtrante
- Vasca di manutenzione
- valvola di chiusura
- cavi di collegamento manopola di comando
- istruzioni per l'uso e il montaggio
- Set di piastre di compensazione dell'altezza
- Morsetti di montaggio
- Cavo di collegamento alla rete con spina tipo E + F

Accessori

- Filtro per i grassi in acciaio inox PKA 1FF
- Valvola di chiusura PKA 1VK
- Vasca filtrante PKA 1FW
- Linea di collegamento alla rete tipo I UNLI (AUS)
- Linea di collegamento alla rete tipo J UNLJ (CH)
- Linea di collegamento alla rete tipo G UNLG (GB-IE)

prodotto- e avvertenze per la progettazione

- Opzione filtrante o aspirante
- Abbinabile con tutti i piani cottura BORA Professional 2.0 e moduli ventilatore Universal BORA
- È possibile l'impiego di un modulo ventilatore supplementare per percorsi dell'aria di scarico molto lunghi e complessi
- L'altezza del piano di lavoro può essere adattata individualmente
- Profondità piano di lavoro ≥ 700 mm
- Tipo di montaggio: a filo piano o soprapiano
- I cassetti o i piani intermedi del mobile da incasso devono essere estraibili per consentire i lavori di manutenzione e pulizia
- Il sistema di canali BORA Ecotube è adattato in modo ottimale agli aspiratori per piano cottura BORA e garantisce una funzione al 100% e un'ottima prestazione
- Il sistema di aspirazione per piano cottura Professional è combinabile con tutte le prese BORA
- Collegamento canale sul lato posteriore dell'apparecchio

PKFI 11

BORA Pro piano cottura a induzione "FULL" in vetroceramica con 2 zone cottura

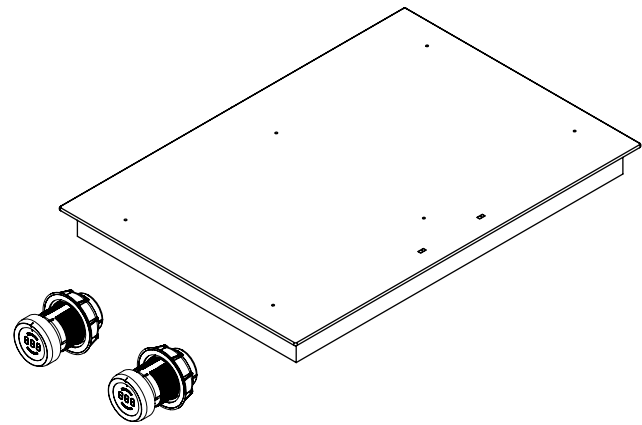
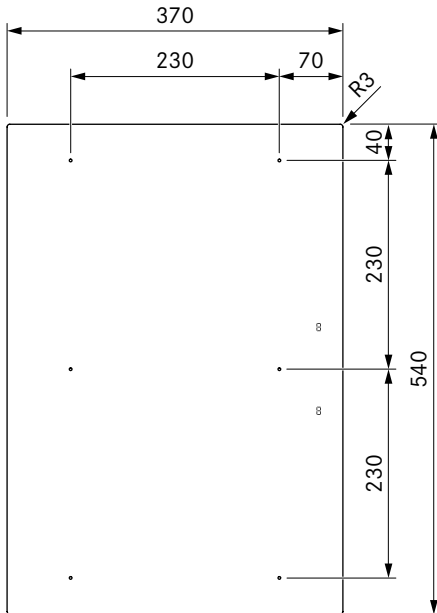
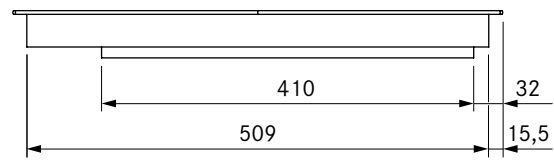
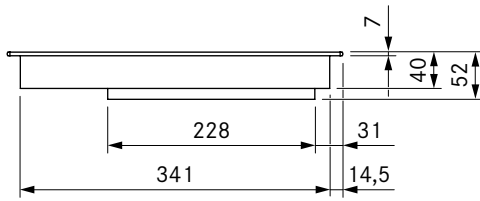

dati tecnici

| | |
|---|-------------------|
| Tensione di collegamento | 220 - 240 V |
| Frequenza | 50/60 Hz |
| Potenza assorbita massima | 3,7 kW |
| Potenza allacciata massima | 3,7 kW |
| Fusibile minimo | 1 x 16 A |
| Lunghezza cavo di collegamento alla rete | 1,5 m |
| Dimensioni (LxPxA) | 370 x 540 x 52 mm |
| Peso (incl. accessori / confezione) | 8,1 kg |
| Materiale superficie | SCHOTT CERAN® |
| Livello di potenza piano cottura | 1 - 9, P |
| Dimensioni zona cottura anteriore | 230 x 230 mm |
| Dimensioni zona cottura posteriore | 230 x 230 mm |
| Potenza zona cottura anteriore | 2100 W |
| Potenza zona cottura posteriore | 2100 W |
| Potenza livello power zona cottura anteriore | 3700 W |
| Potenza livello power zona cottura posteriore | 3700 W |

Descrizione prodotto

- Manopola di comando intelligente
- Superficie di cottura ultra grande 424
- Zone cottura ad induzione "FULL" ultra grandi
- Indicatore del livello di potenza sul piano cottura
- Funzione mantenimento calore variabile
- sicurezza bambini
- funzione ponte
- Funzione timer zone cottura
- Timer tempo abbreviato
- Modalità Demo

Materiale in dotazione

- Piano cottura a induzione a tutta superficie in vetroceramica PKFI 11
- 2 manopole di comando
- 2 cavi di collegamento manopola di comando
- Cavo di collegamento all'aspiratore
- istruzioni per l'uso e il montaggio
- linguette di montaggio
- raschietto per vetroceramica
- Set di piastre di compensazione dell'altezza

prodotto- e avvertenze per la progettazione

- Possibilità di montaggio ruotato di 180°
- Si fa notare che con i piani di cottura a induzione devono essere utilizzate stoviglie compatibili con l'induzione
- Provvedere a una sufficiente ventilazione sotto il piano cottura

PKI11

BORA Pro piano cottura a induzione in vetroceramica con 2 zone cottura

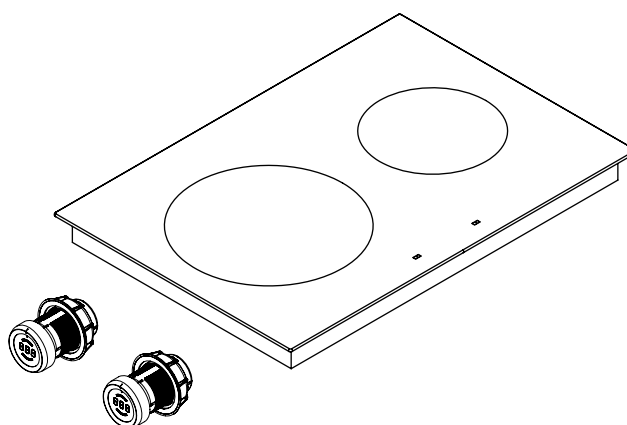
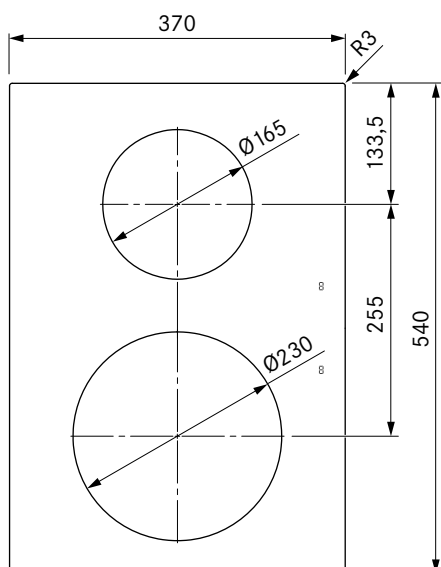
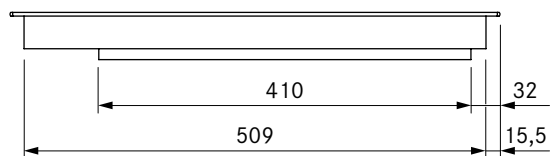
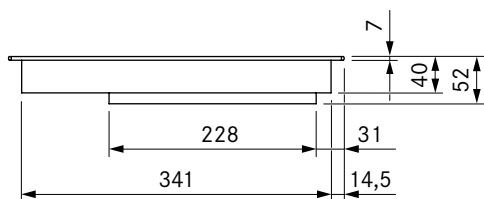
**dati tecnici**

| | |
|---|-------------------|
| Tensione di collegamento | 220 - 240 V |
| Frequenza | 50/60 Hz |
| Potenza assorbita massima | 3,7 kW |
| Potenza allacciata massima | 3,7 kW |
| Fusibile minimo | 1 x 16 A |
| Lunghezza cavo di collegamento alla rete | 1,5 m |
| Dimensioni (LxPxA) | 370 x 540 x 52 mm |
| Peso (incl. accessori / confezione) | 8,0 kg |
| Materiale superficie | SCHOTT CERAN® |
| Livello di potenza piano cottura | 1 - 9, P |
| Dimensioni zona cottura anteriore | Ø 230 mm |
| Dimensioni zona cottura posteriore | Ø 165 mm |
| Potenza zona cottura anteriore | 2300 W |
| Potenza zona cottura posteriore | 1400 W |
| Potenza livello power zona cottura anteriore | 3700 W |
| Potenza livello power zona cottura posteriore | 2200 W |

Descrizione prodotto

- Manopola di comando intelligente
- Indicatore del livello di potenza sul piano cottura
- Funzione mantenimento calore variabile
- sicurezza bambini
- Funzione timer zone cottura
- Timer tempo abbreviato
- Funzione pausa
- avvio cottura automatico
- riconoscimento pentola
- Modalità Demo

Materiale in dotazione

- Piano cottura a induzione in vetroceramica PKI11
- 2 manopole di comando
- 2 cavi di collegamento manopola di comando
- Cavo di collegamento all'aspiratore
- istruzioni per l'uso e il montaggio
- linguette di montaggio
- raschietto per vetroceramica
- Set di piastre di compensazione dell'altezza

prodotto- e avvertenze per la progettazione

- Possibilità di montaggio ruotato di 180°
- Si fa notare che con i piani di cottura a induzione devono essere utilizzate stoviglie compatibili con l'induzione
- Provvedere a una sufficiente ventilazione sotto il piano cottura

PKIW1

BORA Pro wok a induzione in vetroceramica

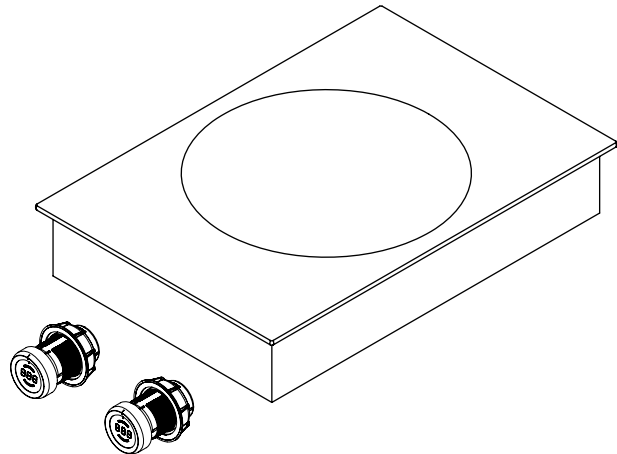
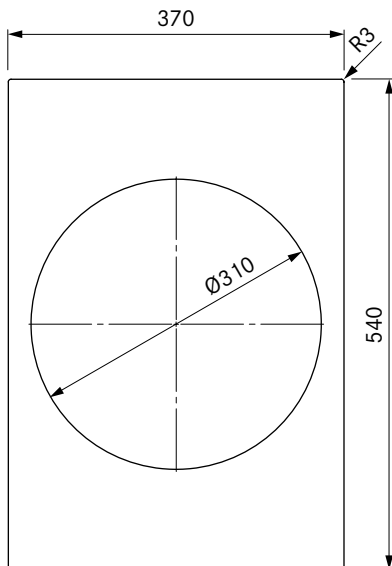
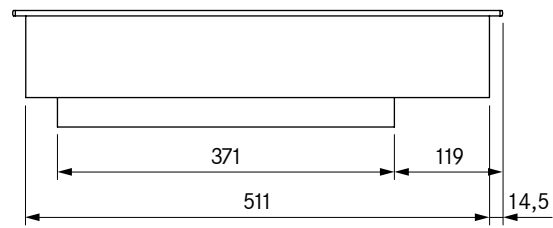
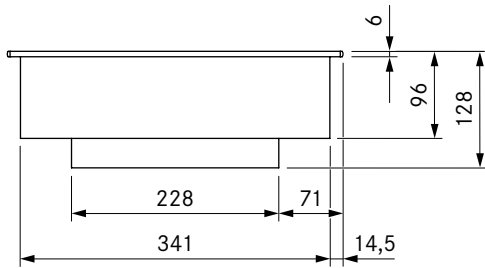

dati tecnici

| | |
|--|--------------------|
| Tensione di collegamento | 220 - 240 V |
| Frequenza | 50/60 Hz |
| Potenza assorbita massima | 3,0 kW |
| Potenza allacciata massima | 3,0 kW |
| Fusibile minimo | 1 x 16 A |
| Lunghezza cavo di collegamento alla rete | 1,5 m |
| Dimensioni (LxPxA) | 370 x 540 x 128 mm |
| Peso (incl. accessori / confezione) | 9,5 kg |
| Materiale superficie | SCHOTT CERAN® |
| Livello di potenza piano cottura | 1 - 9, P |
| Dimensioni zona cottura | Ø 310 mm |
| Potenza zona cottura | 2400 W |
| Potenza zona cottura livello power | 3000 W |

Descrizione prodotto

- Manopola di comando intelligente
- Funzione mantenimento calore variabile
- sicurezza bambini
- Funzione timer zone cottura
- Timer tempo abbreviato
- Funzione pausa
- avvio cottura automatico
- Elevata resistenza di rottura
- Sistema modulare
- Modalità Demo

Materiale in dotazione

- Wok a induzione in vetroceramica PKIW1
- 2 manopole di comando
- 2 cavi di collegamento manopola di comando
- Cavo di collegamento all'aspiratore
- istruzioni per l'uso e il montaggio
- Set di piastre di compensazione dell'altezza
- linguette di montaggio
- raschietto per vetroceramica

Accessori

- Wok per induzione HIW1, Controlinduc®, acciaio inox, Ø 360 mm

prodotto- e avvertenze per la progettazione

- A causa dell'altezza di montaggio di 128 mm l'apparecchio non può essere installato sopra lo scarico dell'aria
- Provvedere a una sufficiente ventilazione sotto il piano cottura
- Sagomatura in vetroceramica: Diametro 310 mm
- Usare una wok che perde le proprietà magnetiche quando la temperatura sale (protezione contro il surriscaldamento). Consigliamo l'uso della padella wok da noi offerta.

PKCH2

BORA Pro piano cottura Hyper in vetroceramica con 2 zone cottura, 1 circuito/2 circuiti

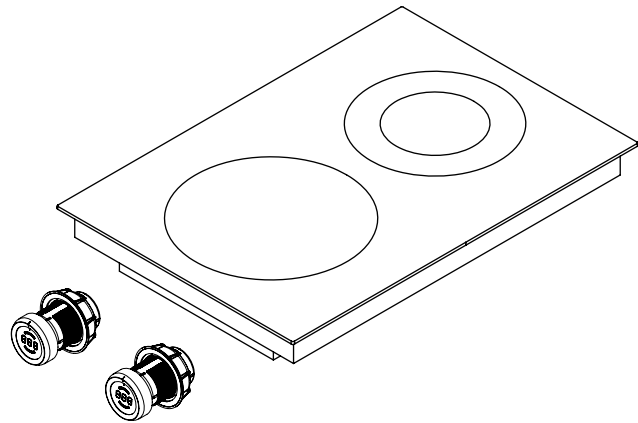
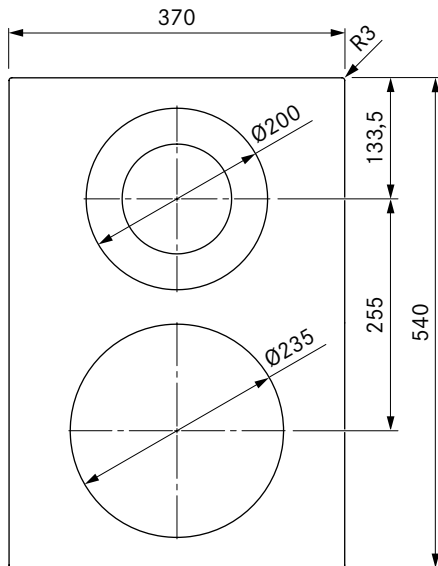
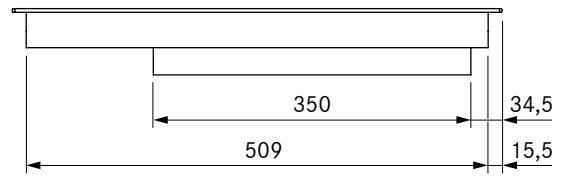
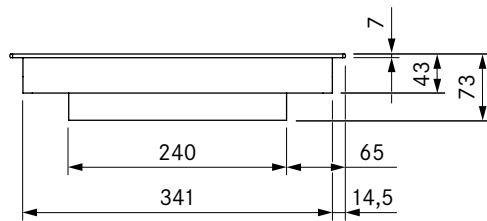

dati tecnici

| | |
|--|---------------------------------------|
| Tensione di collegamento | 380 - 415 V 2 N |
| Frequenza | 50/60 Hz |
| Potenza assorbita massima | 5,1 kW |
| Potenza allacciata massima | 5,1 kW |
| Fusibile minimo | 2 x 16 A |
| Lunghezza cavo di collegamento alla rete | 1,5 m |
| Dimensioni (LxPxA) | 370 x 540 x 73 mm |
| Peso (incl. accessori / confezione) | 8,7 kg |
| Materiale superficie | SCHOTT CERAN® |
| Livello di potenza piano cottura | 1 - 9, (connessione 2 circuiti/Hyper) |
| Numero di cerchi zona di cottura anteriore | 1 |
| Numero di cerchi zona di cottura posteriore | 2 |
| Dimensioni zona cottura anteriore | Ø 235 mm |
| Dimensioni zona cottura posteriore | Ø 120 / 200 mm |
| Potenza zona cottura anteriore | 2100 W |
| Potenza zona cottura posteriore | 800 / 1900 W |
| Potenza livello power zona cottura anteriore | 3200 W |

Descrizione prodotto

- Manopola di comando intelligente
- Funzione mantenimento calore variabile
- Cottura particolarmente veloce
- Connessione due circuiti
- sicurezza bambini
- Funzione timer zone cottura
- Timer tempo abbreviato
- Funzione pausa
- avvio cottura automatico
- Modalità Demo

Materiale in dotazione

- Piano cottura in vetroceramica Hyper PKCH2
- 2 manopole di comando
- 2 cavi di collegamento manopola di comando
- Cavo di collegamento all'aspiratore
- istruzioni per l'uso e il montaggio
- linguette di montaggio
- raschietto per vetroceramica
- Set di piastre di compensazione dell'altezza

prodotto- e avvertenze per la progettazione

- Possibilità di montaggio ruotato di 180°
- Provvedere a una sufficiente ventilazione sotto il piano cottura

PKC32

BORA Pro piano cottura HiLight in vetroceramica con 2 zone cottura, 3 circuiti/2 circuiti

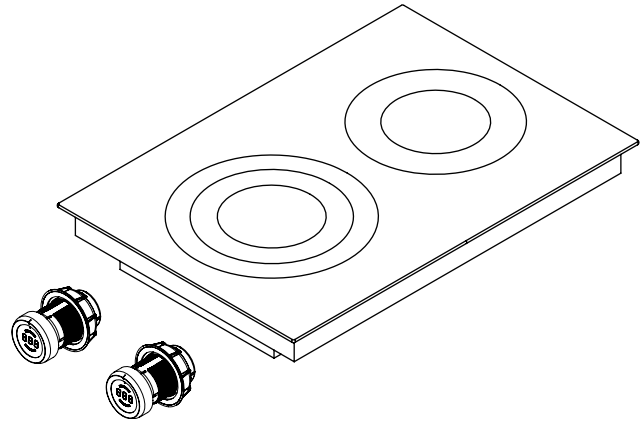
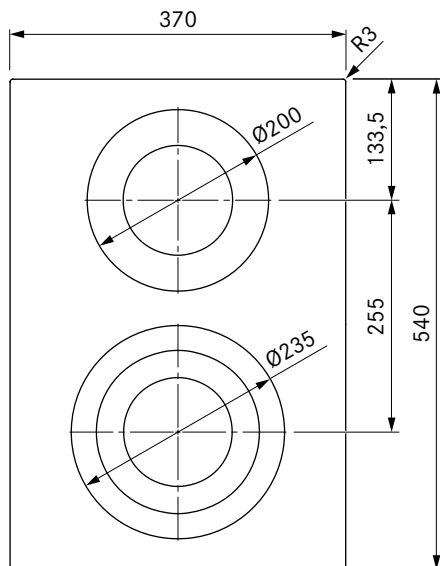
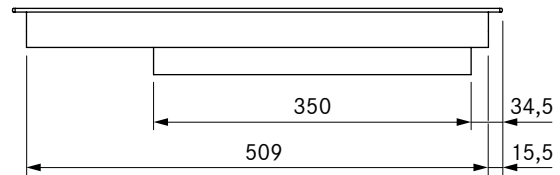
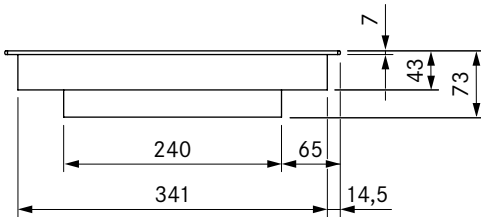
**dati tecnici**

| | |
|---|-------------------------------------|
| Tensione di collegamento | 380 - 415 V 2N |
| Frequenza | 50/60 Hz |
| Potenza assorbita massima | 4,4 kW |
| Potenza allacciata massima | 4,4 kW |
| Fusibile minimo | 2 x 16 A |
| Lunghezza cavo di collegamento alla rete | 1,5 m |
| Dimensioni (LxPxA) | 370 x 540 x 73 mm |
| Peso (incl. accessori / confezione) | 8,7 kg |
| Materiale superficie | SCHOTT CERAN® |
| Livello di potenza piano cottura | 1 - 9, (attivazione 2 / 3 circuiti) |
| Numero di cerchi zona di cottura anteriore | 3 |
| Numero di cerchi zona di cottura posteriore | 2 |
| Dimensioni zona cottura anteriore | Ø 120 / 180 / 235 mm |
| Dimensioni zona cottura posteriore | Ø 120 / 200 mm |
| Potenza zona cottura anteriore | 800 / 1600 / 2500 W |
| Potenza zona cottura posteriore | 800 / 1900 W |

Descrizione prodotto

- Manopola di comando intelligente
- Funzione mantenimento calore variabile
- Connessione due circuiti
- Connessione tre circuiti
- sicurezza bambini
- Funzione timer zone cottura
- Timer tempo abbreviato
- Funzione pausa
- avvio cottura automatico
- Modalità Demo

Materiale in dotazione

- Piano cottura in vetroceramica Hilight PKC32
- 2 manopole di comando
- 2 cavi di collegamento manopola di comando
- Cavo di collegamento all'aspiratore
- istruzioni per l'uso e il montaggio
- linguette di montaggio
- raschietto per vetroceramica
- Set di piastre di compensazione dell'altezza

prodotto- e avvertenze per la progettazione

- Possibilità di montaggio ruotato di 180°
- Provvedere a una sufficiente ventilazione sotto il piano cottura

PKC3B

BORA Pro piano cottura HiLight in vetroceramica con 2 zone cottura, 3 circuiti/bistecchiera

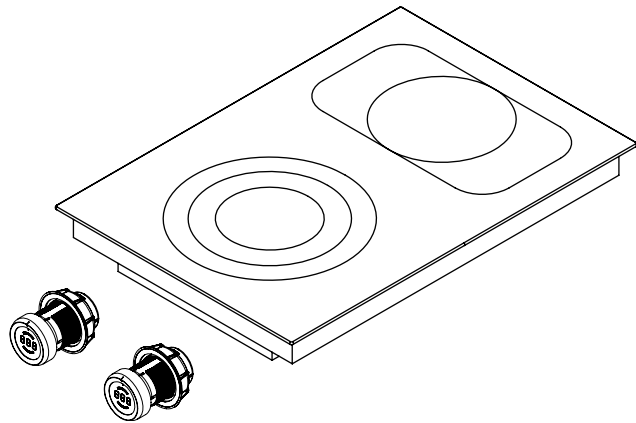
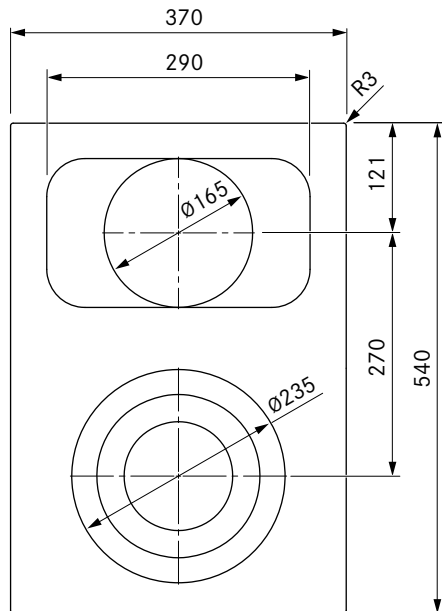
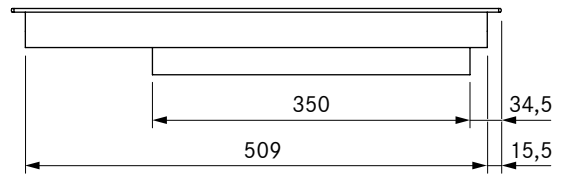
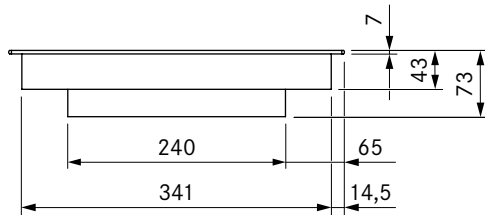

dati tecnici

| | |
|---|---|
| Tensione di collegamento | 380 - 415 V 2N |
| Frequenza | 50/60 Hz |
| Potenza assorbita massima | 5,1 kW |
| Potenza allacciata massima | 5,1 kW |
| Fusibile minimo | 2 x 16 A |
| Lunghezza cavo di collegamento alla rete | 1,5 m |
| Dimensioni (LxPxA) | 370 x 540 x 73 mm |
| Peso (incl. accessori / confezione) | 8,9 kg |
| Materiale superficie | SCHOTT CERAN® |
| Livello di potenza piano cottura | 1 - 9, (attivazione di 2/3 circuiti/brasiera) |
| Numero di cerchi zona di cottura anteriore | 3 |
| Numero di cerchi zona di cottura posteriore | 2 |
| Dimensioni zona cottura anteriore | Ø 120 / 180 / 235 mm |
| Dimensioni zona cottura posteriore | Ø 165 mm / 290 x 165 mm |
| Potenza zona cottura anteriore | 800 / 1600 / 2500 W |
| Potenza zona cottura posteriore | 1500 W / 2600 W |

Descrizione prodotto

- Manopola di comando intelligente
- Funzione mantenimento calore variabile
- Connessione bistecchiera
- Connessione tre circuiti
- sicurezza bambini
- Funzione timer zone cottura
- Timer tempo abbreviato
- Funzione pausa
- avvio cottura automatico
- Modalità Demo

Materiale in dotazione

- Piano cottura in vetroceramica HiLight PKC3B
- 2 manopole di comando
- 2 cavi di collegamento manopola di comando
- Cavo di collegamento all'aspiratore
- istruzioni per l'uso e il montaggio
- linguette di montaggio
- raschietto per vetroceramica
- Set di piastre di compensazione dell'altezza

prodotto- e avvertenze per la progettazione

- Possibilità di montaggio ruotato di 180°
- Provvedere a una sufficiente ventilazione sotto il piano cottura

PKG 11

BORA Pro piano cottura a gas in vetroceramica con 2 zone cottura

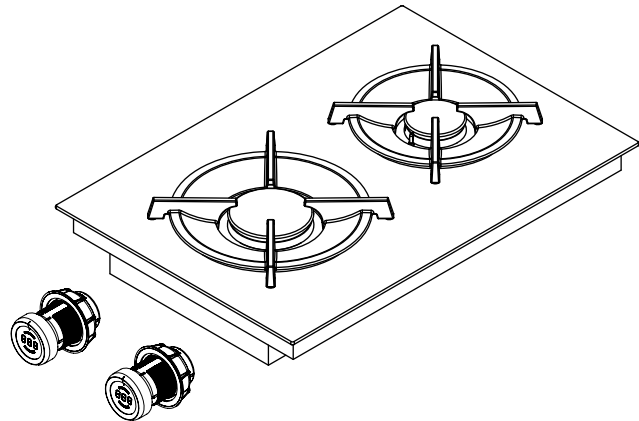
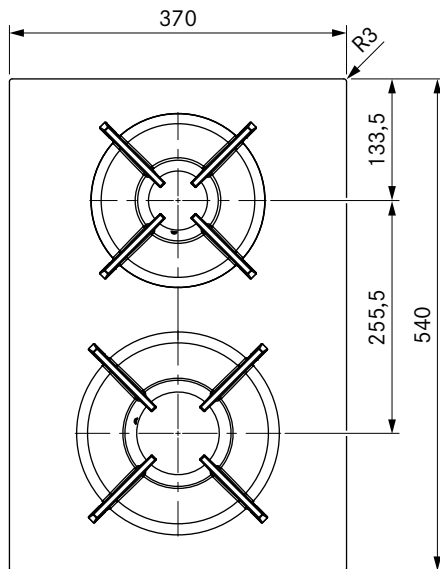
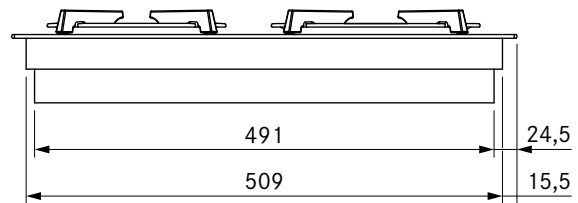
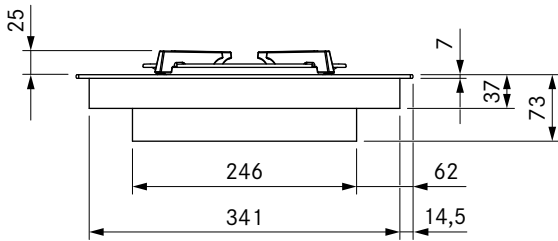

dati tecnici

| | |
|---|----------------------|
| Tensione di collegamento | 220 - 240 V |
| Frequenza | 50/60 Hz |
| Potenza assorbita massima | 5,0 kW |
| Potenza allacciata massima | 20 W |
| Fusibile minimo | 1 x 0,5 A |
| Lunghezza cavo di collegamento alla rete | 1,5 m |
| Dimensioni (LxPxA) | 370 x 540 x 73 mm |
| Peso (incl. accessori / confezione) | 11,5 kg |
| Materiale superficie | SCHOTT CERAN® |
| Livelli di potenza aspiratore per piano cottura | 1 - 9, P |
| Dimensioni zona cottura anteriore | Ø 240 mm |
| Dimensioni zona cottura posteriore | Ø 200 mm |
| Potenza zona cottura anteriore (bruciatore ad alta potenza) | 800 - 3000 W |
| Potenza zona cottura posteriore (bruciatore normale) | 550 - 2000 W |
| Dimensioni supporto pentole anteriore | 270 x 270 x 25/50 mm |
| Dimensioni supporto pentole posteriore | 235 x 235 x 25/50 mm |

Descrizione prodotto

- Manopola di comando intelligente
- Superficie di cottura ultra grande 4 24
- Funzione mantenimento calore variabile
- Bruciatore rivolto verso il basso
- Riaccensione automatica
- Supporto pentole compatibile con il lavaggio in lavastoviglie
- sicurezza bambini
- avvio cottura automatico
- Modalità Demo
- Sistema modulare

Materiale in dotazione

- Piano cottura a gas in vetroceramica PKG11
- 2 manopole di comando
- 2 cavi di collegamento manopola di comando
- 2 x Supporto pentole in ghisa
- Set di ugelli G20/20 mbar gas naturale
- Tubo flessibile di collegamento per il gas, lunghezza 500 mm, filettatura esterna 1/2"

- Cavo di collegamento all'aspiratore
- istruzioni per l'uso e il montaggio
- Set di piastre di compensazione dell'altezza
- linguette di montaggio
- Riduttore cilindrico-conico
- Guarnizione
- raschietto per vetroceramica

Accessori

- BORA Gas Set ugelli gas naturale G20/10 mbar PKGDS2010
- BORA set ugelli gas per gas naturale G20/13 mbar PKGDS2013
- BORA set ugelli gas per gas naturale G20/20 mbar PKGDS2020
- BORA Gas Set ugelli gas naturale G25/20 mbar PKGDS2520
- BORA Gas Set ugelli gas naturale G20/25 mbar PKGDS2025
- BORA Gas Set ugelli gas naturale G25/25 mbar PKGDS2525
- BORA set ugelli gas per gas liquido G30/G31 28-30/37 mbar PKGDS3028
- BORA Gas Set ugelli gas liquido G30/G31 50 mbar PKGDS3050
- BORA Pro Gas Set ugelli gas liquido G31/G30 mbar PKGDS3130
- BORA Pro Gas Set ugelli gas liquido G31/50 mbar PKGDS3150
- BORA Set bruciatori PKGGBS
- BORA Supporto pentola piccolo PKGTG
- BORA Supporto pentola grande PKGTG

prodotto- e avvertenze per la progettazione

- Assicurarsi che ci sia una sufficiente ventilazione sotto il piano cottura a gas. Sopra la parte anteriore del corpo (sezione di apertura > 50 cm²) o sopra l'area di base (sezione trasversale di apertura > 150 cm²)
- Prevedere un'apertura per il flusso di ritorno (sezione di apertura > 1000 cm² per unità di purificazione aria) per il ricircolo dell'aria filtrante nell'area di base
- Osservare le normative locali e le condizioni di connessione per i piani cottura a gas
- Con il piano cottura a gas PKG11 rispettare le speciali normative di lavorazione e di montaggio (vedi istruzioni per l'uso e per il montaggio)
- Quando si aziona il piano cottura a gas con un aspiratore per piano cottura, la fiamma del gas può essere influenzata (a seconda dell'altezza del livello di potenza sull'aspiratore per piano cottura)
- Le caratteristiche d'uso del piano cottura a gas (es. tempi di avvio cottura, efficienza...) vengono influenzate dall'aspiratore per piano cottura. Anche l'aspiratore per piano cottura influenza l'apporto e la distribuzione di calore
- Se si utilizza il piano cottura a gas con una variante di montaggio con due aspiratori per piano cottura questo dovrà essere montato lateralmente
- Possibilità di montaggio ruotato di 180°

PKT11

BORA Pro griglia Teppanyaki in acciaio inox con 2 zone cottura

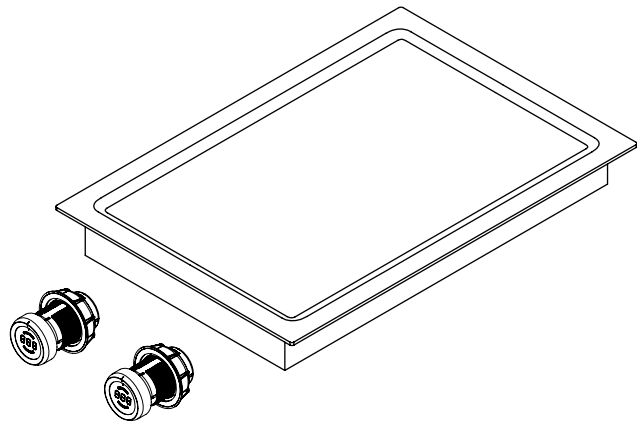
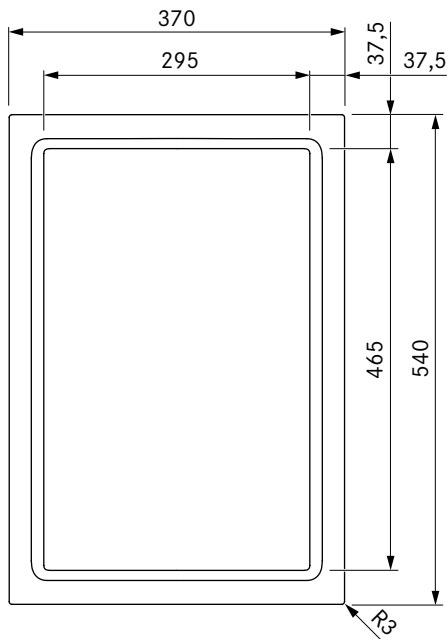
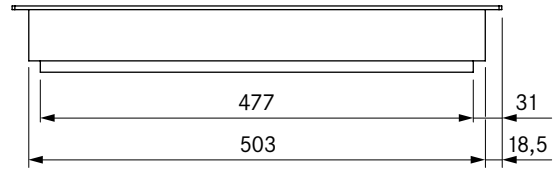
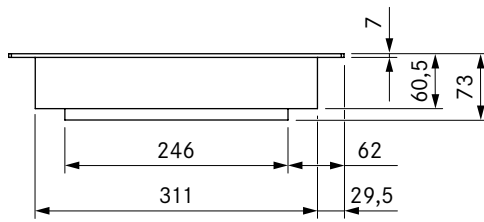

dati tecnici

| | |
|---|---------------------------------|
| Tensione di collegamento | 380 - 415 V 2N |
| Frequenza | 50/60 Hz |
| Potenza assorbita massima | 4,8 kW |
| Potenza allacciata massima | 4,8 kW |
| Fusibile minimo | 2 x 16 A |
| Lunghezza cavo di collegamento alla rete | 1,5 m |
| Dimensioni (LxPxA) | 370 x 540 x 73 mm |
| Peso (incl. accessori / confezione) | 15,8 kg |
| Materiale superficie | Acciaio inox, spazzolato |
| Campo di regolazione temperatura (Livelli di potenza) | 150 - 230 °C, 250 °C (1 - 9, P) |
| Campo di regolazione temperatura | 70 - 250 °C |
| Dimensioni zona cottura anteriore | 295 x 230 mm |
| Dimensioni zona cottura posteriore | 295 x 230 mm |
| Dimensioni zona cottura ponte | 295 x 460 mm |
| Potenza zona cottura anteriore | 2400 W |
| Potenza zona cottura posteriore | 2400 W |
| Potenza zona cottura ponte | 4800 W |

Descrizione prodotto

- Manopola di comando intelligente
- Preciso controllo della temperatura
- Precisissimo indicatore della temperatura
- Riscaldamento velocissimo
- Griglia in acciaio inox con due zone cottura
- Design ottimizzato per garantire la facilità di pulizia
- Funzione di pulizia
- sicurezza bambini
- funzione ponte
- Modalità Demo

Materiale in dotazione

- Griglia in acciaio inox Teppan PKT11
- 2 manopole di comando
- 2 cavi di collegamento manopola di comando
- Cavo di collegamento all'aspiratore
- istruzioni per l'uso e il montaggio
- Spatola Teppan PTTS 1
- Set di piastre di compensazione dell'altezza
- linguette di montaggio

prodotto- e avvertenze per la progettazione

- Provvedere a una sufficiente ventilazione sotto il piano cottura

PESDR

BORA Pro Ecotube set con USDR50

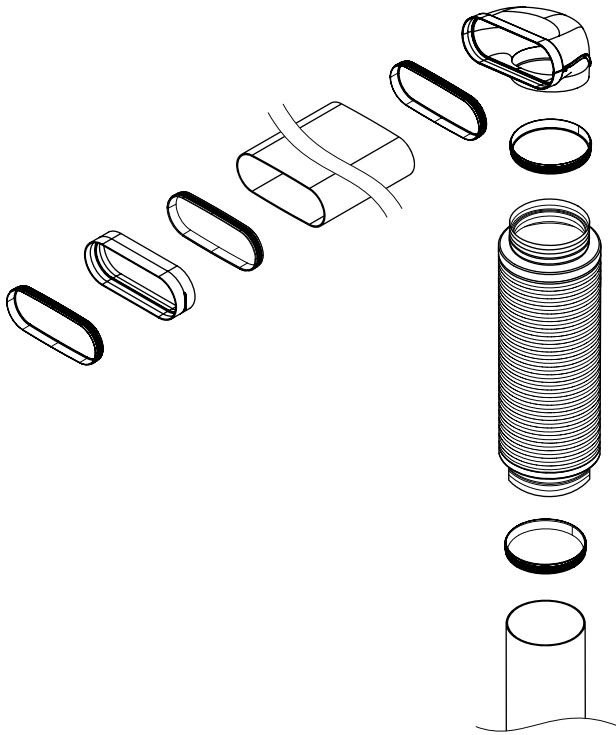

Descrizione prodotto

- Ordine semplice
- 100% impermeabile e senza ulteriore incollaggio
- Include le necessarie guarnizioni Ecotube
- Completo sistema BORA

Materiale in dotazione

- 1 connettore canale piatto EFV/1
- 3 guarnizione piatta EFD/1
- 1 canale piatto 750mm EF750/1
- 1 riduttore arco 90° piatto verticale EFR90/1
- 1 silenziatore rotondo 500mm USDR50
- 2 guarnizione rotonda ERD/1
- 1 canale rotondo 750mm ER750/1

PESDF

BORA Pro Ecotube set con USDF

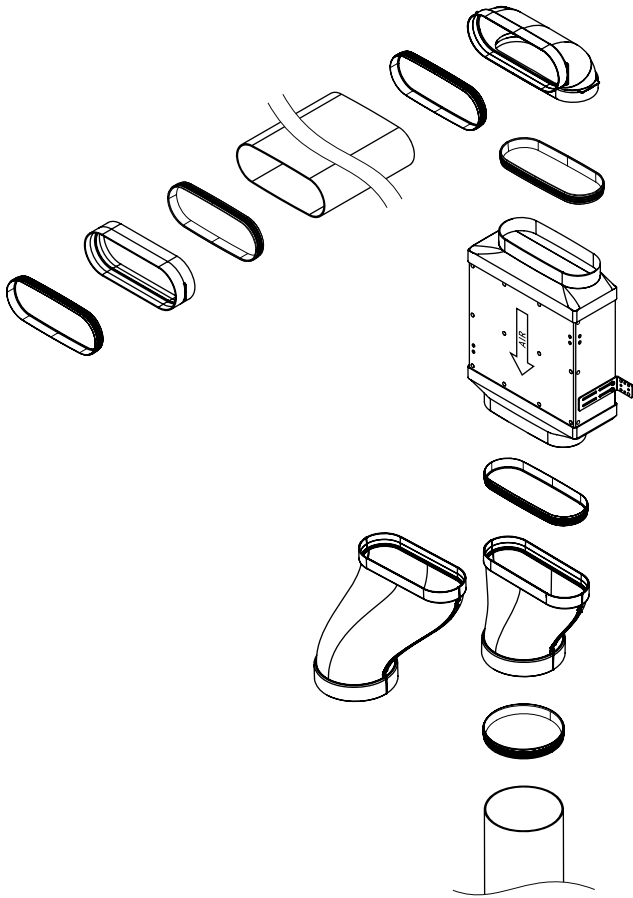

Descrizione prodotto

- Ordine semplice
- 100% impermeabile e senza ulteriore incollaggio
- Includere le necessarie guarnizioni Ecotube
- Completo sistema BORA

Materiale in dotazione

- 1 connettore canale piatto EFV/1
- 5 guarnizione piatta EFD/1
- 1 canale piatto 750mm EF750/1
- 1 BORA arco 90° piatto verticale EFBV90/1
- 1 silenziatore piatto USDF
- 1 riduttore piatto rotondo diritto EFRG/ 1
- 1 riduttore piatto rotondo sfasato EFRV/1
- 1 guarnizione rotonda ERD/1
- 1 canale rotondo 750mm ER750/1

Efficienza energetica

BORA Pro aspiratori per piano cottura PKA/PKAS

| Descrizione del prodotto | BORA Pro | BORA Pro Sistema aspiratore | |
|--|----------------------------------|-----------------------------|-----------------|
| | Aspiratore per piano cottura PKA | per piano cottura PKAS | |
| Modalità di funzionamento | Aspirante | Aspirante | |
| Consumo energetico | Valore | Valore | Norma EN |
| Consumo energetico annuo (AEC_{hood}) | 23,4 kWh/a | 32,5 kWh/a | 61591 |
| Classe di efficienza energetica | A++ | A+ | 61591 |
| Indice di efficienza energetica (EEl_{hood}) | 31,6 | 42,5 | 61591 |
| Portata | | | |
| Efficienza fluidodinamica (FDE_{hood}) | 38,4 | 34,5 | 61591 |
| Classe di efficienza fluidodinamica | A | A | 61591 |
| Potenza di aspirazione minima | 276,9 m ³ /h | 251,7 m ³ /h | 61591 |
| Potenza di aspirazione massima | 612,7 m ³ /h | 618,2 m ³ /h | 61591 |
| Potenza di aspirazione livello Power (Q_{Max}) | 612,7 m ³ /h | 689,8 m ³ /h | 61591 |
| Illuminazione | | | |
| Efficienza luminosa (LE_{hood}) | * lx/Watt | * lx/Watt | * |
| Classe di efficienza luminosa | * | * | * |
| Separazione dei grassi | | | |
| Livello massimo (nessun livello Power) (GFE_{hood}) | 86,8 % | 91,28 % | 61591 |
| Classe livello massimo | B | B | 61591 |
| Livello d'intensità sonora | | | |
| minimo | 42,5 dB(A) | 47,6 dB(A) | 60704-2-13 |
| massimo | 61,5 dB(A) | 68,4 dB(A) | 60704-2-13 |
| Livello Power | 61,8 dB(A) | 69,9 dB(A) | 60704-2-13 |
| Livello di pressione sonora (indicazione aggiuntiva) | | | |
| minimo | 29,2 dB(A) | 34,9 dB(A) | ** |
| massimo | 48,2 dB(A) | 55,7 dB(A) | ** |
| Livello Power | 48,5 dB(A) | 57,2 dB(A) | ** |
| Indicazioni conformi a 66/2014 | | | |
| Spegnimento ritardato | 0,6 | 0,8 | 61591 |
| Potenza d'ingresso punto di massima efficienza (W_{BEP}) | 106,9 W | 111,3 W | 61591 |
| Pressione punto di massima efficienza (P_{BEP}) | 518 Pa | 418 Pa | 61591 |
| Portata aria punto di massima efficienza (Q_{BEP}) | 288,1 m ³ /h | 330,7 m ³ /h | 61591 |
| Potenza assorbita in stato spento (P_0) | 0,4 W | 0,43 W | 61591 |

Informazioni sull'indicazione del consumo di energia secondo normativa (EU) N. 65/2014 ovvero 66/2014

* Questa voce non è riferita a questo prodotto.

** Il livello di pressione sonora è stato calcolato a 1 metro di distanza (rilevazione del livello secondo la distanza) sulla base del livello di potenza sonora secondo EN 60704-2-13.

Manopola di comando

BORA Pro manopola di comando

Dimensioni degli apparecchi e dimensioni di montaggio

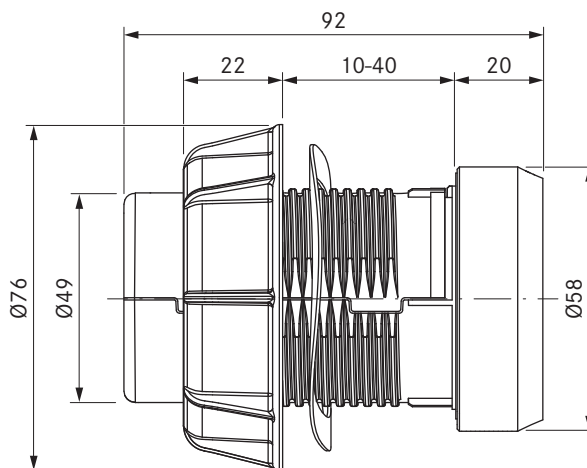
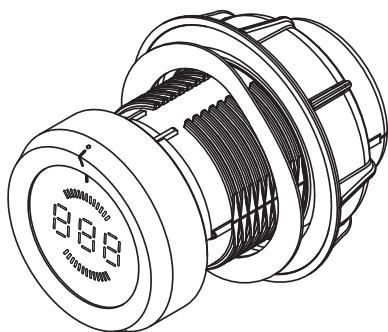

Forature pannello

Foratura pannello per la manopola di comando negli aspiratori per piano cottura Professional PKA/PKAS:

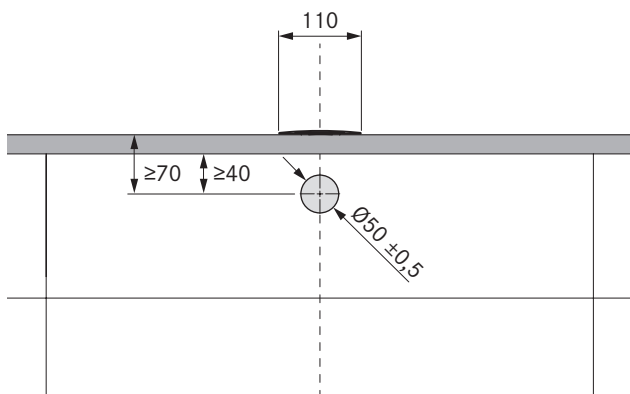

Forature pannello per la manopola di comando nei piani cottura Professional:

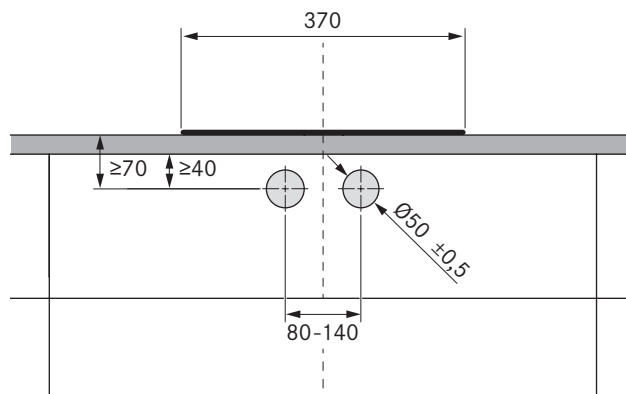

Esempi di foratura pannello:

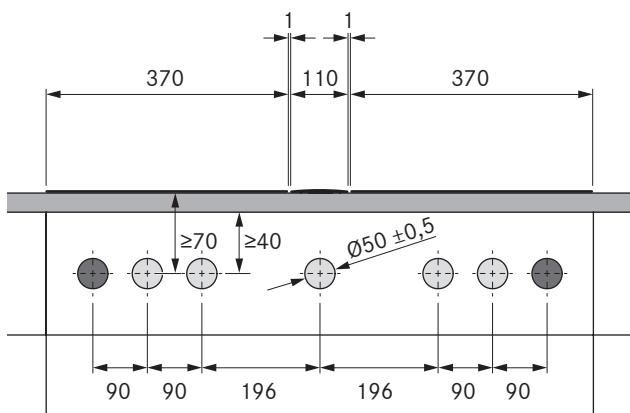

2° piano cottura

Forature pannello per il montaggio di 2 piani cottura, 1 aspiratore per piano cottura e 2 prese

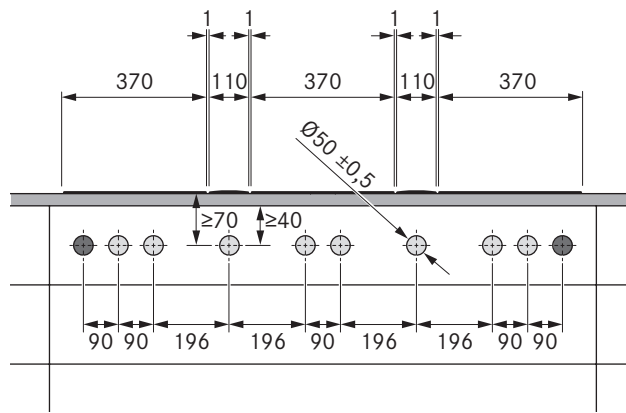

3° piano cottura

Forature pannello per il montaggio di 3 piani cottura, 2 aspiratori per piano cottura e 2 prese

⊕ = forature manopola di comando ⊙ = forature prese

Dimensioni intaglio



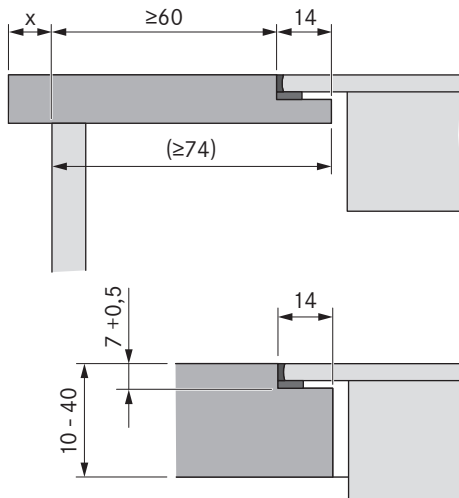

BORA Professional 2.0



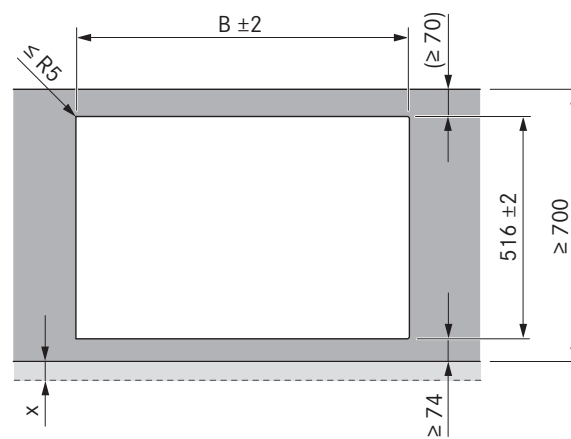
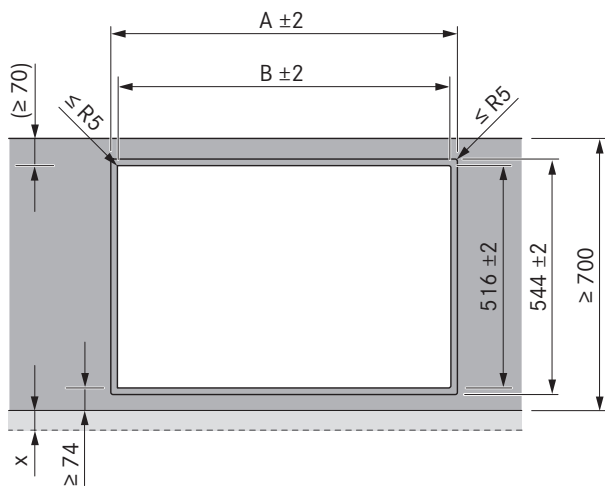
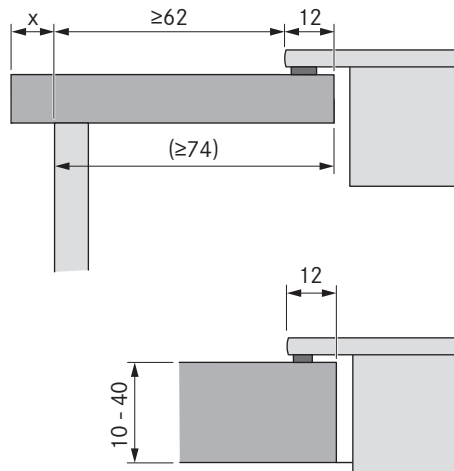

Montaggio a filo piano



Montaggio in battuta

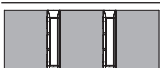

| Piani cottura / Aspiratore per piano cottura | A in mm | B in mm |
|---|---------|---------|
|  1/0 | 374 | 346 |
|  1/1 | 485 | 457 |
|  2/1 | 856 | 828 |
|  3/2 | 1338 | 1310 |
|  4/2 | 1709 | 1681 |

| Piani cottura / Aspiratore per piano cottura | B in mm |
|--|---------|
|  1/0 | 346 |
|  1/1 | 457 |
|  2/1 | 828 |
|  3/2 | 1310 |
|  4/2 | 1681 |

Importanti avvertenze per la progettazione

- Tutte le misure partono dal bordo anteriore del pannello frontale.
- Tolleranza dimensioni intaglio +/- 2 mm.
- Tra ciascuno degli apparecchi da incasso è previsto 1 mm di distanza.
- Lungo tutto il perimetro degli apparecchi da incasso sono previsti 2 mm di distanza.
- Tra piani cottura adiacenti va prevista una guida di montaggio (PZMS1 BORA Pro Guida in acciaio inox).
- Osservare le avvertenze del produttore del piano di lavoro riguardo all'idoneità del piano di lavoro. Sigillare gli intagli del piano di lavoro con materiali idonei contro l'umidità o eventualmente applicare un termoisolante (ad es. con piani Corian o HiMacs).

Intagli vano incasso

BORA Professional 2.0

Intaglio vano incasso PKA con silenziatore piatto USDF e riduttore dritto EFRG (cucina a isola):

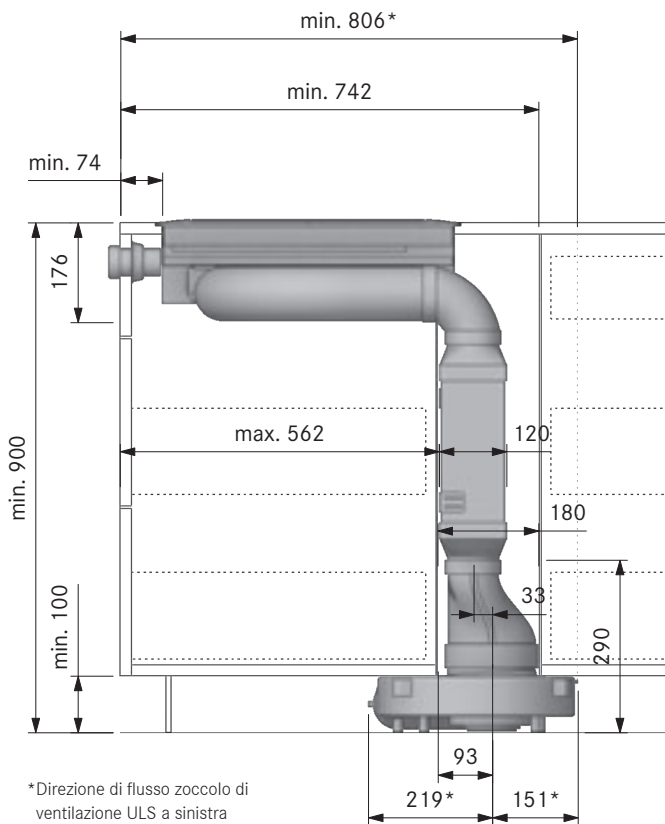

Intaglio vano incasso PKA con silenziatore piatto USDF e riduttore sfasato EFRV (cucina componibile):

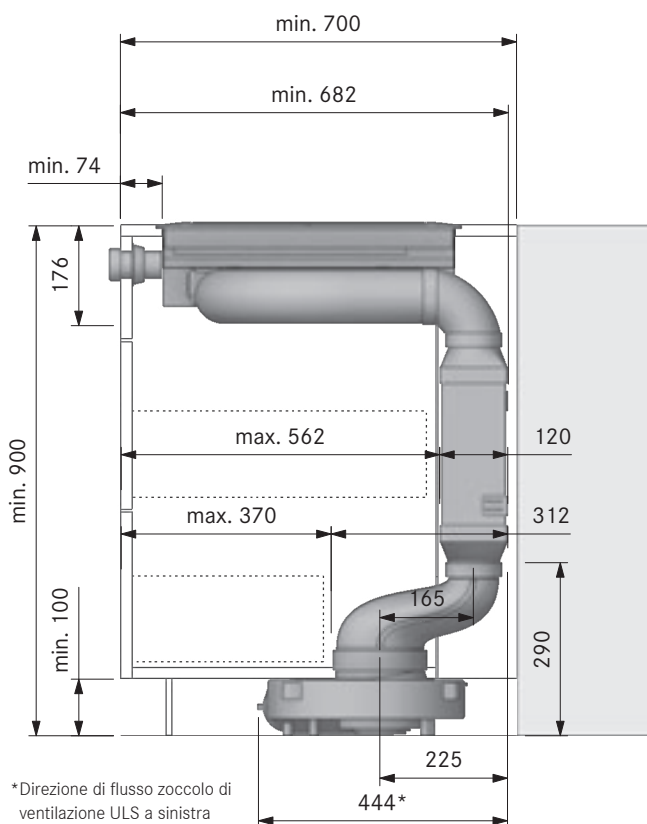

Intaglio vano incasso PKA con silenziatore rotondo USDR50 (cucina a isola):

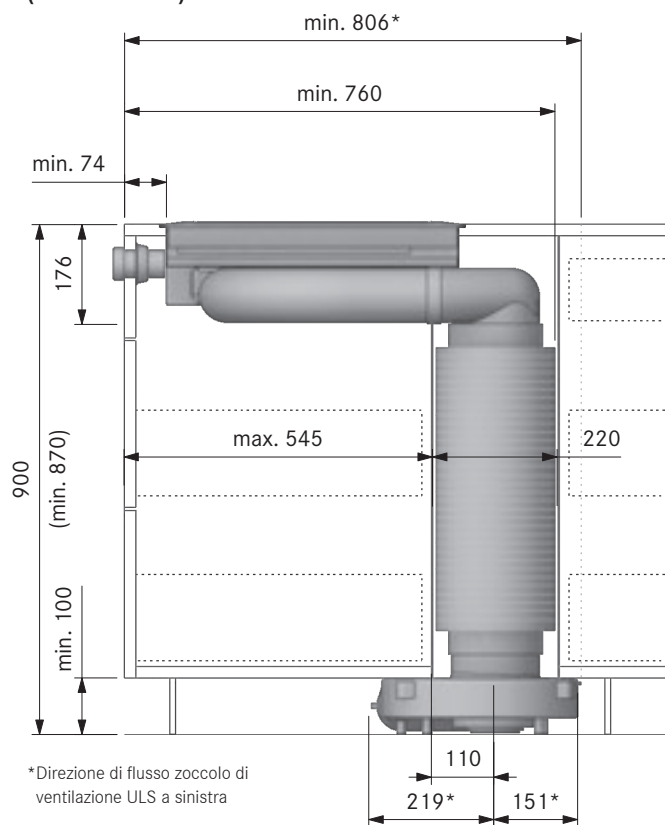

Intaglio vano incasso PKA con Ecotube canale piatto:

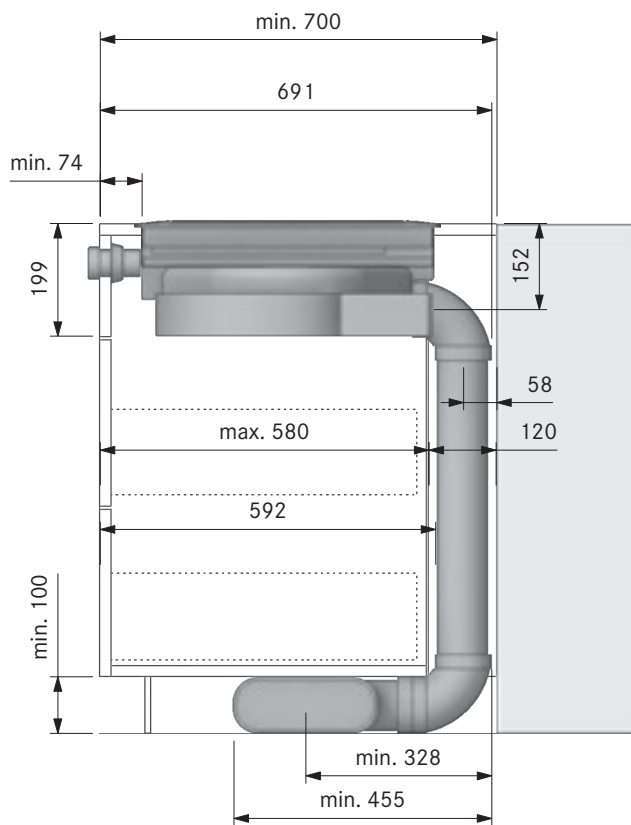

Dimensione minima vano incasso

BORA Professional 2.0

**Dimensione minima vano incasso
PKA + PESDF:**

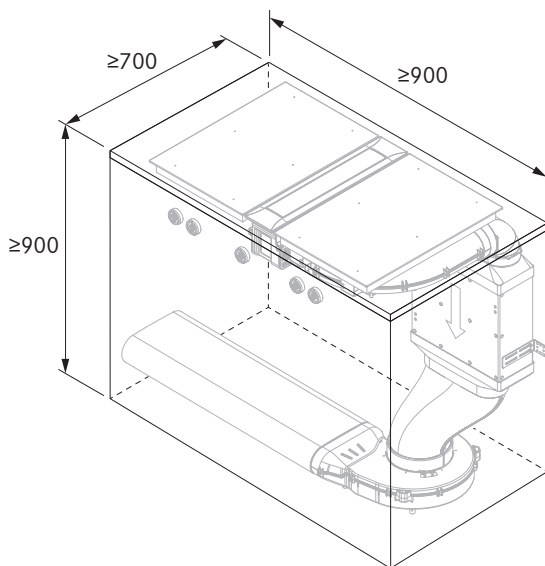

(L'inserto più in basso deve essere accorciato, direzione di flusso, zoccolo di ventilazione ULS a sinistra)

**Dimensione minima vano incasso
PKA + PESDR:**

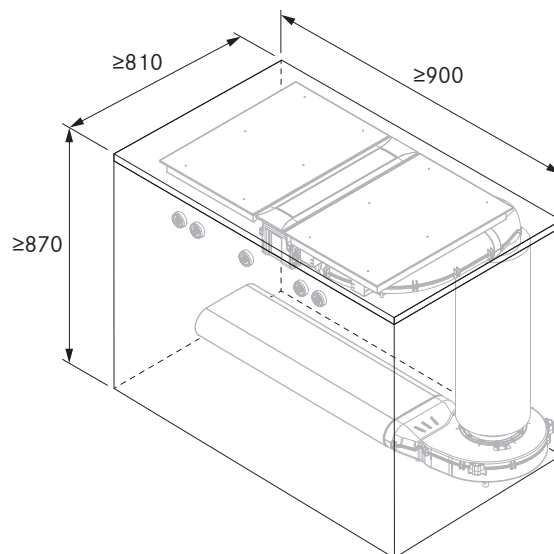

(Direzione di corsa zoccolo di ventilazione ULS a sinistra)

**Dimensione minima vano incasso
2 PKAS + 2 EFBV90 + 2 ULBF:**

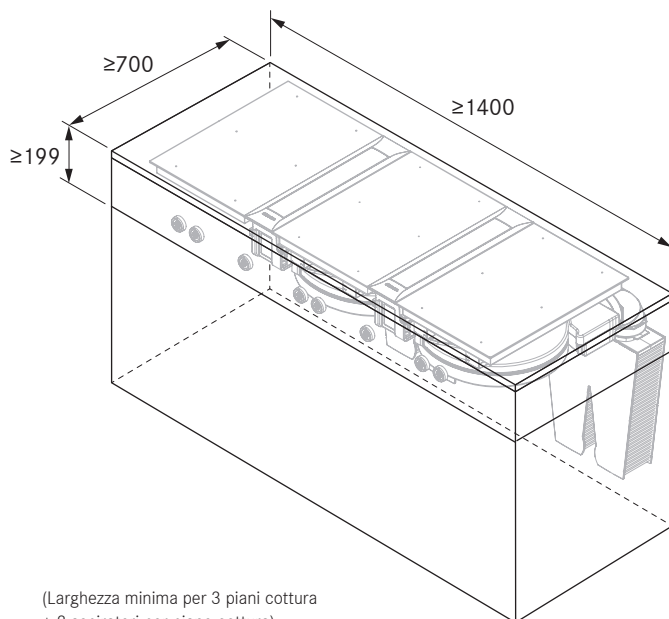

(Larghezza minima per 3 piani cottura + 2 aspiratori per piano cottura)

**Dimensione minima vano incasso
2 PKAS (sistema di scarico aria):**

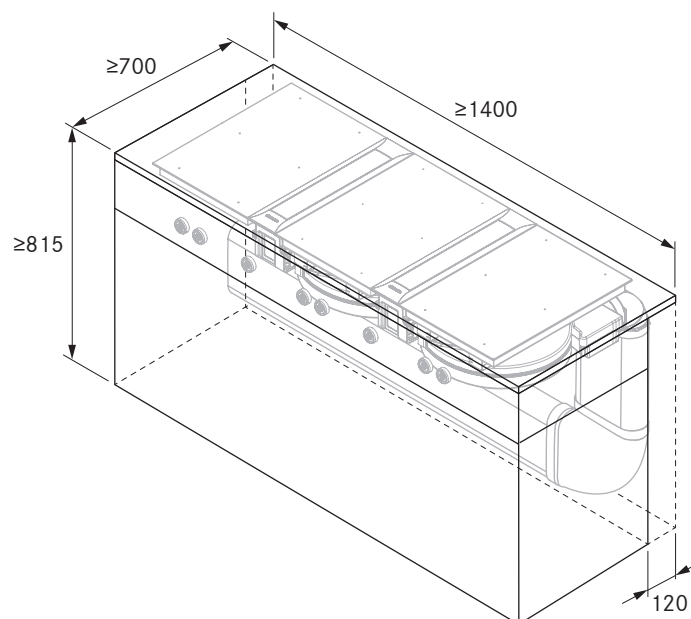

Dimensioni collegamento canale

BORA Pro aspiratori per piani cottura

Aspiratore per piano cottura PKA con elementi di canale arco

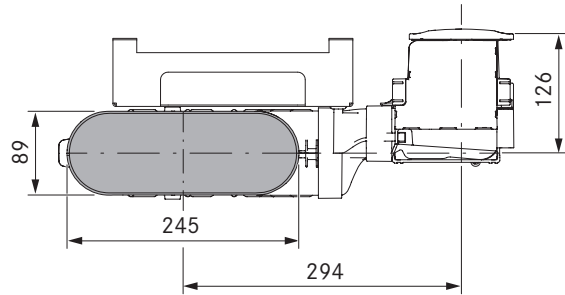
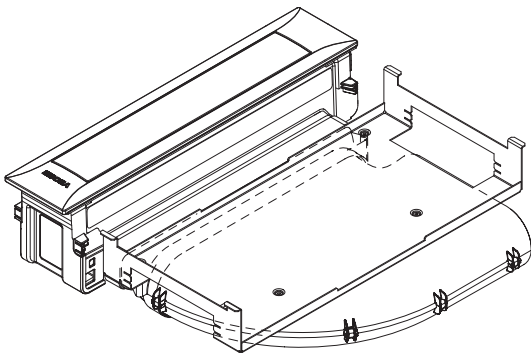

Variante di montaggio: Aspiratore per piano cottura PKA con elementi di canale diritto

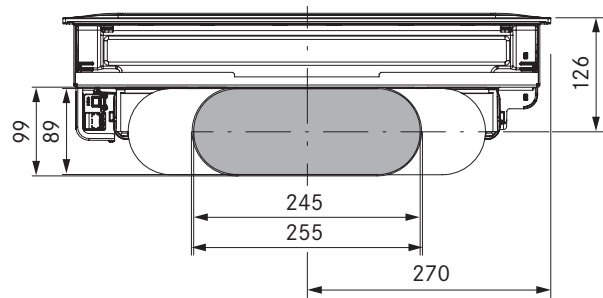
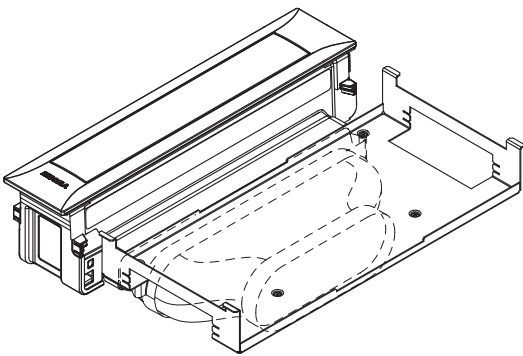

Sistema aspiratore per piano cottura PKAS

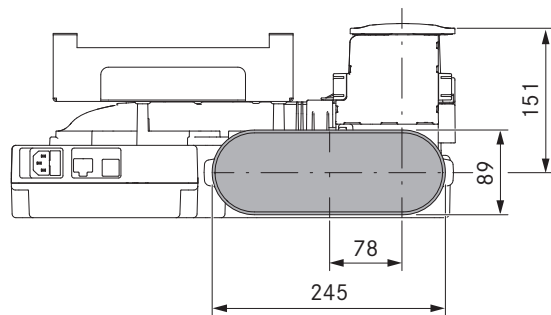
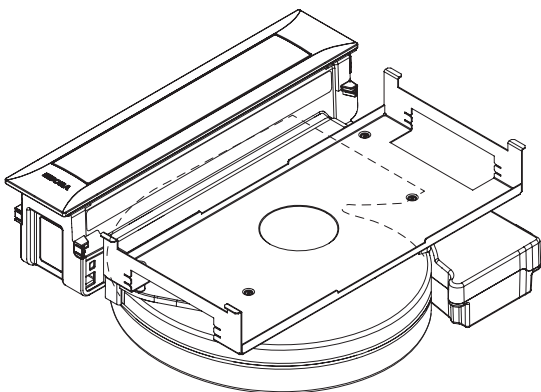

Prefori

BORA Professional 2.0

**Dimensione minima preforo
PKA + USDF + EFRG (cucina a isola):**

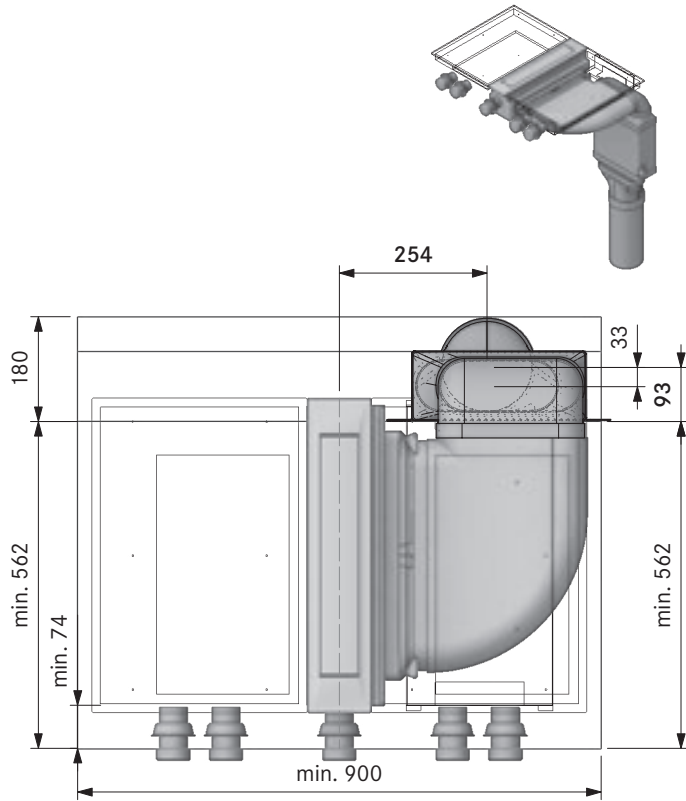

**Dimensione minima preforo
PKA + USDF + EFRV (cucina componibile):**

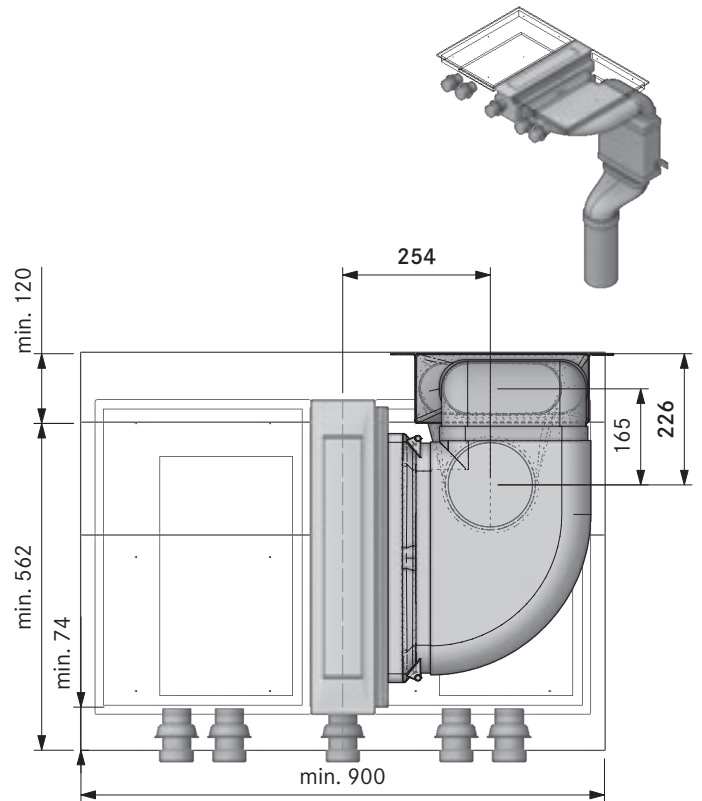

**Dimensione minima preforo
PKA + USDR50 (cucina a isola):**

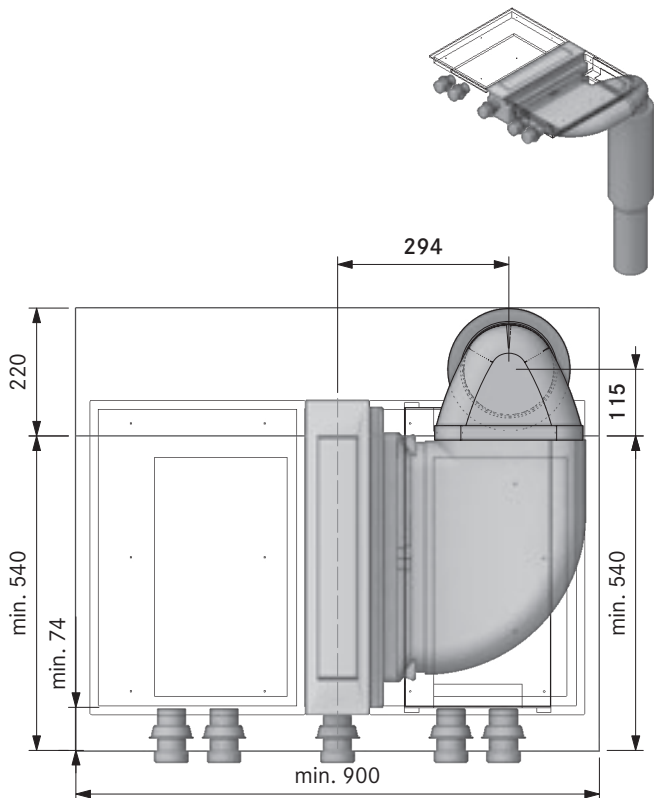

**Dimensione minima preforo
PKAS + EF750 + EFRG (cucina componibile):**

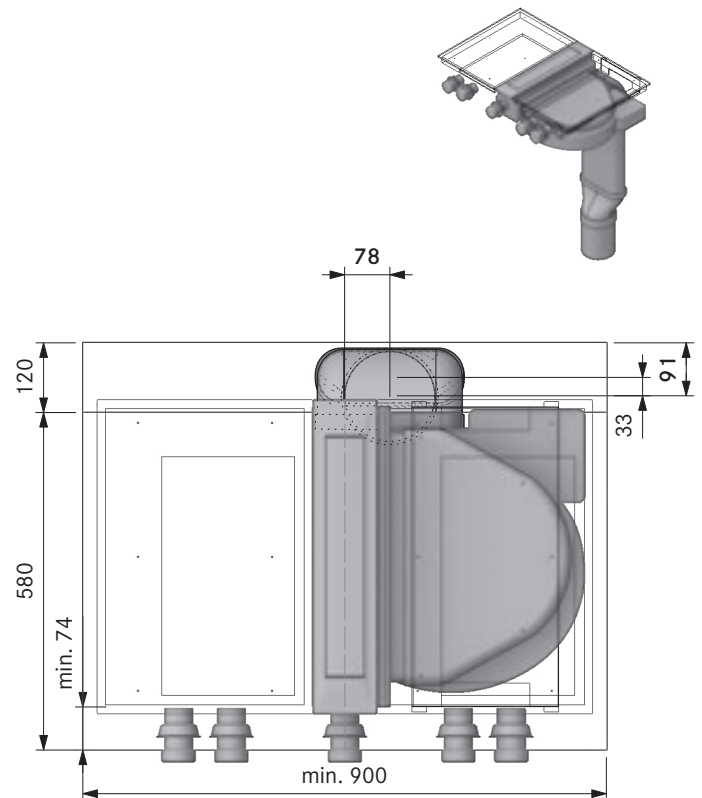

Schema di collegamento

BORA Professional 2.0

BORA Pro aspiratore per piano cottura PKA

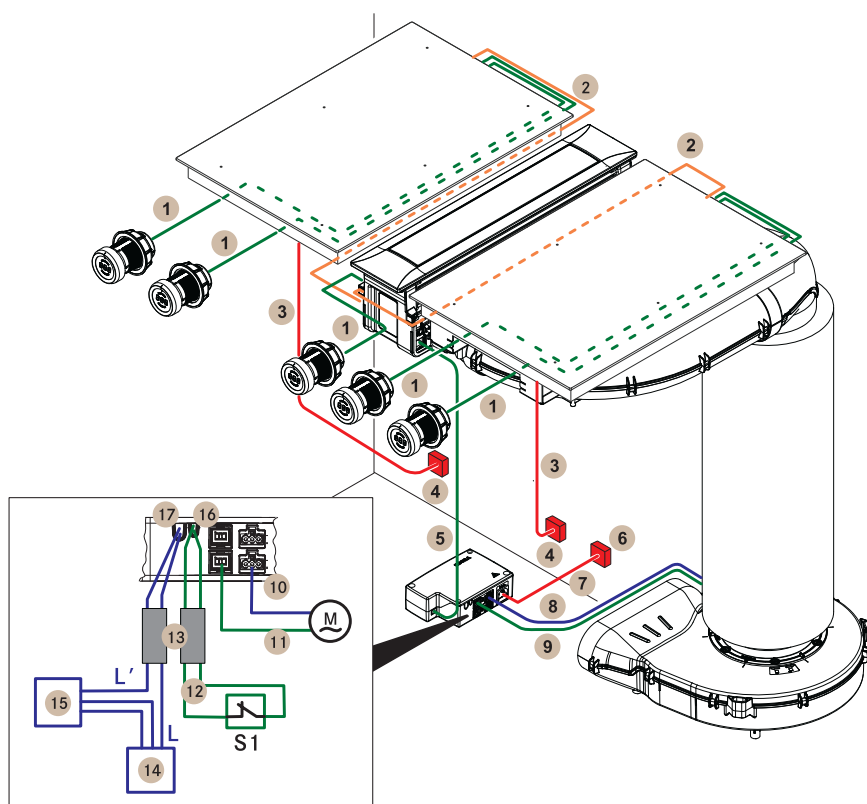

| Voce | Descrizione | Note |
|------|--|--|
| 1 | Cavo interfaccia manopola di comando | Lunghezza 1 m |
| 2 | Cavo automatismo di aspirazione | Lunghezza 1 m |
| 3 | Cavo di collegamento alla rete piano cottura | Lunghezza 1,5 m |
| 4 | Cavo di collegamento alla rete per ciascun piano cottura: PKT11, PKC32, PKC3B, PKCH2 PKF111, PKI11, PKIW1 PKG11 | L1/L2 /N/PE fusibile min. 2 x 16 A L/N/PE fusibile min. 1 x 16 A L/N/PE fusibile min. 1 x 0,5 A |
| 5 | Linea di comunicazione CAT 5 | Lunghezza 3 m |
| 6 | Cavo di collegamento alla rete unità di controllo | L/N/PE |
| 7 | Cavo di collegamento alla rete unità di controllo | Lunghezza 2 m |
| 8 | Cavo di collegamento alla ventilatore 1 | |
| 9 | Cavo di comando alla ventilatore 1 | |
| 10 | Cavo di collegamento alla ventilatore 2 | |
| 11 | Cavo di comando alla ventilatore 2 | |
| M | Ventilatore 2 | |
| 12 | Cavo di collegamento "Home In" | |
| S1 | Contatto di commutazione esterno | Ad es. contatto di prossimità per finestre nel funzionamento della variante con aspirazione con apparecchio di combustione |
| 13 | Manicotti di ferrite | Kit n° art. UFH |
| 14 | Collegamento alla rete per apparecchio esterno | |
| 15 | Apparecchio esterno | ad es. passante muro attivato elettronicamente |
| 16 | Collegamento "Home In" | 24V DC / 100 mA |
| 17 | Collegamento "Home Out" | max. 250 VAC/ 30 VDC, 2,5 A |

Lo schema di collegamento contatti rappresenta le massime possibilità di collegamento necessarie e serve ai fini della pianificazione.

Il collegamento stesso deve essere eseguito esclusivamente da personale esperto qualificato secondo le descrizioni riportate nelle istruzioni per l'uso.

Schema di collegamento

BORA Professional 2.0

BORA Pro aspiratore per piano cottura PKAS

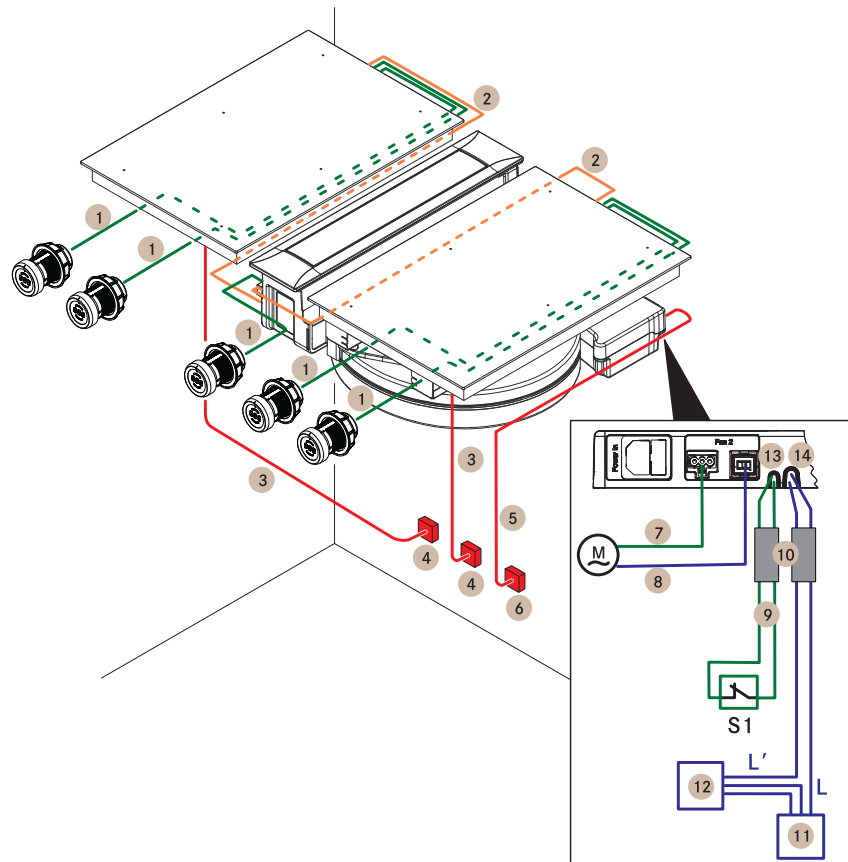

| Voce | Descrizione | Note |
|------|--|--|
| 1 | Cavo interfaccia manopola di comando | Lunghezza 1 m |
| 2 | Cavo automatismo di aspirazione | Lunghezza 1 m |
| 3 | Cavo di collegamento alla rete piano cottura | Lunghezza 1,5 m |
| 4 | Cavo di collegamento alla rete per ciascun piano cottura: PKT11, PKC32, PKC3B, PKCH2 PKFI11, PKI11, PKIW1, PKG11 | L1/L2/N/PE fusibile min. 2 x 16 A L/N/PE fusibile min. 1 x 16 A |
| 5 | Cavo di collegamento alla rete unità di controllo | Lunghezza 2 m |
| 6 | Collegamento alla rete PKAS | |
| 7 | Cavo di collegamento alla rete ventilatore aggiuntivo | |
| 8 | Cavo di comando alla ventilatore 2 | |
| M | Ventilatore 2 | |
| 9 | Cavo di collegamento "Home In" | |
| S1 | Contatto di commutazione esterno | Ad es. contatto di prossimità per finestre nel funzionamento della variante con aspirazione con apparecchio di combustione |
| 10 | Manicotti di ferrite | Kit n° art. UFH |
| 11 | Collegamento alla rete apparecchio esterno | |
| 12 | Apparecchio esterno | ad es. passante muro attivato elettronicamente |
| 13 | Collegamento "Home In" | 24V DC / 100 mA |
| 14 | Collegamento "Home Out" | max. 250 VAC / 30 VDC, 2,5A |

Lo schema di collegamento contatti rappresenta le massime possibilità di collegamento necessarie e serve ai fini della pianificazione.

Il collegamento stesso deve essere eseguito esclusivamente da personale esperto qualificato secondo le descrizioni riportate nelle istruzioni per l'uso.

Esempi di progettazione

BORA Professional 2.0

altri esempi di progettazione al sito <https://partner.bora.com>

PKA 90° – Variante aspirante per cucina componibile

MP_1125 – con zoccolo di ventilazione ULS, silenziatore piatto USDF e circolazione aria a sinistra nello zoccolo

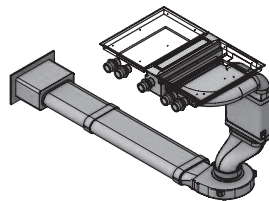
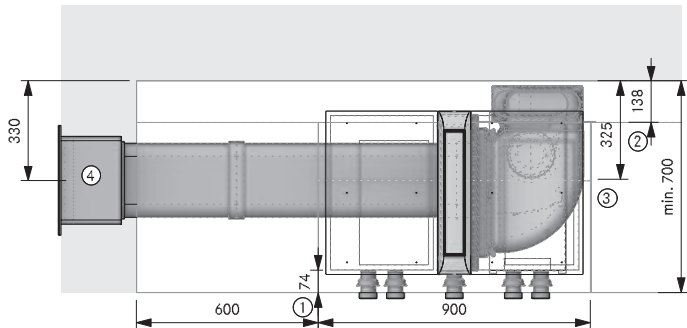

Avvertenze per la progettazione

- ① Min. 74 mm dallo spigolo anteriore parte frontale fino all'intaglio
- ② Spazio necessario per la tecnologia
- ③ L'inserto più in basso deve essere accorciato
- ④ Apertura nel muro 310 x 155 mm Dal bordo inferiore apertura fino alla metà del canale 71 mm. Deve permettere di scaricare diritto indipendentemente dalle condizioni meteorologiche

Articolo BORA

- 1 PKA Pro aspiratore per piano cottura
- 1 PESDF Pro Ecotube set con USDF
- 1 ULS zoccolo di ventilazione EC

Articolo BORA Ecotube

- 2 EFV/1 connettore canale piatto
- 1 UEBF/1 3box passante muro
- 2 EF750/1 canale piatto 750 mm

Le guarnizioni per i pezzi stampati con giunto/i a bicchiere sono contenute nel materiale in dotazione

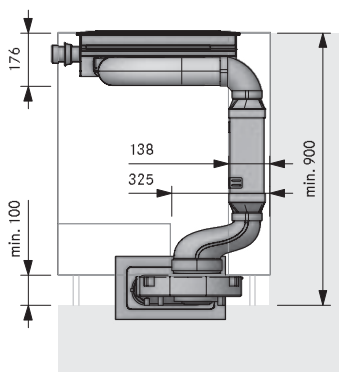
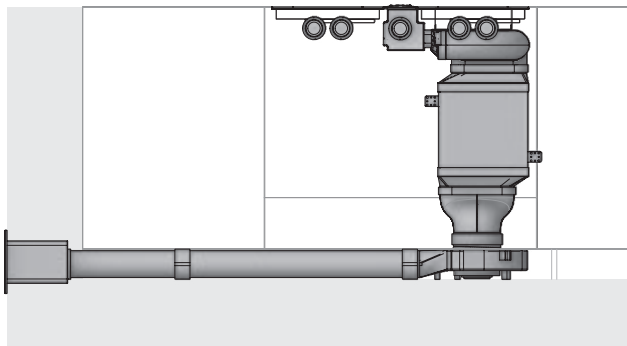

PKA diritto – Variante aspirante per cucina componibile

MP_1408 – con ventilatore da parete esterna ULA, silenziatore piatto USDF e circolazione aria a destra sotto il piano di lavoro

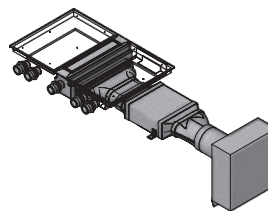
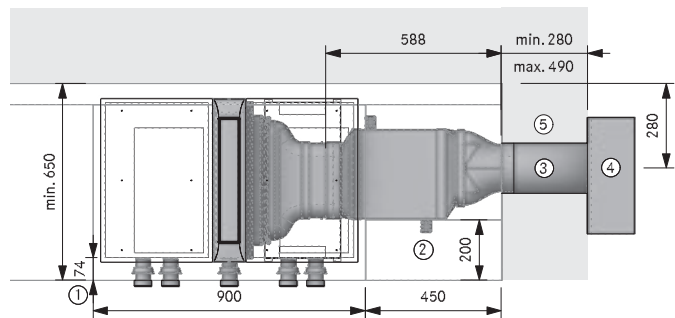

Avvertenze per la progettazione

- ① Min. 74 mm dallo spigolo anteriore parte frontale fino all'intaglio
- ② L'inserto più in alto deve essere accorciato
- ③ Preforo min. Ø 180 mm
- ④ Deve permettere di scaricare liberamente verso il basso per min. 400 mm.
- ⑤ Tubo vuoto Ø 40 mm per cavo di comando e cavo elettrico

Articolo BORA

- 1 PKA Pro aspiratore per piano cottura
- 1 ULA ventilatore da parete esterna EC
- 1 USDF silenziatore piatto

Articolo BORA Ecotube

- 1 EFRG/1 riduttore piatto rotondo diritto
- 1 EFV/1 connettore canale piatto
- 1 EF750/1 canale piatto 750 mm

Le guarnizioni per i pezzi stampati con giunto/i a bicchiere sono contenute nel materiale in dotazione

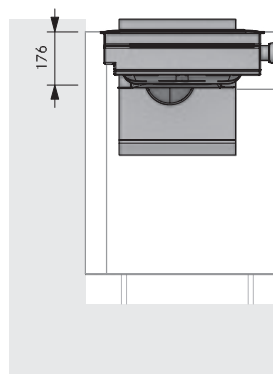
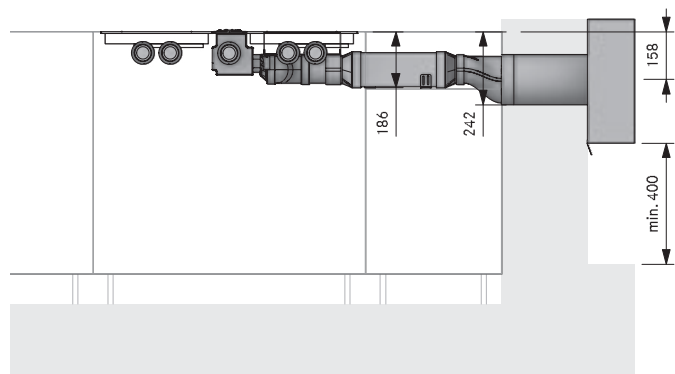

Il montaggio deve essere eseguito esclusivamente nel rispetto delle norme, disposizioni e leggi vigenti.

Esempi di progettazione

BORA Professional 2.0

altri esempi di progettazione al sito <https://partner.bora.com>

PKA 90° – Variante aspirante per cucina componibile

MP_1301 – con ventilatore da condotto ULI, silenziatore piatto USDF e circolazione aria a sinistra in cantina

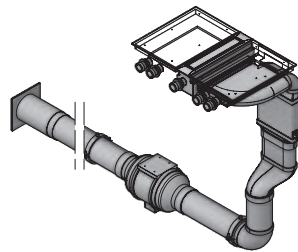
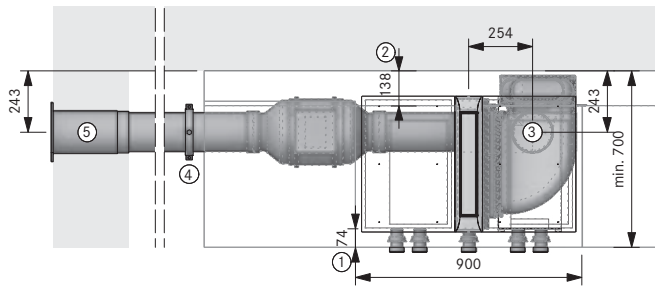

Avvertenze per la progettazione

- ① Min. 74 mm dallo spigolo anteriore parte frontale fino all'intaglio
- ② Spazio necessario per la tecnologia
- ③ Preforo min. Ø 180 mm
- ④ Un set staffe di montaggio per ogni articolo Ecotube con giunto preformato
- ⑤ Preforo min. Ø 180 mm. Deve permettere di scaricare diritto indipendentemente dalle condizioni meteorologiche

Articolo BORA

- 1 PKA Pro aspiratore per piano cottura
- 1 ULI ventilatore da condotto EC
- 1 PESDF Pro Ecotube set con USDF

Articolo BORA Ecotube

- 1 EFV/1 connettore canale piatto
- 1 ERB90/1 arco 90° rotondo
- 1 UEBR/1 3box passante muro rotondo
- 1 ER750/1 canale rotondo 750 mm

Articolo BORA Ecotube su richiesta

- ERV/1 connettore canale rotondo
- ER750/1 canale rotondo 750 mm
- ERMS/1 set di montaggio rotondo

Le guarnizioni per i pezzi stampati con giunto/i a bicchiere sono contenute nel materiale in dotazione

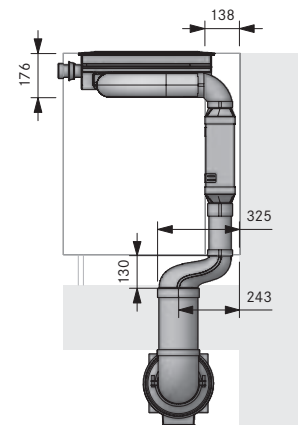
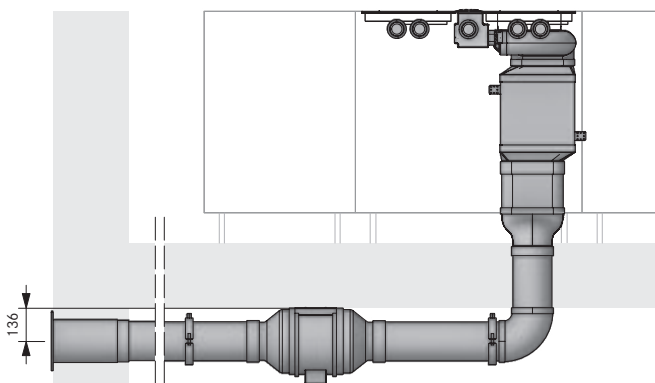

PKA 90° – Variante aspirante per cucina a isola

MP_1315 – con ventilatore da condotto ULI, silenziatore rotondo USDR100 e circolazione aria a destra in cantina

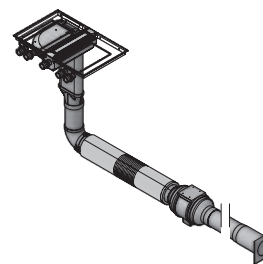
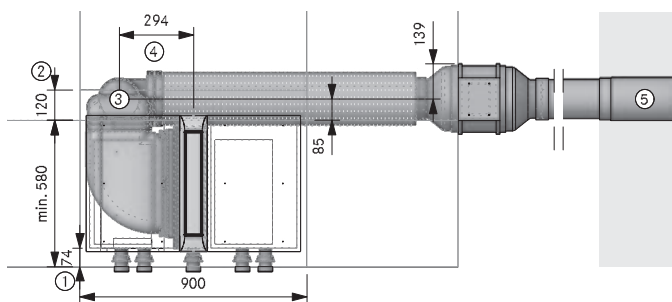

Avvertenze per la progettazione

- ① Min. 74 mm dallo spigolo anteriore parte frontale fino all'intaglio
- ② Spazio necessario per la tecnologia
- ③ Preforo min. Ø 180 mm
- ④ Un set staffe di montaggio per ogni articolo Ecotube con giunto preformato
- ⑤ Preforo min. Ø 180 mm Deve permettere di scaricare diritto indipendentemente dalle condizioni meteorologiche

Articolo BORA

- 1 PKA Pro aspiratore per piano cottura
- 1 ULI ventilatore da condotto EC
- 1 USDR100 silenziatore rotondo 1000 mm

Articolo BORA Ecotube

- 1 EFBV90/1 arco 90° piatto verticale
- 1 EFRG/1 riduttore piatto rotondo diritto
- 1 ERB90/1 arco 90° rotondo
- 1 UEBR/1 3box passante muro rotondo
- 1 EF750/1 canale piatto 750 mm
- 1 ER750/1 canale rotondo 750 mm

Articolo BORA Ecotube su richiesta

- ERV/1 connettore canale rotondo
- ER750/1 canale rotondo 750 mm
- ERMS/1 set di montaggio rotondo

Le guarnizioni per i pezzi stampati con giunto/i a bicchiere sono contenute nel materiale in dotazione

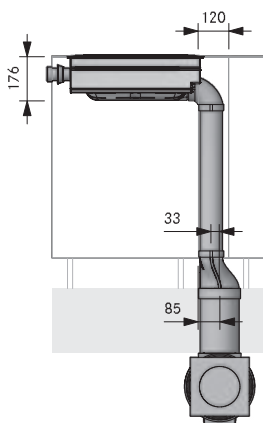
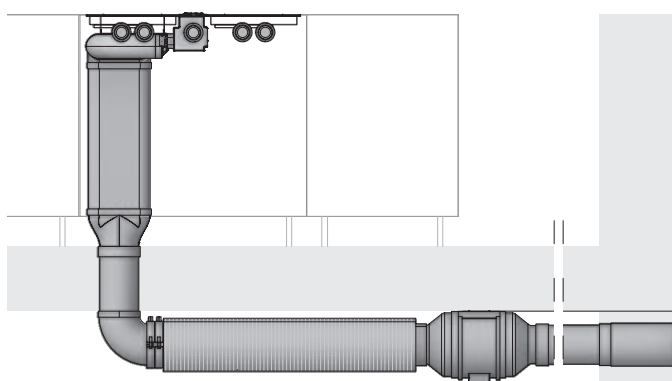

Il montaggio deve essere eseguito esclusivamente nel rispetto delle norme, disposizioni e leggi vigenti.

Esempi di progettazione

BORA Professional 2.0

altri esempi di progettazione al sito <https://partner.bora.com>

PKA diritto – Variante filtrante per cucina componibile

MP_1135 – con zoccolo di ventilazione ULS, silenziatore rotondo USDR50 e scatola di purificazione aria ULB3

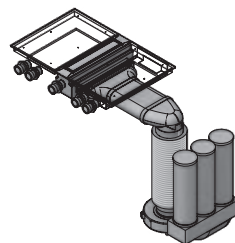
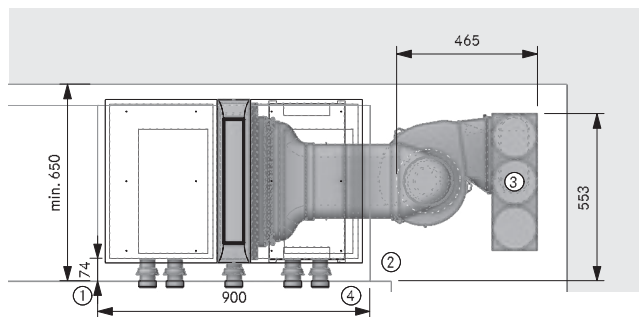

Avvertenze per la progettazione

- ① Min. 74 mm dallo spigolo anteriore parte frontale fino all'intaglio
- ② Spazio necessario per la tecnologia
- ③ La scatola di purificazione aria deve essere accessibile per sostituire la cartuccia del filtro e il filtro a maglia fine (180 mm lateralmente). Spazio consigliato (LxP) 800 x 180 mm oppure una superficie di fuoriuscita libera dallo spessore continuo di 500 cm²
- ④ Apertura di sfogo dallo spessore continuo di min. 500 cm² per ogni scatola di purificazione aria (per il piano cottura a gas min. 1000 cm²)

Articolo BORA

- 1 PKA Pro aspiratore per piano cottura
- 1 ULS zoccolo di ventilazione EC
- 1 PESDR Pro Ecotube set con USDR50
- 1 ULB3 scatola di purificazione aria con 3 cartucce al carbone attivo

Articolo BORA Ecotube

- 1 EFBV90/1 arco 90° piatto verticale

Le guarnizioni per i pezzi stampati con giunto/i a bicchiere sono contenute nel materiale in dotazione

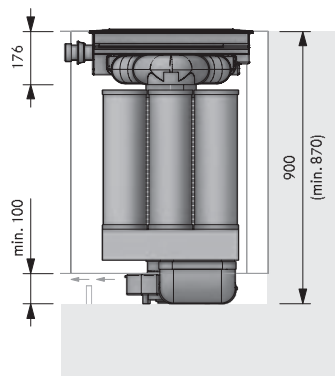
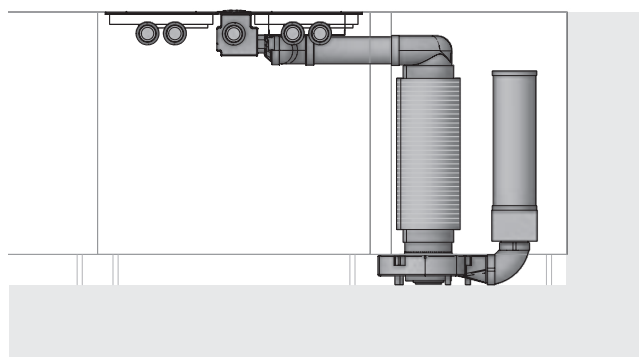

PKA 90° – Variante filtrante per cucina a isola

MP_1127 – con zoccolo di ventilazione ULS, silenziatore piatto USDF e scatola di purificazione aria ULB3 verticale

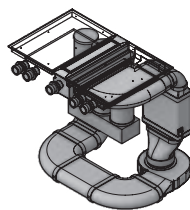
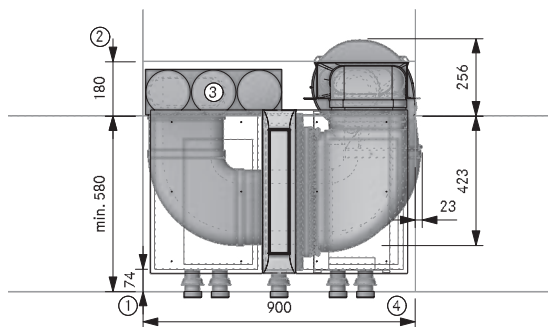

Avvertenze per la progettazione

- ① Min. 74 mm dallo spigolo anteriore parte frontale fino all'intaglio
- ② Spazio necessario per la tecnologia
- ③ La scatola di purificazione aria deve essere accessibile per sostituire la cartuccia del filtro e il filtro a maglia fine (180 mm lateralmente). Spazio consigliato (LxP) 800 x 180 mm oppure una superficie di fuoriuscita libera dallo spessore continuo di 500 cm²
- ④ Apertura di sfogo dallo spessore continuo di min. 500 cm² per ogni scatola di purificazione aria (per il piano cottura a gas min. 1000 cm²)

Articolo BORA

- 1 PKA Pro aspiratore per piano cottura
- 1 PESDF Pro Ecotube set con USDF
- 1 ULB3 scatola di purificazione aria con 3 cartucce al carbone attivo
- 1 ULS zoccolo di ventilazione EC

Articolo BORA Ecotube

- 2 EFBH90/1 arco 90° piatto orizzontale
- 1 EFBV90/1 arco 90° piatto verticale
- 1 EF750/1 canale piatto 750 mm

Le guarnizioni per i pezzi stampati con giunto/i a bicchiere sono contenute nel materiale in dotazione

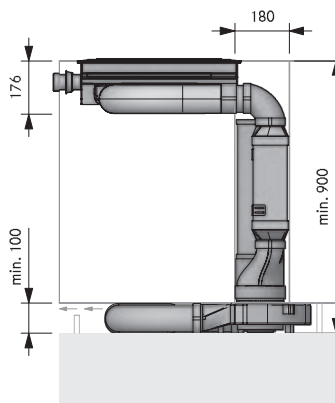
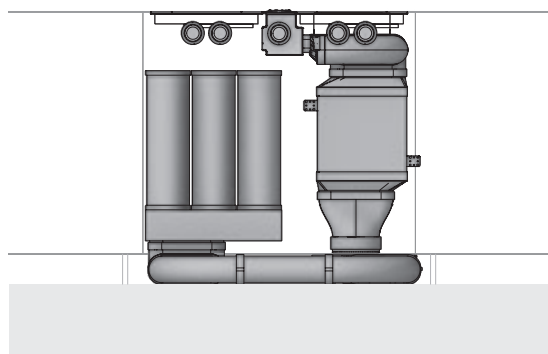

Il montaggio deve essere eseguito esclusivamente nel rispetto delle norme, disposizioni e leggi vigenti.

Esempi di progettazione

BORA Professional 2.0

altri esempi di progettazione al sito <https://partner.bora.com>

PKA 90° – Variante filtrante per cucina a isola

MP_1161 – con zoccolo di ventilazione ULS, silenziatore rotondo USDR50 e scatola di purificazione aria ULB3 verticale

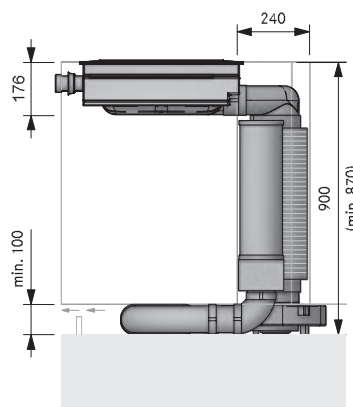
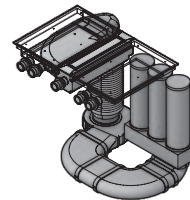
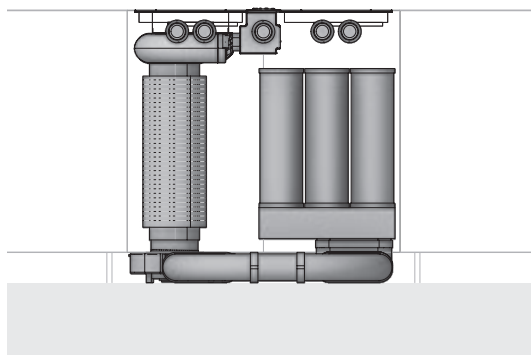
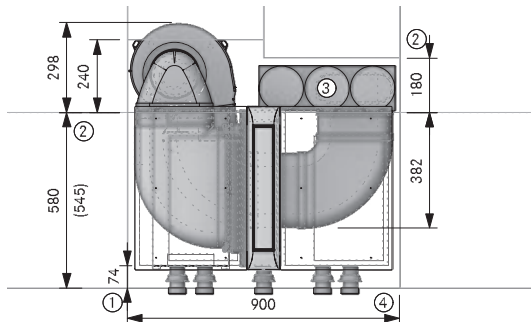

Avvertenze per la progettazione

- ① Min. 74 mm dallo spigolo anteriore parte frontale fino all'intaglio
- ② Spazio necessario per la tecnologia
- ③ La scatola di purificazione aria deve essere accessibile per sostituire la cartuccia del filtro e il filtro a maglia fine (180 mm lateralmente). Spazio consigliato (LxP) 800 x 180 mm oppure una superficie di fuoriuscita libera dallo spessore continuo di 500 cm²
- ④ Apertura di sfogo dallo spessore continuo di min. 500 cm² per ogni scatola di purificazione aria (per il piano cottura a gas min. 1000 cm²)

Articolo BORA

- 1 PKA Pro aspiratore per piano cottura
- 1 PESDR Pro Ecotube set con USDR50
- 1 ULB3 scatola di purificazione aria con 3 cartucce al carbone attivo
- 1 ULS zoccolo di ventilazione EC

Articolo BORA Ecotube

- 2 EFBH90/1 arco 90° piatto orizzontale
- 1 EFBV90/1 arco 90° piatto verticale
- 1 EF750/1 canale piatto 750 mm

Le guarnizioni per i pezzi stampati con giunto/i a bicchiere sono contenute nel materiale in dotazione

PKA 90° – Variante filtrante doppia per cucina a isola

MP_1001 – con zoccolo di ventilazione ULS, silenziatore rotondo USDR50 e scatola di purificazione aria ULB3 verticale

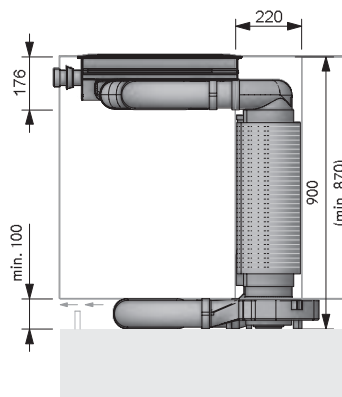
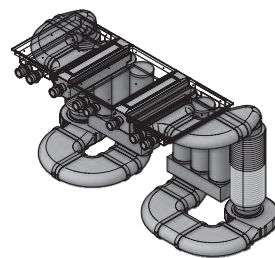
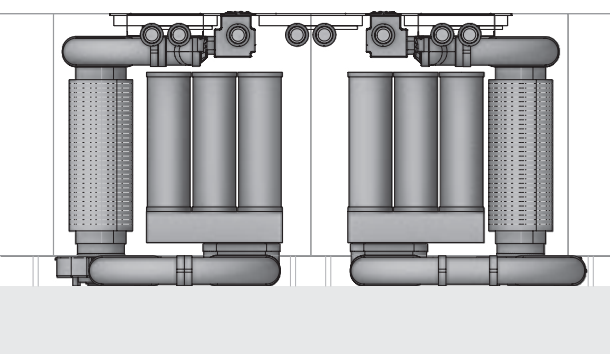
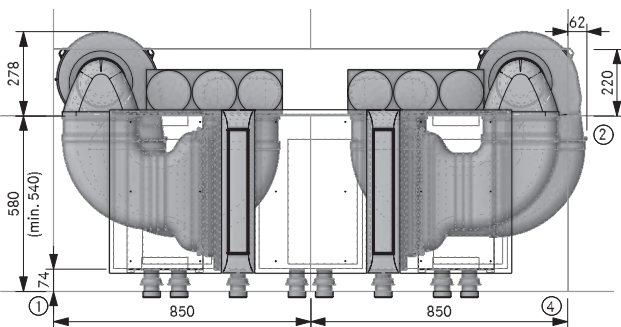

Avvertenze per la progettazione

- ① Min. 74 mm dallo spigolo anteriore parte frontale fino all'intaglio
- ② Spazio necessario per la tecnologia
- ③ La scatola di purificazione aria deve essere accessibile per sostituire la cartuccia del filtro e il filtro a maglia fine (180 mm lateralmente). Spazio consigliato (LxP) 800 x 180 mm oppure una superficie di fuoriuscita libera dallo spessore continuo di 500 cm²
- ④ Apertura di sfogo dallo spessore continuo di min. 500 cm² per ogni scatola di purificazione aria (per il piano cottura a gas min. 1000 cm²)

Articolo BORA

- 2 PKA Pro aspiratore per piano cottura
- 2 PESDR Pro Ecotube set con USDR50
- 2 ULB3 scatola di purificazione aria con 3 cartucce al carbone attivo
- 2 ULS zoccolo di ventilazione EC

Articolo BORA Ecotube

- 6 EFBH90/1 arco 90° piatto orizzontale
- 2 EFBV90/1 arco 90° piatto verticale
- 1 EF750/1 canale piatto 750 mm

Le guarnizioni per i pezzi stampati con giunto/i a bicchiere sono contenute nel materiale in dotazione

Il montaggio deve essere eseguito esclusivamente nel rispetto delle norme, disposizioni e leggi vigenti.

Esempi di progettazione

BORA Professional 2.0

altri esempi di progettazione al sito <https://partner.bora.com>

PKAS – Variante aspirante per cucina componibile

MP_1407 – con circolazione aria posteriore

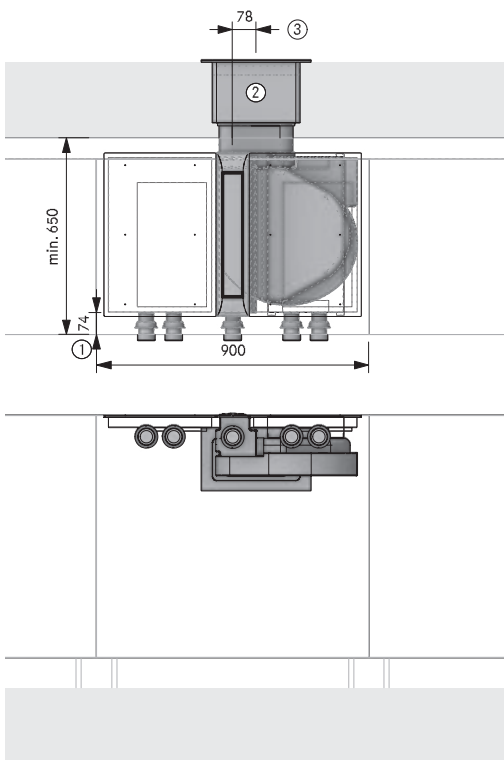

Avvertenze per la progettazione

- ① Min. 74 mm dallo spigolo anteriore parte frontale fino all'intaglio
- ② Foro nella parete di 310 x 155 mm, 71 mm dal bordo inferiore del foro al centro del canale, deve far uscire l'aria indipendentemente dalle condizioni atmosferiche
- ③ Con una conduzione canale senza arco ≤ 900 mm tra ventilatore e passante muro bisogna prevedere l'UEBFES / UEBRES

Articolo BORA

- 1 PKAS Pro sistema di aspirazione per piano cottura con ventilatore integrato

Articolo BORA Ecotube

- 1 EFV/1 connettore canale piatto
- 1 UEBF/1 3box passante muro
- 1 UEBFES/1 3box passante muro dispositivo di protezione

- 1 EF750/1 canale piatto 750 mm

Le guarnizioni per i pezzi stampati con giunto/i a bicchiere sono contenute nel materiale in dotazione

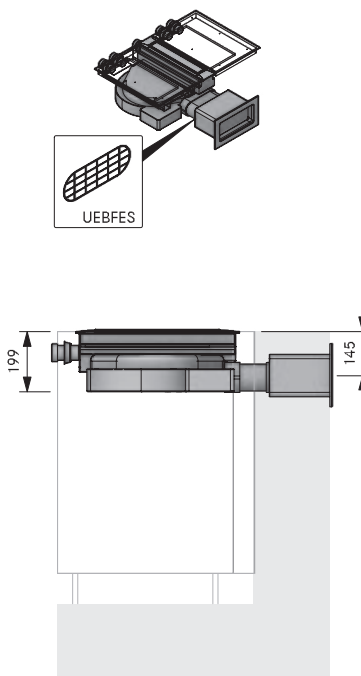

PKAS – Variante aspirante per cucina componibile

MP_1116 – con circolazione aria a sinistra nello zoccolo

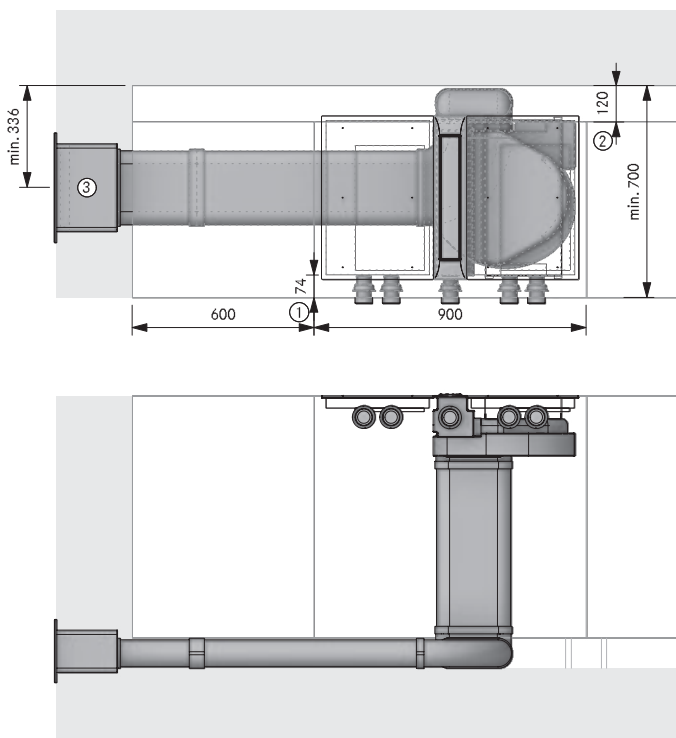

Avvertenze per la progettazione

- ① Min. 74 mm dallo spigolo anteriore parte frontale fino all'intaglio
- ② Spazio necessario per la tecnologia
- ③ Apertura nel muro 310 x 155 mm Dal bordo inferiore apertura fino alla metà del canale 71 mm. Deve permettere di scaricare diritto indipendentemente dalle condizioni meteorologiche

Articolo BORA

- 1 PKAS Pro sistema di aspirazione per piano cottura con ventilatore integrato

Articolo BORA Ecotube

- 1 EFBH90/1 arco 90° piatto orizzontale
- 2 EFBV90/1 arco 90° piatto verticale
- 1 EFV/1 connettore canale piatto
- 1 UEBF/1 3box passante muro
- 3 EF750/1 canale piatto 750 mm

Le guarnizioni per i pezzi stampati con giunto/i a bicchiere sono contenute nel materiale in dotazione

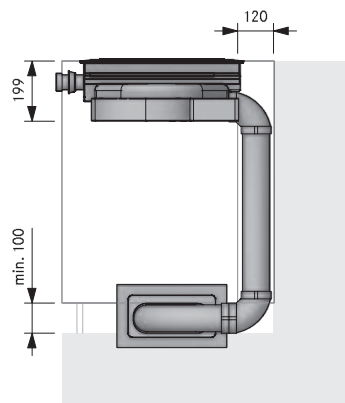

Il montaggio deve essere eseguito esclusivamente nel rispetto delle norme, disposizioni e leggi vigenti.

Esempi di progettazione

BORA Professional 2.0

altri esempi di progettazione al sito <https://partner.bora.com>

PKAS – Variante aspirante per cucina componibile

MP_1316 – con circolazione aria a destra in cantina

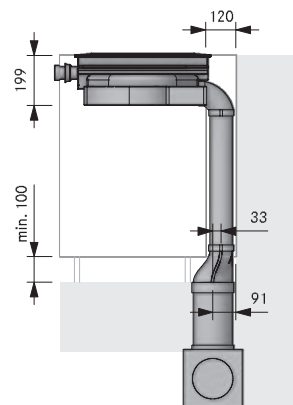
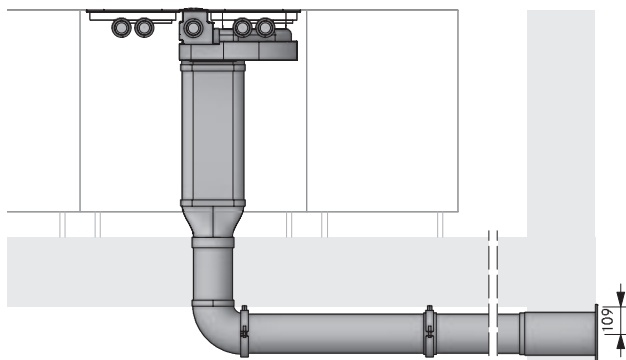
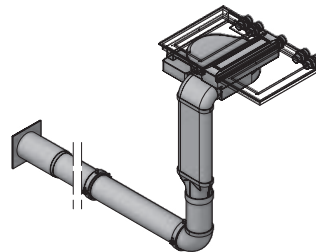
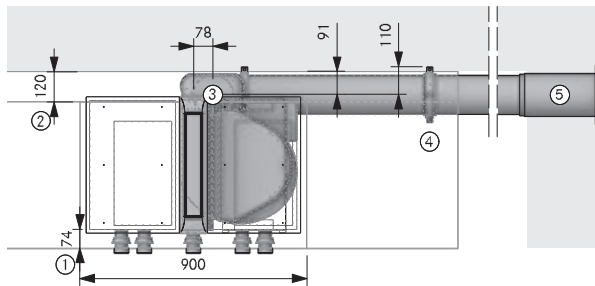

Avvertenze per la progettazione

- ① Min. 74 mm dallo spigolo anteriore parte frontale fino all'intaglio
- ② Spazio necessario per la tecnologia
- ③ Preforo min. Ø 180 mm
- ④ Un set staffe di montaggio per ogni articolo Ecotube con giunto preformato
- ⑤ Preforo min. Ø 180 mm. Deve permettere di scaricare diritto indipendentemente dalle condizioni meteorologiche

Articolo BORA

- 1 PKAS Pro sistema di aspirazione per piano cottura con ventilatore integrato

Articolo BORA Ecotube

- 1 EFBV90/1 arco 90° piatto verticale
- 1 EFRG/1 riduttore piatto rotondo diritto
- 1 UEER/1 3box passante muro rotondo
- 1 ERB90/1 arco 90° rotondo
- 1 EF750/1 canale piatto 750 mm
- 1 ER750/1 canale rotondo 750 mm

Articolo BORA Ecotube su richiesta

- ERV/1 connettore canale rotondo
- ERMS/1 set di montaggio rotondo
- ER750/1 canale rotondo 750 mm

Le guarnizioni per i pezzi stampati con giunto/i a bicchiere sono contenute nel materiale in dotazione

PKAS – Variante aspirante per cucina a penisola

MP_1212 – con circolazione aria a destra nella struttura del pavimento

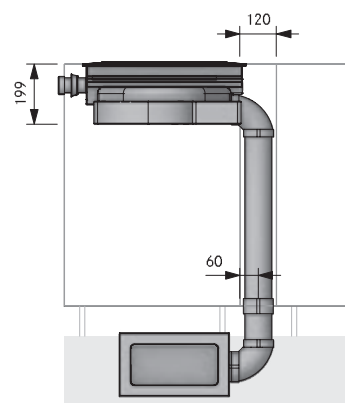
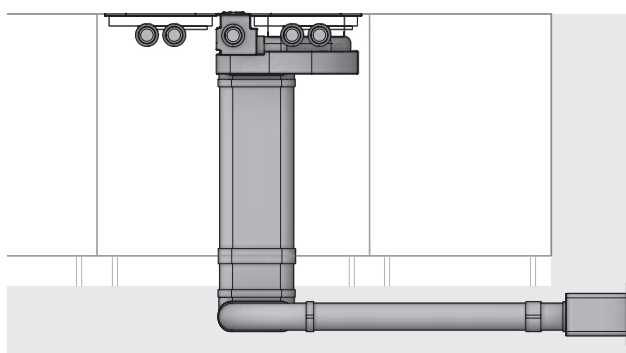
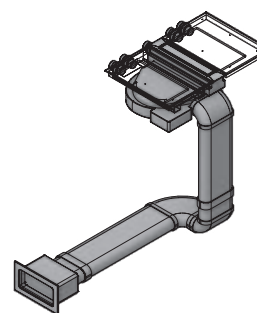
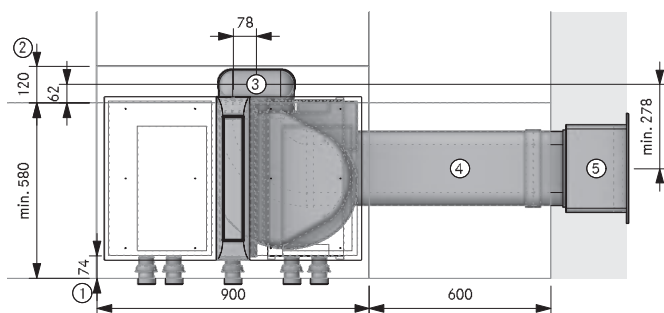

Avvertenze per la progettazione

- ① Min. 74 mm dallo spigolo anteriore parte frontale fino all'intaglio
- ② Spazio necessario per la tecnologia
- ③ Punto di connessione Ecotube
- ④ Montaggio nella struttura del pavimento conformemente alla normativa DIN 18560-2 (interamente nello strato di compensazione). Se la struttura differisce dalla normativa DIN 18560-2 dovrà essere previsto un massetto con rinforzo
- ⑤ Apertura nel muro 310 x 155 mm. Dal bordo inferiore apertura fino alla metà del canale 71 mm. Deve permettere di scaricare diritto indipendentemente dalle condizioni meteorologiche

Articolo BORA

- 1 PKAS Pro sistema di aspirazione per piano cottura con ventilatore integrato

Articolo BORA Ecotube

- 1 EFBH90/1 arco 90° piatto orizzontale
- 2 EFBV90/1 arco 90° piatto verticale
- 2 EFV/1 connettore canale piatto
- 1 UEER/1 3box passante muro
- 2 EF750/1 canale piatto 750 mm
- 2 EFS750/1 canale piatto con traversina 750 mm

Le guarnizioni per i pezzi stampati con giunto/i a bicchiere sono contenute nel materiale in dotazione

Il montaggio deve essere eseguito esclusivamente nel rispetto delle norme, disposizioni e leggi vigenti.

Esempi di progettazione

BORA Professional 2.0

altri esempi di progettazione al sito <https://partner.bora.com>

PKAS – Variante filtrante per cucina a isola

MP_1108 – con scatola di purificazione aria ULBF nello zoccolo

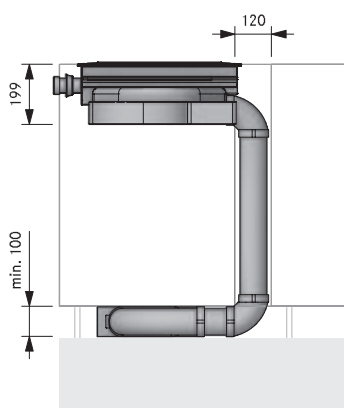
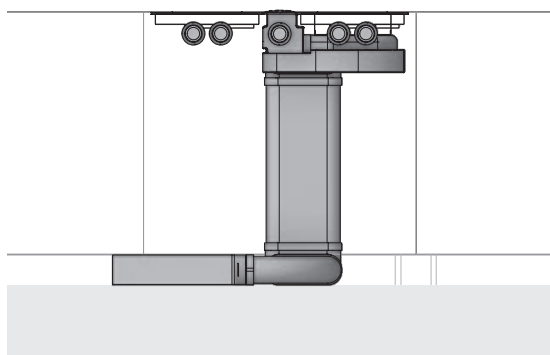
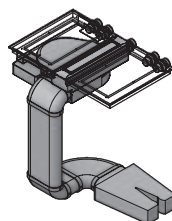
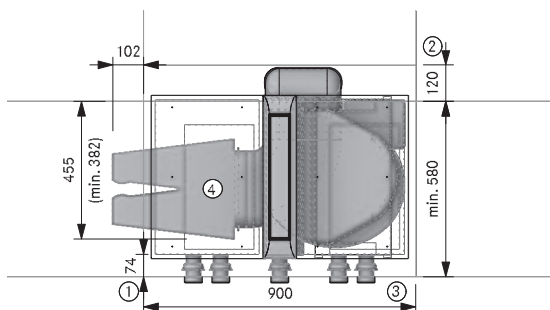

Avvertenze per la progettazione

- ① Dimensione minima 74 mm dallo spigolo anteriore parte frontale fino all'intaglio
- ② Spazio necessario per la tecnologia
- ③ Apertura di sfogo dallo spessore continuo di min. 500 cm² per ogni scatola di purificazione aria (per il piano cottura a gas min. 1000 cm²)
- ④ La scatola di purificazione aria deve essere accessibile. Filtraggio ottimale grazie a 500 mm di canale piatto prima del filtro

Articolo BORA

- 1 PKAS Pro sistema di aspirazione per piano cottura con ventilatore integrato
- 1 ULBF scatola di purificazione aria flessibile

Articolo BORA Ecotube

- 1 EFBH90/1 arco 90° piatto orizzontale
- 2 EFBV90/1 arco 90° piatto verticale
- 1 EF750/1 canale piatto 750 mm

Le guarnizioni per i pezzi stampati con giunto/i a bicchiere sono contenute nel materiale in dotazione

PKAS – Variante filtrante per cucina a isola

MP_1159 – con scatola purificazione aria ULB3 sospesa in basso

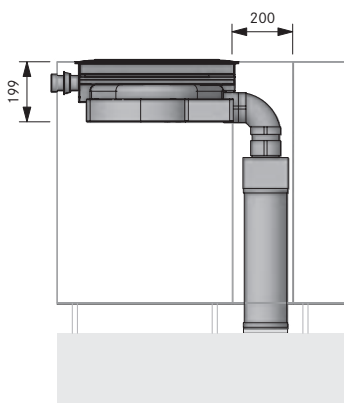
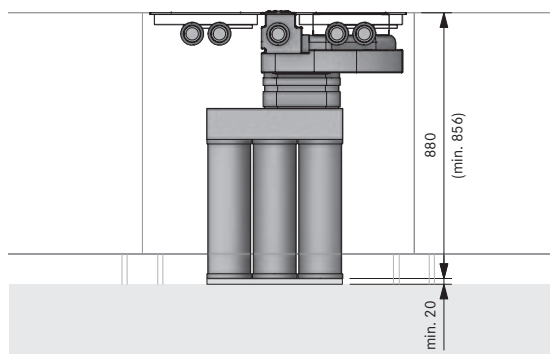
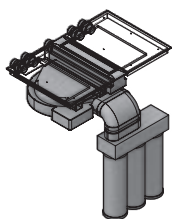
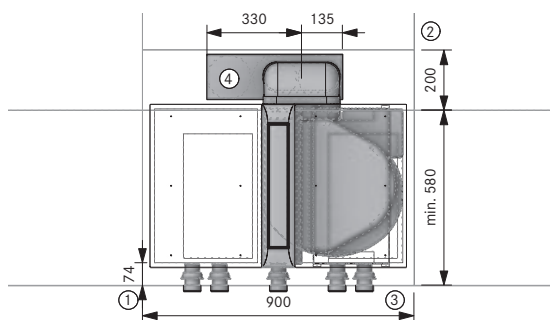

Avvertenze per la progettazione

- ① Min. 74 mm dallo spigolo anteriore parte frontale fino all'intaglio
- ② Spazio necessario per la tecnologia
- ③ Apertura di sfogo dallo spessore continuo di min. 500 cm² per ogni scatola di purificazione aria (per il piano cottura a gas min. 1000 cm²)
- ④ La scatola di purificazione aria deve essere accessibile per sostituire la cartuccia del filtro e il filtro a maglia fine (180 mm lateralmente). Spazio consigliato (LxP) 800 x 180 mm oppure una superficie di fuoriuscita libera dallo spessore continuo di 500 cm²

Articolo BORA

- 1 PKAS Pro sistema di aspirazione per piano cottura con ventilatore integrato
- 1 ULB3 scatola di purificazione aria con 3 cartucce al carbone attivo

Articolo BORA Ecotube

- 1 EFBV90/1 arco 90° piatto verticale
- 2 EFV/1 connettore canale piatto
- 1 EF750/1 canale piatto 750 mm

Le guarnizioni per i pezzi stampati con giunto/i a bicchiere sono contenute nel materiale in dotazione

Il montaggio deve essere eseguito esclusivamente nel rispetto delle norme, disposizioni e leggi vigenti.

Esempi di progettazione

BORA Professional 2.0

altri esempi di progettazione al sito <https://partner.bora.com>

PKAS – Variante filtrante per cucina a isola

MP_1425 – con scatola purificazione aria ULB3 verticale laterale

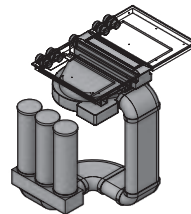
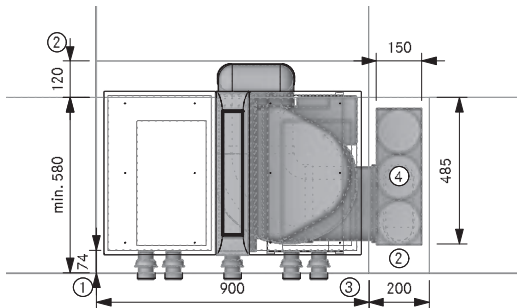

Avvertenze per la progettazione

- ① Min. 74 mm dallo spigolo anteriore parte frontale fino all'intaglio
- ② Spazio necessario per la tecnologia
- ③ Apertura di sfogo dallo spessore continuo di min. 500 cm² per ogni scatola di purificazione aria (per il piano cottura a gas min. 1000 cm²)
- ④ La scatola di purificazione aria deve essere accessibile per sostituire la cartuccia del filtro e il filtro a maglia fine (180 mm lateralmente). Spazio consigliato (LxP) 800 x 180 mm oppure una superficie di fuoriuscita libera dallo spessore continuo di 500 cm²

Articolo BORA

- 1 PKAS Pro sistema di aspirazione per piano cottura con ventilatore integrato

- 1 ULB3 scatola di purificazione aria con 3 cartucce al carbone attivo

Articolo BORA Ecotube

- 3 EFBV90/1 arco 90° piatto verticale
- 1 EFBH90/1 arco 90° piatto orizzontale

- 2 EF750/1 canale piatto 750 mm

Le guarnizioni per i pezzi stampati con giunto/i a bicchiere sono contenute nel materiale in dotazione

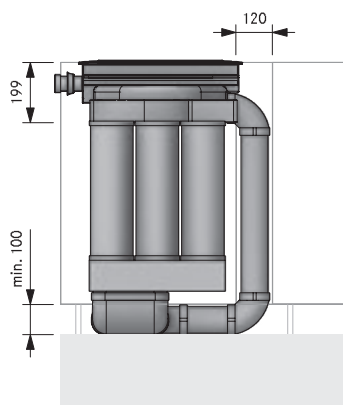
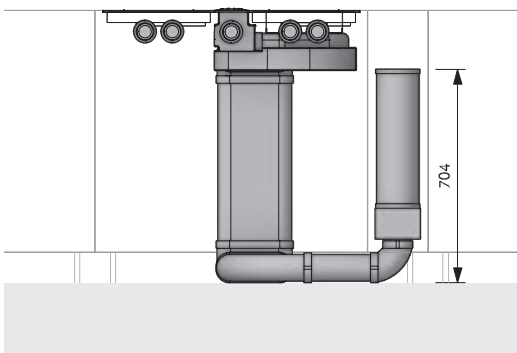

PKAS – Variante filtrante doppia per cucina a isola

MP_1134 – con scatola purificazione aria ULB3 sospesa

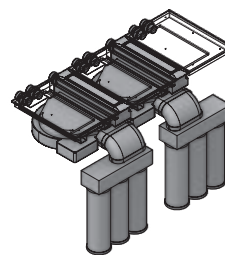
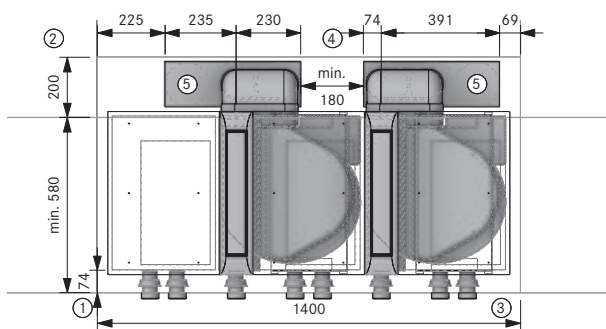

Avvertenze per la progettazione

- ① Min. 74 mm dallo spigolo anteriore parte frontale fino all'intaglio
- ② Spazio necessario per la tecnologia
- ③ Apertura di sfogo dallo spessore continuo di min. 500 cm² per ogni scatola di purificazione aria (per il piano cottura a gas min. 1000 cm²)
- ④ La scatola di purificazione aria deve essere accessibile per sostituire la cartuccia del filtro e il filtro a maglia fine (180 mm lateralmente). Spazio consigliato (LxP) 800 x 180 mm oppure una superficie di fuoriuscita libera dallo spessore continuo di 500 cm²
- ⑤ Fare attenzione che l'elemento abbia sufficiente stabilità se ULB3 viene montato sospeso (capacità di carico min. 11,5 kg)

Articolo BORA

- 2 PKAS Pro sistema di aspirazione per piano cottura con ventilatore integrato

- 2 ULB3 scatola di purificazione aria con 3 cartucce al carbone attivo

Articolo BORA Ecotube

- 2 EFBV90/1 arco 90° piatto verticale
- 2 EFV/1 connettore canale piatto
- 1 EF750/1 canale piatto 750 mm

Le guarnizioni per i pezzi stampati con giunto/i a bicchiere sono contenute nel materiale in dotazione

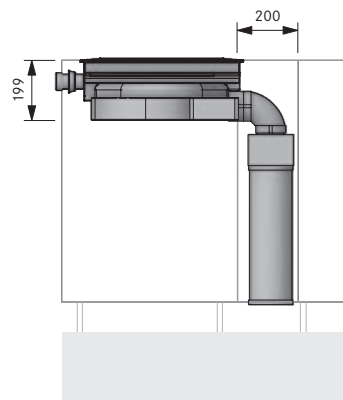
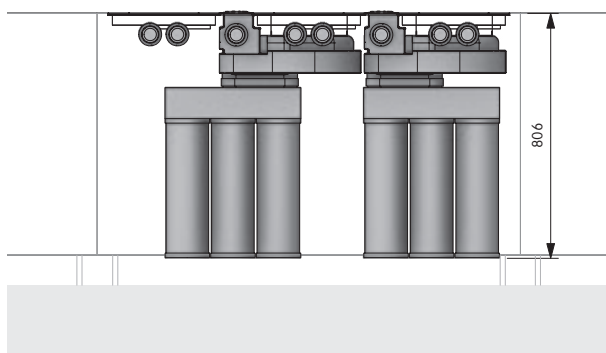

Il montaggio deve essere eseguito esclusivamente nel rispetto delle norme, disposizioni e leggi vigenti.

BORA Classic 2.0

Highlights

Design minimalista

Il piano cottura e l'aspiratore sono completamente a filo piano. Le linee perfette consentono un'integrazione discreta ed estremamente elegante in qualsiasi architettura di cucina moderna. Il funzionamento in modalità standby è praticamente invisibile e ridotto all'essenziale in funzione grazie all'illuminazione intelligente.

Livello di rumore minimo.

Sempre molto silenzioso, anche ad alti livelli di potenza: Il motivo è la circolazione d'aria ottimale e l'utilizzo di un ventilatore estremamente silenzioso nell'area dello zoccolo. Non c'è distrazione mentre si cucina e le conversazioni rimangono indisturbate.

Vasca di raccolta dei grassi integrata

Se qualcosa va storto durante la cottura, il vassoio integrato cattura in modo sicuro sia il solido che il liquido.

Zone cottura ad induzione "FULL" ultra grandi

Zone di cottura ad induzione particolarmente ampie garantiscono un riscaldamento completo e uniforme anche con pentole o bisticchiere molto grandi.

Comando aspiratore automatico

L'esecuzione dell'aspirazione è regolata in modo indipendente in base al processo di cottura del momento. Continuità: l'intervento manuale è eliminato. La piena concentrazione rimane sul cucinare.

Operazione sControl+ intuitiva

La gestione unica è più facile che mai: muovendo intuitivamente l'indice su e giù in un incavo levigato o direttamente premendo. Tutte le funzioni importanti possono essere raggiunte con un solo tocco.

Facilità di pulizia

Le parti esposte ai vapori di cottura possono essere facilmente rimosse attraverso l'ampia apertura di ingresso facilmente accessibile. Vengono lavate in lavastoviglie, con un ingombro molto ridotto.

Superficie di cottura ultra grande 4 24

Grazie al funzionamento centrale dell'aspiratore, senza perdita di spazio grazie al comando sul piano cottura, c'è sempre spazio per cucinare contemporaneamente con 4 pentole grosse fino a 24 cm.

Sistema modulare

BORA offre un'ampia gamma di piani di cottura, dalle superfici a induzione o a gas, alle griglie in acciaio inox Teppanyaki, che possono essere liberamente combinati con il sistema di aspirazione. Sono possibili anche combinazioni con uno, tre o più piani cottura senza problemi.

Preciso controllo della temperatura

La griglia Teppanyaki in acciaio inossidabile offre le massime prestazioni, 2 ampie zone griglia e un controllo della temperatura unico e preciso. La temperatura desiderata può essere impostata direttamente, visualizzata al grado e accuratamente mantenuta. Il riscaldamento rapido a 250 °C in meno di 5 minuti consente di risparmiare tempo ed energia.



CKA2

BORA Classic aspiratore per piano cottura

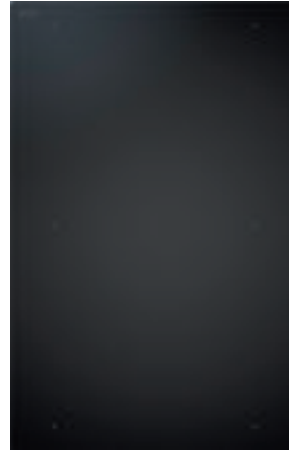

CKFI

BORA Classic piano cottura a induzione "FULL" in vetroceramica con 2 zone cottura



CKI

BORA Classic piano cottura a induzione in vetroceramica con 2 zone cottura

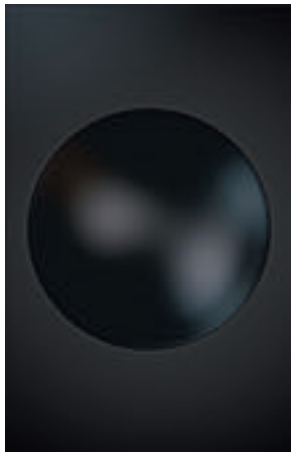

CKIW

BORA Classic wok da induzione in vetroceramica

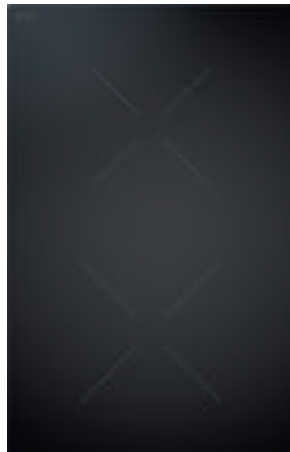

CKCH

BORA Classic piano cottura Hyper in vetroceramica con 2 zone cottura, 1 circuito/2 circuiti

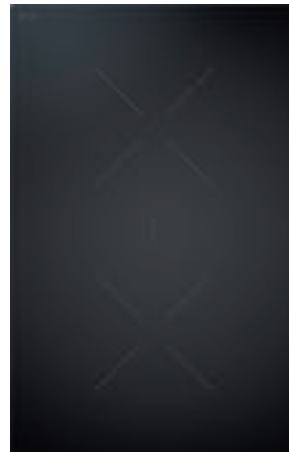

CKCB

BORA Classic piano cottura HiLight vetroceramica 2 zone cottura, 1 circuito/2 circuiti/ bistecciera

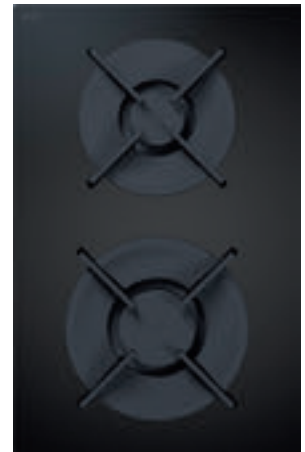

CKG

BORA Classic piano cottura a gas in vetroceramica con 2 zone cottura



CKT

BORA Classic griglia Teppanyaki in acciaio inox con 2 zone cottura



CER

BORA Classic cornice



USL515

BORA Listelli laterali per piano cottura profondità 515 mm

USL515AB

BORA Listelli laterali per piano cottura profondità 515 mm All Black

CKA2

BORA Classic aspiratore per piano cottura

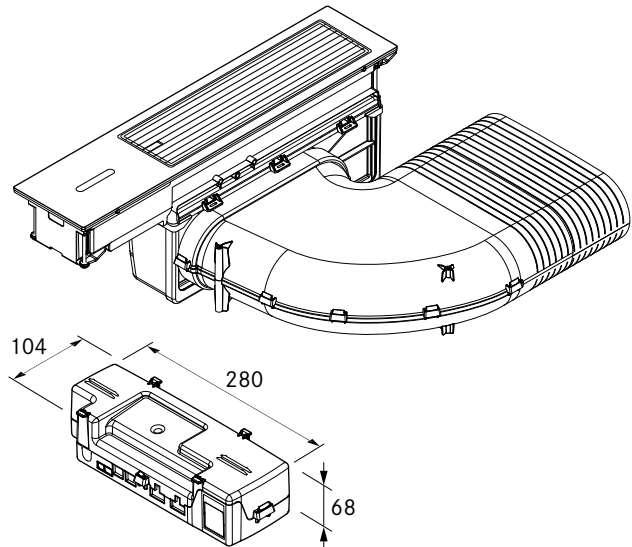
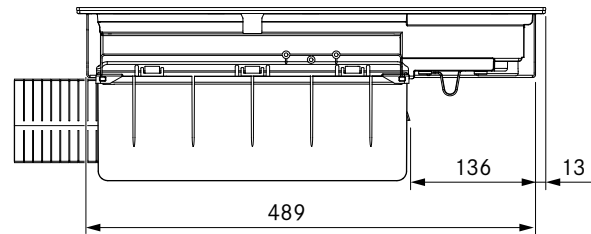
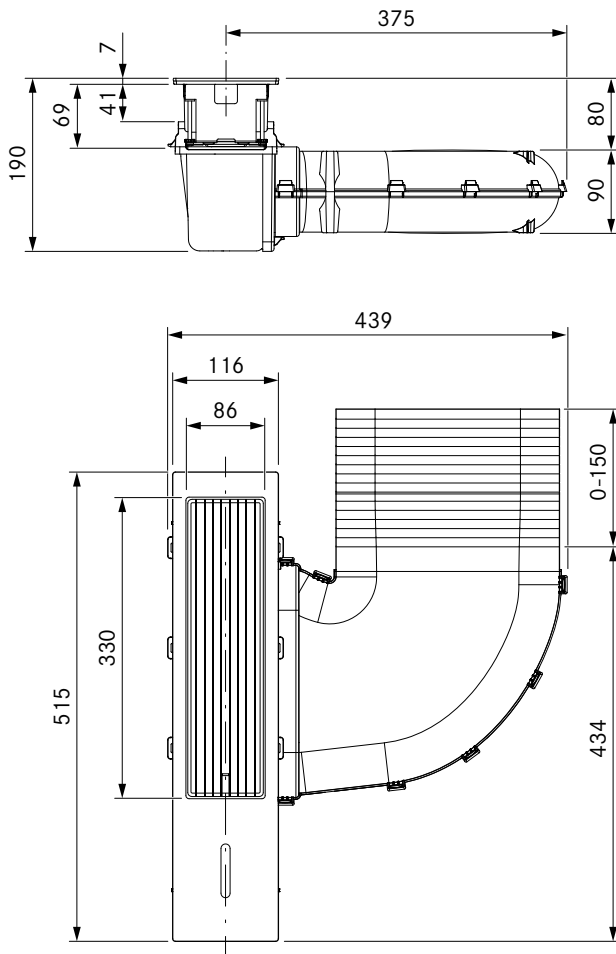

dati tecnici

| | |
|---|---------------------------------|
| Tensione di collegamento | 220 - 240 V |
| Frequenza | 50/60 Hz |
| Potenza assorbita massima | 550 W |
| Lunghezza cavo di collegamento alla rete | 1 m (F, G, J, I) |
| Dimensioni (LxPxA) | 439 x 515 x 190 mm |
| Peso (incl. accessori / confezione) | 7,35 kg |
| Materiale superficie | Vetro SSG / Acciaio inox 1.4301 |
| Livelli di potenza aspiratore per piano cottura | 1 - 5, P |
| collegamento canale | Ecotube BORA |

Descrizione prodotto

- Design minimalista
- Operazione sControl+ intuitiva
- selezione diretta della funzione
- Livello di rumore minimo.
- Facilità di pulizia
- Blocco pulizia
- Vasca di raccolta dei grassi integrata
- Filtro per i grassi in autentico acciaio inox
- Dimensioni compatte
- Comando aspiratore automatico

Materiale in dotazione

- BORA Classic aspiratore per piano cottura CKA2
- BORA Classic bocchetta d'entrata
- BORA Classic unità filtro per i grassi incluso vassoio di raccolta del filtro per i grassi
- BORA Classic unità di controllo
- Set di piastre di compensazione dell'altezza
- Linea di comunicazione CAT 5 (3 m)
- Cavo di alimentazione specifico per paese (1 m)
- Ferrite pieghevole
- Istruzioni per l'installazione Classic 2.0
- Istruzioni per l'uso Classic 2.0

Accessori

- BORA Classic bocchetta d'aria CKAED
- BORA Classic unità filtro per i grassi incluso vassoio di raccolta del filtro per i grassi CKAFFE
- BORA Classic bocchetta d'aria CER

prodotto- e avvertenze per la progettazione

- L'aspiratore per piano cottura CKA2 è il componente centrale e contiene l'elettronica di controllo completa per tutto il sistema BORA Classic 2.0. Il funzionamento del sistema, o quello dei singoli componenti, non è possibile senza l'aspiratore per piano cottura.
- Il sistema BORA Classic 2.0 viene azionato tramite il pannello di controllo dell'aspiratore per piano cottura CKA2.
- Abbinabile con tutti i piani cottura BORA Classic 2.0
- L'altezza e la profondità del piano di lavoro possono essere adattate in modo flessibile
- Tipo di montaggio: a filo piano o soprapiano
- Condotto dell'aria di scarico possibile sia a destra che a sinistra
- Grazie all'altezza di montaggio ridotta (100 mm), il ventilatore può essere posizionato nell'area dello zoccolo (solo utilizzando un motore da zoccolo ULS)
- L'unità di controllo Classic 2.0 come punto di connessione centrale può essere posizionata facilmente e in modo efficiente nell'area di base
- Collegamento tra il funzionamento a sfioramento e l'unità di controllo Classic 2.0 tramite la linea di comunicazione CAT 5
- I cassetti o i piani intermedi del mobile da incasso devono essere estraibili per consentire i lavori di manutenzione e pulizia
- Il sistema di canali BORA Ecotube è adattato in modo ottimale agli aspiratori per piano cottura BORA e garantisce una funzione al 100% e un'ottima prestazione
- È possibile l'impiego di un modulo ventilatore supplementare per percorsi dell'aria di scarico molto lunghi e complessi
- Il sistema di aspirazione per piano cottura Classic 2.0 è combinabile con tutte le prese BORA

CKFI

BORA Classic piano cottura a induzione "FULL" in vetroceramica con 2 zone cottura

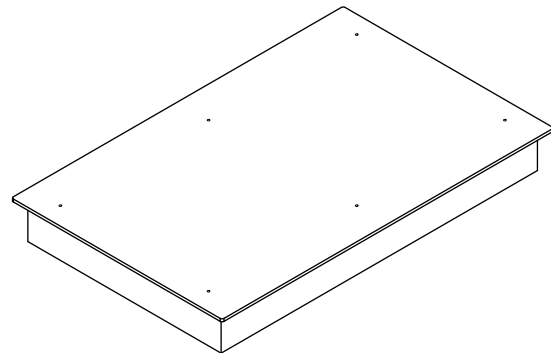
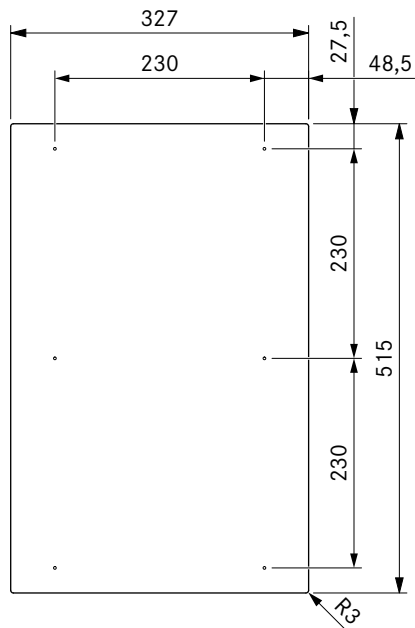
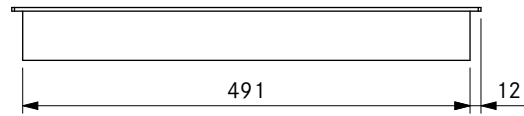
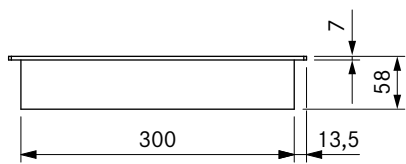
**dati tecnici**

| | |
|---|-------------------|
| Tensione di collegamento | 220 - 240 V |
| Frequenza | 50/60 Hz |
| Potenza assorbita massima | 3,68 kW |
| Potenza allacciata massima | 3,68 kW |
| Fusibile minimo | 1 x 16 A |
| Lunghezza cavo di collegamento alla rete | 1,5 m |
| Dimensioni (LxPxA) | 327 x 515 x 58 mm |
| Peso (incl. accessori / confezione) | 7,9 kg |
| Materiale superficie | SCHOTT CERAN® |
| Livello di potenza piano cottura | 1 - 9, P |
| Dimensioni zona cottura anteriore | 230 x 230 mm |
| Dimensioni zona cottura posteriore | 230 x 230 mm |
| Potenza zona cottura anteriore | 2100 W |
| Potenza zona cottura posteriore | 2100 W |
| Potenza livello power zona cottura anteriore | 3680 W |
| Potenza livello power zona cottura posteriore | 3680 W |

Descrizione prodotto

- Superficie di cottura ultra grande 4 24
- Zone cottura ad induzione "FULL" ultra grandi
- Funzione mantenimento calore variabile
- sicurezza bambini
- funzione ponte
- Funzione timer zone cottura
- Timer tempo abbreviato
- Funzione pausa
- Modalità Demo
- avvio cottura automatico

Materiale in dotazione

- Piano cottura a induzione "FULL" in vetroceramica CKFI
- raschietto per vetroceramica
- linguette di montaggio
- Set di piastre di compensazione dell'altezza

prodotto- e avvertenze per la progettazione

- Si fa notare che con i piani di cottura a induzione devono essere utilizzate stoviglie compatibili con l'induzione
- Provvedere a una sufficiente ventilazione sotto il piano cottura

CKI

BORA Classic piano cottura a induzione in vitroceramica con 2 zone cottura

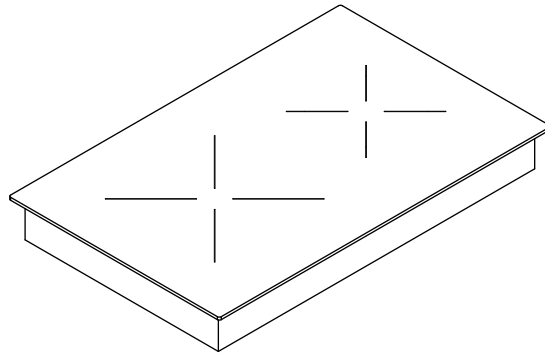
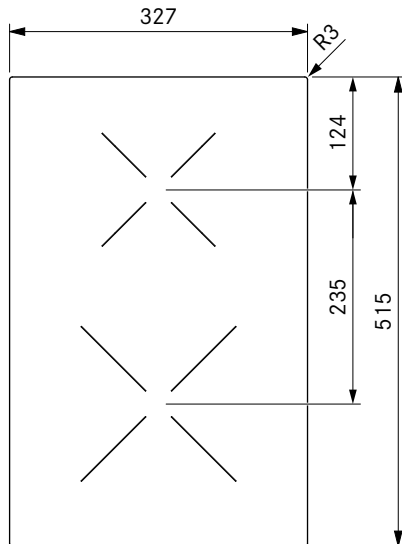
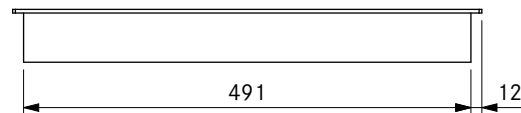
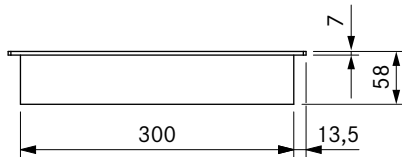
**dati tecnici**

| | |
|---|-------------------|
| Tensione di collegamento | 220 - 240 V |
| Frequenza | 50/60 Hz |
| Potenza assorbita massima | 3,68 kW |
| Potenza allacciata massima | 3,68 kW |
| Fusibile minimo | 1 x 16 A |
| Lunghezza cavo di collegamento alla rete | 1,5 m |
| Dimensioni (LxPxA) | 327 x 515 x 58 mm |
| Peso (incl. accessori / confezione) | 7,6 kg |
| Materiale superficie | SCHOTT CERAN® |
| Livello di potenza piano cottura | 1 - 9, P |
| Dimensioni zona cottura anteriore | Ø 230 mm |
| Dimensioni zona cottura posteriore | Ø165 mm |
| Potenza zona cottura anteriore | 2300 W |
| Potenza zona cottura posteriore | 1400 W |
| Potenza livello power zona cottura anteriore | 3680 W |
| Potenza livello power zona cottura posteriore | 2200 W |

Descrizione prodotto

- Superficie di cottura ultra grande 4 24
- Funzione mantenimento calore variabile
- sicurezza bambini
- Funzione timer zone cottura
- Timer tempo abbreviato
- Funzione pausa
- Modalità Demo
- avvio cottura automatico
- riconoscimento pentola
- indicatore del calore residuo

Materiale in dotazione

- Piano cottura a induzione in vitroceramica CKI
- raschietto per vitroceramica
- linguette di montaggio
- Set di piastre di compensazione dell'altezza

prodotto- e avvertenze per la progettazione

- Si fa notare che con i piani di cottura a induzione devono essere utilizzate stoviglie compatibili con l'induzione
- Provvedere a una sufficiente ventilazione sotto il piano cottura

CKIW

BORA Classic wok da induzione in vetroceramica

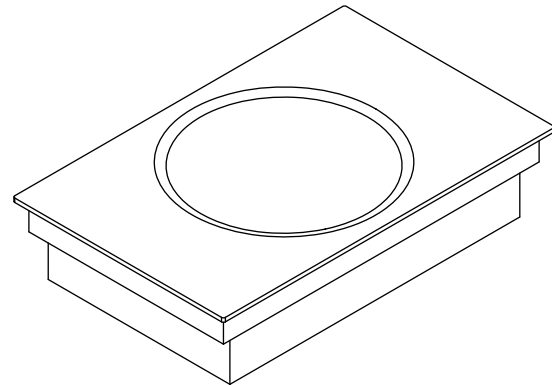
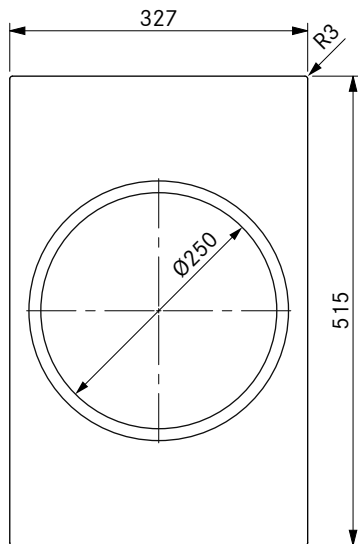
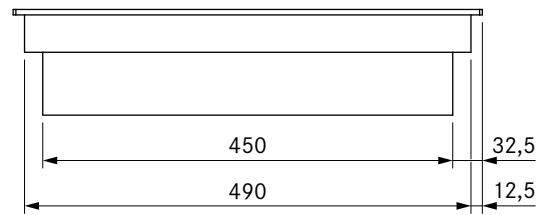
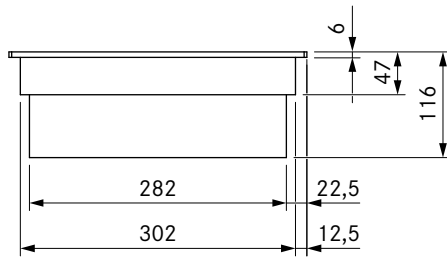

dati tecnici

| | |
|--|--------------------|
| Tensione di collegamento | 220 - 240 V |
| Frequenza | 50/60 Hz |
| Potenza assorbita massima | 3,0 kW |
| Potenza allacciata massima | 3,0 kW |
| Fusibile minimo | 1 x 16 A |
| Lunghezza cavo di collegamento alla rete | 1,5 m |
| Dimensioni (LxPxA) | 327 x 515 x 116 mm |
| Peso (incl. accessori / confezione) | 9,8 kg |
| Materiale superficie | SCHOTT CERAN® |
| Livello di potenza piano cottura | 1 - 9, P |
| Dimensioni zona cottura | Ø 250 mm |
| Potenza zona cottura | 2400 W |
| Potenza zona cottura livello power | 3000 W |

Descrizione prodotto

- Funzione mantenimento calore variabile
- sicurezza bambini
- Funzione timer zone cottura
- Timer tempo abbreviato
- Funzione pausa
- Modalità Demo
- avvio cottura automatico
- riconoscimento pentola
- indicatore del calore residuo
- Elevata resistenza di rottura

Materiale in dotazione

- Piano cottura a induzione in vetroceramica Wok CKIW
- raschietto per vetroceramica
- linguette di montaggio
- Set di piastre di compensazione dell'altezza

Accessori

- Padella wok induzione HIW1 BORA

prodotto- e avvertenze per la progettazione

- A causa dell'altezza di montaggio di 116 mm l'apparecchio non può essere installato sopra lo scarico dell'aria
- Provvedere a una sufficiente ventilazione sotto il piano cottura
- Finitura in vetroceramica: Diametro 250 mm
- Utilizzare un Wok che all'aumentare della temperatura perda le sue proprietà magnetiche (protezione contro il surriscaldamento). Consigliamo l'uso della nostra padella Wok.

CKCH

BORA Classic piano cottura Hyper in vitroceramica con 2 zone cottura, 1 circuito/2 circuiti

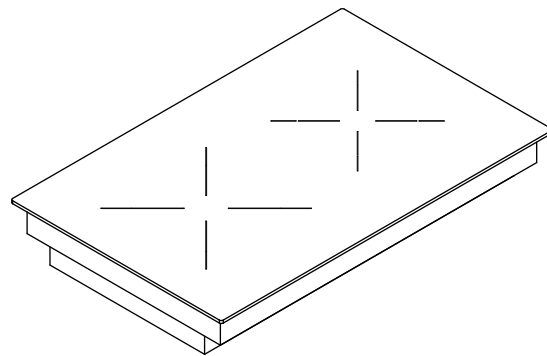
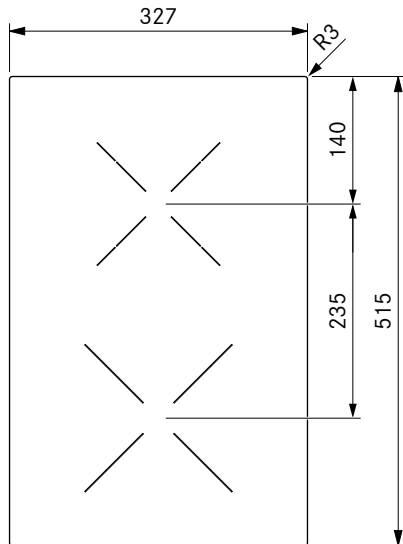
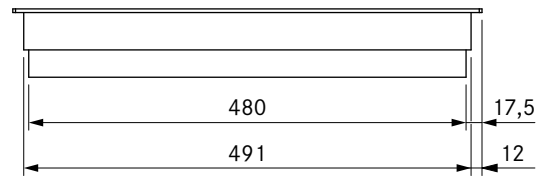
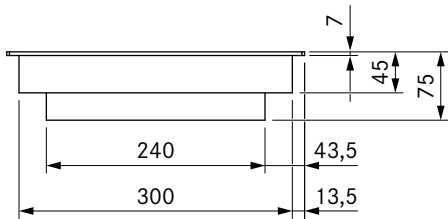
**dati tecnici**

| | |
|--|--|
| Tensione di collegamento | 220 - 240 V |
| Frequenza | 50/60 Hz |
| Potenza assorbita massima | 3,68 kW |
| Potenza allacciata massima | 3,68 kW |
| Fusibile minimo | 1 x 16 A |
| Lunghezza cavo di collegamento alla rete | 1,5 m |
| Dimensioni (LxPxA) | 327 x 515 x 75 mm |
| Peso (incl. accessori / confezione) | 7,2 kg |
| Materiale superficie | SCHOTT CERAN® |
| Livello di potenza piano cottura | 1 - 9, (connessione 2 circuiti/ Hyper) |
| Numero di cerchi zona di cottura anteriore | 1 |
| Numero di cerchi zona di cottura posteriore | 2 |
| Dimensioni zona cottura anteriore | Ø 215 mm |
| Dimensioni zona cottura posteriore | Ø 120 / Ø 180 mm |
| Potenza zona cottura anteriore | 2100 W |
| Potenza zona cottura posteriore | 600 W / 1600 W |
| Potenza livello power zona cottura anteriore | 3000 W |

Descrizione prodotto

- Piani cottura liberamente selezionabili
- Connessione due circuiti
- sicurezza bambini
- Funzione timer zone cottura
- Timer tempo abbreviato
- Funzione pausa
- Modalità Demo
- avvio cottura automatico
- Funzione mantenimento calore variabile
- indicatore del calore residuo

Materiale in dotazione

- Piano cottura in vitroceramica Hyper CKCH
- raschietto per vitroceramica
- linguette di montaggio
- Set di piastre di compensazione dell'altezza

prodotto- e avvertenze per la progettazione

- Provvedere a una sufficiente ventilazione sotto il piano cottura

CKCB

BORA Classic piano cottura HiLight vetroceramica 2 zone cottura, 1 circuito/2 circuiti/bistecchiera

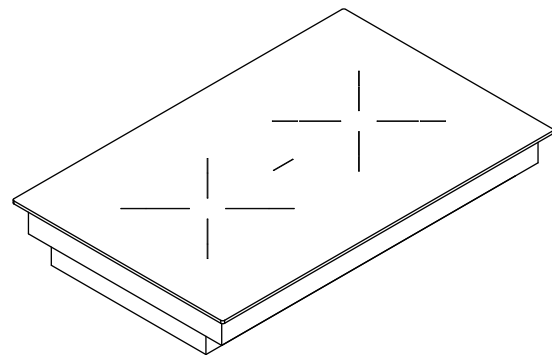
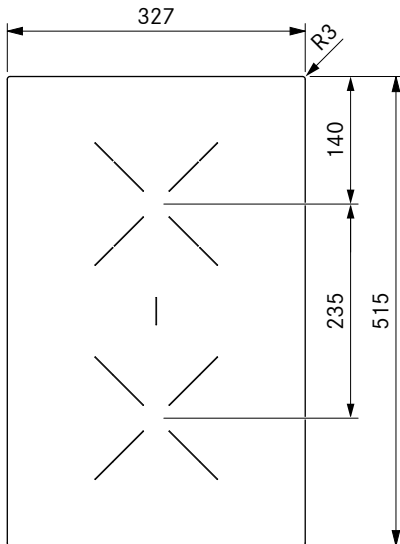
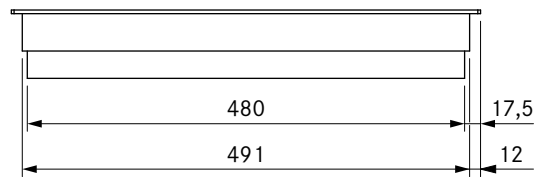
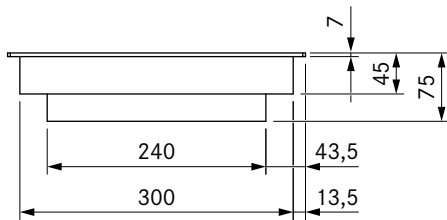

dati tecnici

| | |
|---|--|
| Tensione di collegamento | 220 - 240 V |
| Frequenza | 50/60 Hz |
| Potenza assorbita massima | 3,68 kW |
| Potenza allacciata massima | 3,68 kW |
| Fusibile minimo | 1 x 16 A |
| Lunghezza cavo di collegamento alla rete | 1,5 m |
| Dimensioni (LxPxA) | 327 x 515 x 75 mm |
| Peso (incl. accessori / confezione) | 7,4 kg |
| Materiale superficie | SCHOTT CERAN® |
| Livello di potenza piano cottura | 1 - 9, (connessione con 2 circuiti/bistecchiera) |
| Numero di cerchi zona di cottura anteriore | 1 |
| Numero di cerchi zona di cottura posteriore | 2 |
| Dimensioni zona cottura anteriore | Ø 180 mm |
| Dimensioni zona cottura posteriore | Ø 120 / Ø 180 mm |
| Dimensioni zona cottura | Ø 180 x 410 mm |
| Potenza zona cottura anteriore | 1600 W |
| Potenza zona cottura posteriore | 600 W / 1600 W |
| Potenza zona cottura ponte | 3680 kW |

Descrizione prodotto

- Piani cottura liberamente selezionabili
- Bistecchiera ultra grande
- Connessione bistecchiera
- Connessione due circuiti
- sicurezza bambini
- Funzione timer zone cottura
- Timer tempo abbreviato
- Funzione pausa
- Modalità Demo
- avvio cottura automatico

Materiale in dotazione

- Piano cottura in vetroceramica HiLight CKCB
- raschietto per vetroceramica
- linguette di montaggio
- Set di piastre di compensazione dell'altezza

prodotto- e avvertenze per la progettazione

- Provvedere a una sufficiente ventilazione sotto il piano cottura

CKG

BORA Classic piano cottura a gas in vitroceramica con 2 zone cottura

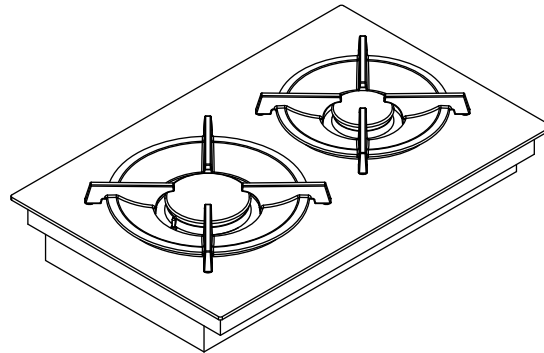
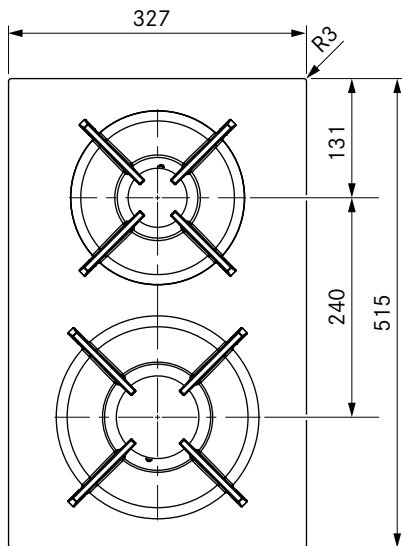
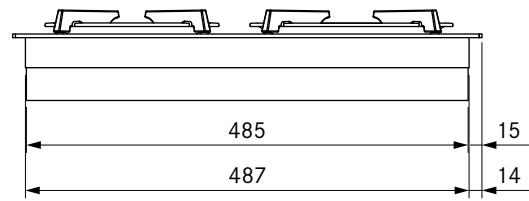
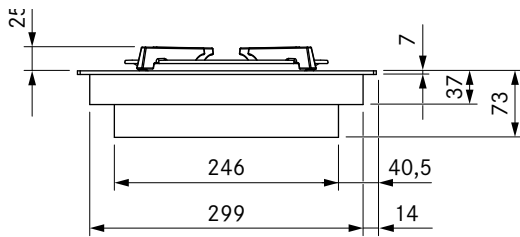
**dati tecnici**

| | |
|---|----------------------|
| Tensione di collegamento | 220 - 240 V |
| Frequenza | 50/60 Hz |
| Potenza assorbita massima | 5,0 kW |
| Potenza allacciata massima | 20 W |
| Fusibile minimo | 1 x 0,5 A |
| Lunghezza cavo di collegamento alla rete | 1,5 m |
| Dimensioni (LxPxA) | 327 x 515 x 73 mm |
| Peso (incl. accessori / confezione) | 10,8 kg |
| Materiale superficie | SCHOTT CERAN® |
| Livello di potenza piano cottura | 1 - 9, P |
| Dimensioni zona cottura anteriore | Ø 240 mm |
| Dimensioni zona cottura posteriore | Ø 200 mm |
| Potenza zona cottura anteriore (bruciatore ad alta potenza) | 800 - 3000 W |
| Potenza zona cottura posteriore (bruciatore normale) | 550 - 2000 W |
| Dimensioni supporto pentole anteriore | 270 x 270 x 25/50 mm |
| Dimensioni supporto pentole posteriore | 235 x 235 x 25/50 mm |

Descrizione prodotto

- Dimensioni compatte
- Design minimalista
- Sistema modulare
- Superficie di cottura ultra grande 4 24
- Bruciatore rivolto verso il basso
- Funzione mantenimento calore variabile
- Riaccensione automatica
- Supporto pentole compatibile con il lavaggio in lavastoviglie
- avvio cottura automatico
- Modalità Demo

Materiale in dotazione

- Piano cottura a gas in vitroceramica CKG.
- 2 x Supporto pentole in ghisa
- Set ugelli G20/20mbar gas naturale
- Tubo flessibile di collegamento per il gas, lunghezza 500 mm, filettatura esterna 1/2"

- raschietto per vitroceramica
- linguette di montaggio
- Set di piastre di compensazione dell'altezza

Accessori

- BORA Gas Set ugelli gas naturale G20/10 mbar PKGDS2010
- BORA set ugelli gas per gas naturale G20/13 mbar PKGDS2013
- BORA set ugelli gas per gas naturale G20/20 mbar PKGDS2020
- BORA Gas Set ugelli gas naturale G25/20 mbar PKGDS2520
- BORA Gas Set ugelli gas naturale G20/25 mbar PKGDS2025
- BORA Gas Set ugelli gas naturale G25/25 mbar PKGDS2525
- BORA set ugelli gas per gas liquido G30/G31 28-30/37 mbar PKGDS3028
- BORA Gas Set ugelli gas liquido G30/G31 50 mbar PKGDS3050
- BORA Set bruciatori PKGBS
- BORA Supporto pentola piccolo PKGTG
- BORA Supporto pentola grande PKGTG

prodotto- e avvertenze per la progettazione

- Assicurarsi che ci sia una sufficiente ventilazione sotto il piano cottura a gas. Sopra la parte anteriore del corpo (sezione di apertura > 50 cm²) o sopra l'area di base (sezione trasversale di apertura > 150 cm²)
- Prevedere un'apertura per il flusso di ritorno (sezione di apertura > 1000 cm² per unità di purificazione aria) per il ricircolo dell'aria filtrante nell'area di base
- Osservare le normative locali e le condizioni di connessione per i piani cottura a gas
- Rispettare le speciali normative di preparazione e di montaggio con il piano cottura CKG (vd Istruzioni per l'uso e il montaggio)
- Quando si aziona il piano cottura a gas con un aspiratore per piano cottura, la fiamma del gas può essere influenzata (a seconda dell'altezza del livello di potenza sull'aspiratore per piano cottura)
- Le caratteristiche d'uso del piano cottura a gas (es. tempi di avvio cottura, efficienza...) vengono influenzate dall'aspiratore per piano cottura. Anche l'aspiratore per piano cottura influenza l'apporto e la distribuzione di calore
- Se si utilizza il piano cottura a gas con una variante di montaggio con due aspiratori per piano cottura questo dovrà essere montato lateralmente
- Requisiti minimi per il funzionamento di un piano cottura a gas CKG: Sistema di software 03.00 (o più alto)

CKT

BORA Classic griglia Teppanyaki in acciaio inox con 2 zone cottura

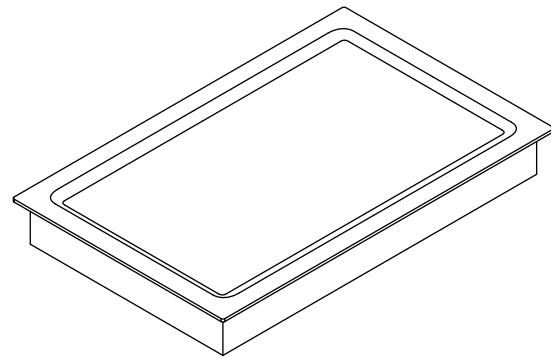
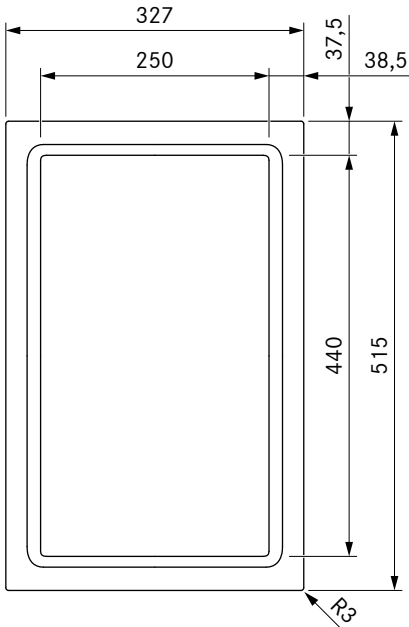
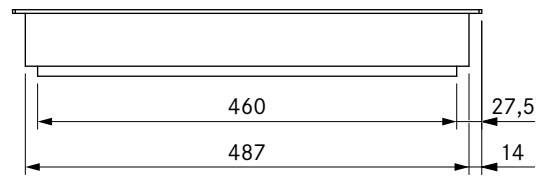
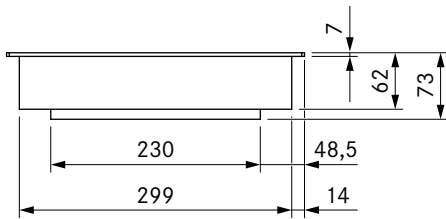

dati tecnici

| | |
|---|---------------------------------|
| Tensione di collegamento | 220 - 240 V |
| Frequenza | 50/60 Hz |
| Potenza assorbita massima | 3,5 kW |
| Potenza allacciata massima | 3,5 kW |
| Fusibile minimo | 1 x 16 A |
| Lunghezza cavo di collegamento alla rete | 1,5 m |
| Dimensioni (LxPxA) | 327 x 515 x 73 mm |
| Peso (incl. accessori / confezione) | 13,6 kg |
| Materiale superficie | Acciaio inox, spazzolato |
| Campo di regolazione temperatura (Livelli di potenza) | 150 - 230 °C, 250 °C (1 - 9, P) |
| Campo di regolazione temperatura | 70 - 250 °C |
| Dimensioni zona cottura anteriore | 250 x 220 mm |
| Dimensioni zona cottura posteriore | 250 x 220 mm |
| Dimensioni zona cottura ponte | 250 x 440 mm |
| Potenza zona cottura anteriore | 1750 W |
| Potenza zona cottura posteriore | 1750 W |
| Potenza zona cottura ponte | 3500 W |

Descrizione prodotto

- Preciso controllo della temperatura
- Precisissimo indicatore della temperatura
- Riscaldamento velocissimo
- Griglia in acciaio inox con due zone cottura
- Design ottimizzato per garantire la facilità di pulizia
- Funzione di pulizia
- sicurezza bambini
- funzione ponte
- Timer tempo abbreviato
- Modalità Demo

Materiale in dotazione

- Griglia in acciaio inox Teppanyaki CKT
- Spatola Teppan PTTS1
- linguette di montaggio
- Set di piastre di compensazione dell'altezza

Accessori

- Spatola Teppan PTTS1

prodotto- e avvertenze per la progettazione

- Provvedere a una sufficiente ventilazione sotto il piano cottura

CLASSIC

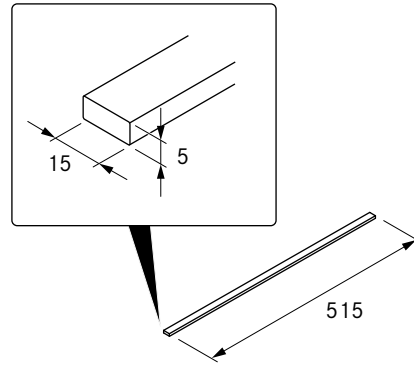
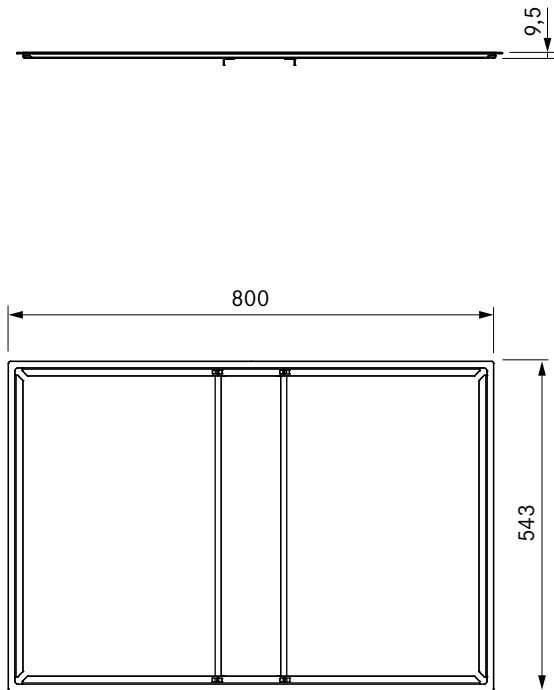

dati tecnici

| | |
|--------------------|--------------------------|
| Dimensioni (LxPxA) | 800 x 543 x 9,5 mm |
| Materiale | Acciaio inox, spazzolato |

Descrizione prodotto

- Installazione a semi-incasso
- Accessori adatti

dati tecnici

| | |
|------------------------------|--------------------------|
| Dimensioni (LxPxA) | 15 x 515 x 5 mm |
| Materiale | Acciaio inox, spazzolato |
| Tempo di indurimento adesivo | 24 h |

Descrizione prodotto

- Protezione per vetroceramica
- Facile installazione
- Materiali di alta qualità
- Accessori adatti

Materiale in dotazione

- 2 listelli laterali USL515 / USL515AB
- Panno di pulizia
- istruzioni per il montaggio

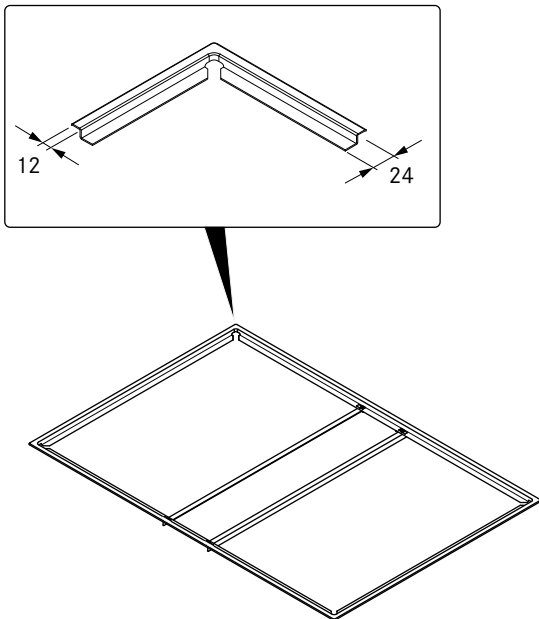

CESDF

BORA Classic 2.0 set Ecotube con USDF

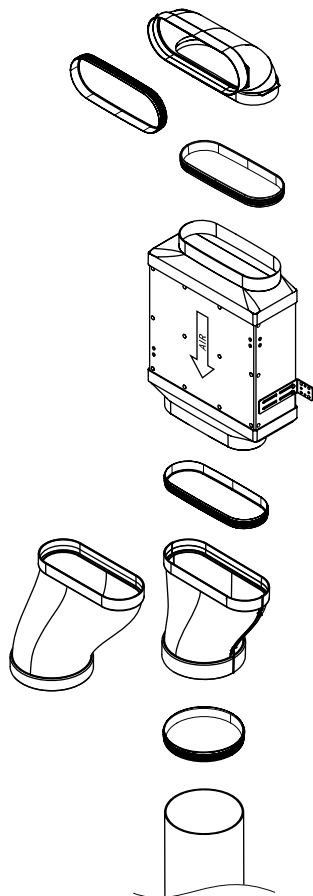
**Descrizione prodotto**

- Ordine semplice
- 100% impermeabile e senza ulteriore incollaggio
- Include le necessarie guarnizioni Ecotube
- Completo sistema BORA

Materiale in dotazione

- 1 BORA arco 90° piatto verticale EFBV90/1
- 1 silenziatore piatto USDF
- 1 riduttore piatto rotondo diritto EFRG/ 1
- 1 riduttore piatto rotondo sfasato 110mm EFRV110/1
- 1 canale rotondo 750mm ER750/1
- 3 guarnizione piatta EFD/1
- 1 guarnizione rotonda ERD/1

CESDR

BORA Classic 2.0 set Ecotube con USDR50

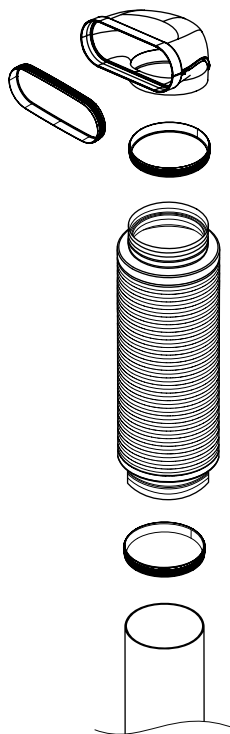
**Descrizione prodotto**

- Ordine semplice
- 100% impermeabile e senza ulteriore incollaggio
- Include le necessarie guarnizioni Ecotube
- Completo sistema BORA

Materiale in dotazione

- 1 riduttore arco 90° piatto verticale EFR90/1
- 1 silenziatore rotondo 500mm USDR50
- 1 canale rotondo 750mm ER750/1
- 1 guarnizione piatta EFD/1
- 2 guarnizione rotonda ERD/1

Efficienza energetica

BORA Classic aspiratore per piano cottura CKA2

Descrizione del prodotto

BORA Classic aspiratore per piano cottura CKA2

| | | |
|--|-------------------------|-----------------|
| Modalità di funzionamento | Aspirante | |
| Consumo energetico | Valore | Norma EN |
| Consumo energetico annuo (AEC_{hood}) | 30,7 kWh/a | 61591 |
| Classe di efficienza energetica | A+ | 61591 |
| Portata | | |
| Efficienza fluidodinamica (FDE_{hood}) | 33,7 % | 61591 |
| Classe di efficienza fluidodinamica | A | 61591 |
| Potenza di aspirazione livello 1 min. | 225,2 m ³ /h | 61591 |
| Potenza di aspirazione livello 5 max. | 520,9 m ³ /h | 61591 |
| Potenza di aspirazione livello Power (Q_{Max}) | 578,6 m ³ /h | 61591 |
| Illuminazione | | |
| Efficienza luminosa (LE_{hood}) | * lx/Watt | * |
| Classe di efficienza luminosa | * | * |
| Separazione dei grassi | | |
| Livello 5 max. (GFE_{hood}) | 96,5 % | 61591 |
| Classe livello massimo | A | 61591 |
| Livello d'intensità sonora | | |
| Livello 1 min. | 41,6 dB(A) | 60704-2-13 |
| Livello 5 max. | 62,1 dB(A) | 60704-2-13 |
| Livello Power | 63,8 dB(A) | 60704-2-13 |
| Livello di pressione sonora (indicazione aggiuntiva) | | |
| Livello 1 min. | 28,9 dB(A) | ** |
| Livello 5 max. | 49,4 dB(A) | ** |
| Livello Power | 51,1 dB(A) | ** |
| Indicazioni conformi a 66/2014 | | |
| Potenza assorbita in stato spento (P_0) | < 1 W | 61591 |
| Spegnimento ritardato | 0,8 | 61591 |
| Indice di efficienza energetica (EEl_{hood}) | 42 | 61591 |
| Portata aria punto di massima efficienza (Q_{BEP}) | 265,6 m ³ /h | 61591 |
| Pressione punto di massima efficienza (P_{BEP}) | 480 Pa | 61591 |
| Potenza d'ingresso punto di massima efficienza (W_{BEP}) | 105,0 W | 61591 |

Informazioni sull'indicazione del consumo di energia secondo normativa (EU) N. 65/2014 ovvero 66/2014

* Questa voce non è riferita a questo prodotto.

** Il livello di pressione sonora è stato calcolato a 1 metro di distanza (rilevazione del livello secondo la distanza) sulla base del livello di potenza sonora secondo EN 60704-2-13.

Dimensioni intaglio



BORA Classic 2.0

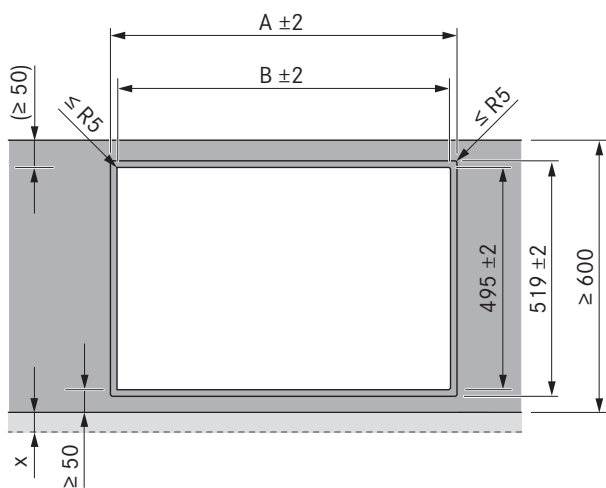
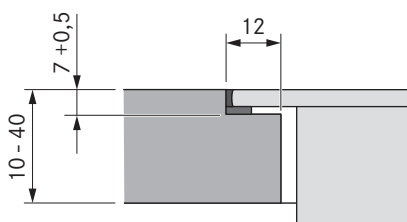
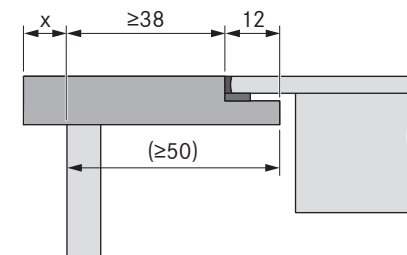

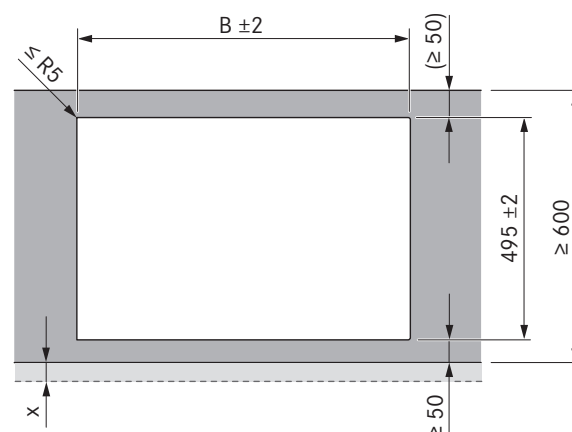
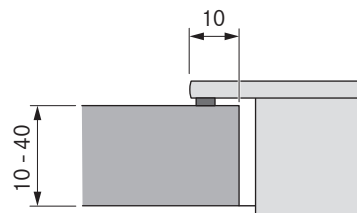
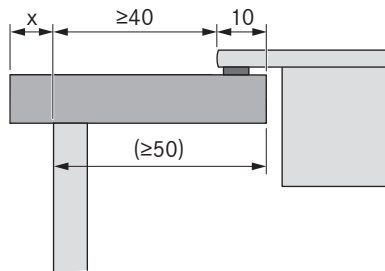

Montaggio a filo piano

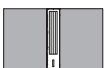

Montaggio in battuta



| Piani cottura / Aspiratore per piano cottura | A in mm | B in mm |
|---|---------|---------|
|  1/1 | 448 | 424 |
|  2/1 | 776 | 752 |
|  3/2 | 1221 | 1197 |
|  4/2 | 1549 | 1525 |

| Kochfelder / Kochfeldabzug | B in mm |
|--|---------|
|  1/1 | 424 |
|  2/1 | 752 |
|  3/2 | 1197 |
|  4/2 | 1525 |

Importanti avvertenze per la progettazione

- Tutte le misure partono dal bordo anteriore del pannello frontale.
- Tolleranza dimensioni intaglio +/- 2 mm.
- Tra ciascuno degli apparecchi da incasso è previsto 1 mm di distanza.
- Lungo tutto il perimetro degli apparecchi da incasso sono previsti due millimetri di distanza.
- Osservare le avvertenze del produttore del piano di lavoro riguardo all'idoneità del piano di lavoro. Sigillare gli intagli del piano di lavoro con materiali idonei contro l'umidità o eventualmente applicare un termoisolante (ad es. con piani Corian o HiMacs).

Dimensioni intaglio

BORA Classic 2.0

Montaggio con cornice

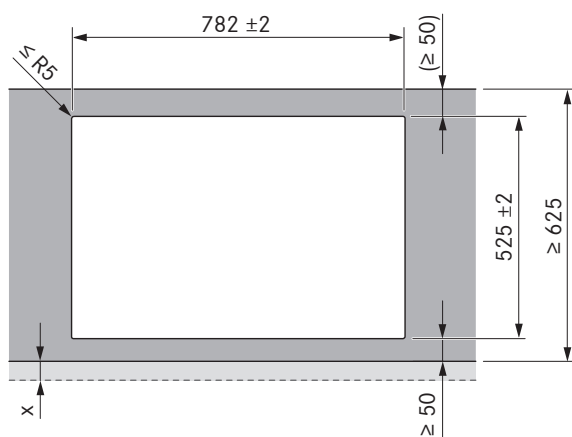
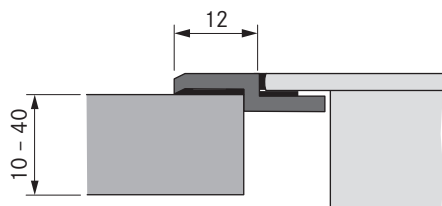
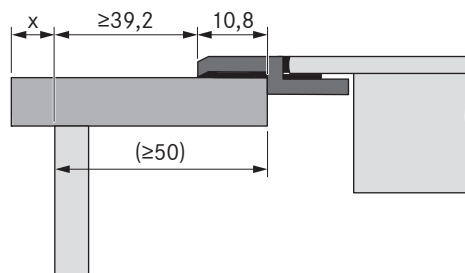

Importanti avvertenze per la progettazione

- Tutte le misure partono dal bordo anteriore del pannello frontale.
- Tolleranza dimensioni intaglio +/- 2 mm.
- Tra ciascuno degli apparecchi da incasso è prevista la distanza di 1 mm.
- Lungo tutto il perimetro degli apparecchi da incasso sono previsti 1,5 mm di distanza.
- Osservare le avvertenze del produttore del piano di lavoro riguardo all' idoneità del piano di lavoro. Sigillare gli intagli del piano di lavoro con materiali idonei contro l'umidità o eventualmente applicare un termoisolante (ad es. con piani Corian o HiMacs).

Intagli vano incasso

BORA Classic 2.0

Intaglio vano incasso CKA2 con silenziatore piatto USDF + riduttore passaggio piatto rotondo sfasato EFRV110/1 (cucina componibile 600):

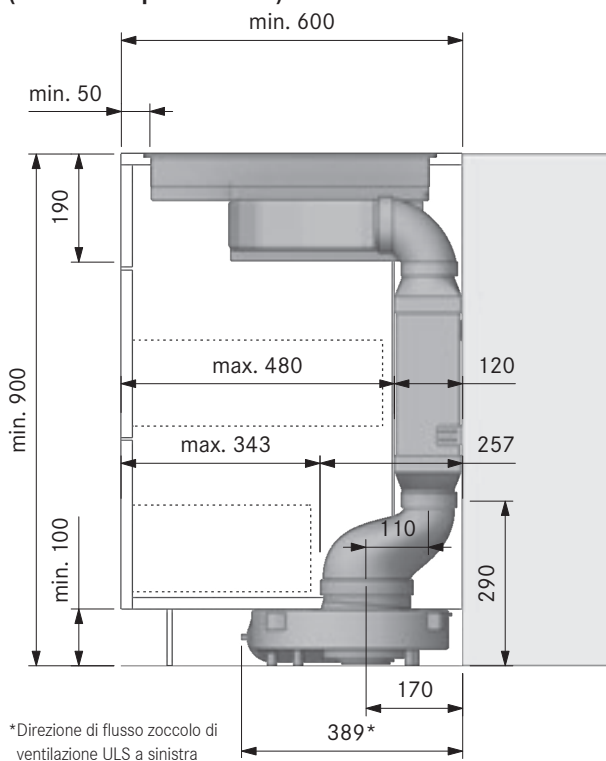

Intaglio vano incasso CKA2 con silenziatore piatto USDF + riduttore passaggio piatto rotondo sfasato EFRV110/1 (cucina componibile 700):

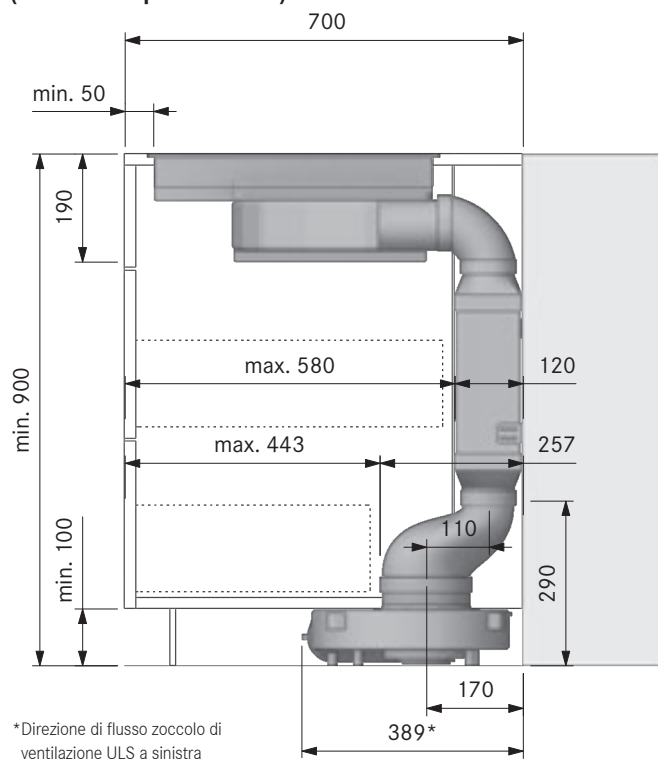

Intaglio vano incasso CKA2 con silenziatore rotondo USDR50 (cucina a isola):

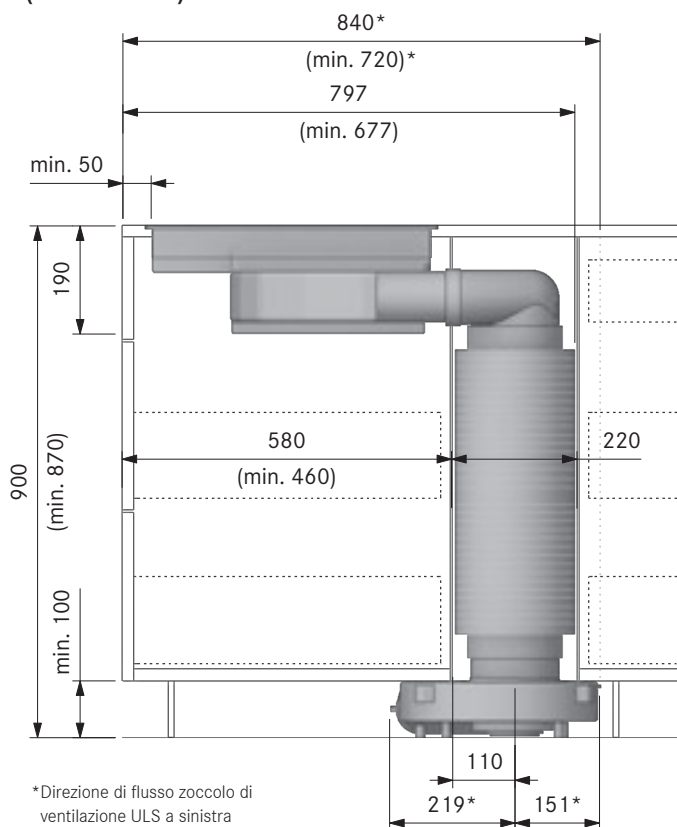

Intaglio vano incasso CKA2 con silenziatore piatto USDF + riduttore piatto rotondo dritto EFRG/1 (cucina a isola):

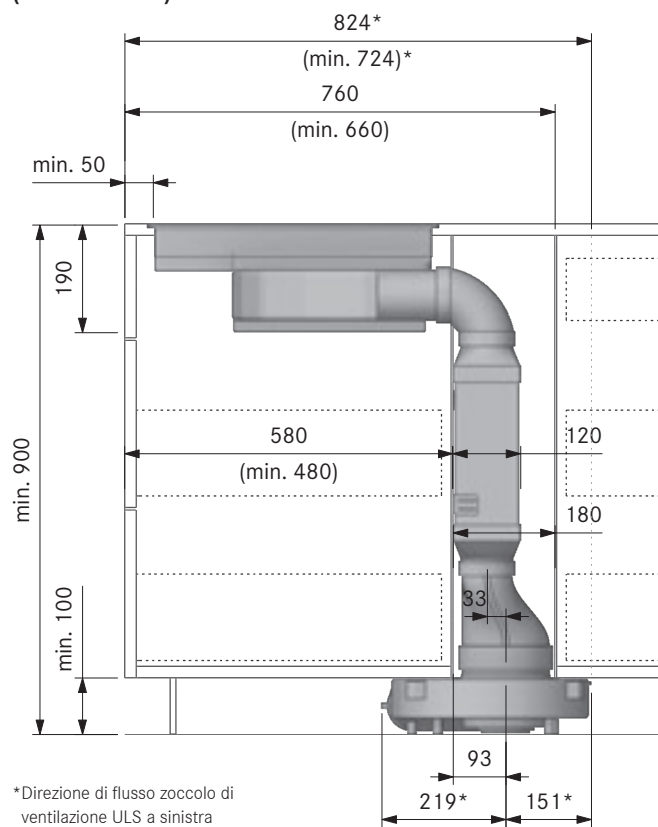

CLASSIC

Dimensione minima vano incasso

BORA Classic 2.0

**Dimensione minima vano incasso CKA2 + USDF
(Dimensioni comfort 800x650 mm e 900x600 mm):**

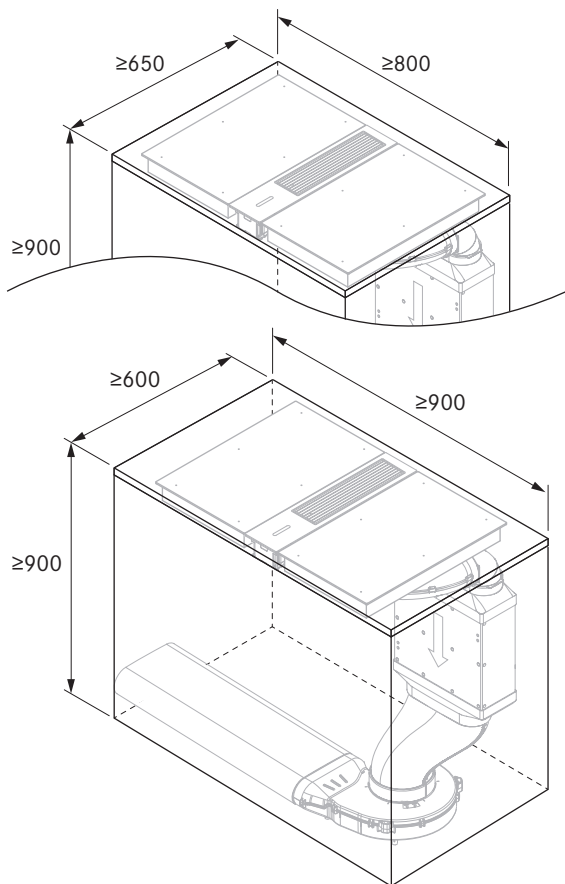

**Dimensione minima vano incasso
CKA2 + USDR50:**

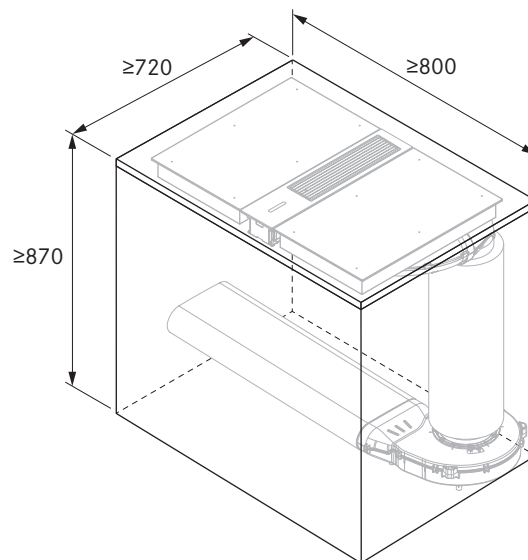

**Dimensione minima vano incasso CKA2
(Caso speciale):**

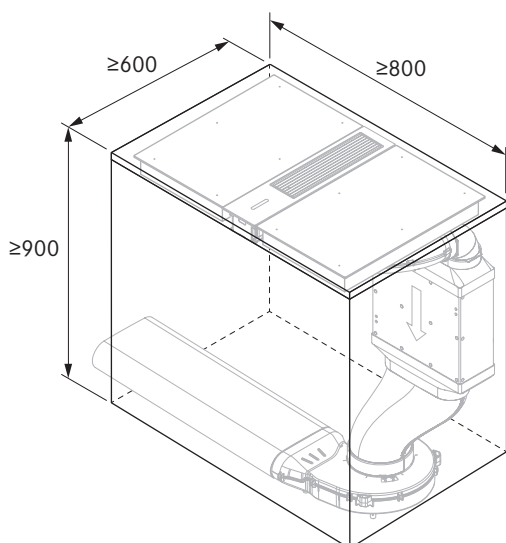

**Dimensione minima vano incasso
2 CKA2 + 2 USDF:**

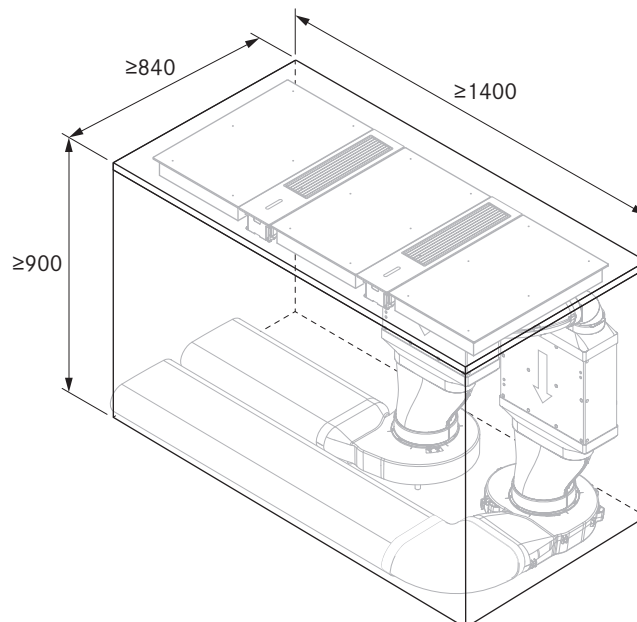

(A causa delle condizioni di spazio ridotte è necessario seguire per l'installazione un processo speciale con pre-assemblaggio.)

Dimensioni collegamento canale

BORA Classic 2.0

CKA2

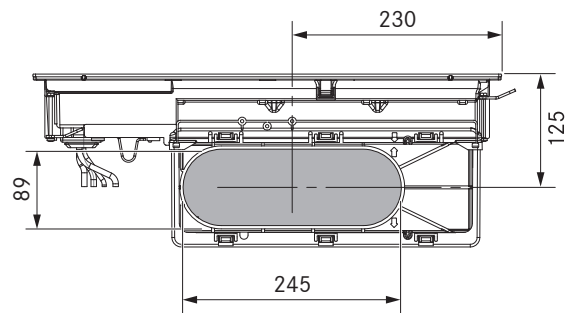
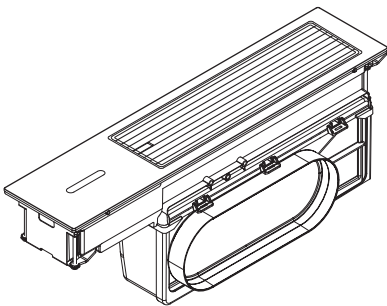
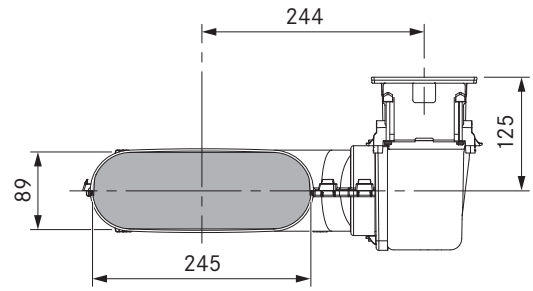
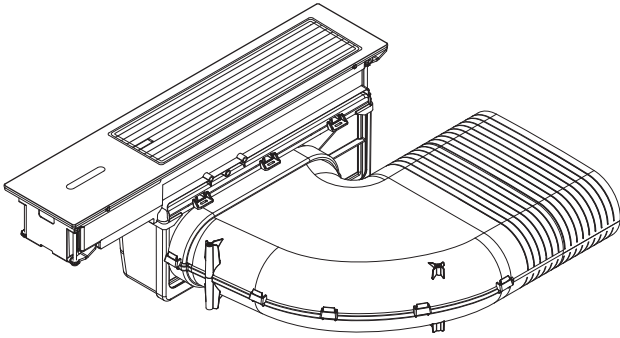

CLASSIC

Prefori

BORA Classic 2.0

**Dimensione minima preforo
CKA2 + USDF + EFRG (cucina a isola):**

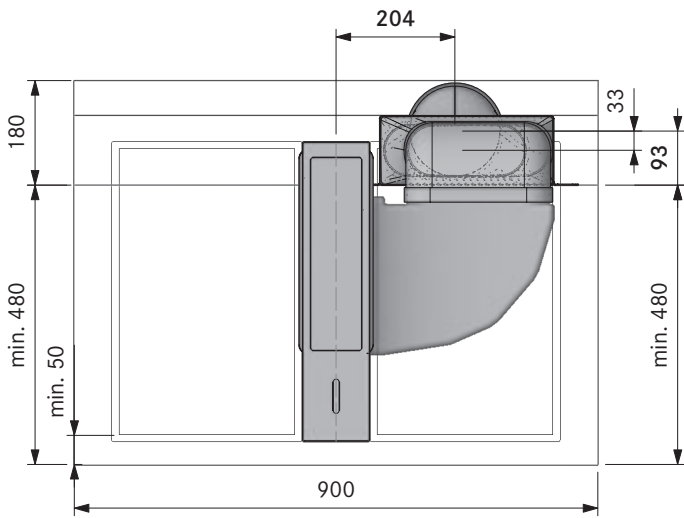
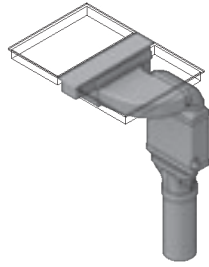

**Dimensione minima preforo
CKA2 + USDF + EFRV110 (cucina componibile):**

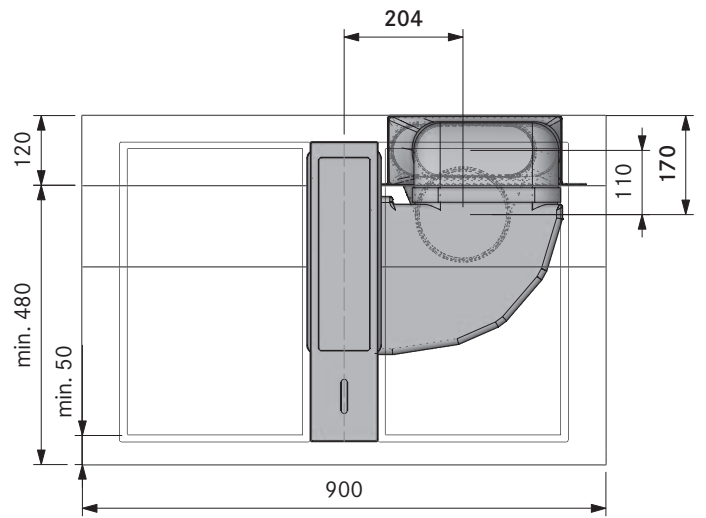
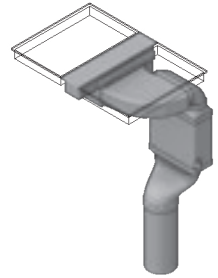

**Dimensione minima preforo
CKA2 + USDR50 (cucina a isola):**

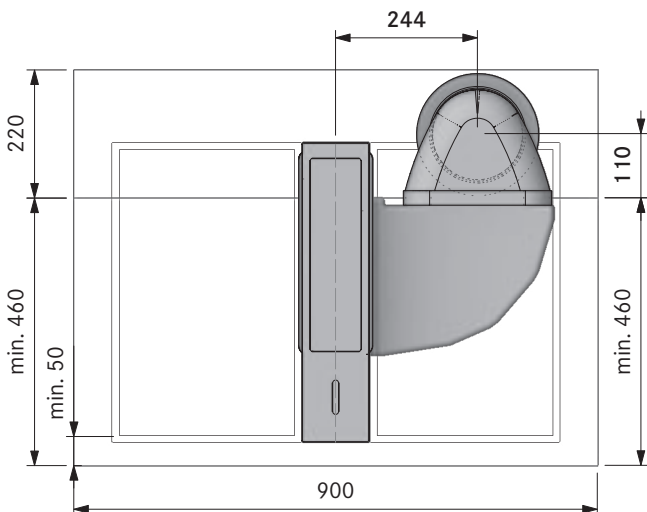
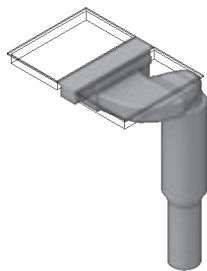

**Dimensione minima preforo
CKA2 + EF750 + EFRG:**

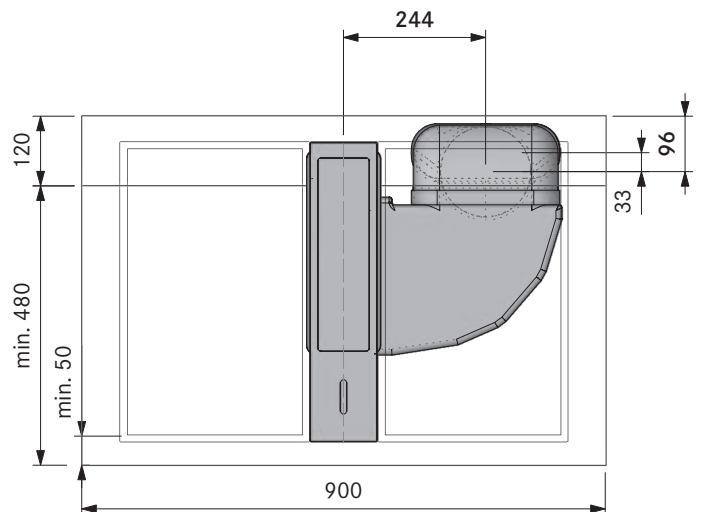
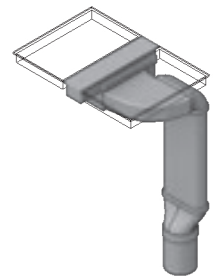

Schema di collegamento

BORA Classic 2.0

BORA Classic aspiratore per piano cottura CKA2

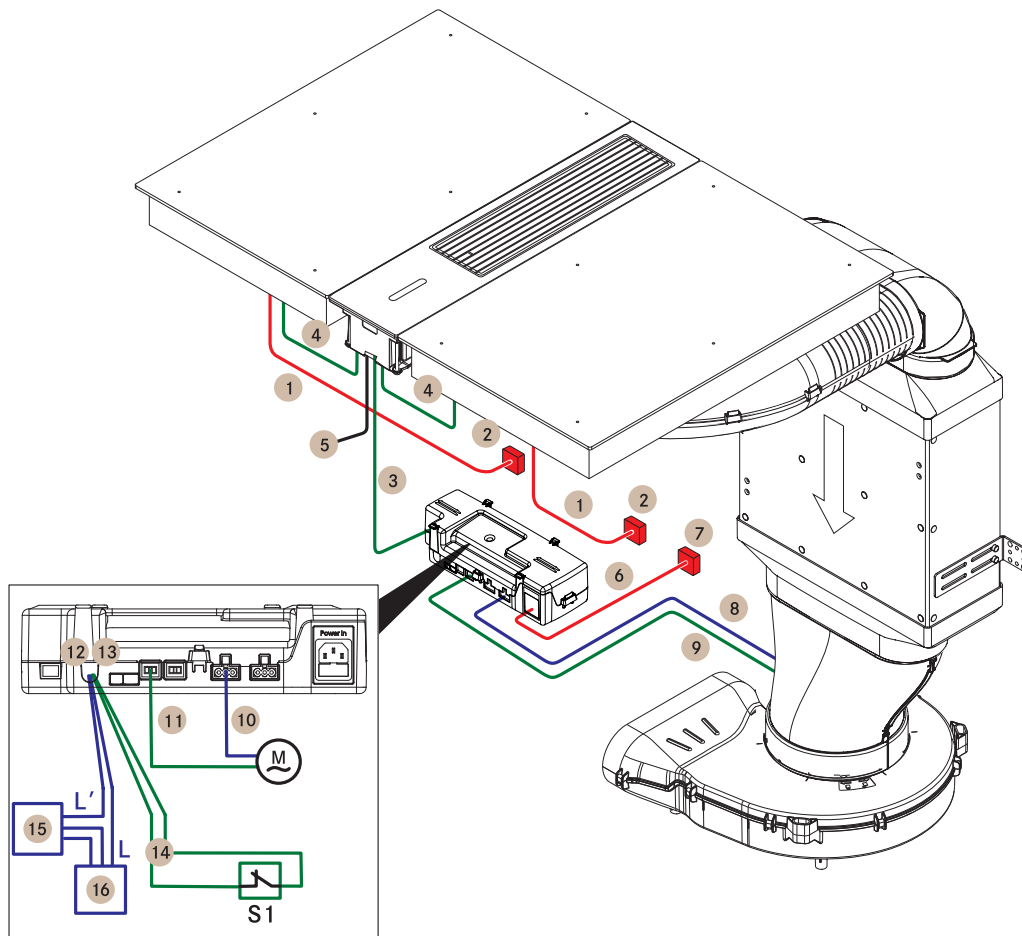

| Voce | Descrizione | Note |
|------|--|--|
| 1 | Cavo di collegamento alla rete piano cottura | Lunghezza 1,5 m |
| 2 | Cavo di collegamento alla rete per ciascun piano cottura | L/N/PE fusibile min. 1 x 16 A |
| 3 | Linea di comunicazione CAT 5 | Lunghezza 3 m |
| 4 | Linea di comunicazione CAT 5 | |
| 5 | interfaccia USB | Solo per aggiornamenti o esportazione di dati |
| 6 | Cavo di collegamento alla rete unità di controllo | Lunghezza 1 m |
| 7 | Cavo di collegamento alla rete unità di controllo | Fusibile min. 1 x 16 A |
| 8 | Cavo di collegamento alla ventilatore 1 | |
| 9 | Cavo di comando alla ventilatore 1 | |
| 10 | Cavo di collegamento alla ventilatore 2 | |
| 11 | Cavo di comando alla ventilatore 2 | Non necessario con ULIE |
| M | Ventilatore 2 | |
| 12 | Collegamento "Home Out" | Max. 250V AC/30V DC, 5 A |
| S1 | Contatto di commutazione esterno | Ad es. contatto di prossimità per finestre nel funzionamento della variante con aspirazione con apparecchio di combustione |
| 13 | Collegamento "Home In" | 12V DC / 100 mA |
| 14 | Cavo di collegamento "Home In" | |
| 15 | Apparecchio esterno | Ad es. passante muro attivato elettronicamente |
| 16 | Collegamento alla rete per apparecchio esterno | |

Lo schema di collegamento contatti rappresenta le massime possibilità di collegamento necessarie e serve ai fini della pianificazione.

Il collegamento stesso deve essere eseguito esclusivamente da personale esperto qualificato secondo le descrizioni riportate nelle istruzioni per l'uso.

Esempi di progettazione

BORA Classic 2.0

altri esempi di progettazione al sito <https://partner.bora.com>

CKA2 – Variante aspirante per cucina componibile

MP_5031 – con ventilatore da parete esterna ULA, silenziatore piatto USDF e circolazione aria a destra sotto il piano di lavoro

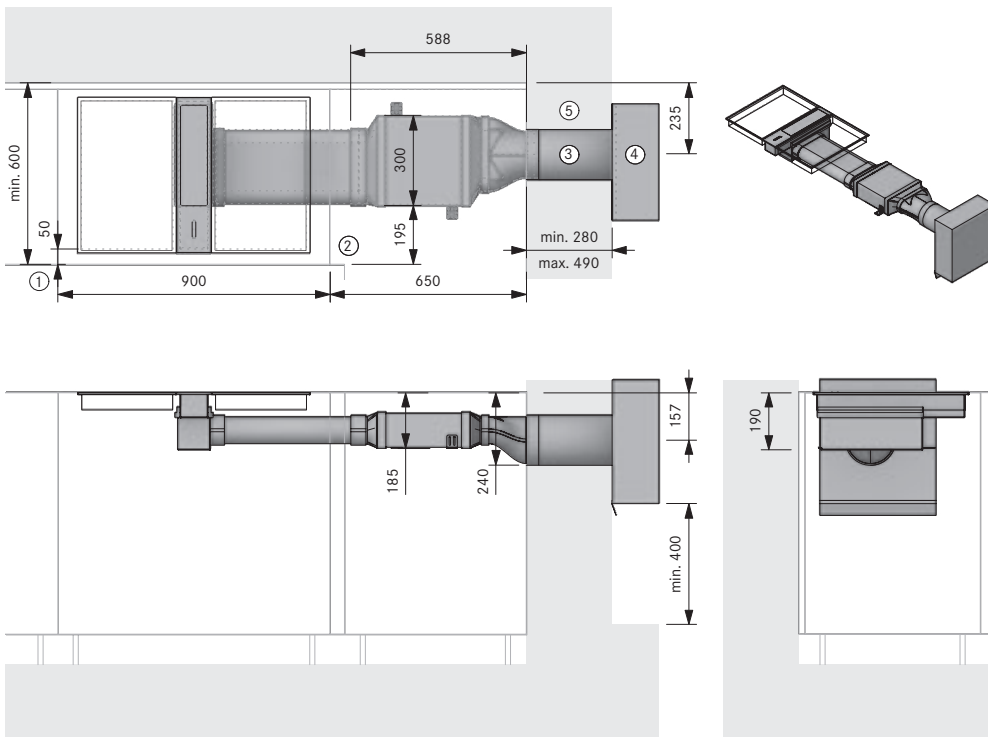

Avvertenze per la progettazione

- ① Min. 50 mm dallo spigolo anteriore parte frontale fino all'intaglio
- ② Spazio necessario per la tecnologia
- ③ Preforo min. Ø 180 mm
- ④ Deve permettere di scaricare liberamente verso il basso per min. 400 mm.
- ⑤ Tubo vuoto Ø 40 mm per cavo di comando e cavo elettrico

Articolo BORA

- 1 CKA2 Classic aspiratore per piano cottura
- 1 ULA ventilatore da parete esterna EC
- 1 USDF silenziatore piatto

Articolo BORA Ecotube

- 1 EFRG/1 riduttore piatto rotondo dritto
- 2 EFV/1 connettore canale piatto
- 1 EF750/1 canale piatto 750 mm

Le guarnizioni per i pezzi stampati con giunto/i a bicchiere sono contenute nel materiale in dotazione

CKA2 – Variante aspirante per cucina componibile

MP_5106 – con ventilatore da parete esterna ULA, silenziatore piatto USDF e circolazione aria a sinistra nello zoccolo

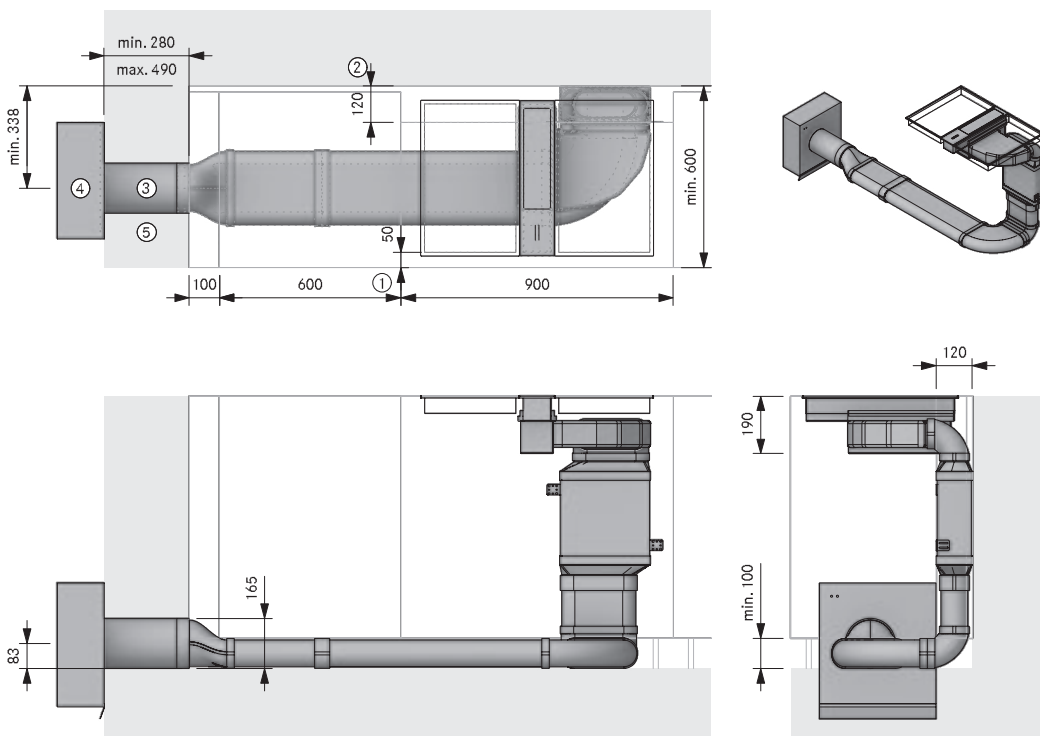

Avvertenze per la progettazione

- ① Min. 50 mm dallo spigolo anteriore parte frontale fino all'intaglio
- ② Spazio necessario per la tecnologia
- ③ Preforo min. Ø 180 mm
- ④ Deve permettere di scaricare liberamente verso il basso per min. 400 mm.
- ⑤ Tubo vuoto Ø 40 mm per cavo di comando e cavo elettrico

Articolo BORA

- 1 CKA2 Classic aspiratore per piano cottura
- 1 ULA ventilatore da parete esterna EC
- 1 USDF silenziatore piatto

Articolo BORA Ecotube

- 1 EFBH90/1 arco 90° piatto orizzontale
- 2 EFBV90/1 arco 90° piatto verticale
- 1 EFRG/1 riduttore piatto rotondo dritto
- 2 EFV/1 connettore canale piatto
- 2 EF750/1 canale piatto 750 mm

Le guarnizioni per i pezzi stampati con giunto/i a bicchiere sono contenute nel materiale in dotazione

Il montaggio deve essere eseguito esclusivamente nel rispetto delle norme, disposizioni e leggi vigenti.

Esempi di progettazione

BORA Classic 2.0

altri esempi di progettazione al sito <https://partner.bora.com>

CKA2 – Variante aspirante per cucina componibile

MP_5272 – con zoccolo di ventilazione ULS, silenziatore rotondo USDR50 e circolazione aria a sinistra nella struttura del pavimento

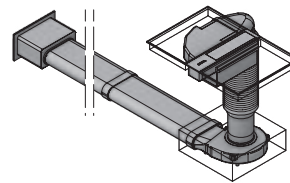
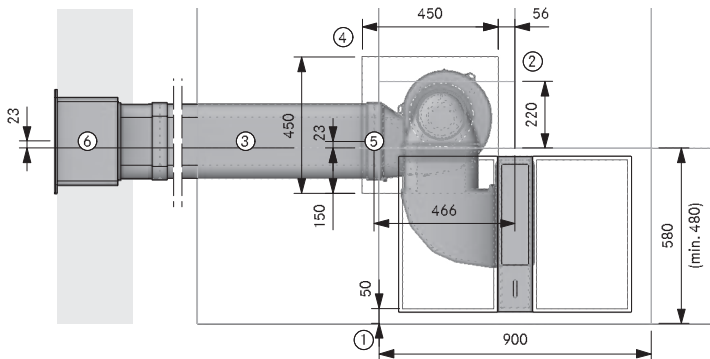

Avvertenze per la progettazione

- ① Min. 50 mm dallo spigolo anteriore parte frontale fino all'intaglio
- ② Spazio necessario per la tecnologia
- ③ Montaggio nella struttura del pavimento conformemente alla normativa DIN 18560-2 (interamente nello strato di compensazione). Se la struttura differisse dalla normativa DIN 18560-2 dovrà essere previsto un massetto con rinforzo
- ④ Incavo del pavimento per ULS
- ⑤ Punto di connessione Ecotube
- ⑥ Apertura nel muro 310 x 155 mm Dal bordo inferiore apertura fino alla metà del canale 71 mm. Deve permettere di scaricare diritto indipendentemente dalle condizioni meteorologiche

Articolo BORA

- 1 CKA2 Classic aspiratore per piano cottura
- 1 ULS zoccolo di ventilazione EC
- 1 CESDR Classic set con USDR50

Articolo BORA Ecotube

- 1 UEBF/1 3box passante muro

Articolo BORA Ecotube su richiesta

- EFV/1 connettore canale piatto
- EFS750/1 canale piatto con traversina 750 mm

Le guarnizioni per i pezzi stampati con giunto/i a bicchiere sono contenute nel materiale in dotazione

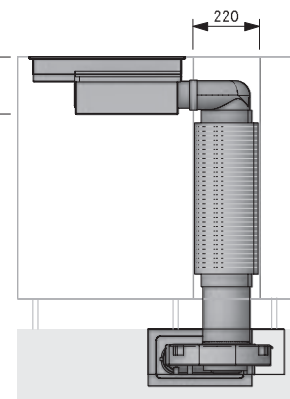
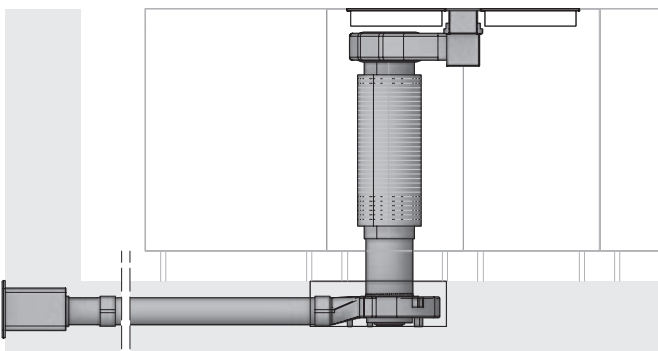

CKA2 – Variante aspirante per cucina componibile

MP_5392 – con ventilatore da condotto ULI, silenziatore rotondo USDR100 e circolazione aria a destra in cantina

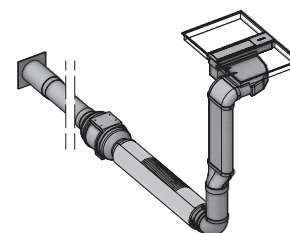
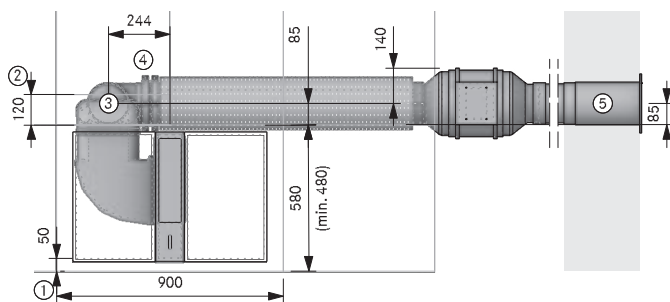

Avvertenze per la progettazione

- ① Min. 50 mm dallo spigolo anteriore parte frontale fino all'intaglio
- ② Spazio necessario per la tecnologia
- ③ Preforo min. Ø 180 mm
- ④ Un set staffe di montaggio per ogni articolo Ecotube con giunto preformato
- ⑤ Preforo min. Ø 180 mm Deve permettere di scaricare diritto indipendentemente dalle condizioni meteorologiche

Articolo BORA

- 1 CKA2 Classic aspiratore per piano cottura
- 1 ULI ventilatore da condotto EC
- 1 USDR100 silenziatore rotondo 1000 mm

Articolo BORA Ecotube

- 1 EFBV90/1 arco 90° piatto verticale
- 1 EFRG/1 riduttore piatto rotondo diritto
- 1 ERB90/1 arco 90° rotondo
- 1 UEBR/1 3box passante muro rotondo
- 1 EF750/1 canale piatto 750 mm
- 1 ER750/1 canale rotondo 750 mm

Articolo BORA Ecotube su richiesta

- ERV/1 connettore canale rotondo
- ER750/1 canale rotondo 750 mm
- ERMS/1 set di montaggio rotondo

Le guarnizioni per i pezzi stampati con giunto/i a bicchiere sono contenute nel materiale in dotazione

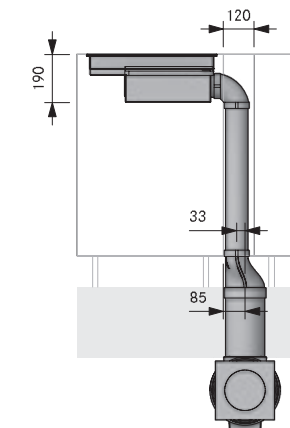
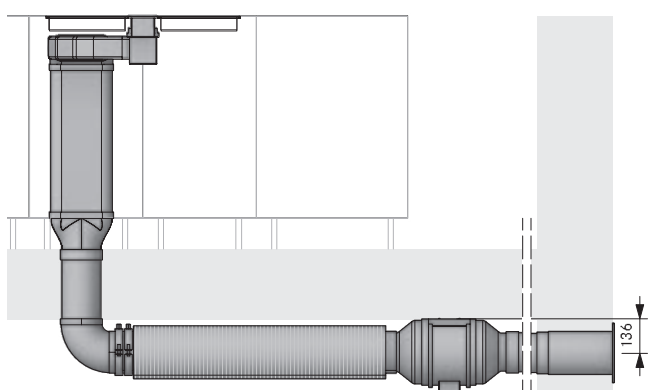

Il montaggio deve essere eseguito esclusivamente nel rispetto delle norme, disposizioni e leggi vigenti.

Esempi di progettazione

BORA Classic 2.0

altri esempi di progettazione al sito <https://partner.bora.com>

CKA2 – Variante filtrante per cucina componibile

MP_5800 – con zoccolo di ventilazione ULS, silenziatore piatto USDF e scatola di purificazione aria ULBF

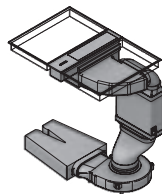
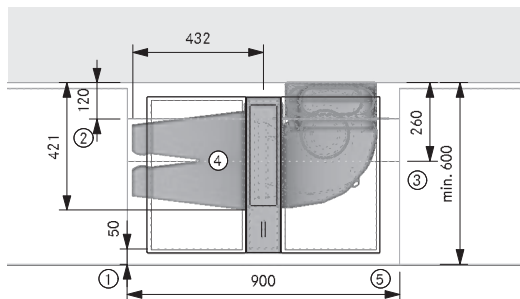

Avvertenze per la progettazione

- ① Min. 50 mm dallo spigolo anteriore parte frontale fino all'intaglio
- ② Spazio necessario per la tecnologia
- ③ L'inserto più in basso deve essere accorciato
- ④ La scatola di purificazione aria deve essere accessibile. Filtraggio ottimale grazie a 500 mm di canale piatto prima del filtro
- ⑤ Apertura di sfogo dallo spessore continuo di min. 500 cm² per ogni scatola di purificazione aria (per il piano cottura a gas min. 1000 cm²)

Articolo BORA

- 1 CKA2 Classic aspiratore per piano cottura
- 1 ULS zoccolo di ventilazione EC
- 1 CESDF Classic set con USDF
- 1 ULBF scatola di purificazione aria flessibile

Le guarnizioni per i pezzi stampati con giunto/i a bicchiere sono contenute nel materiale in dotazione

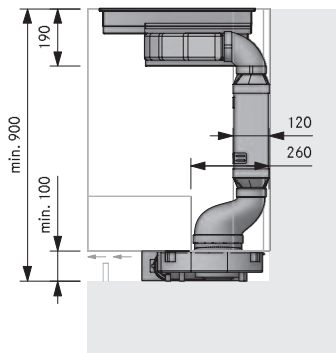
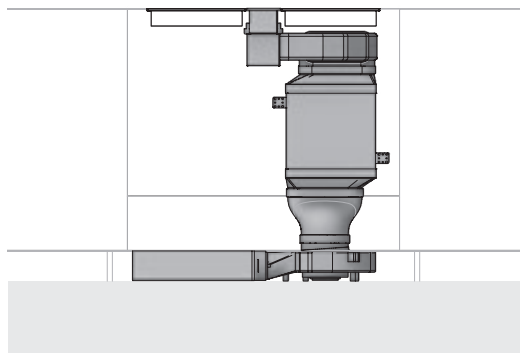

CKA2 – Variante filtrante per cucina a isola

MP_5871 – con zoccolo di ventilazione ULS, silenziatore piatto USDF e scatola di purificazione aria ULB3

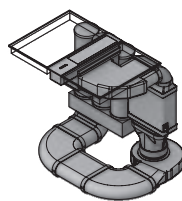
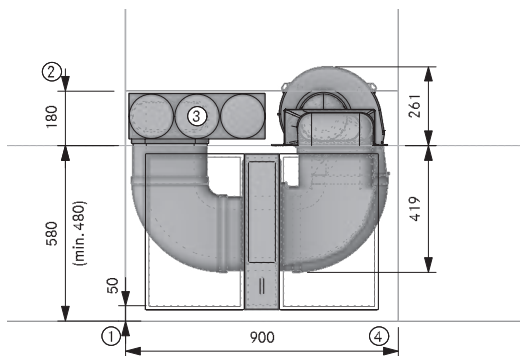

Avvertenze per la progettazione

- ① Min. 50 mm dallo spigolo anteriore parte frontale fino all'intaglio
- ② Spazio necessario per la tecnologia
- ③ La scatola di purificazione aria deve essere accessibile per sostituire la cartuccia del filtro e il filtro a maglia fine (180 mm lateralmente). Spazio consigliato (LxP) 800 x 180 mm oppure una superficie di fuoriuscita libera dallo spessore continuo di 500 cm²
- ④ Apertura di sfogo dallo spessore continuo di min. 500 cm² per ogni scatola di purificazione aria (per il piano cottura a gas min. 1000 cm²)

Articolo BORA

- 1 CKA2 Classic aspiratore per piano cottura
- 1 ULS zoccolo di ventilazione EC
- 1 CESDF Classic set con USDF
- 1 ULB3 scatola di purificazione aria con 3 cartucce al carbone attivo

Articolo BORA Ecotube

- 2 EFBH90/1 arco 90° piatto orizzontale
- 1 EFBV90/1 arco 90° piatto verticale
- 1 EF750/1 canale piatto 750 mm

Le guarnizioni per i pezzi stampati con giunto/i a bicchiere sono contenute nel materiale in dotazione

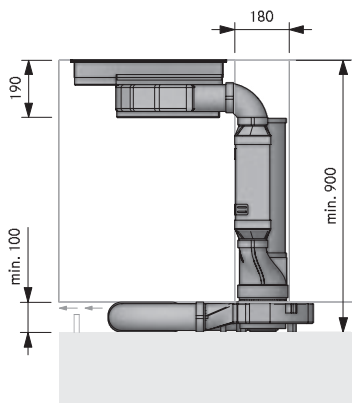
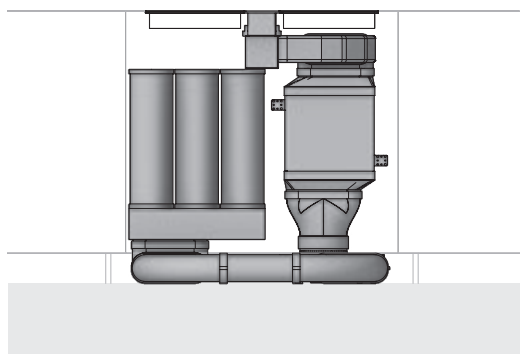

Il montaggio deve essere eseguito esclusivamente nel rispetto delle norme, disposizioni e leggi vigenti.

Esempi di progettazione

BORA Classic 2.0

altri esempi di progettazione al sito <https://partner.bora.com>

CKA2 – Variante filtrante per cucina a isola

MP_5882 – con zoccolo di ventilazione ULS, silenziatore rotondo USDR50 e scatola di purificazione aria ULB3

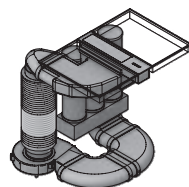
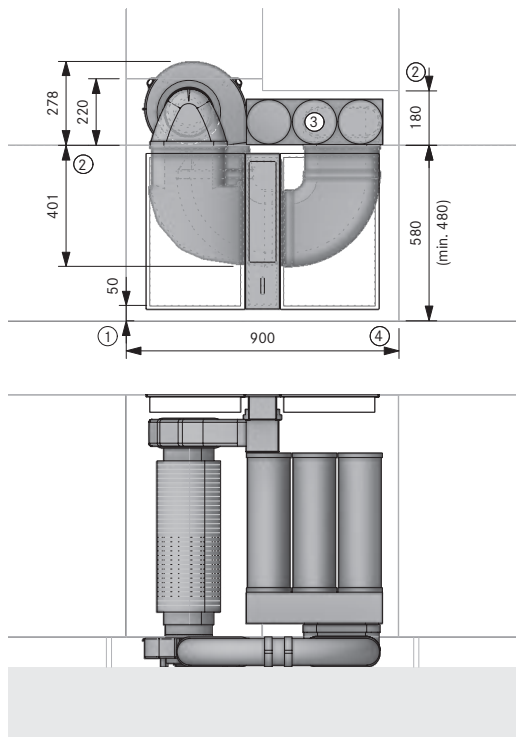

Avvertenze per la progettazione

- ① Min. 50 mm dallo spigolo anteriore parte frontale fino all'intaglio
- ② Spazio necessario per la tecnologia
- ③ La scatola di purificazione aria deve essere accessibile per sostituire la cartuccia del filtro e il filtro a maglia fine (180 mm lateralmente). Spazio consigliato (LxP) 800 x 180 mm oppure una superficie di fuoriuscita libera dallo spessore continuo di 500 cm²
- ④ Apertura di sfogo dallo spessore continuo di min. 500 cm² per ogni scatola di purificazione aria (per il piano cottura a gas min. 1000 cm²)

Articolo BORA

- 1 CKA2 Classic aspiratore per piano cottura
- 1 ULS zoccolo di ventilazione EC
- 1 CESDR Classic set Ecotube con USDR50
- 1 ULB3 scatola di purificazione aria con 3 cartucce al carbone attivo

Articolo BORA Ecotube

- 2 EFBH90/1 arco 90° piatto orizzontale
- 1 EFBV90/1 arco 90° piatto verticale
- 1 EF750/1 canale piatto 750 mm

Le guarnizioni per i pezzi stampati con giunto/i a bicchiere sono contenute nel materiale in dotazione

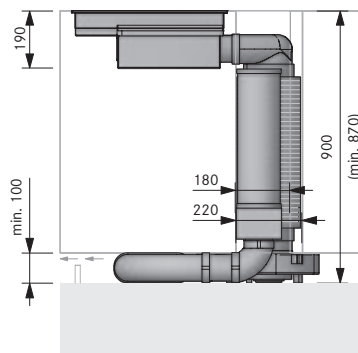

CKA2 – Variante filtrante doppia per cucina a isola

MP_5876 – con zoccolo di ventilazione ULS, silenziatore piatto USDF e scatola di purificazione aria ULB3

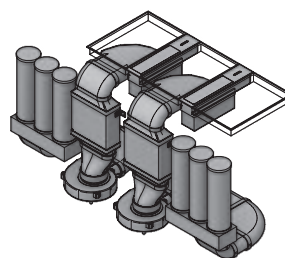
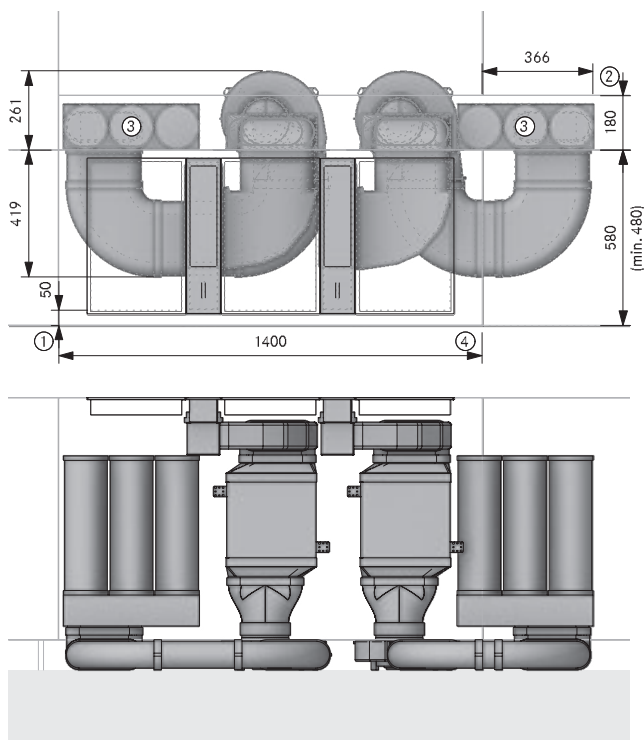

Avvertenze per la progettazione

- ① Min. 50 mm dallo spigolo anteriore parte frontale fino all'intaglio
- ② Spazio necessario per la tecnologia
- ③ La scatola di purificazione aria deve essere accessibile per sostituire la cartuccia del filtro e il filtro a maglia fine (180 mm lateralmente). Spazio consigliato (LxP) 800 x 180 mm oppure una superficie di fuoriuscita libera dallo spessore continuo di 500 cm²
- ④ Apertura di sfogo dallo spessore continuo di min. 500 cm² per ogni scatola di purificazione aria (per il piano cottura a gas min. 1000 cm²)

Articolo BORA

- 2 CKA2 Classic aspiratore per piano cottura
- 2 ULS zoccolo di ventilazione EC
- 2 CESDF Classic set con USDF
- 2 ULB3 scatola di purificazione aria con 3 cartucce al carbone attivo

Articolo BORA Ecotube

- 4 EFBH90/1 arco 90° piatto orizzontale
- 2 EFBV90/1 arco 90° piatto verticale
- 1 EF750/1 canale piatto 750 mm

Le guarnizioni per i pezzi stampati con giunto/i a bicchiere sono contenute nel materiale in dotazione

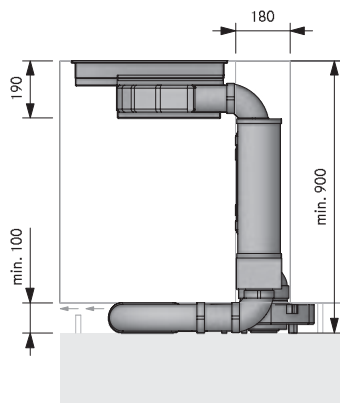

Il montaggio deve essere eseguito esclusivamente nel rispetto delle norme, disposizioni e leggi vigenti.

BORA X Pure Highlights

Operazione sControl intuitiva

L'esclusivo cursore verticale rende ancora più semplice l'utilizzo, muovendo intuitivamente il dito verso l'alto o verso il basso o toccando direttamente. Tutte le funzioni operative importanti possono essere sempre raggiunte rapidamente con un solo tocco.

Livello di rumore minimo.

Sempre molto silenzioso, anche ad alti livelli di potenza: Il motivo è il flusso d'aria ottimale e l'uso di una ventola estremamente silenziosa. Non c'è distrazione mentre si cucina e le conversazioni rimangono indisturbate.

Zone cottura ad induzione "FULL" ultra grandi

Zone di cottura ad induzione particolarmente ampie garantiscono un riscaldamento completo e uniforme anche con pentole o bistecchiere molto grandi.

Design minimalista

Il piano cottura e l'aspiratore sono completamente a filo piano. Le linee perfette consentono un'integrazione discreta ed estremamente elegante in qualsiasi architettura di cucina moderna. Il funzionamento in modalità standby è praticamente invisibile e ridotto all'essenziale in funzione grazie all'illuminazione intelligente.

Vasca di raccolta dei grassi integrata

Se qualcosa va storto durante la cottura, il vassoio integrato cattura in modo sicuro sia il solido che il liquido.

eSwap

In funzionamento filtrante, gli odori vengono neutralizzati da un filtro al carbone attivo altamente efficiente. Per semplificare la sostituzione del filtro, questo viene fatto dall'alto verso l'apertura di ingresso: senza rimuovere cassette o pannelli dello zoccolo.

Facilità di pulizia

Le parti esposte ai vapori di cottura possono essere facilmente rimosse attraverso l'ampia apertura di ingresso facilmente accessibile. Vengono lavate in lavastoviglie, con un ingombro molto ridotto.

Massimo spazio contenitivo

L'altezza ridotta di meno di 200 mm e l'unità di filtraggio dell'aria di circolazione integrata garantiscono il massimo spazio di stoccaggio per pentole e altri utensili da cucina nell'armadio di base. In modalità di ricircolo, i cassette non vengono tagliati anche con l'angolo cottura con profondità di 60 cm. Piuttosto diverso dal solito.

Funzione mantenimento calore variabile

A seconda dell'applicazione o dell'alimento utilizzato, è possibile scegliere liberamente tra 3 livelli di mantenimento del calore con diversi livelli di temperatura. Così i vostri alimenti vengono mantenuti caldi, a una temperatura ottimale e costante, senza il rischio di bruciare.

Comando aspiratore automatico

L'esecuzione dell'aspirazione è regolata in modo indipendente in base al processo di cottura del momento. Continuità: l'intervento manuale è eliminato. La piena concentrazione rimane sul cucinare.



PUXA

BORA X Pure piano cottura a induzione „FULL“ con aspiratore per piano cottura integrato – aspirante

PUXU

BORA X Pure piano cottura a induzione „FULL“ con aspiratore per piano cottura integrato – filtrante



PUXED

BORA X Pure Bocchetta d'entrata



BKR830

BORA Cornice del piano cottura di 830mm di larghezza



USL5 15

BORA Listelli laterali per piano cottura profondità 515 mm

USL5 15AB

BORA Listelli laterali per piano cottura profondità 515 mm
All Black

PUXA

BORA X Pure piano cottura a induzione „FULL“ con aspiratore per piano cottura integrato – aspirante

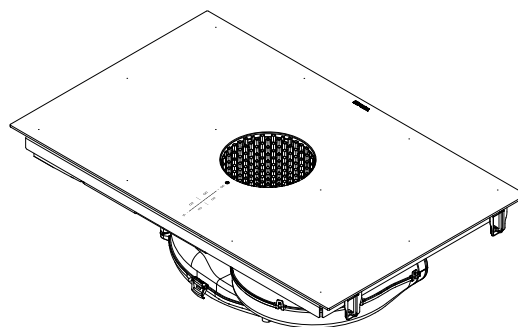
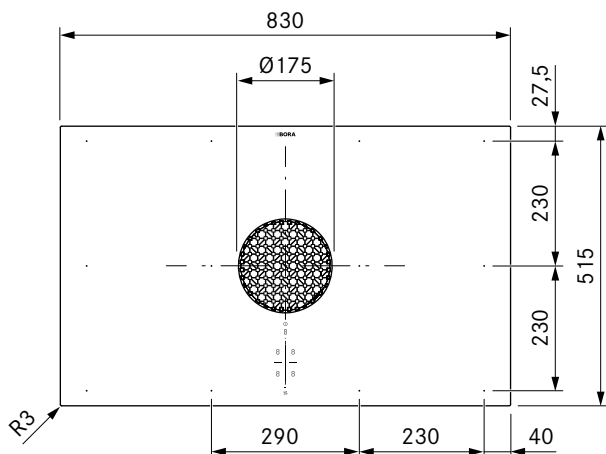
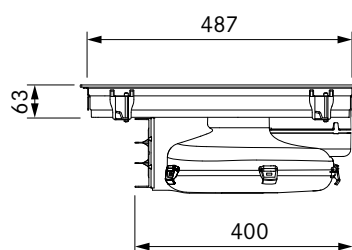
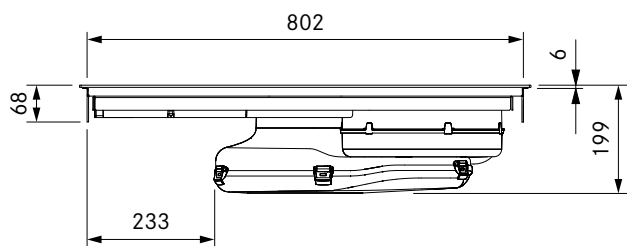

dati tecnici

| | |
|---|---------------------------------|
| Tensione di collegamento polifase | 380 - 415 V 2N / 3N |
| Tensione di collegamento monofase | 220 - 240 V |
| Frequenza | 50/60 Hz |
| Potenza assorbita massima | 7,6 kW (4,4 kW / 3,6 kW) |
| Fusibile / collegamento alla rete trifase | 3 x 16 A (connessione standard) |
| Fusibile / collegamento alla rete bifase | 2 x 16 A |
| Fusibile / collegamento alla monofase | 1 x 32 A (1 x 20 A / 1 x 16 A) |
| Dimensioni (LxPxA) | 830 x 515 x 199 mm |
| Peso (incl. accessori / confezione) | 23,0 kg |
| Materiale superficie | Vetroceramica |
| Livelli di potenza aspiratore per piano cottura | 1 - 9, P |
| Livello di potenza piano cottura | 1 - 9, P |
| collegamento canale | Ecotube BORA |
| Dimensioni zona cottura anteriore | 230 x 230 mm |
| Dimensioni zona cottura posteriore | 230 x 230 mm |
| Potenza zona cottura anteriore | 2100 W |
| Potenza zona cottura posteriore | 2100 W |
| Potenza livello power zona cottura anteriore | 3000 W |
| Potenza livello power zona cottura posteriore | 3000 W |

Descrizione prodotto

- Operazione sControl intuitiva
- Livello di rumore minimo.
- Facilità di pulizia
- Zone cottura ad induzione "FULL" ultra grandi
- Design minimalista
- Funzione mantenimento calore variabile
- Massimo spazio contenitivo
- Dimensioni compatte
- Vasca di raccolta dei grassi integrata
- Modalità Demo

Materiale in dotazione

- Piano cottura a induzione „FULL“ in vetroceramica con aspiratore per piano cottura integrato - Sistema aspirante PUXA
- Bocchetta di entrata
- filtro antigrasso in acciaio inox
- istruzioni per l'uso e il montaggio
- Morsetti di montaggio
- Nastro di tenuta
- Set di piastre di compensazione dell'altezza
- Collegamento alla rete del coperchio dell'alloggiamento
- Accessori di montaggio per il collegamento alla rete
- Raschietto per vetroceramica

Accessori

- Filtro per i grassi in acciaio inossidabile PUEF
- Bocchetta d'entrata PUXED
- Nastro di tenuta UDB25
- Cornice piano cottura BKR830
- Modulo PUHIM Home In
- Box di purificazione aria PULB
- Box di purificazione aria con prolunga telescopica PULBTA

prodotto- e avvertenze per la progettazione

- Cavo d'allacciamento da prevedere in loco.
- Presa di collegamento alla rete anteriore
- Il sistema di canali BORA Ecotube è adattato in modo ottimale agli aspiratori per piano cottura BORA e garantisce una funzione al 100% e un'ottima prestazione
- Provvedere a una sufficiente ventilazione sotto il piano cottura
- Tipo di montaggio: a filo piano o sopra piano
- I cassetti o i piani intermedi del mobile da incasso devono essere estraibili per consentire i lavori di manutenzione e pulizia
- Si fa notare che con i piani di cottura a induzione devono essere utilizzate stoviglie compatibili con l'induzione
- Il sistema di aspirazione per piano cottura X Pure è combinabile con tutte le prese BORA
- Nessuna compatibilità con i BORA ventilatori universali

PUXU

BORA X Pure piano cottura a induzione „FULL“ con aspiratore per piano cottura integrato – filtrante

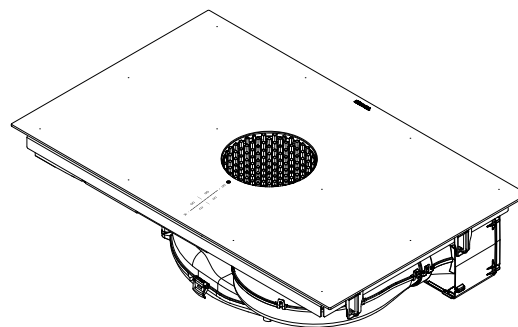
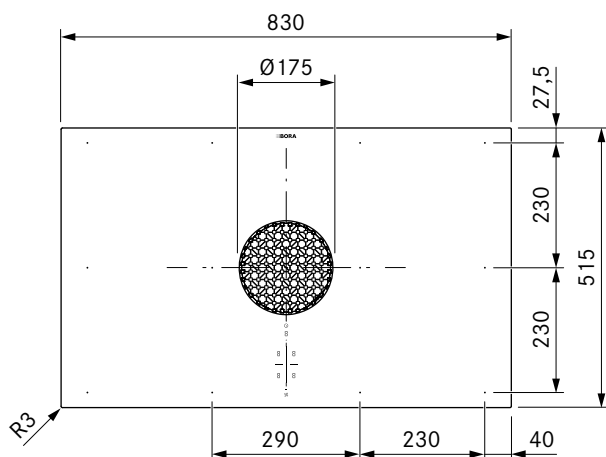
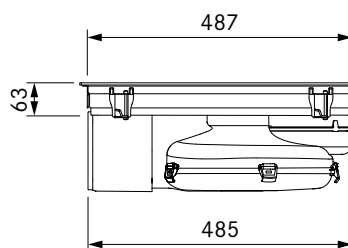
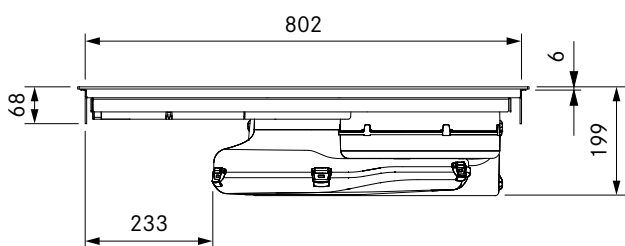

dati tecnici

| | |
|---|---|
| Tensione di collegamento polifase | 380 - 415 V 2N / 3N |
| Tensione di collegamento monofase | 220 - 240 V |
| Frequenza | 50/60 Hz |
| Potenza assorbita massima | 7,6 kW (4,4 kW / 3,6 kW) |
| Fusibile / collegamento alla rete trifase | 3 x 16 A (connessione standard) |
| Fusibile / collegamento alla rete bifase | 2 x 16 A |
| Fusibile / collegamento alla monofase | 1 x 32 A (1 x 20 A / 1 x 16 A) |
| Dimensioni (LxPxA) | 830 x 515 x 199 mm |
| Peso (incl. accessori / confezione) | 24,5 kg |
| Materiale superficie | Vetroceramica |
| Livelli di potenza aspiratore per piano cottura | 1 - 9, P |
| Livello di potenza piano cottura | 1 - 9, P |
| Dimensioni apertura di sfiato | 445 x 137 mm |
| Dimensioni zona cottura anteriore | 230 x 230 mm |
| Dimensioni zona cottura posteriore | 230 x 230 mm |
| Potenza zona cottura anteriore | 2100 W |
| Potenza zona cottura posteriore | 2100 W |
| Potenza livello power zona cottura anteriore | 3000 W |
| Potenza livello power zona cottura posteriore | 3000 W |
| Mezzo di filtro | Carbone attivo con scambiatore di ioni |
| Materiale filtrante | Pannello filtrante con filtro a maglia fine |
| Durata utile max. filtro | 150 h (1 anno) |

Descrizione prodotto

- Operazione sControl intuitiva
- eSwap
- Rimozione efficiente degli odori
- Livello di rumore minimo.
- Facilità di pulizia
- Zone cottura ad induzione "FULL" ultra grandi
- Design minimalista
- Funzione mantenimento calore variabile

- Massimo spazio contenitivo
- Vasca di raccolta dei grassi integrata

Materiale in dotazione

- Piano cottura a induzione „FULL“ in vetroceramica con aspiratore per piano cottura integrato - Sistema filtrante PUXU
- Bocchetta di entrata
- filtro antigrasso in acciaio inox
- filtro al carbone attivo
- istruzioni per l'uso e il montaggio
- maschera di foratura
- Morsetti di montaggio
- Nastro di tenuta
- Set di piastre di compensazione dell'altezza
- Collegamento alla rete del coperchio dell'alloggiamento
- Accessori di montaggio per il collegamento alla rete
- Raschietto per vetroceramica

Accessori

- Filtro al carbone attivo PUAKF
- Filtro per i grassi in acciaio inossidabile PUEF
- Bocchetta d'entrata PUXED
- Nastro di tenuta UDB25
- Cornice piano cottura BKR830
- Box di purificazione aria con prolunga telescopica PULBTA

prodotto- e avvertenze per la progettazione

- Cavo d'allacciamento da prevedere in loco.
- Presa di collegamento alla rete anteriore
- Per il collegamento alla parete posteriore del corpo la scatola di purificazione aria è dotata di un'estensione telescopica (estensione fino a 80 mm)
- Nel caso di armadi con piano di cottura molto profondo, l'estensione telescopica del box di purificazione aria può essere estesa di 105 mm con l'estensione telescopica aggiuntiva PULBTA (disponibile come accessorio)
- Provvedere a una sufficiente ventilazione sotto il piano cottura
- Tipo di montaggio: a filo piano o soprapiano
- I cassetti o i piani intermedi del mobile da incasso devono essere estraibili per consentire i lavori di manutenzione e pulizia
- Si fa notare che con i piani di cottura a induzione devono essere utilizzate stoviglie compatibili con l'induzione
- Il sistema di aspirazione per piano cottura X Pure è combinabile con tutte le prese BORA

BKR830

BORA X PURE
ACCESSORI

BORA Cornice del piano cottura di 830mm di larghezza

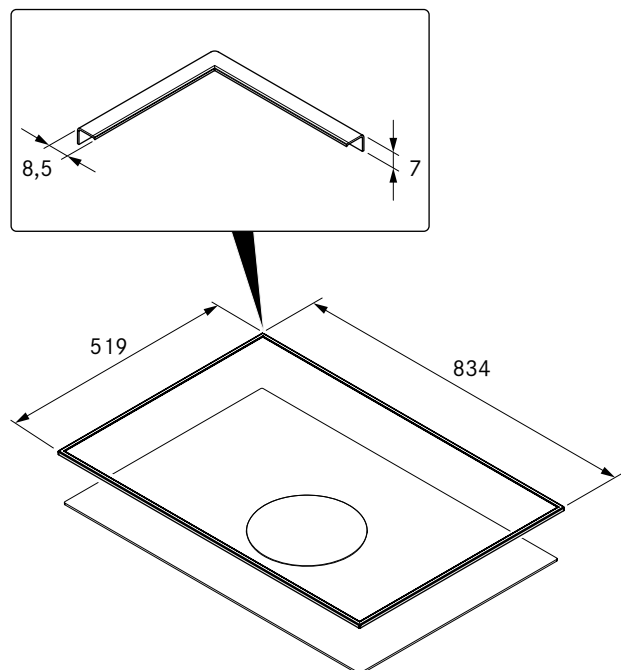

dati tecnici

| | |
|------------------------------|--------------------------|
| Dimensioni (LxPxA) | 834 x 519 x 7 mm |
| Materiale | Acciaio inox, spazzolato |
| Tempo di indurimento adesivo | 24 h |

Descrizione prodotto

- Protezione per vetroceramica
- Facile installazione
- Materiali di alta qualità
- Accessori adatti

Materiale in dotazione

- Cornice per piano cottura BKR830 con nastro adesivo
- nastro di tenuta
- Panno per pulizia vetro
- Set di piastre di compensazione dell'altezza
- istruzioni per il montaggio

USL515 / USL515AB

BORA X PURE
ACCESSORI

BORA Listelli laterali per piano cottura profondità 515 mm

BORA Listelli laterali per piano cottura profondità 515 mm All Black

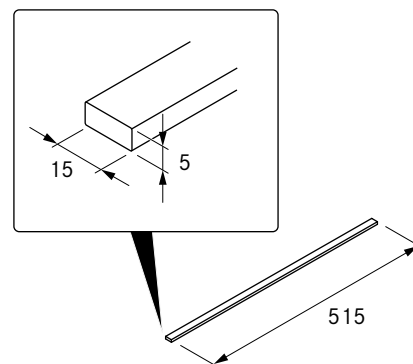

dati tecnici

| | |
|------------------------------|--------------------------|
| Dimensioni (LxPxA) | 15 x 515 x 5 mm |
| Materiale | Acciaio inox, spazzolato |
| Tempo di indurimento adesivo | 24 h |

Descrizione prodotto

- Protezione per vetroceramica
- Facile installazione
- Materiali di alta qualità
- Accessori adatti

Materiale in dotazione

- 2 listelli laterali USL515 / USL515AB
- Panno di pulizia
- istruzioni per il montaggio

Efficienza energetica

BORA X Pure

| Descrizione del prodotto | BORA X Pure piano cottura a induzione con aspiratore per piano cottura integrato PUXA | |
|--|--|-----------------|
| Modalità di funzionamento | Aspirante | |
| Consumo energetico | Valore | Norma EN |
| Consumo energetico annuo (AEC _{hood}) | 35,6 kWh/a | 61591 |
| Classe di efficienza energetica | A+ | 61591 |
| Portata | | |
| Efficienza fluidodinamica (FDE _{hood}) | 32,9 % | 61591 |
| Classe di efficienza fluidodinamica | A | 61591 |
| Potenza di aspirazione livello 1 min. | 187,3 m ³ /h | 61591 |
| Potenza di aspirazione livello 9 max. | 563,3 m ³ /h | 61591 |
| Potenza di aspirazione livello Power (Q _{Max}) | 626,1 m ³ /h | 61591 |
| Illuminazione | | |
| Efficienza luminosa (LE _{hood}) | * lx/Watt | * |
| Classe di efficienza luminosa | * | * |
| Separazione dei grassi | | |
| Livello 9 max. (GFE _{hood}) | 96,4 % | 61591 |
| Classe livello massimo | A | 61591 |
| Livello d'intensità sonora | | |
| Livello 1 min. | 41,2 dB(A) | 60704-2-13 |
| Livello 9 max. | 66,4 dB(A) | 60704-2-13 |
| Livello Power | 68,6 dB(A) | 60704-2-13 |
| Livello di pressione sonora (indicazione aggiuntiva) | | |
| Livello 1 min. | 28,6 dB(A) | ** |
| Livello 9 max. | 53,8 dB(A) | ** |
| Livello Power | 56,0 dB(A) | ** |
| Indicazioni conformi a 66/2014 | | |
| Potenza assorbita in stato spento (P ₀) | 0,18 W | 61591 |
| Spegnimento ritardato | 0,8 | 61591 |
| Indice di efficienza energetica (EEI _{hood}) | 43,3 | 61591 |
| Portata aria punto di massima efficienza (Q _{BEP}) | 313,4 m ³ /h | 61591 |
| Pressione punto di massima efficienza (P _{BEP}) | 460,7 Pa | 61591 |
| Potenza d'ingresso punto di massima efficienza (W _{BEP}) | 122,0 W | 61591 |

Informazioni sull'indicazione del consumo di energia secondo normativa (EU) N. 65/2014 ovvero 66/2014

* Questa voce non è riferita a questo prodotto.

**Il livello di pressione sonora è stato calcolato a 1 metro di distanza (rilevazione del livello secondo la distanza) sulla base del livello di potenza sonora secondo EN 60704-2-13.

Dimensioni intaglio

BORA X Pure PUXA/PUXU

Montaggio a filo piano

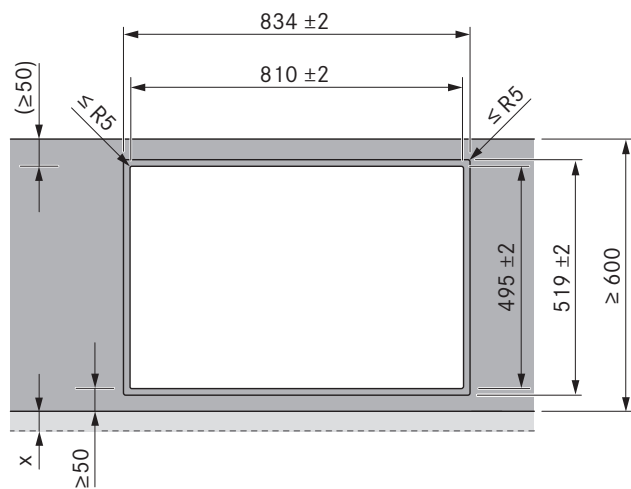
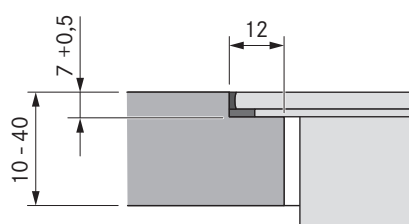
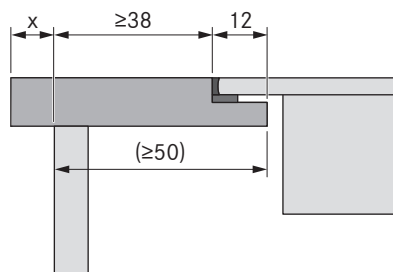

Montaggio in battuta

(con o senza cornice del piano cottura)

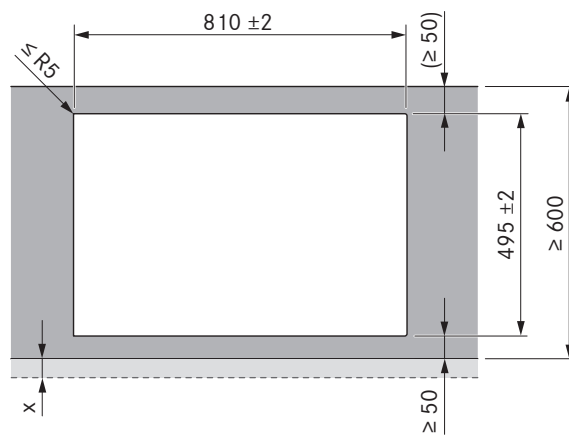
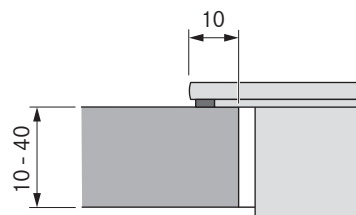
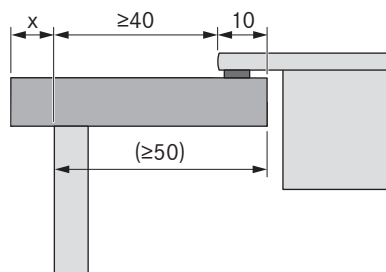

Importanti avvertenze per la progettazione

- Tutte le misure partono dal bordo anteriore del pannello frontale.
- Tolleranza dimensioni intaglio ± 2 mm.
- Osservare le avvertenze del produttore del piano di lavoro riguardo all'idoneità del piano di lavoro. Sigillare gli intagli del piano di lavoro con materiali idonei contro l'umidità o eventualmente applicare un termoisolante (ad es. con piani Corian o HiMacs).
- Lungo tutto il perimetro degli apparecchi da incasso sono previsti due millimetri di distanza.

Intagli vano incasso

BORA X Pure

Intaglio vano incasso PUXA (cucina componibile 600):

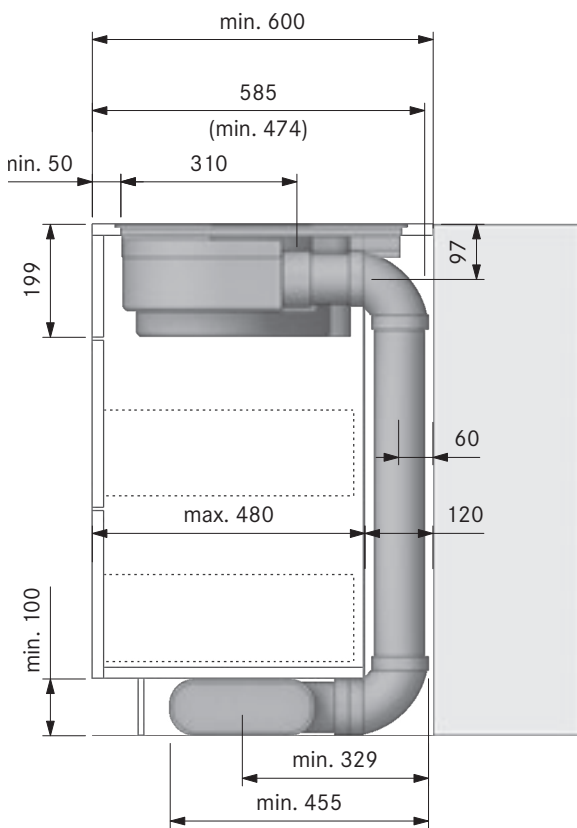

Intaglio vano incasso PUXA (cucina a isola):

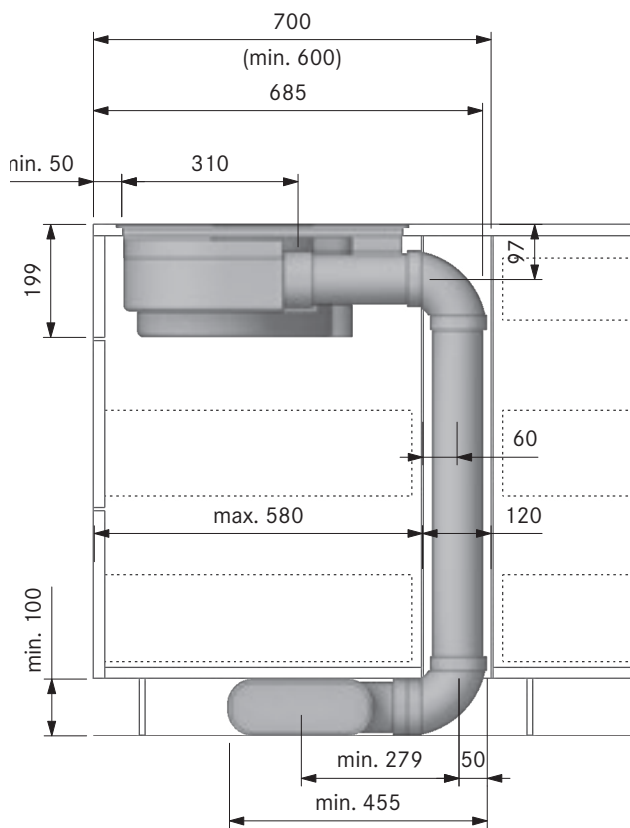

Intaglio vano incasso PUXU (cucina componibile 600):

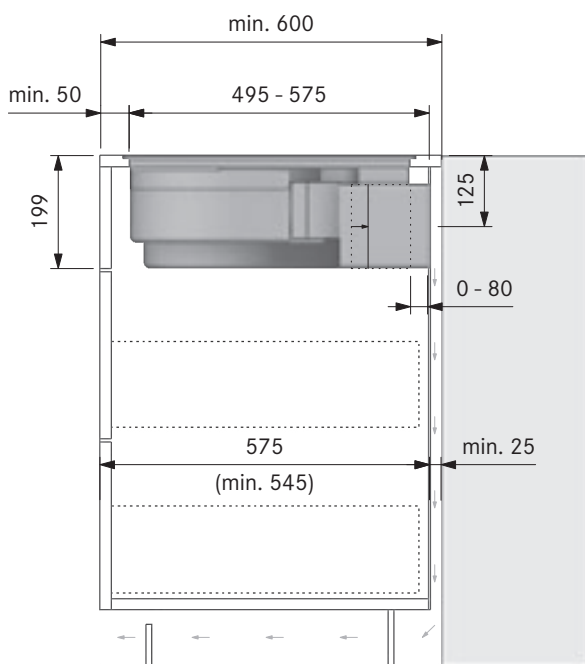

Intaglio vano incasso PUXU + PULBTA (cucina a isola):

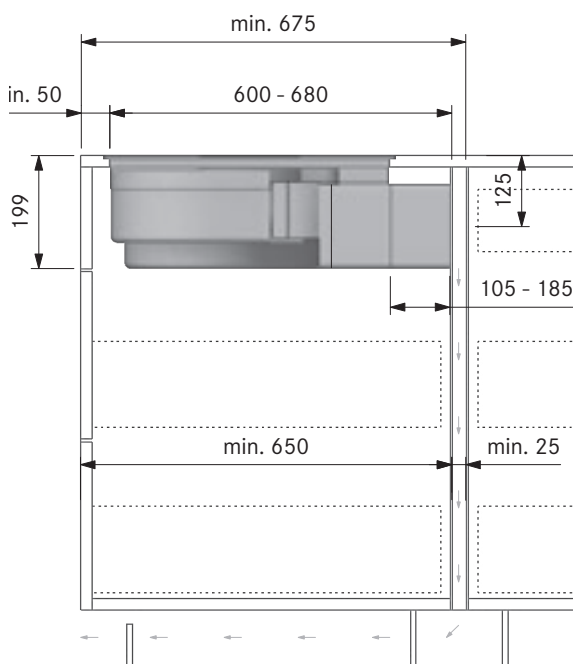

Per garantire una prestazione aspirante ottimale deve essere garantita un'apertura di sfogo per la cappa di ritorno dell'aria di almeno 500 cm².

X PURE

Dimensione minima vano incasso

BORA X Pure

PUXA/PUXU

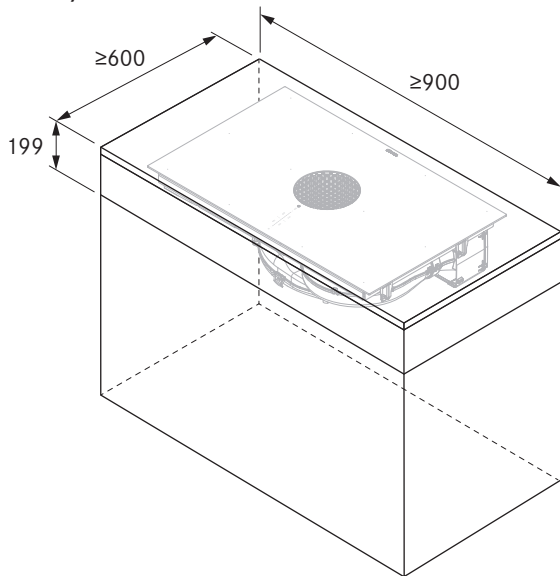

Dimensioni collegamento canale

BORA X PURE

Dimensioni collegamento canale PUXA con collegamento canale BORA Ecotube

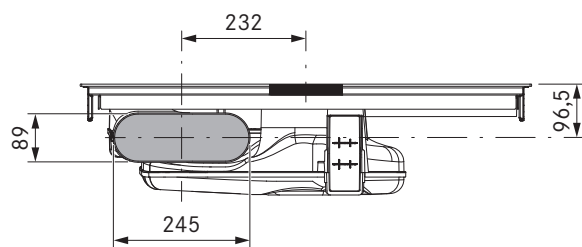

Dimensioni collegamento canale PUXU per l'apertura del flusso di ritorno sul retro del corpo

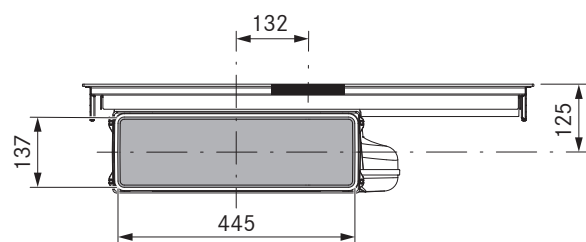

Intaglio parete posteriore PUXU

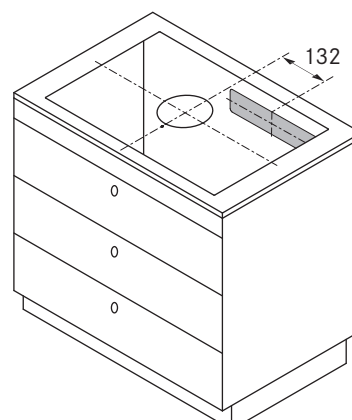

Prefori

BORA X Pure

**Dimensione minima preforo
PUXA + EF750 (cucina componibile 600):**

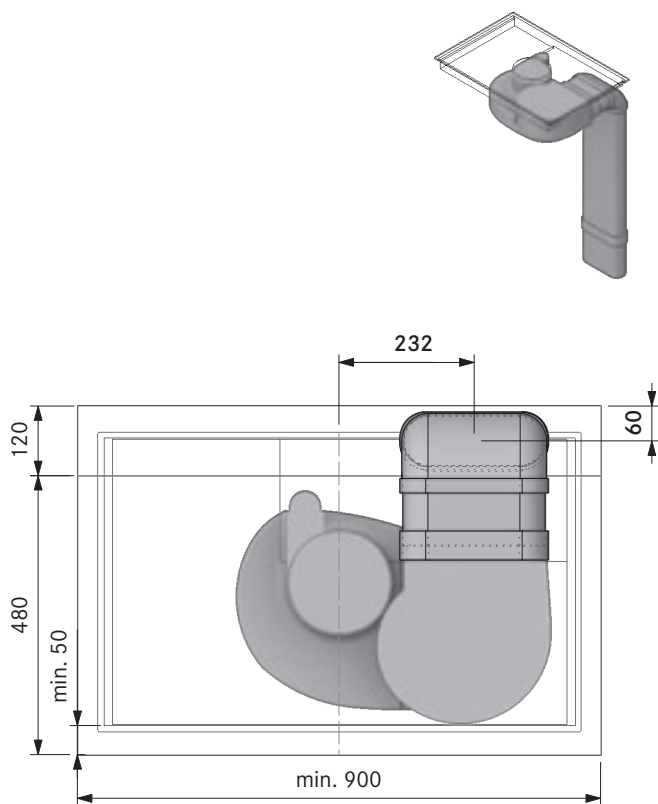

**Dimensione minima preforo
PUXA + EF750 (cucina a isola 700):**

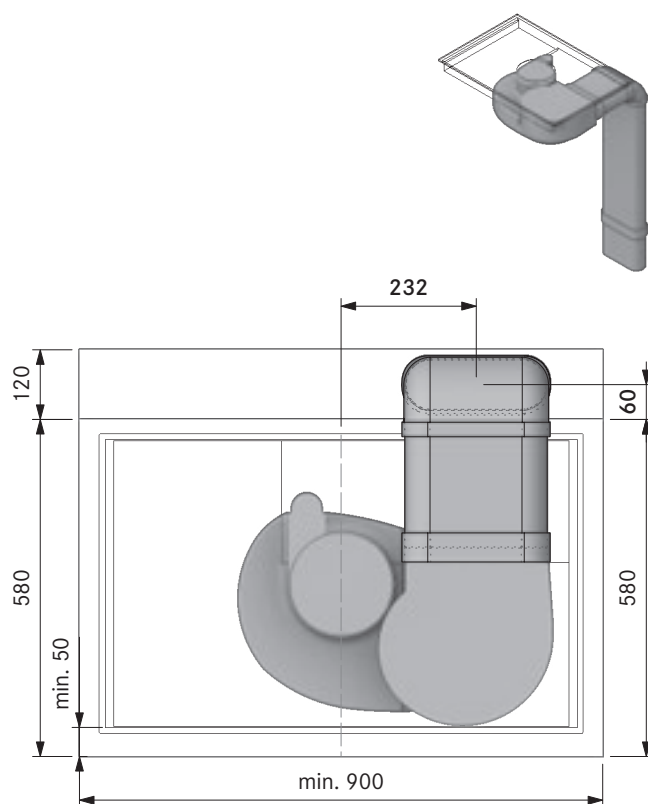

**Dimensione minima preforo
PUXA + EF750 + EFRG (cucina componibile):**

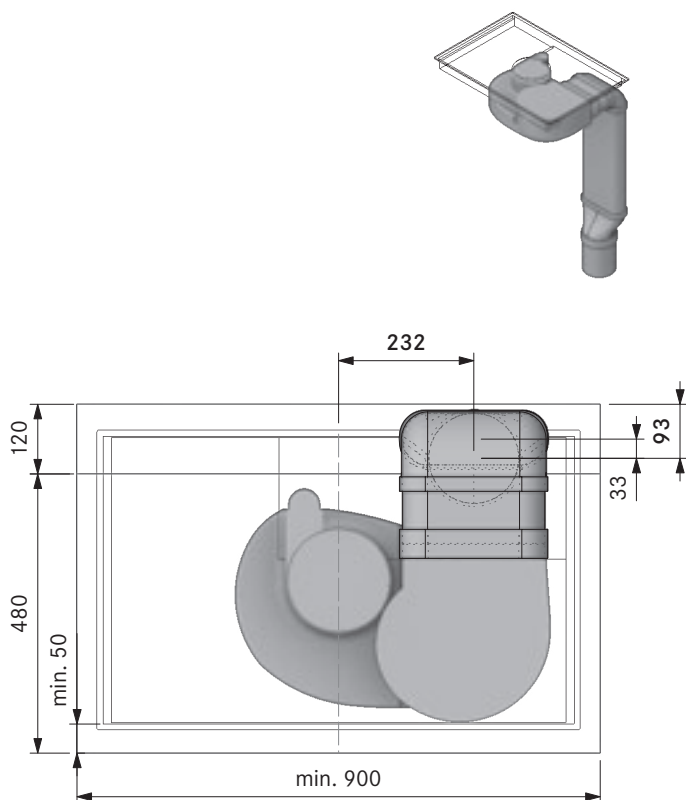

**Dimensione minima preforo
PUXA + EF750 + EFRG (cucina a isola):**

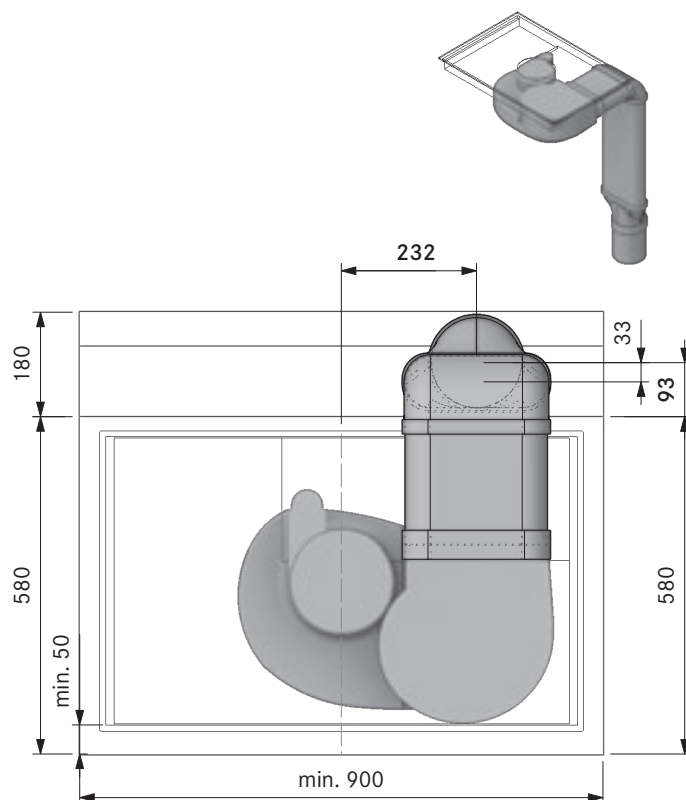

X PURE

Schema di collegamento

BORA X Pure

BORA X Pure PUXA/PUXU

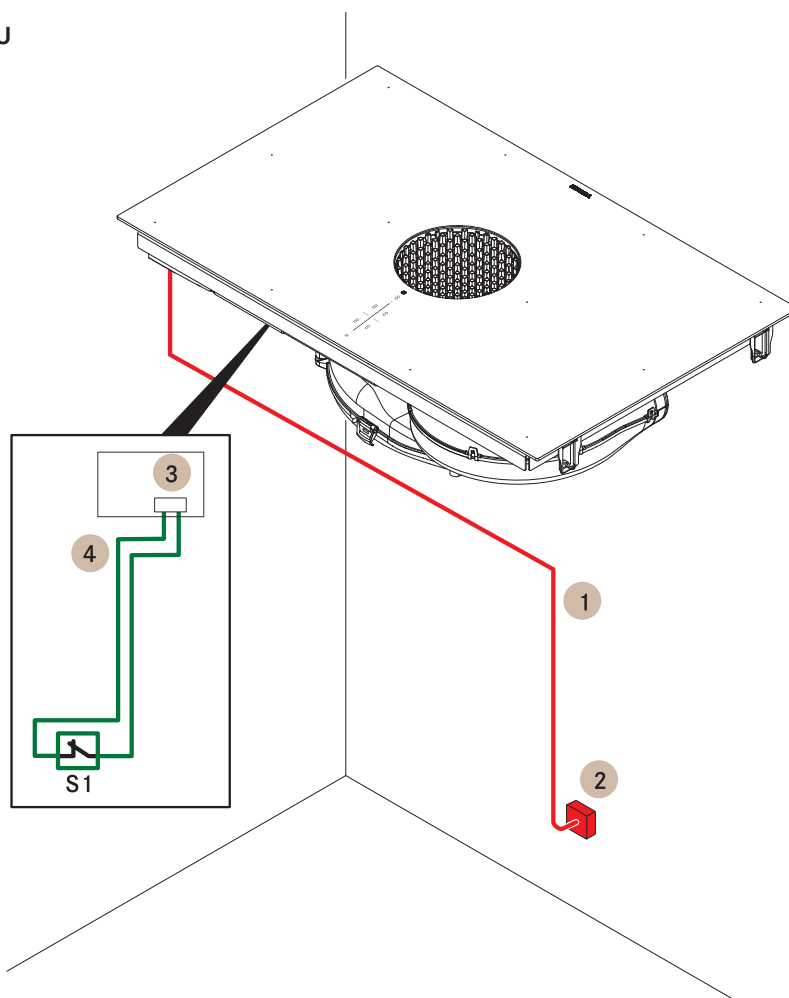

| Voce | Descrizione | Note |
|------|---|--|
| 1 | Cavo di collegamento alla rete piano cottura con aspiratore per piano cottura | Cavo d'allacciamento da prevedere in loco. |
| 2 | Collegamento alla rete | L1/L2/L3/N/PE fusibile min. 3 x16 A |
| 3 | Collegamento "Home In" | 12 V/ 35 mA (è necessario il modulo Home In PUHIM) |
| S1 | Contatto di commutazione esterno | Ad es. contatto di prossimità per finestre nel funzionamento della variante con aspirazione con apparecchio di combustione |
| 4 | Cavo di collegamento "Home In" | Lunghezza max. 10 m |

Lo schema di collegamento contatti rappresenta le massime possibilità di collegamento necessarie e serve ai fini della pianificazione. Il collegamento stesso deve essere eseguito esclusivamente da personale esperto qualificato secondo le descrizioni riportate nelle istruzioni per l'uso.

Esempi di progettazione

BORA X Pure

altri esempi di progettazione al sito <https://partner.bora.com>

PUXA – Variante aspirante per cucina componibile

MP_4500 – con circolazione aria posteriore

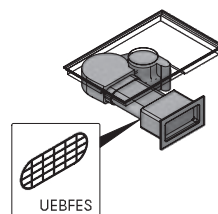
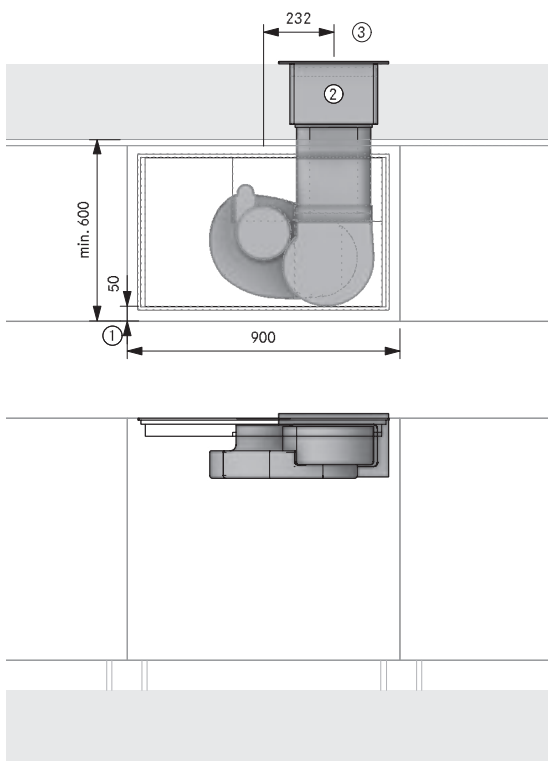

Avvertenze per la progettazione

- ① Min. 50 mm dallo spigolo anteriore parte frontale fino all'intaglio
- ② Apertura nel muro di min. 310 x 155 mm. Dal bordo inferiore apertura fino alla metà del canale 71 mm. Deve permettere di scaricare dritto indipendentemente dalle condizioni meteorologiche
- ③ Con una conduzione canale senza arco ≤ 900 mm tra ventilatore e passante muro bisogna prevedere l'UEBFES/UEBRES

Articolo BORA

- 1 PUXA X Pure piano cottura a induzione „FULL“ in vetroceramica con aspiratore per piano cottura integrato – aspirante

Articolo BORA Ecotube

- 1 EFV/1 connettore canale piatto
- 1 UEBF/1 3box passante muro
- 1 UEBFES/1 3box passante muro dispositivo di protezione
- 1 EF750/1 canale piatto 750 mm

Le guarnizioni per i pezzi stampati con giunto/i a bicchiere sono contenute nel materiale in dotazione

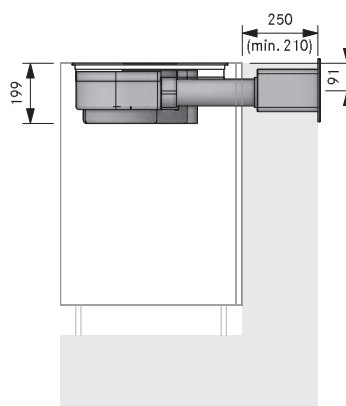

PUXA – Variante aspirante per cucina componibile

MP_4509 – con circolazione aria a sinistra in verticale

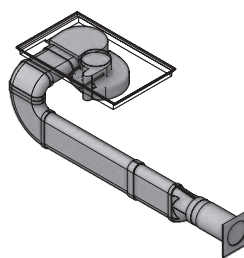
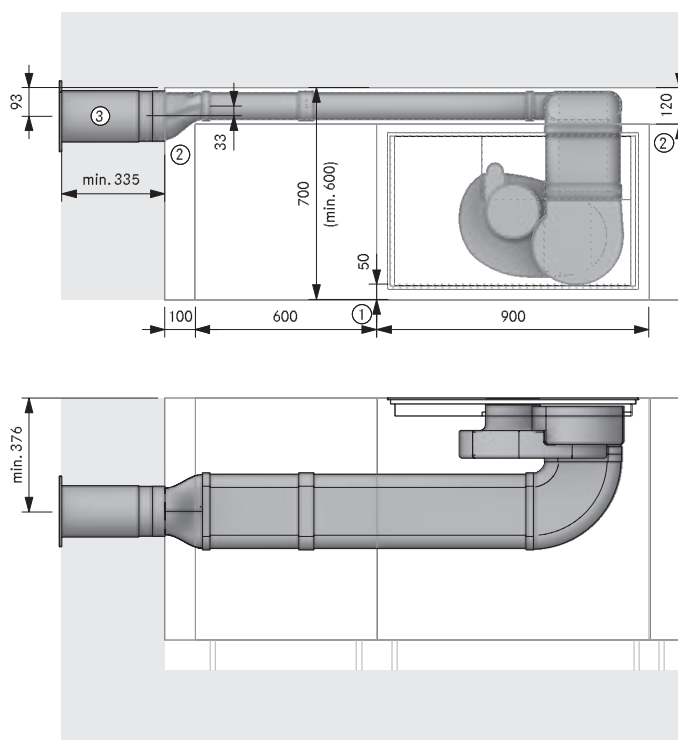

Avvertenze per la progettazione

- ① Min. 50 mm dallo spigolo anteriore parte frontale fino all'intaglio
- ② Spazio necessario per la tecnologia
- ③ Preforo min. $\varnothing 180$ mm. Deve permettere di scaricare dritto indipendentemente dalle condizioni meteorologiche

Articolo BORA

- 1 PUXA X Pure piano cottura a induzione „FULL“ in vetroceramica con aspiratore per piano cottura integrato – aspirante

Articolo BORA Ecotube

- 1 EFBH90/1 arco 90° piatto orizzontale
- 1 EFBV90/1 arco 90° piatto verticale
- 1 EFRG/1 riduttore piatto rotondo dritto
- 2 EFV/1 connettore canale piatto
- 1 UEBR/1 3box passante muro rotondo
- 2 EF750/1 canale piatto 750 mm
- 1 ER750/1 canale rotondo 750mm

Le guarnizioni per i pezzi stampati con giunto/i a bicchiere sono contenute nel materiale in dotazione

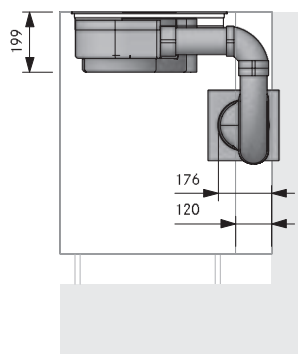

Il montaggio deve essere eseguito esclusivamente nel rispetto delle norme, disposizioni e leggi vigenti.

Esempi di progettazione

BORA X Pure

altri esempi di progettazione al sito <https://partner.bora.com>

PUXA – Variante aspirante per cucina componibile

MP_4704 – con circolazione aria a sinistra nel pavimento

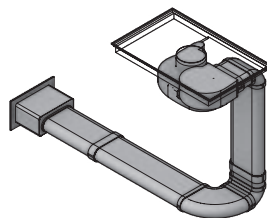
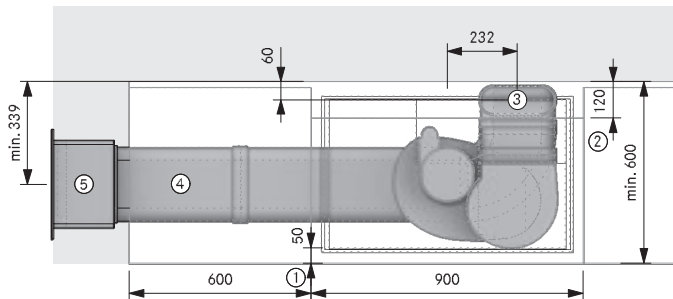

Avvertenze per la progettazione

- ① Min. 50 mm dallo spigolo anteriore parte frontale fino all'intaglio
- ② Spazio necessario per la tecnologia
- ③ Punto di connessione Ecotube
- ④ Montaggio nella struttura del pavimento conformemente alla normativa DIN 18560-2 (interamente nello strato di compensazione). Se la struttura differisce dalla normativa dovrà essere previsto un massetto con rinforzo
- ⑤ Apertura nel muro 310 x 155 mm. Dal bordo inferiore apertura fino alla metà del canale 71 mm. Deve permettere di scaricare diritto indipendentemente dalle condizioni meteorologiche

Articolo BORA

- 1 PUXA X Pure piano cottura a induzione „FULL“ in vetroceramica con aspiratore per piano cottura integrato – aspirante

Articolo BORA Ecotube

- 1 EFBH90/1 arco 90° piatto orizzontale
- 2 EFBV90/1 arco 90° piatto verticale
- 3 EFV/1 connettore canale piatto
- 1 UEBF/1 3box passante muro
- 2 EF750/1 canale piatto 750 mm
- 2 EFS750/1 canale piatto con traversina 750 mm

Le guarnizioni per i pezzi stampati con giunto/i a bicchiere sono contenute nel materiale in dotazione

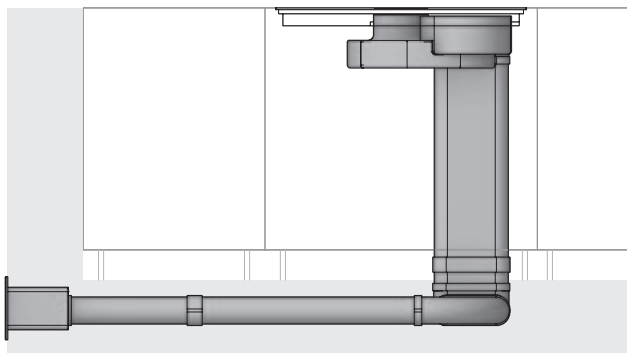

PUXA - Variante aspirante per cucina a isola

MP_4851 – con circolazione aria a destra in cantina

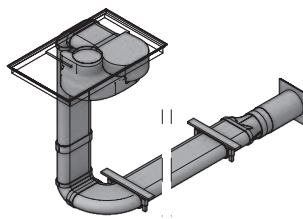
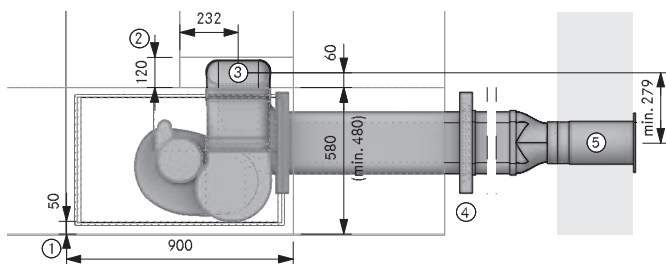

Avvertenze per la progettazione

- ① Min. 50 mm dallo spigolo anteriore parte frontale fino all'intaglio
- ② Spazio necessario per la tecnologia
- ③ Apertura min. 110 x 270 mm
- ④ Un set staffe di montaggio per ogni articolo Ecotube con giunto preformato
- ⑤ Preforo min. Ø 180 mm. Deve permettere di scaricare diritto indipendentemente dalle condizioni meteorologiche

Articolo BORA

- 1 PUXA X Pure piano cottura a induzione „FULL“ in vetroceramica con aspiratore per piano cottura integrato – aspirante

Articolo BORA Ecotube

- 1 EFBH90/1 arco 90° piatto orizzontale
- 2 EFBV90/1 arco 90° piatto verticale
- 1 EFRG/1 riduttore piatto rotondo diritto
- 2 EFV/1 connettore canale piatto
- 1 UEBR/1 3box passante muro rotondo
- 2 EF750/1 canale piatto 750 mm
- 1 ER750/1 canale rotondo 750 mm

Articolo BORA Ecotube su richiesta

- EFV/1 connettore canale piatto
- EF750/1 canale piatto 750 mm
- EFMS/1 set di montaggio piatto

Le guarnizioni per i pezzi stampati con giunto/i a bicchiere sono contenute nel materiale in dotazione

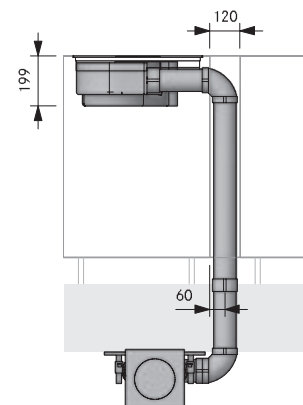
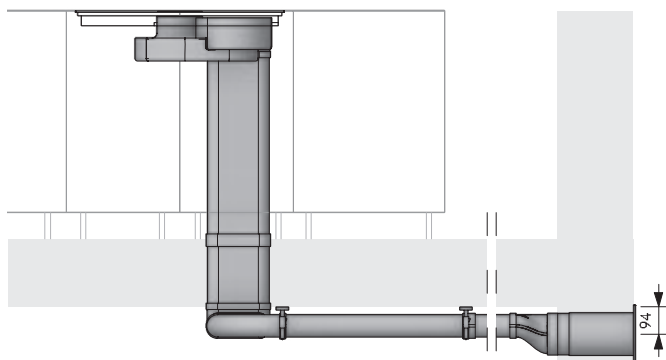

Il montaggio deve essere eseguito esclusivamente nel rispetto delle norme, disposizioni e leggi vigenti.

Esempi di progettazione

BORA X Pure

altri esempi di progettazione al sito <https://partner.bora.com>

PUXU – Variante filtrante per cucina componibile

MP_4920 – con circolazione aria posteriore

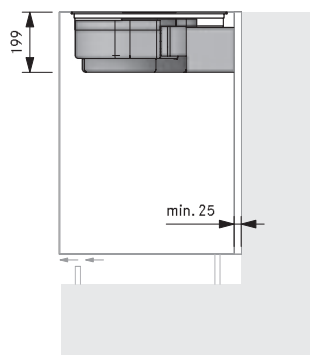
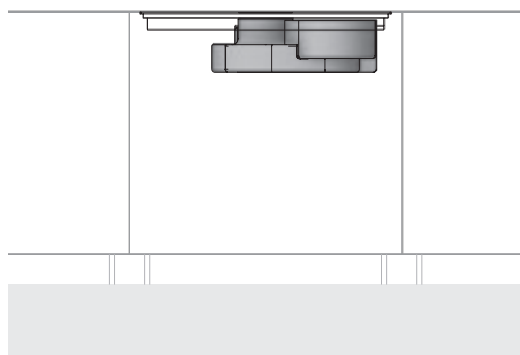
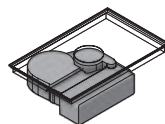
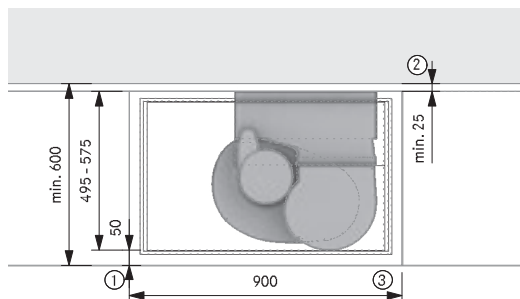

Avvertenze per la progettazione

- ① Min. 50 mm dallo spigolo anteriore parte frontale fino all'incasso
- ② Sono previsti almeno 25 mm tra la parete posteriore del corpo e l'elemento adiacente
- ③ Apertura di sfogo dallo spessore continuo di min. 500 cm²

Articolo BORA

- 1 PUXU X Pure piano cottura a induzione „FULL“ in vetroceramica con aspiratore per piano cottura integrato – filtrante

PUXU – Variante filtrante per cucina a isola

MP_4921 – con circolazione aria posteriore con prolunga telescopica supplementare

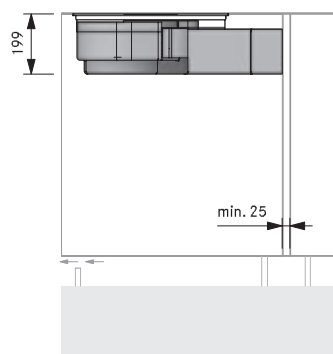
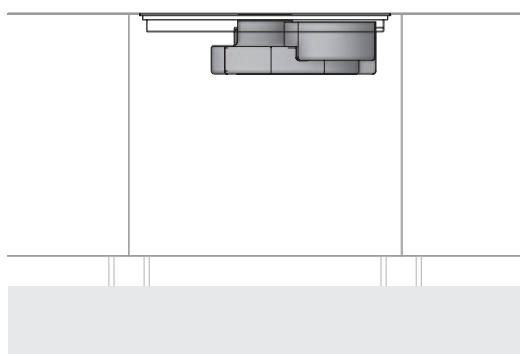
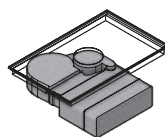
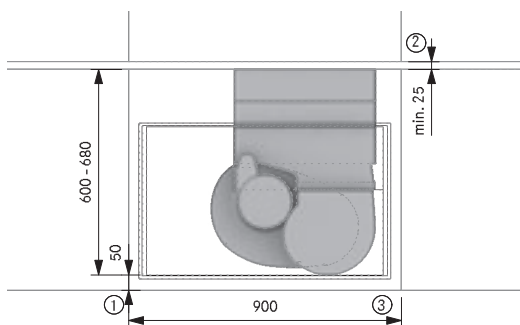

Avvertenze per la progettazione

- ① Min. 50 mm dallo spigolo anteriore parte frontale fino all'incasso
- ② Sono previsti almeno 25 mm tra la parete posteriore del corpo e l'elemento adiacente
- ③ Apertura di sfogo dallo spessore continuo di min. 500 cm²

Articolo BORA

- 1 PUXU X Pure piano cottura a induzione „FULL“ in vetroceramica con aspiratore per piano cottura integrato – filtrante
- 1 PULBTA Pure scatola di purificazione dell'aria prolunga telescopica

Il montaggio deve essere eseguito esclusivamente nel rispetto delle norme, disposizioni e leggi vigenti.

BORA Pure Highlights

Design minimalista

Il piano cottura e l'aspiratore sono completamente a filo piano. Le linee perfette consentono un'integrazione discreta ed estremamente elegante in qualsiasi architettura di cucina moderna. Il funzionamento in modalità standby è praticamente invisibile e ridotto all'essenziale in funzione grazie all'illuminazione intelligente.

Livello di rumore minimo.

Sempre molto silenzioso, anche ad alti livelli di potenza: Il motivo è il flusso d'aria ottimale e l'uso di una ventola estremamente silenziosa. Non c'è distrazione mentre si cucina e le conversazioni rimangono indisturbate.

Vasca di raccolta dei grassi integrata

Se qualcosa va storto durante la cottura, il vassoio integrato cattura in modo sicuro sia il solido che il liquido.

eSwap

In funzionamento filtrante, gli odori vengono neutralizzati da un filtro al carbone attivo altamente efficiente. Per semplificare la sostituzione del filtro, questo viene fatto dall'alto verso l'apertura di ingresso: senza rimuovere cassette o pannelli dello zoccolo.

Dimensioni compatte

Grazie alle sue dimensioni compatte, il sistema si adatta a quasi tutte le cucine, anche di piccole dimensioni, e crea spazio per ulteriori pensili eliminando la cappa aspirante.

Operazione sControl intuitiva

L'esclusivo cursore verticale rende ancora più semplice l'utilizzo, muovendo intuitivamente il dito verso l'alto o verso il basso o toccando direttamente. Tutte le funzioni operative importanti possono essere sempre raggiunte rapidamente con un solo tocco.

Facilità di pulizia

Le parti esposte ai vapori di cottura possono essere facilmente rimosse attraverso l'ampia apertura di ingresso facilmente accessibile. Vengono lavate in lavastoviglie, con un ingombro molto ridotto.

Superficie di cottura ultra grande 4 24

Grazie al funzionamento centrale e alla disposizione ottimale delle zone di cottura, c'è sempre spazio per cucinare contemporaneamente con 4 pentole grosse fino a 24 cm.

Massimo spazio contenitivo

L'altezza ridotta di meno di 200 mm e l'unità di filtraggio dell'aria di circolazione integrata garantiscono il massimo spazio di stoccaggio per pentole e altri utensili da cucina nell'armadio di base. In modalità di ricircolo, i cassette non vengono tagliati anche con l'angolo cottura con profondità di 60 cm. Piuttosto diverso dal solito.

Comando aspiratore automatico

L'esecuzione dell'aspirazione è regolata in modo indipendente in base al processo di cottura del momento. Continuità: l'intervento manuale è eliminato. La piena concentrazione rimane sul cucinare.



PURA

BORA Pure piano cottura a induzione con aspiratore per piano cottura integrato - Aspirante

PURU

BORA Pure piano cottura ad induzione con aspiratore piano cottura integrato - Filtrante



PUED

BORA Pure bocchetta d'entrata nera



PUEDG

BORA Pure bocchetta d'entrata greige



PUEDR

BORA Pure bocchetta d'entrata rossa



PUEDJ

BORA Pure bocchetta d'entrata verde giada



PUEDO

BORA Pure bocchetta d'entrata arancione



PUEDB

BORA Pure bocchetta d'entrata blu

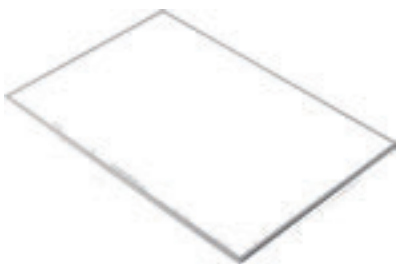

BKR760

BORA Cornice del piano cottura di 760mm di larghezza



USL515

BORA Listelli laterali per piano cottura profondità 515 mm

USL515AB

BORA Listelli laterali per piano cottura profondità 515 mm All Black

PURA

BORA Pure piano cottura a induzione con aspiratore per piano cottura integrato - Aspirante

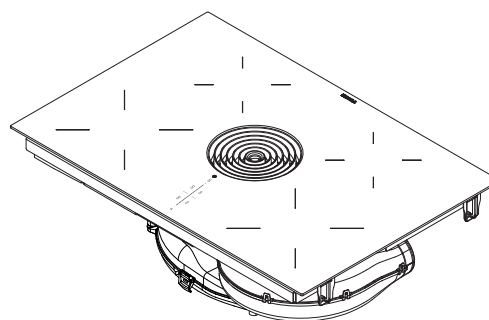
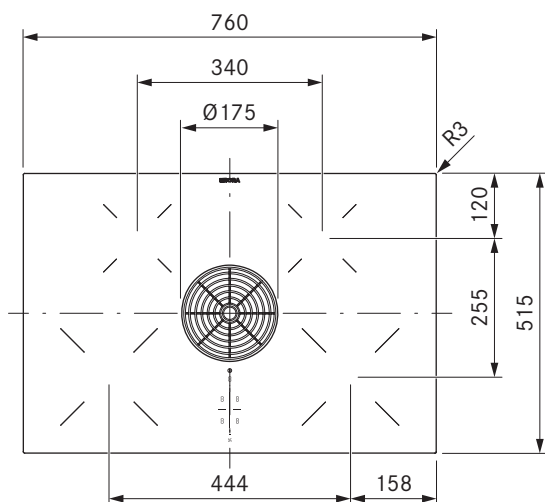
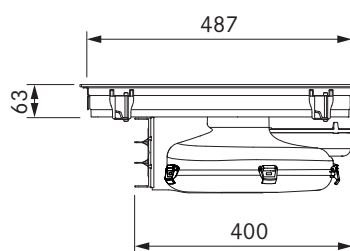
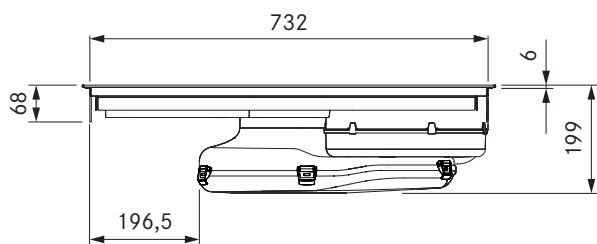

dati tecnici

| | |
|---|---------------------------------|
| Tensione di collegamento polifase | 380 - 415 V 2N / 3N |
| Tensione di collegamento monofase | 220 - 240 V |
| Frequenza | 50/60 Hz |
| Potenza assorbita massima | 7,6 kW (4,4 kW / 3,6 kW) |
| Fusibile / collegamento alla rete trifase | 3 x 16 A (connessione standard) |
| Fusibile / collegamento alla rete bifase | 2 x 16 A |
| Fusibile / collegamento alla monofase | 1 x 32 A (1 x 20 A / 1 x 16 A) |
| Dimensioni (LxPxA) | 760 x 515 x 199 mm |
| Peso (incl. accessori / confezione) | 22,5 kg |
| Materiale superficie | SCHOTT CERAN® |
| Livelli di potenza aspiratore per piano cottura | 1 - 9, P |
| Livello di potenza piano cottura | 1 - 9, P |
| collegamento canale | Ecotube BORA |
| Dimensioni zona cottura anteriore | Ø 210 mm |
| Dimensioni zona cottura posteriore | Ø 175 mm |
| Potenza zona cottura anteriore | 2300 W |
| Potenza zona cottura posteriore | 1400 W |
| Potenza livello power zona cottura anteriore | 3000 W |
| Potenza livello power zona cottura posteriore | 2100 W |

Descrizione prodotto

- Operazione sControl intuitiva
- Livello di rumore minimo.
- Facilità di pulizia
- Vasca di raccolta dei grassi integrata
- Superficie di cottura ultra grande 4 24
- Massimo spazio contenitivo
- Dimensioni compatte
- Comando aspiratore automatico
- Ampia vasca di raccolta
- Modalità Demo

Materiale in dotazione

- Piano cottura a induzione con aspiratore per piano cottura integrato - Aspirante PURA
- Bocchetta d'entrata nero
- filtro antigrasso in acciaio inox
- istruzioni per l'uso e il montaggio
- Morsetti di montaggio
- Nastro di tenuta
- Set di piastre di compensazione dell'altezza
- Collegamento alla rete del coperchio dell'alloggiamento
- Accessori di montaggio per il collegamento alla rete
- Raschietto per vetroceramica

Accessori

- Bocchetta d'aria nera PUED
- Bocchetta d'entrata greige PUEDG
- Bocchetta d'aria rossa PUEDR
- Bocchetta d'aria verde giada PUEDJ
- Bocchetta d'aria arancione PUEDO
- Bocchetta d'aria blu PUEDB
- Filtro per i grassi in acciaio inossidabile PUEF
- Nastro di tenuta UDB25
- Cornice piano cottura BKR760
- Modulo PUHIM Home In
- Box di purificazione aria PULB
- Box di purificazione aria con prolunga telescopica PULBTA

prodotto- e avvertenze per la progettazione

- Cavo d'allacciamento da prevedere in loco.
- Presa di collegamento alla rete anteriore
- Il sistema di canali BORA Ecotube è adattato in modo ottimale agli aspiratori per piano cottura BORA e garantisce una funzione al 100% e un'ottima prestazione
- Un'interfaccia per dispositivi esterni è possibile con gli accessori aggiuntivi PUHIM Pure modulo Home-In.
- Provvedere a una sufficiente ventilazione sotto il piano cottura
- Tipo di montaggio: a filo piano o sopra piano
- I cassetti o i piani intermedi del mobile da incasso devono essere estraibili per consentire i lavori di manutenzione e pulizia
- Si fa notare che con i piani di cottura a induzione devono essere utilizzate stoviglie compatibili con l'induzione
- Il sistema di aspirazione per piano cottura Pure è combinabile con tutte le prese BORA
- Nessuna compatibilità con i BORA ventilatori universali

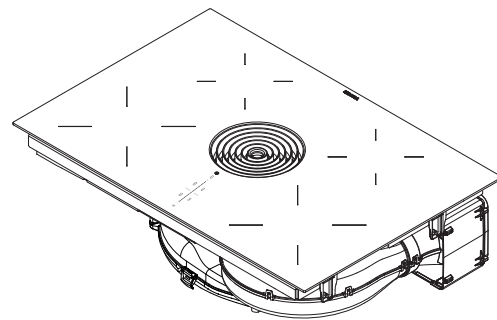
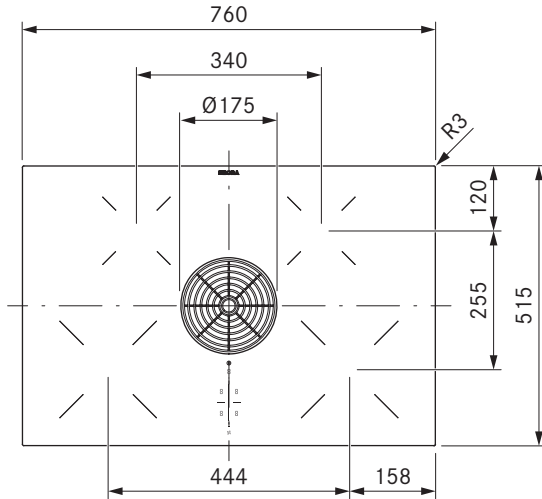
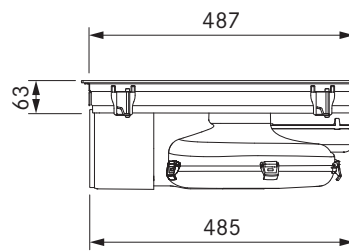
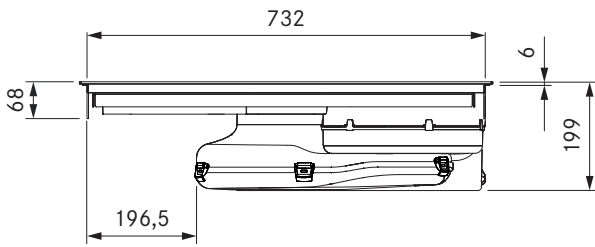

dati tecnici

| | |
|---|---|
| Tensione di collegamento polifase | 380 - 415 V 2N / 3N |
| Tensione di collegamento monofase | 220 - 240 V |
| Frequenza | 50/60 Hz |
| Potenza assorbita massima | 7,6 kW (4,4 kW / 3,6 kW) |
| Fusibile / collegamento alla rete trifase | 3 x 16 A (connessione standard) |
| Fusibile / collegamento alla rete bifase | 2 x 16 A |
| Fusibile / collegamento alla monofase | 1 x 32 A (1 x 20 A / 1 x 16 A) |
| Dimensioni (LxPxA) | 760 x 515 x 199 mm |
| Peso (incl. accessori / confezione) | 24,5 kg |
| Materiale superficie | SCHOTT CERAN® |
| Livelli di potenza aspiratore per piano cottura | 1 - 9, P |
| Livello di potenza piano cottura | 1 - 9, P |
| Dimensioni apertura di sfiato | 445 x 137 mm |
| Dimensioni zona cottura anteriore | Ø 210 mm |
| Dimensioni zona cottura posteriore | Ø 175 mm |
| Potenza zona cottura anteriore | 2300 W |
| Potenza zona cottura posteriore | 1400 W |
| Potenza livello power zona cottura anteriore | 3000 W |
| Potenza livello power zona cottura posteriore | 2100 W |
| Mezzo di filtro | Carbone attivo con scambiatore di ioni |
| Materiale filtrante | Pannello filtrante con filtro a maglia fine |
| Durata utile max. filtro | 150 h (1 anno) |

Descrizione prodotto

- Operazione sControl intuitiva
- eSwap
- Rimozione efficiente degli odori
- Livello di rumore minimo.
- Facilità di pulizia
- Vasca di raccolta dei grassi integrata
- Superficie di cottura ultra grande 4 24
- Massimo spazio contenitivo
- Comando aspiratore automatico
- Modalità Demo

Materiale in dotazione

- Piano cottura a induzione con aspiratore per piano cottura integrato - Filtrante PURU
- Bocchetta d'entrata nero
- filtro antigrasso in acciaio inox
- filtro al carbone attivo
- istruzioni per l'uso e il montaggio
- maschera di foratura
- Morsetti di montaggio
- Nastro di tenuta
- Set di piastre di compensazione dell'altezza
- Collegamento alla rete del coperchio dell'alloggiamento
- Accessori di montaggio per il collegamento alla rete
- Raschietto per vetroceramica

Accessori

- Bocchetta d'aria nera PUED
- Bocchetta d'entrata greige PUEDG
- Bocchetta d'aria rossa PUEDR
- Bocchetta d'aria verde giada PUEDJ
- Bocchetta d'aria arancione PUEDO
- Bocchetta d'aria blu PUEDB
- Filtro per i grassi in acciaio inossidabile PUEF
- Filtro al carbone attivo PUAKF
- Nastro di tenuta UDB25
- Cornice piano cottura BKR760
- Box di purificazione aria con prolunga telescopica PULBTA

prodotto- e avvertenze per la progettazione

- Cavo d'allacciamento da prevedere in loco.
- Presa di collegamento alla rete anteriore
- Per il collegamento alla parete posteriore del corpo la scatola di purificazione aria è dotata di un'estensione telescopica (estensione fino a 80 mm)
- Nel caso di armadi con piano di cottura molto profondo, l'estensione telescopica del box di purificazione aria può essere estesa di 105 mm con l'estensione telescopica aggiuntiva PULBTA (disponibile come accessorio)
- Provvedere a una sufficiente ventilazione sotto il piano cottura
- Tipo di montaggio: a filo piano o sopra piano
- I cassetti o i piani intermedi del mobile da incasso devono essere estraibili per consentire i lavori di manutenzione e pulizia
- Si fa notare che con i piani di cottura a induzione devono essere utilizzate stoviglie compatibili con l'induzione
- Il sistema di aspirazione per piano cottura Pure è combinabile con tutte le prese BORA

BKR760

BORA PURE
ACCESSORI

BORA Cornice del piano cottura di 760mm di larghezza

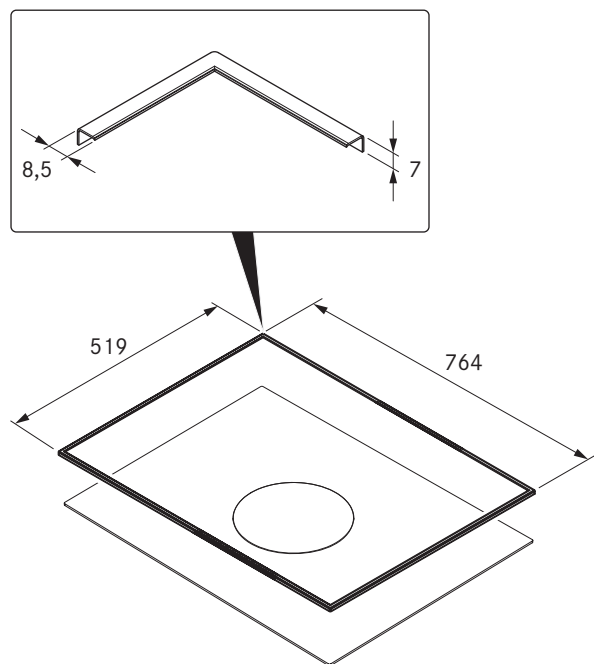

dati tecnici

| | |
|------------------------------|--------------------------|
| Dimensioni (LxPxA) | 764 x 519 x 7 mm |
| Materiale | Acciaio inox, spazzolato |
| Tempo di indurimento adesivo | 24 h |

Descrizione prodotto

- Protezione per vetroceramica
- Facile installazione
- Materiali di alta qualità
- Accessori adatti

Materiale in dotazione

- Kochfeldrahmen BKR760 mit Klebeband
- nastro di tenuta
- Panno per pulizia vetro
- Set di piastre di compensazione dell'altezza
- istruzioni per il montaggio

USL515 / USL515AB

BORA PURE
ACCESSORI

BORA Listelli laterali per piano cottura profondità 515 mm

BORA Listelli laterali per piano cottura profondità 515 mm All Black

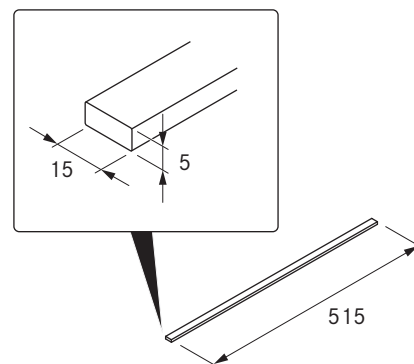

dati tecnici

| | |
|------------------------------|--------------------------|
| Dimensioni (LxPxA) | 15 x 515 x 5 mm |
| Materiale | Acciaio inox, spazzolato |
| Tempo di indurimento adesivo | 24 h |

Descrizione prodotto

- Protezione per vetroceramica
- Facile installazione
- Materiali di alta qualità
- Accessori adatti

Materiale in dotazione

- 2 listelli laterali USL515 / USL515AB
- Panno di pulizia
- istruzioni per il montaggio

Efficienza energetica

BORA Pure

| Descrizione del prodotto | BORA Pure piano cottura a induzione con aspiratore per piano cottura integrato PURA | |
|--|--|-----------------|
| Modalità di funzionamento | Aspirante | |
| Consumo energetico | Valore | Norma EN |
| Consumo energetico annuo (AEC _{hood}) | 33,7 kWh/a | 61591 |
| Classe di efficienza energetica | A+ | 61591 |
| Portata | | |
| Efficienza fluidodinamica (FDE _{hood}) | 32,6 % | 61591 |
| Classe di efficienza fluidodinamica | A | 61591 |
| Potenza di aspirazione livello 1 min. | 179,1 m ³ /h | 61591 |
| Potenza di aspirazione livello 9 max. | 548,3 m ³ /h | 61591 |
| Potenza di aspirazione livello Power (Q _{Max}) | 622 m ³ /h | 61591 |
| Illuminazione | | |
| Efficienza luminosa (LE _{hood}) | * lx/Watt | * |
| Classe di efficienza luminosa | * | * |
| Separazione dei grassi | | |
| Livello 9 max. (GFE _{hood}) | 97,8 % | 61591 |
| Classe livello massimo | A | 61591 |
| Livello d'intensità sonora | | |
| Livello 1 min. | 40,1 dB(A) | 60704-2-13 |
| Livello 9 max. | 65,8 dB(A) | 60704-2-13 |
| Livello Power | 67,7 dB(A) | 60704-2-13 |
| Livello di pressione sonora (indicazione aggiuntiva) | | |
| Livello 1 min. | 27,5 dB(A) | ** |
| Livello 9 max. | 53,2 dB(A) | ** |
| Livello Power | 55,1 dB(A) | ** |
| Indicazioni conformi a 66/2014 | | |
| Potenza assorbita in stato spento (P ₀) | 0,12 W | 61591 |
| Spegnimento ritardato | 0,8 | 61591 |
| Indice di efficienza energetica (EE _{hood}) | 42,8 | 61591 |
| Portata aria punto di massima efficienza (Q _{BEP}) | 304,3 m ³ /h | 61591 |
| Pressione punto di massima efficienza (P _{BEP}) | 446 Pa | 61591 |
| Potenza d'ingresso punto di massima efficienza (W _{BEP}) | 115,5 W | 61591 |

Informazioni sull'indicazione del consumo di energia secondo normativa (EU) N. 65/2014 ovvero 66/2014

* Questa voce non è riferita a questo prodotto.

** Il livello di pressione sonora è stato calcolato a 1 metro di distanza (rilevazione del livello secondo la distanza) sulla base del livello di potenza sonora secondo EN 60704-2-13.

Dimensioni intaglio

BORA Pure PURA/PURU

Montaggio a filo piano

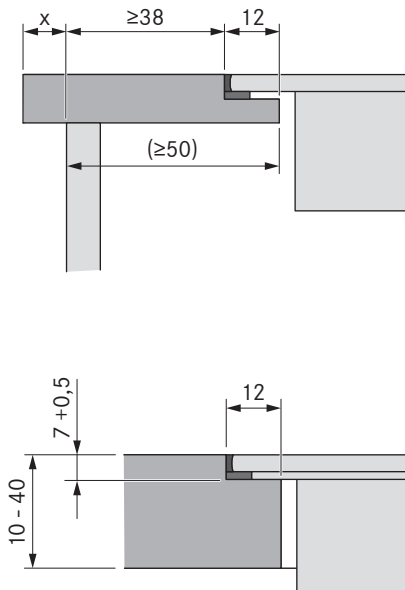

Montaggio in battuta

(con o senza cornice del piano cottura)

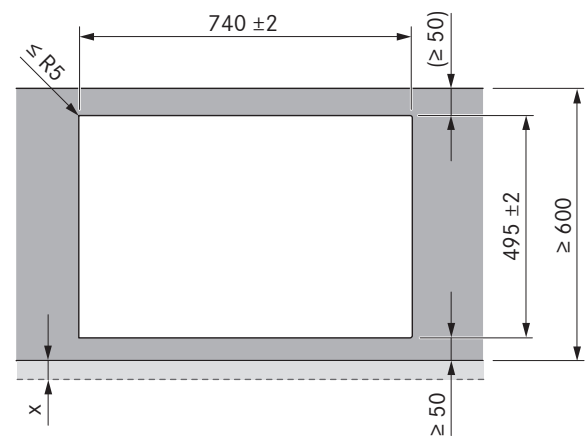
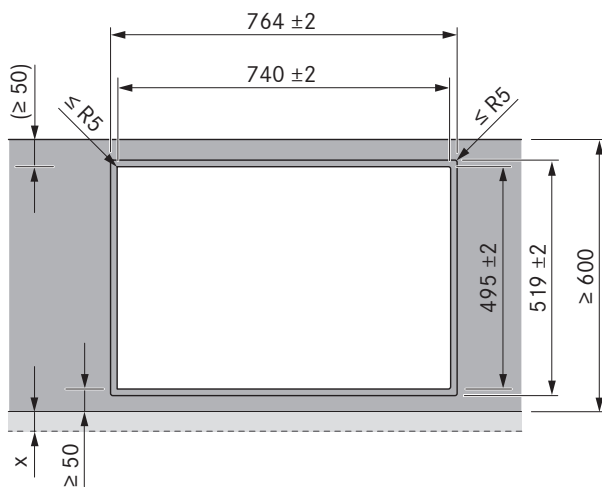
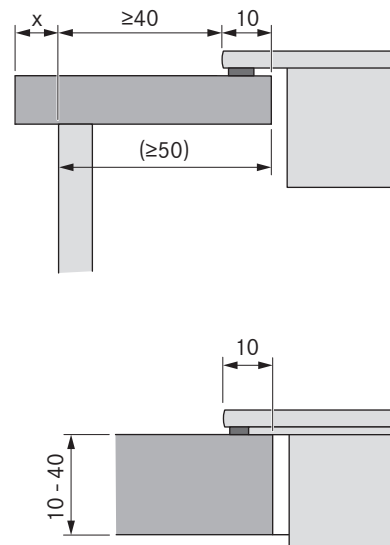

Importanti avvertenze per la progettazione

- Tutte le misure partono dal bordo anteriore del pannello frontale.
- Tolleranza dimensioni intaglio ± 2 mm.
- Osservare le avvertenze del produttore del piano di lavoro riguardo all'idoneità del piano di lavoro. Sigillare gli intagli del piano di lavoro con materiali idonei contro l'umidità o eventualmente applicare un termoisolante (ad es. con piani Corian o HiMacs).
- Lungo tutto il perimetro degli apparecchi da incasso sono previsti due millimetri di distanza.

Intagli vano incasso

BORA Pure

Intaglio vano incasso PURA (cucina componibile 600):

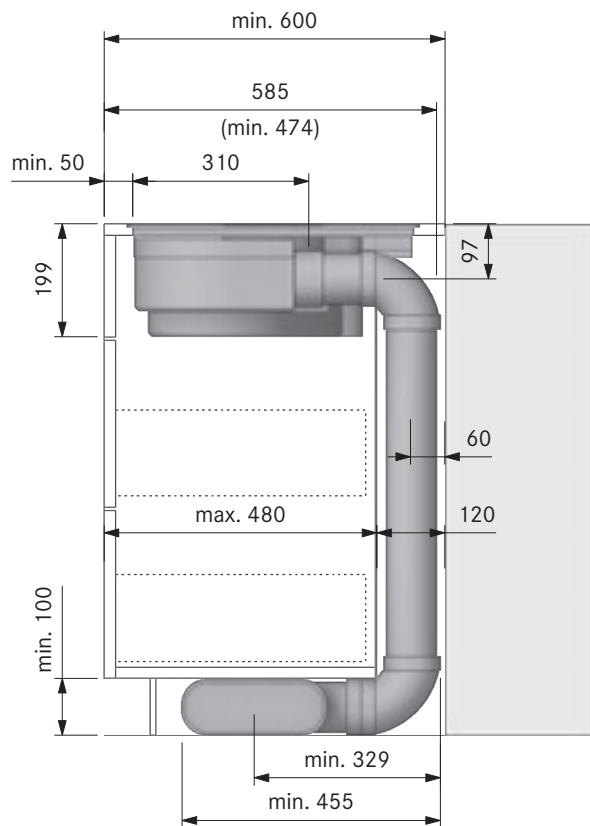

Intaglio vano incasso PURA (cucina a isola):

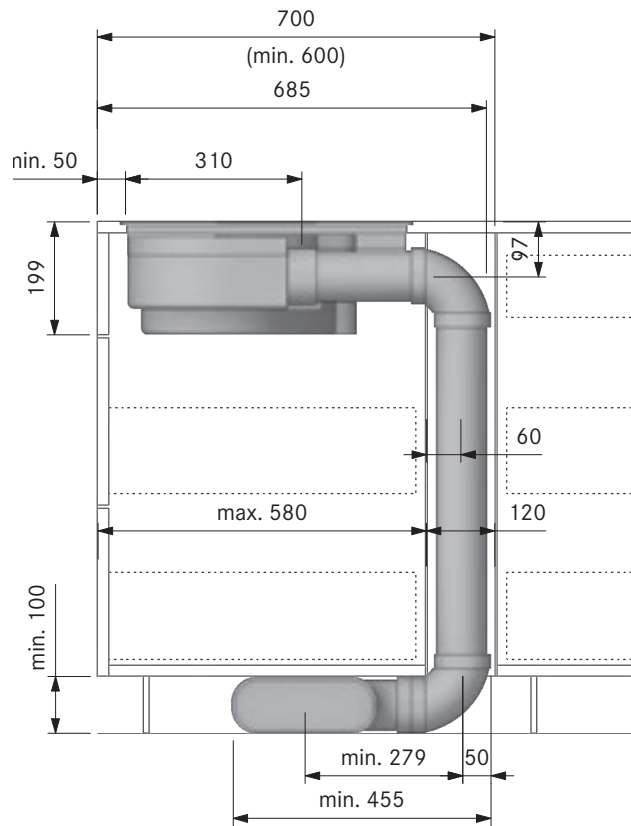

Intaglio vano incasso PURU (cucina componibile 600):

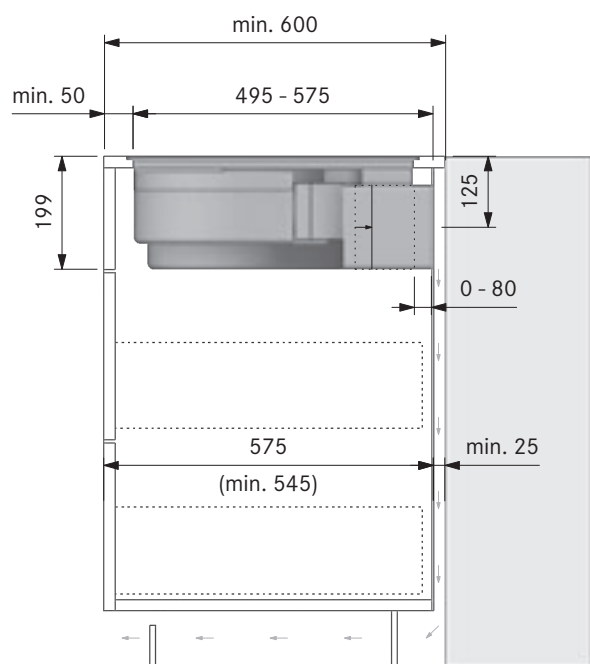

Intaglio vano incasso PURU + PULBTA (cucina a isola):

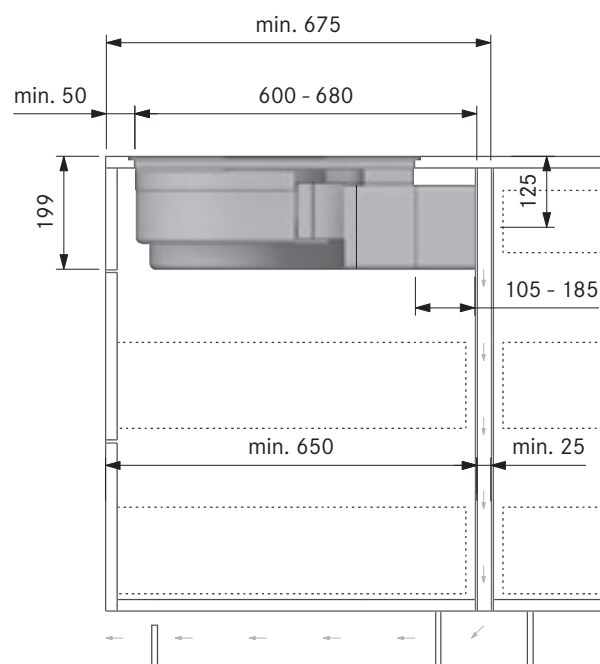

Per garantire una prestazione aspirante ottimale deve essere garantita un'apertura di sfogo per la cappa di ritorno dell'aria di almeno 500 cm².

PURE

Dimensione minima vano incasso

BORA Pure

PURA/PURU

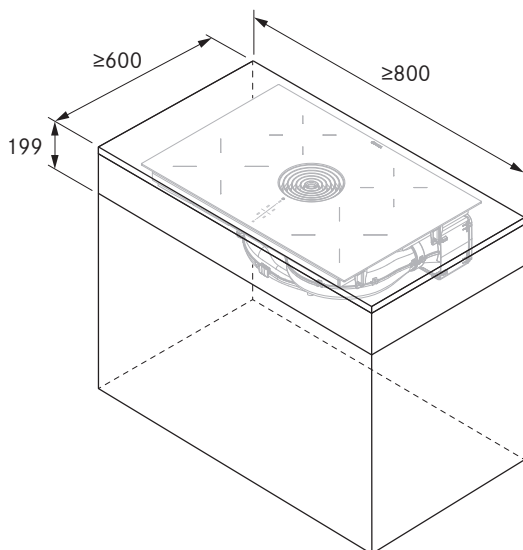

Dimensioni collegamento canale

BORA Pure

Dimensioni collegamento canale PURA con collegamento canale BORA Ecotube

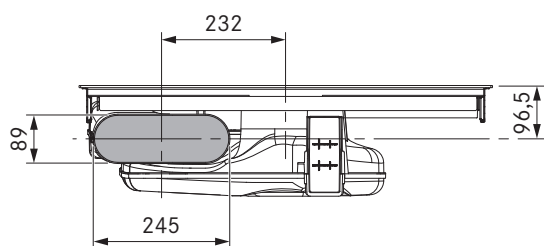

Dimensioni collegamento canale PURU per l'apertura del flusso di ritorno sul retro del corpo

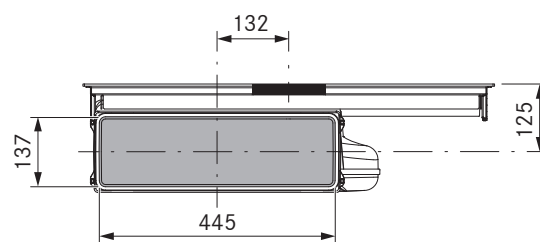

Intaglio parete posteriore PURU

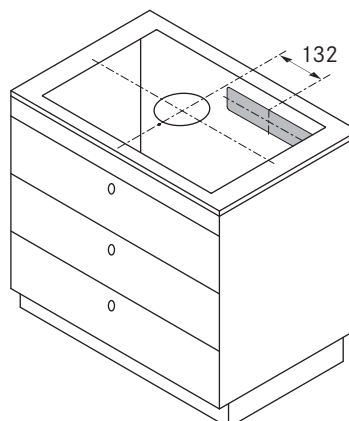

Prefori

BORA Pure

**Dimensione minima preforo
PURA + EF750 (cucina componibile 600):**

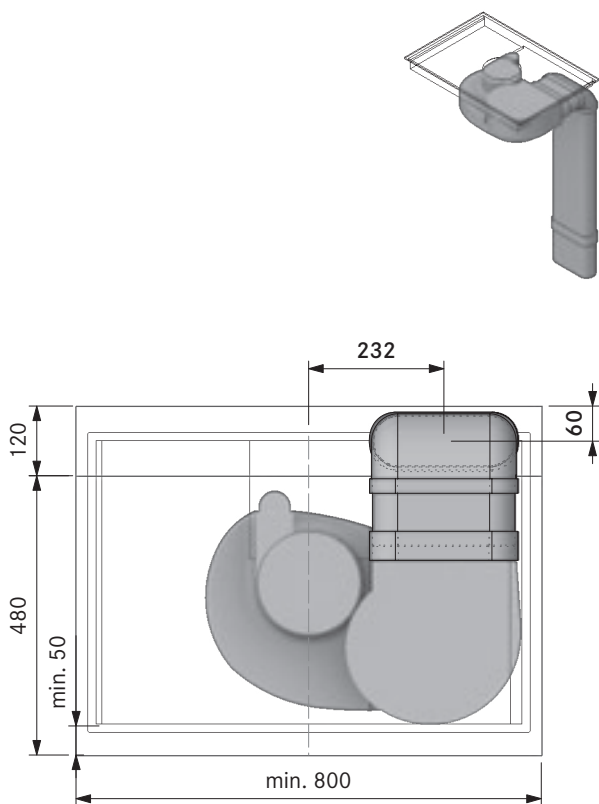

**Dimensione minima preforo
PURA + EF750 (cucina a isola 700):**

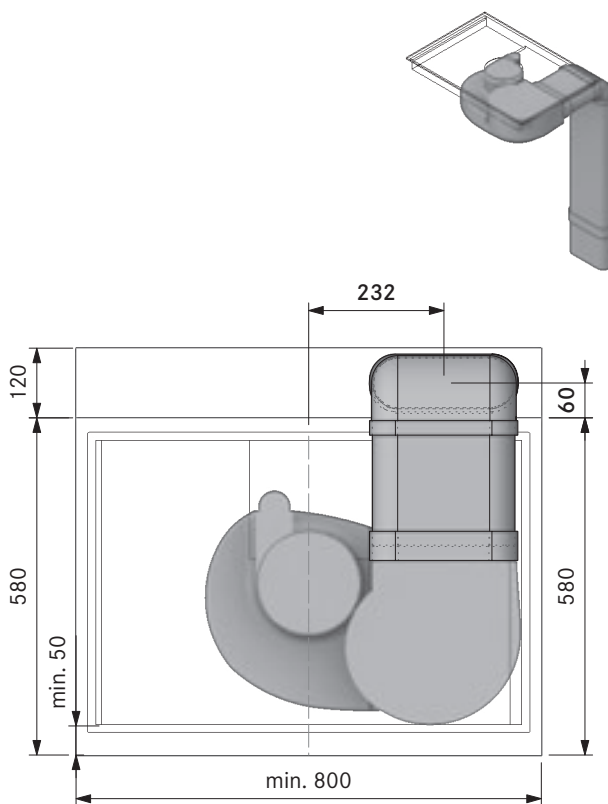

**Dimensione minima preforo
PURA + EF750 + EFRG (cucina componibile):**

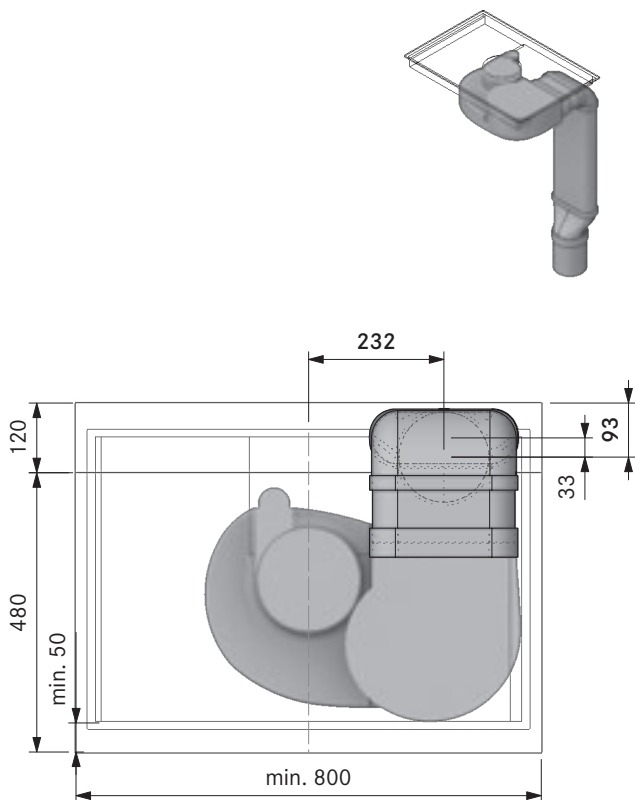

**Dimensione minima preforo
PURA + EF750 + EFRG (cucina a isola):**

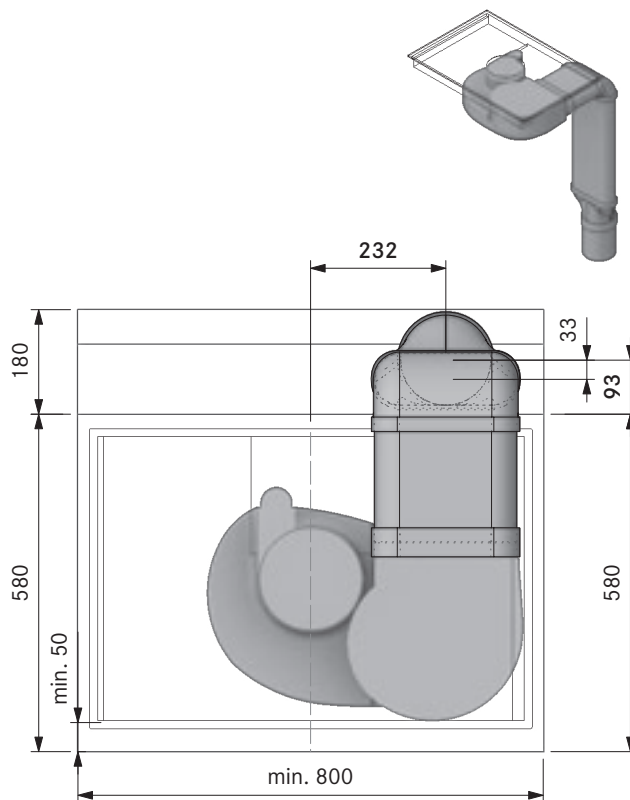

PURE

Schema di collegamento

BORA Pure

BORA Pure PURA/PURU

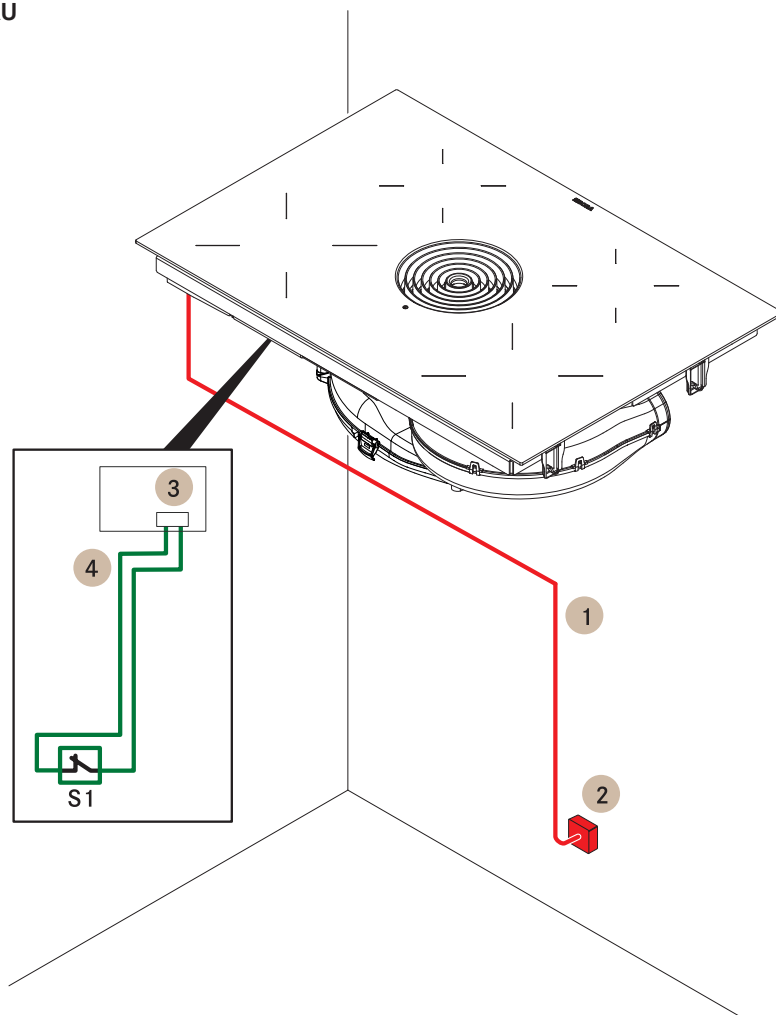

| Voce | Descrizione | Note |
|------|---|--|
| 1 | Cavo di collegamento alla rete piano cottura con aspiratore per piano cottura | Cavo d'allacciamento da prevedere in loco. |
| 2 | Collegamento alla rete | L1/L2/L3/N/PE fusibile min. 3 x16 A |
| 3 | Collegamento "Home In" | 12 V/ 35 mA (è necessario il modulo Home In PUHIM) |
| S1 | Contatto di commutazione esterno | Ad es. contatto di prossimità per finestre nel funzionamento della variante con aspirazione con apparecchio di combustione |
| 4 | Cavo di collegamento "Home In" | Lunghezza max. 10 m |

Lo schema di collegamento contatti rappresenta le massime possibilità di collegamento necessarie e serve ai fini della pianificazione. Il collegamento stesso deve essere eseguito esclusivamente da personale esperto qualificato secondo le descrizioni riportate nelle istruzioni per l'uso.

Esempi di progettazione

BORA Pure

altri esempi di progettazione al sito <https://partner.bora.com>

PURA – Variante aspirante per cucina componibile

MP_4002 – con circolazione aria posteriore rotondo

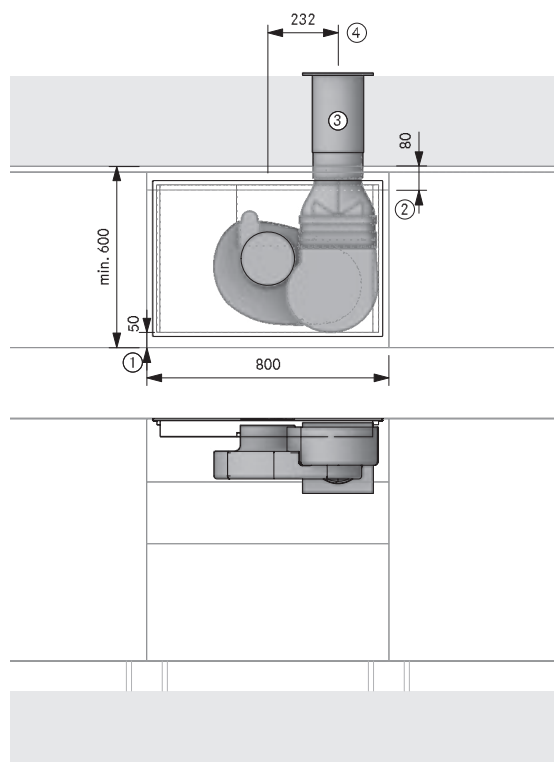

Avvertenze per la progettazione

- ① Min. 50 mm dallo spigolo anteriore parte frontale fino all'intaglio
- ② L'inserto deve essere accorciato
- ③ Preforo min. Ø180 mm.
Deve permettere di scaricare diritto indipendentemente dalle condizioni meteorologiche
- ④ Con una conduzione canale senza arco ≤ 900 mm tra ventilatore e passante muro bisogna prevedere l'UEBFES / UEBRES

Articolo BORA

- 1 PURA Pure piano cottura a induzione con aspiratore integrato – aspirante

Articolo BORA Ecotube

- 1 EFV/1 connettore canale piatto
- 1 EFRG/1 riduttore piatto rotondo diritto
- 1 UEBR/1 3box passante muro rotondo
- 1 UEBRES/1 3box passante muro rotondo dispositivo di protezione
- 1 ER750/1 canale rotondo 750 mm
- 1 EF750/1 canale piatto 750 mm

Le guarnizioni per i pezzi stampati con giunto/i a bicchiere sono contenute nel materiale in dotazione

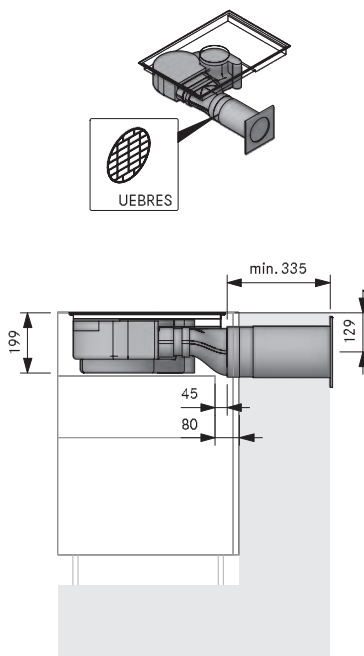

PURA – Variante aspirante per cucina componibile

MP_4011 – con circolazione aria posteriore nel tubo montante rotondo

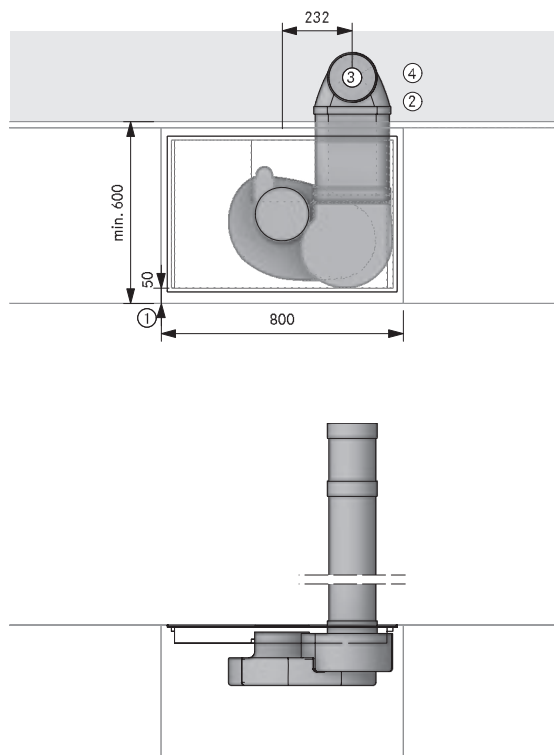

Avvertenze per la progettazione

- ① Min. 50 mm dallo spigolo anteriore parte frontale fino all'intaglio
- ② Potrebbe essere necessario installare un separatore di condensa
- ③ Preforo min. Ø180 mm
- ④ Utilizzare un passaggio nel tetto adeguato

Articolo BORA

- 1 PURA Pure piano cottura a induzione con aspiratore integrato – aspirante

Articolo BORA Ecotube

- 1 EFV/1 connettore canale piatto
- 1 EFR90/1 riduttore 90° piatto rotondo
- 1 EF750/1 canale piatto 750 mm

Articolo BORA Ecotube su richiesta

- ERV/1 connettore canale rotondo
- ER750/1 canale rotondo 750 mm

Le guarnizioni per i pezzi stampati con giunto/i a bicchiere sono contenute nel materiale in dotazione

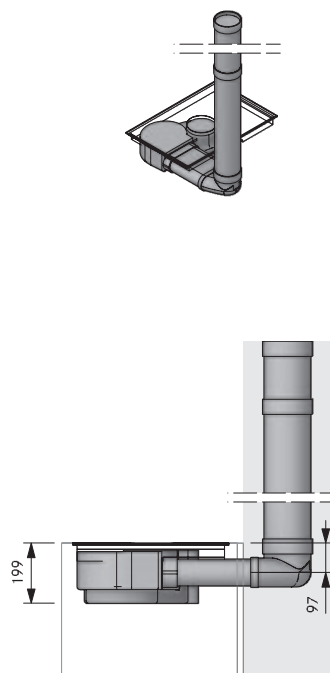

Il montaggio deve essere eseguito esclusivamente nel rispetto delle norme, disposizioni e leggi vigenti.

Esempi di progettazione

BORA Pure

altri esempi di progettazione al sito <https://partner.bora.com>

PURA – Variante aspirante per cucina a isola

MP_4050 – con circolazione dell'aria a destra in verticale

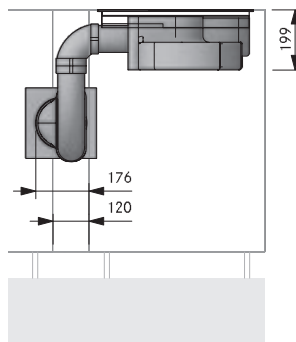
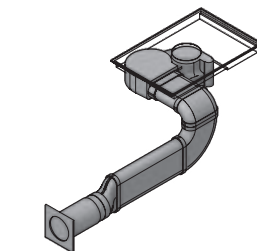
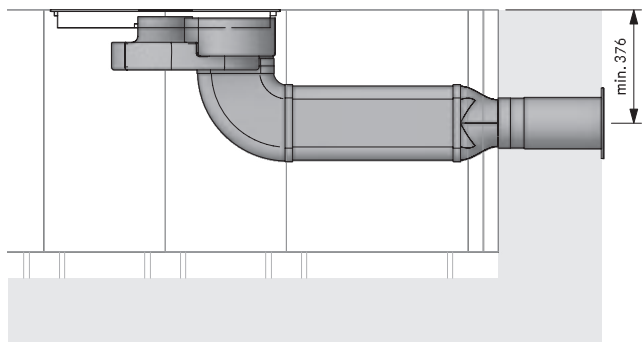
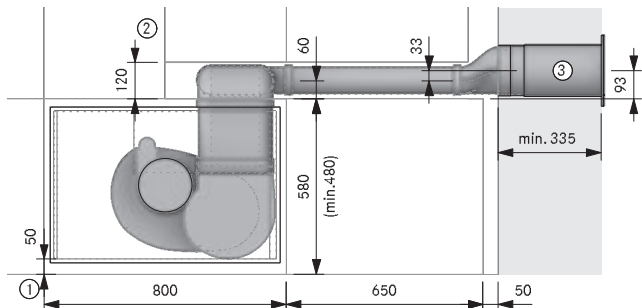

Avvertenze per la progettazione

- ① Min. 50 mm dallo spigolo anteriore parte frontale fino all'intaglio
- ② Spazio necessario per la tecnologia
- ③ Preforo min. Ø180mm Deve permettere di scaricare dritto indipendentemente dalle condizioni meteorologiche

Articolo BORA

- 1 PURA Pure piano cottura a induzione con aspiratore integrato – aspirante

Articolo BORA Ecotube

- 1 EFBH90/1 arco 90° piatto orizzontale
- 1 EFBV90/1 arco 90° piatto verticale
- 1 EFRG/1 riduttore piatto rotondo dritto
- 1 EFV/1 connettore canale piatto
- 1 UEBR/1 3box passante muro rotondo
- 2 EF750/1 canale piatto 750 mm
- 1 ER750/1 canale rotondo 750 mm

Le guarnizioni per i pezzi stampati con giunto/i a bicchiere sono contenute nel materiale in dotazione

PURA – Variante aspirante per cucina a isola

MP_4358 – con circolazione aria a sinistra in cantina rotondo

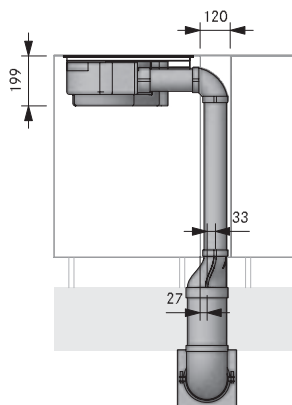
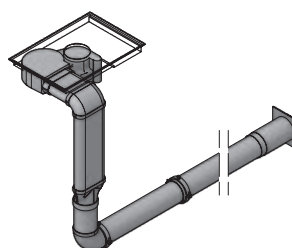
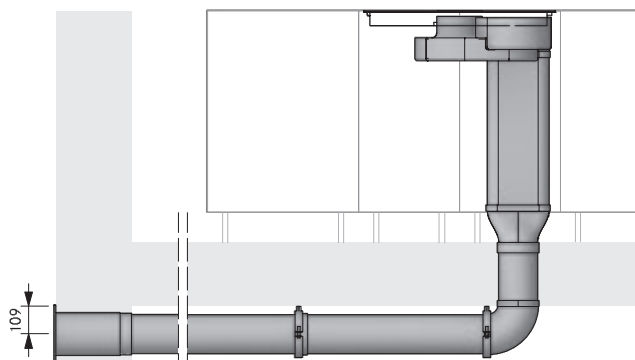
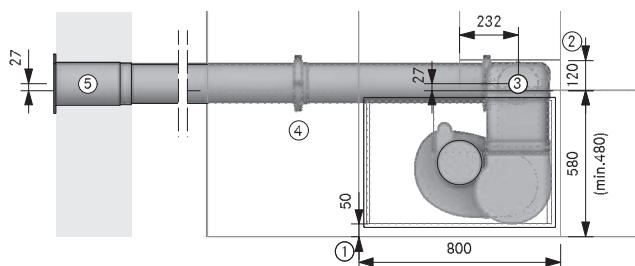

Avvertenze per la progettazione

- ① Min. 50 mm dallo spigolo anteriore parte frontale fino all'intaglio
- ② Spazio necessario per la tecnologia
- ③ Preforo min. Ø180 mm
- ④ Un set staffe di montaggio per ogni articolo Ecotube con giunto preformato
- ⑤ Preforo min. Ø180 mm. Deve permettere di scaricare dritto indipendentemente dalle condizioni meteorologiche

Articolo BORA

- 1 PURA Pure piano cottura a induzione con aspiratore integrato – aspirante

Articolo BORA Ecotube

- 1 EFV/1 connettore canale piatto
- 1 EFBV90/1 arco 90° piatto verticale
- 1 EFRG/1 riduttore piatto rotondo dritto
- 1 ERB90/1 arco 90° rotondo
- 1 UEBR/1 3box passante muro rotondo
- 1 ER750/1 canale rotondo 750mm
- 2 EF750/1 canale piatto 750 mm

Articolo BORA Ecotube su richiesta

- ERV/1 connettore canale rotondo
- ER750/1 canale rotondo 750mm
- ERMS/1 set di montaggio rotondo

Le guarnizioni per i pezzi stampati con giunto/i a bicchiere sono contenute nel materiale in dotazione

Il montaggio deve essere eseguito esclusivamente nel rispetto delle norme, disposizioni e leggi vigenti.

Esempi di progettazione

BORA Pure

altri esempi di progettazione al sito <https://partner.bora.com>

PURA – Variante aspirante per cucina a isola

MP_4156 – con circolazione aria a destra nello zoccolo

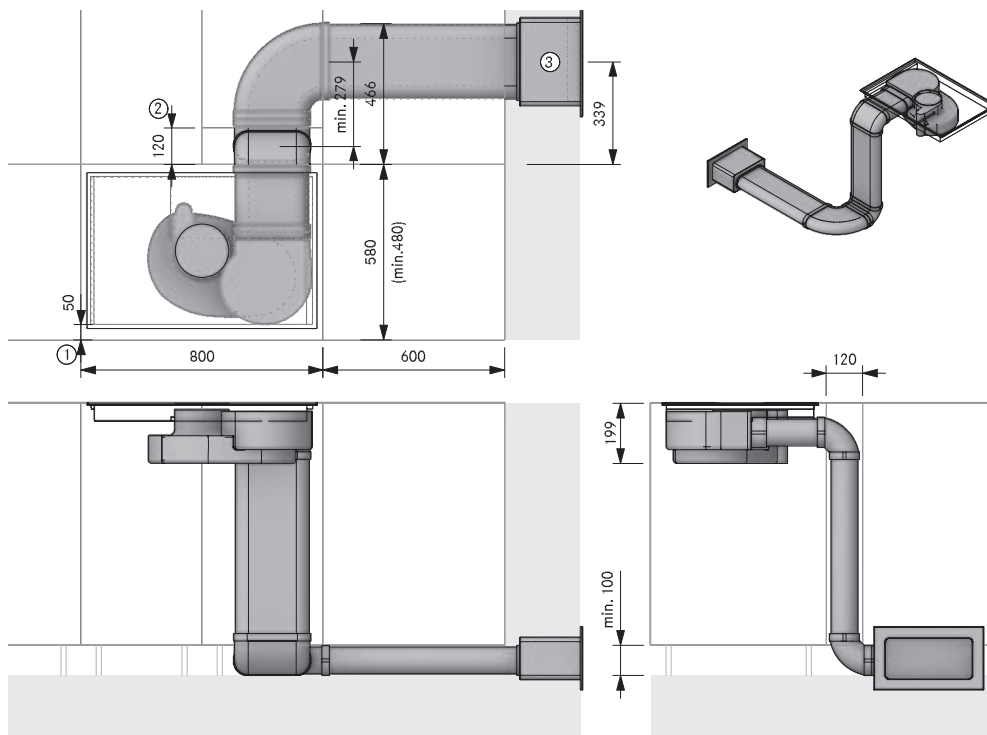

Avvertenze per la progettazione

- ① Min. 50 mm dallo spigolo anteriore parte frontale fino all'intaglio
- ② Spazio necessario per la tecnologia
- ③ Apertura nel muro 310 x 155 mm. Dal bordo inferiore apertura fino alla metà del canale 71 mm. Deve permettere di scaricare diritto indipendentemente dalle condizioni meteorologiche

Articolo BORA

- 1 PURA Pure piano cottura a induzione con aspiratore integrato – aspirante

Articolo BORA Ecotube

- 1 EFBH90/1 arco 90° piatto orizzontale
- 2 EFBV90/1 arco 90° piatto verticale
- 1 EFV/1 connettore canale piatto
- 1 UEBF/1 3box passante muro
- 3 EF750/1 canale piatto 750 mm

Le guarnizioni per i pezzi stampati con giunto/i a bicchiere sono contenute nel materiale in dotazione

PURU – Variante filtrante per cucina a isola

MP_4411 – con circolazione aria posteriore

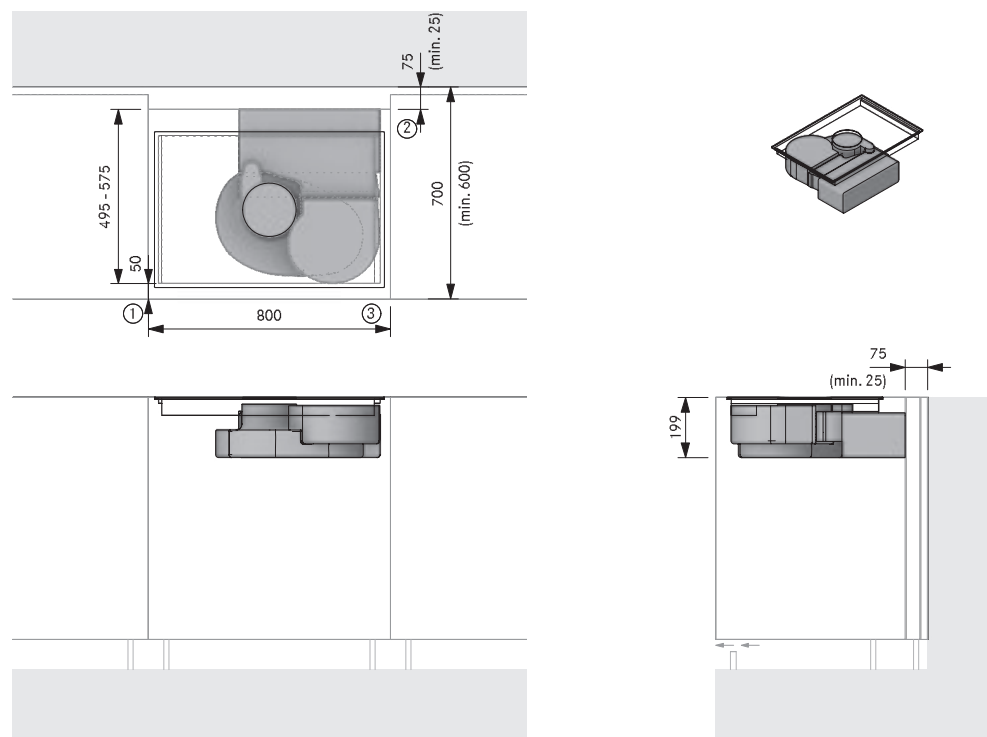

Avvertenze per la progettazione

- ① Min. 50 mm dallo spigolo anteriore parte frontale fino all'intaglio
- ③ Sono previsti almeno 25 mm tra la parete posteriore del corpo e l'elemento adiacente
- ③ Apertura di sfogo dallo spessore continuo di min. 500 cm²

Articolo BORA

- 1 PURU Pure piano cottura a induzione con aspiratore integrato – filtrante

Il montaggio deve essere eseguito esclusivamente nel rispetto delle norme, disposizioni e leggi vigenti.

BORA Basic Highlights

Livello di rumore minimo.

Grazie alla circolazione d'aria ottimale nel dispositivo e all'utilizzo di un sistema di ventole doppie, BORA Basic rimane silenzioso anche a livelli di potenza elevati. Non c'è distrazione mentre si cucina e le conversazioni non vengono disturbate.

Filtro per i grassi in autentico acciaio inox

Il filtro per i grassi in acciaio inox rispetto ad altri materiali spesso utilizzati nei filtri come ad es. l'alluminio, è idoneo ad essere lavato in lavastoviglie e mantiene il suo aspetto originale (non si ingiallisce) e la sua stabilità.

Massimo spazio contenitivo

L'altezza ridotta di meno di 200 mm e l'unità di filtraggio dell'aria di circolazione integrata garantiscono il massimo spazio di stoccaggio per pentole e altri utensili da cucina nell'armadio di base. In modalità di ricircolo, i cassetti non vengono tagliati anche con l'angolo cottura con profondità di 60 cm. Piuttosto diverso dal solito.

Piani cottura liberamente selezionabili

BORA offre un ventaglio di opzioni. Oltre alle varianti a induzione, sono disponibili anche piani di cottura elettrici con bruciatori convenzionali. È così che i clienti trovano sempre il prodotto BORA più adatto.

Funzione mantenimento calore variabile

A seconda dell'applicazione o dell'alimento utilizzato, è possibile scegliere liberamente tra 3 livelli di mantenimento del calore con diversi livelli di temperatura. Così i vostri alimenti vengono mantenuti caldi, a una temperatura ottimale e costante, senza il rischio di bruciare.

Facilità di pulizia

Le parti esposte ai vapori di cottura possono essere facilmente rimosse attraverso l'ampia apertura di ingresso facilmente accessibile. Vengono lavate in lavastoviglie, con un ingombro molto ridotto.

Superficie di cottura ultra grande 4 24

Grazie al funzionamento centrale e alla disposizione ottimale delle zone di cottura, c'è sempre spazio per cucinare contemporaneamente con 4 pentole grosse fino a 24 cm.

Dimensioni compatte

Grazie alle sue dimensioni compatte, il sistema si adatta a quasi tutte le cucine, anche di piccole dimensioni, e crea spazio per ulteriori pensili eliminando la cappa aspirante.

Comando aspiratore automatico

L'esecuzione dell'aspirazione è regolata in modo indipendente in base al processo di cottura del momento. Continuità: l'intervento manuale è eliminato. La piena concentrazione rimane sul cucinare.

sicurezza bambini

La protezione bambini impedisce l'attivazione involontaria o non autorizzata del piano cottura.



BFIA

BORA Basic piano cottura induz. „FULL“ vitroceramica, aspiratore piano cottura integr. - Aspirante

BFIU

BORA Basic Piano cottura induzione FULL vitroceramica, aspiratore piano cottura integr. - Filtrante



BHA

BORA Basic Piano cottura Hyper in vitroceramica, aspiratore per piano cottura integrato - Aspirante

BHU

BORA Basic Piano cottura Hyper in vitroceramica, aspiratore per piano cottura integrato - Filtrante



BEDAB

BORA Basic bocchetta d'entrata All Black

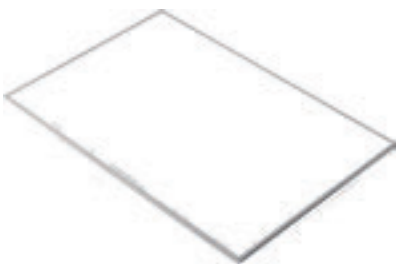

BKR760

BORA Cornice del piano cottura di 760mm di larghezza

BKR830

BORA Cornice del piano cottura di 830mm di larghezza



USL515

BORA Listelli laterali per piano cottura profondità 515 mm

USL515AB

BORA Listelli laterali per piano cottura profondità 515 mm All Black

BFIA

BORA Basic piano cottura induz. „FULL“ vetroceramica, aspiratore piano cottura integr. - Aspirante

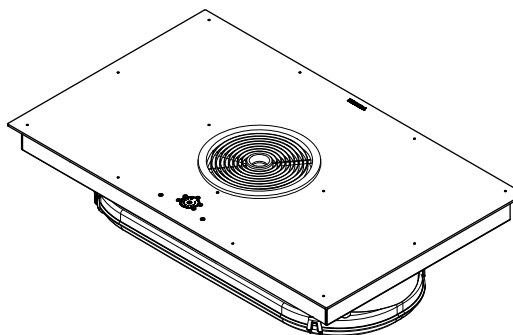
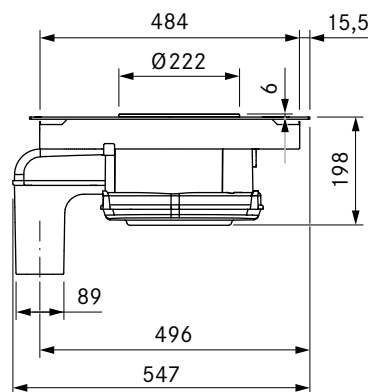
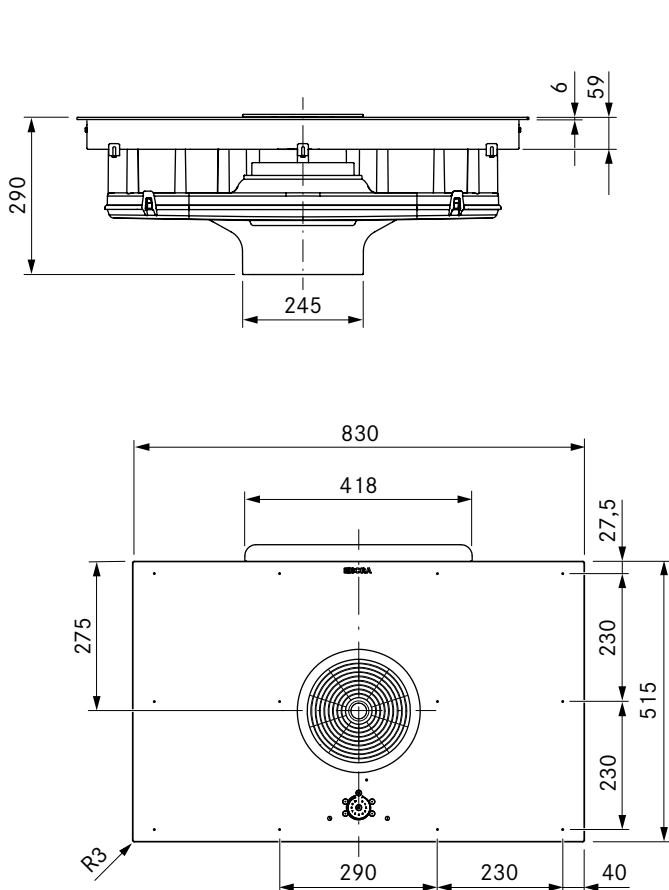

dati tecnici

| | |
|---|---------------------|
| Tensione di collegamento polifase | 380 - 415 V 2N / 3N |
| Tensione di collegamento monofase | 220 - 240 V |
| Frequenza | 50/60 Hz |
| Potenza assorbita massima | 7,6 kW (4,4 kW) |
| Fusibile / collegamento alla rete trifase | 3 x 16 A |
| Fusibile / collegamento alla rete bifase | 2 x 16 A |
| Fusibile / collegamento alla monofase | 1 x 32 A (1 x 20 A) |
| Dimensioni (LxPxA) | 830 x 515 x 198 mm |
| Peso (incl. accessori / confezione) | ca. 25 kg |
| Materiale superficie | SCHOTT CERAN® |
| Livelli di potenza aspiratore per piano cottura | 1 - 9, P |
| Livello di potenza piano cottura | 1 - 9, P |
| collegamento canale | Ecotube BORA |
| Dimensioni zona cottura anteriore | 230 x 230 mm |
| Dimensioni zona cottura posteriore | 230 x 230 mm |
| Potenza zona cottura anteriore | 2100 W |
| Potenza zona cottura posteriore | 2100 W |
| Potenza livello power zona cottura anteriore | 3700 W |
| Potenza livello power zona cottura posteriore | 3700 W |

Descrizione prodotto

- Livello di rumore minimo.
- Facilità di pulizia
- Filtro per i grassi in autentico acciaio inox
- Superficie di cottura ultra grande 4 24
- Zone cottura ad induzione "FULL" ultra grandi
- Massimo spazio contenitivo
- Dimensioni compatte
- Comando aspiratore automatico
- Funzione mantenimento calore variabile
- sicurezza bambini

Materiale in dotazione

- Piano cottura a induzione a tutta superficie in vetroceramica con aspiratore per piano cottura BFIA
- Bocchetta di entrata
- filtro antigrasso in acciaio inox
- Prolunga canale di scarico orizzontale BLAVH
- linguette di montaggio
- Nastro di tenuta
- raschietto per vetroceramica
- Clip fermacavi
- Set di piastre di compensazione dell'altezza
- istruzioni per l'uso e il montaggio

Accessori

- Filtro per i grassi in acciaio inox BFF
- Ugello di flusso BFIED
- Set di trasformazione filtrante BUSU
- Nastro di tenuta UDB25
- Cornice piano cottura BKR830
- Prolunga canale di scarico BLAVH1

prodotto- e avvertenze per la progettazione

- Cavo d'allacciamento da prevedere in loco.
- Presa di collegamento alla rete anteriore
- È possibile l'impiego di un ventilatore complementare da condotto aggiuntivo per percorsi dell'aria di scarico molto lunghi e complessi
- Si fa notare che con i piani di cottura a induzione devono essere utilizzate stoviglie compatibili con l'induzione
- Il sistema di aspirazione per piano cottura Basic è combinabile con tutte le prese BORA

BFIU

BORA Basic Piano cottura induzione FULL vetroceramica, aspiratore piano cottura integr. - Filtrante

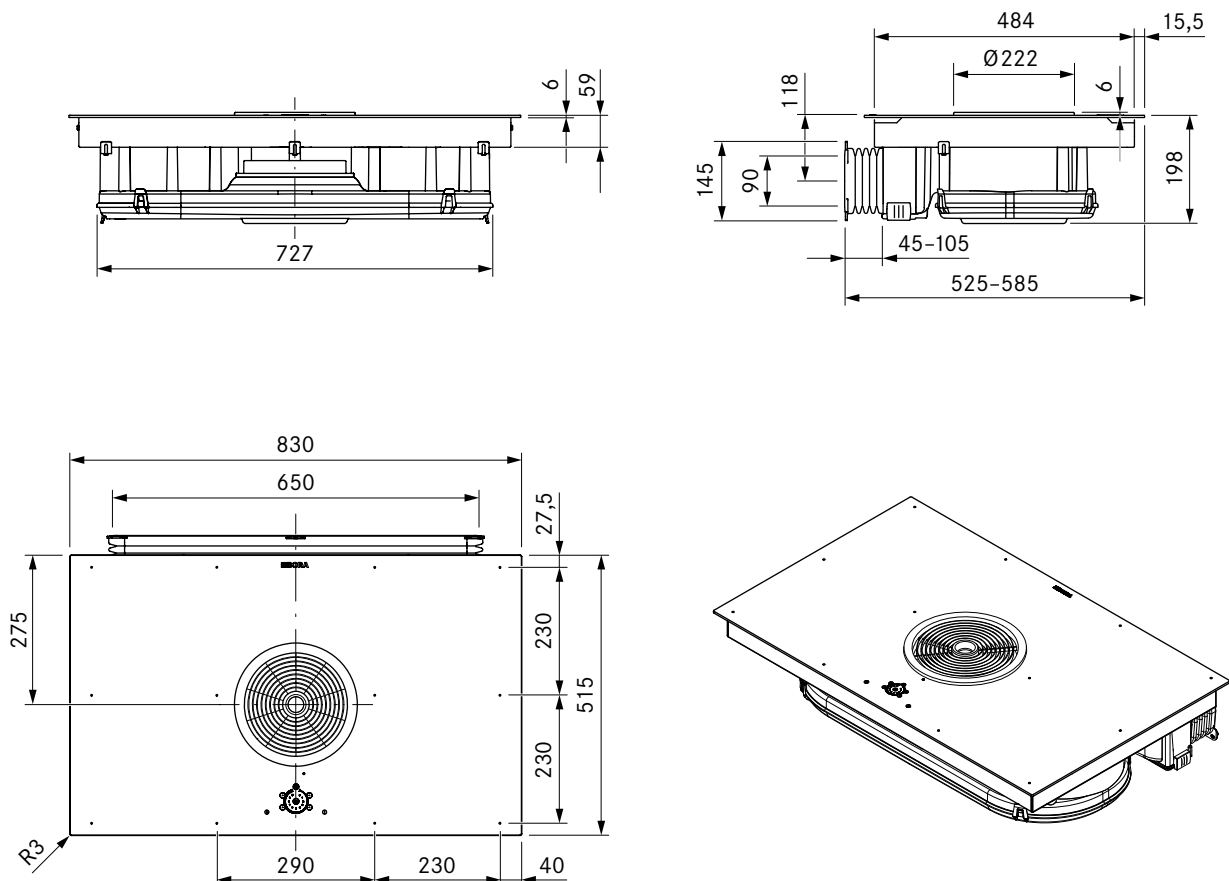

dati tecnici

| | |
|---|---|
| Tensione di collegamento polifase | 380 - 415 V 2N / 3N |
| Tensione di collegamento monofase | 220 - 240 V |
| Frequenza | 50/60 Hz |
| Potenza assorbita massima | 7,6 kW (4,4 kW) |
| Fusibile / collegamento alla rete trifase | 3 x 16 A |
| Fusibile / collegamento alla rete bifase | 2 x 16 A |
| Fusibile / collegamento alla monofase | 1 x 32 A (1 x 20 A) |
| Dimensioni (LxPxA) | 830 x 515 x 198 mm |
| Peso (incl. accessori / confezione) | ca. 25 kg |
| Materiale superficie | SCHOTT CERAN® |
| Livelli di potenza aspiratore per piano cottura | 1 - 9, P |
| Livello di potenza piano cottura | 1 - 9, P |
| Dimensioni apertura di sfiato | 650 x 90 mm |
| Dimensioni zona cottura anteriore | 230 x 230 mm |
| Dimensioni zona cottura posteriore | 230 x 230 mm |
| Potenza zona cottura anteriore | 2100 W |
| Potenza zona cottura posteriore | 2100 W |
| Potenza livello power zona cottura anteriore | 3700 W |
| Potenza livello power zona cottura posteriore | 3700 W |
| Mezzo di filtro | Carbone attivo con scambiatore di ioni |
| Materiale filtrante | Pannello filtrante con filtro a maglia fine |
| Durata utile max. filtro | 150 h (1 anno) |

Descrizione prodotto

- Rimozione efficiente degli odori
- Livello di rumore minimo.
- Facilità di pulizia
- Filtro per i grassi in autentico acciaio inox
- Superficie di cottura ultra grande 4 24
- Zone cottura ad induzione "FULL" ultra grandi
- Massimo spazio contenitivo
- Dimensioni compatte
- Comando aspiratore automatico
- Funzione mantenimento calore variabile

Materiale in dotazione

- Piano cottura a induzione a tutta superficie in vetroceramica con aspiratore per piano cottura BFIU
- Bocchetta di entrata
- filtro antigrasso in acciaio inox
- Set filtri al carbone attivo con scambiatore di ioni
- Canale Flex con viti di fissaggio
- linguette di montaggio
- Nastro di tenuta
- raschietto per vetroceramica
- Clip fermacavi
- Set di piastre di compensazione dell'altezza
- istruzioni per l'uso e il montaggio
- maschera di foratura

Accessori

- Filtro per i grassi in acciaio inox BFF
- Ugello di flusso BFIED
- Set di trasformazione aspirante BUSAE
- Nastro di tenuta UDB25
- Set filtri al carbone attivo con scambiatore di ioni BAKFS (2 pz.)
- Cornice piano cottura BKR830

prodotto- e avvertenze per la progettazione

- Cavo d'allacciamento da prevedere in loco.
- Presa di collegamento alla rete anteriore
- Si fa notare che con i piani di cottura a induzione devono essere utilizzate stoviglie compatibili con l'induzione
- Il sistema di aspirazione per piano cottura Basic è combinabile con tutte le prese BORA

BHA

BORA Basic Piano cottura Hyper in vitroceramica, aspiratore per piano cottura integrato - Aspirante

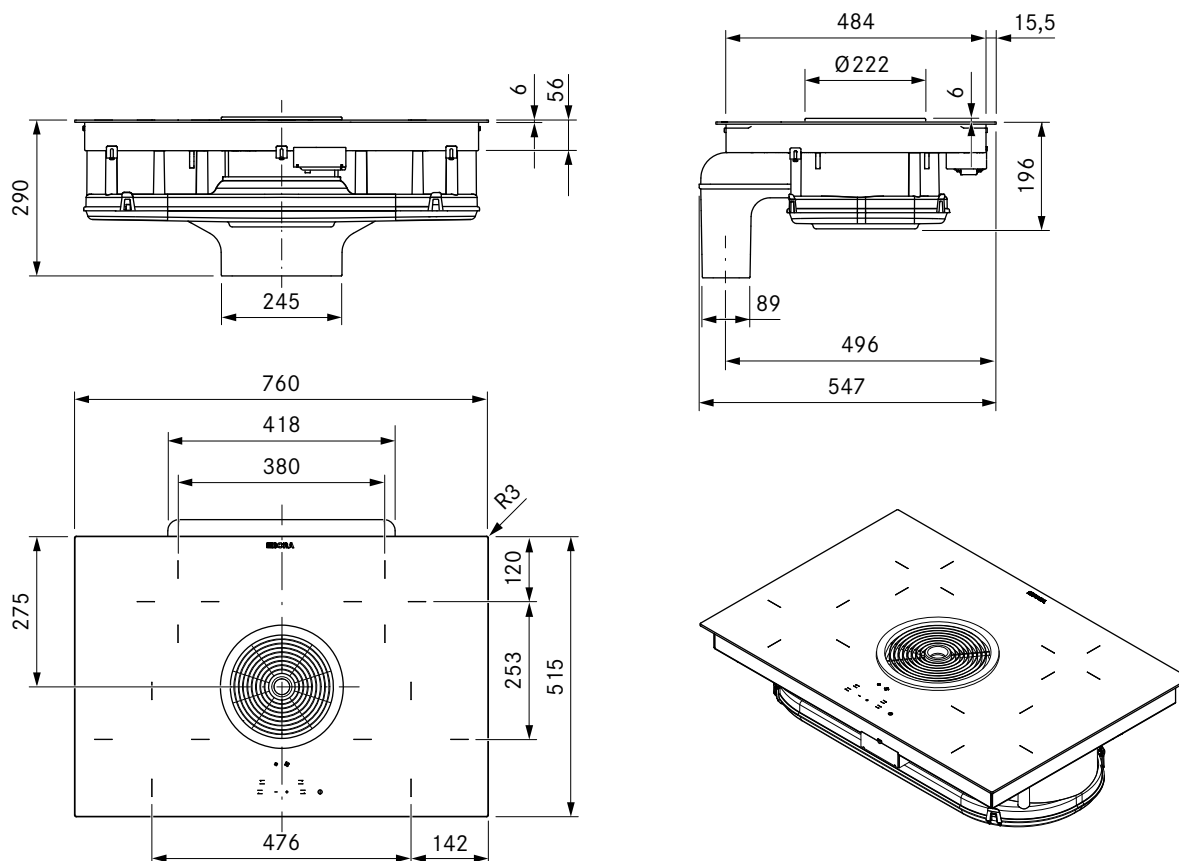

dati tecnici

| | |
|---|---------------------------------|
| Tensione di collegamento polifase | 380 - 415 V 2N / 3N |
| Tensione di collegamento monofase | 220 - 240 V |
| Frequenza | 50 Hz |
| Potenza assorbita massima | 7,0 kW |
| Fusibile / collegamento alla rete trifase | 3 x 16 A (connessione standard) |
| Fusibile / collegamento alla rete bifase | 2 x 16 A |
| Fusibile / collegamento alla monofase | 1 x 32 A |
| Dimensioni (LxPxA) | 760 x 515 x 196 mm |
| Peso (incl. accessori / confezione) | 25 kg |
| Materiale superficie | Vetroceramica |
| Livelli di potenza aspiratore per piano cottura | 1 - 2, P |
| Livello di potenza piano cottura | 1 - 9, P |
| collegamento canale | Ecotube BORA |
| Dimensioni zona cottura anteriore | Ø 210 mm |
| Dimensioni zona cottura posteriore | Ø 140 mm |
| Potenza zona cottura anteriore | 2300 W |
| Potenza zona cottura posteriore | 1200 W |
| Potenza livello power zona cottura anteriore | 3000 W |

Descrizione prodotto

- Livello di rumore minimo.
- Cottura particolarmente veloce
- Facilità di pulizia
- Filtro per i grassi in autentico acciaio inox
- Superficie di cottura ultra grande 4 24
- Dimensioni compatte
- Piani cottura liberamente selezionabili
- avvio cottura automatico
- sicurezza bambini
- Funzione timer zone cottura

Materiale in dotazione

- Piano cottura in vitroceramica Hyper con aspiratore per piano cottura BHA
- Bocchetta di entrata
- filtro antigrasso in acciaio inox
- Prolunga canale di scarico orizzontale BLAVH
- linguette di montaggio
- Nastro di tenuta
- raschietto per vitroceramica
- Clip fermacavi
- Set di piastre di compensazione dell'altezza
- istruzioni per l'uso e il montaggio

Accessori

- Filtro per i grassi in acciaio inox BFF
- Ugello di flusso BFIED
- Set di trasformazione filtrante BUSU
- Nastro di tenuta UDB25
- Cornice piano cottura BKR760
- Prolunga canale di scarico BLAVH1

prodotto- e avvertenze per la progettazione

- Cavo d'allacciamento da prevedere in loco.
- Presa di collegamento alla rete anteriore
- Lunghezza canale di scarico max. 6 m
- Il sistema di aspirazione per piano cottura Basic è combinabile con tutte le prese BORA

BHU

BORA Basic Piano cottura Hyper in vetroceramica, aspiratore per piano cottura integrato - Filtrante

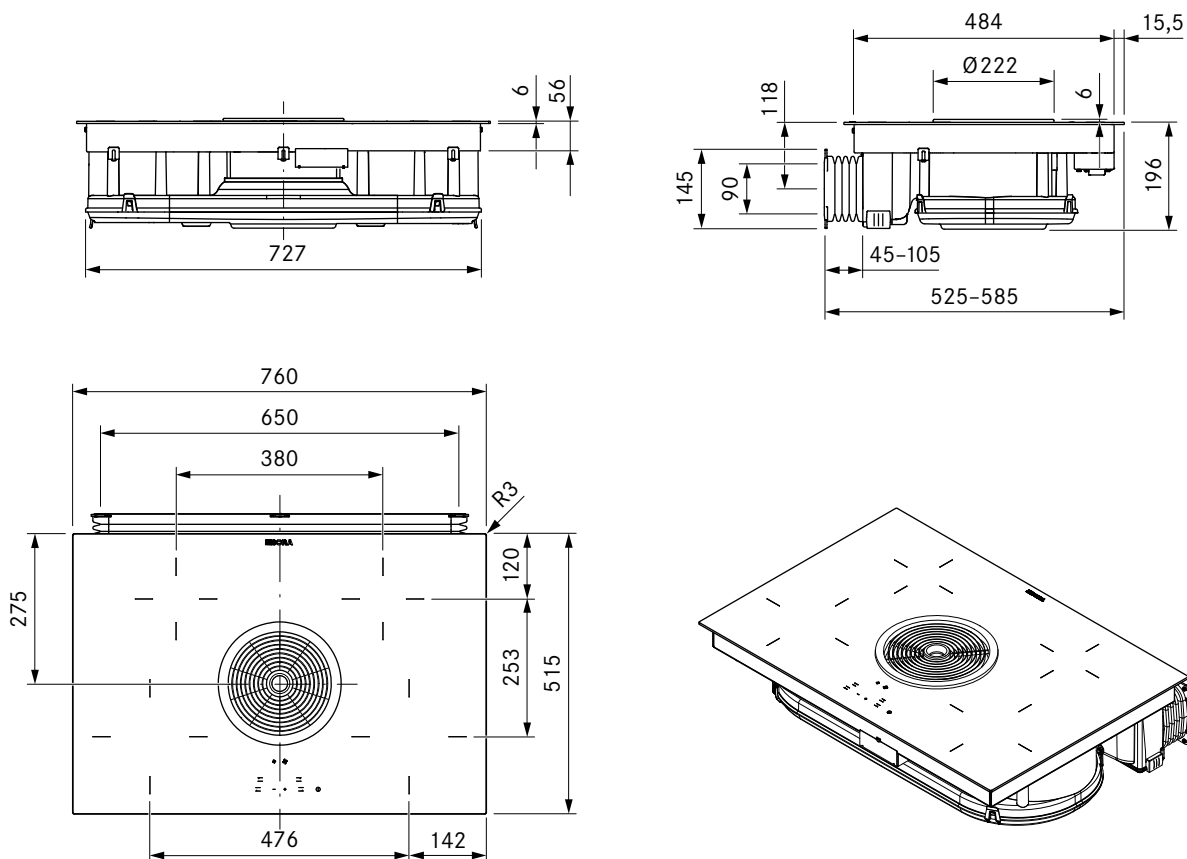
**dati tecnici**

| | |
|---|---|
| Tensione di collegamento polifase | 380 - 415 V 2N / 3N |
| Tensione di collegamento monofase | 220 - 240 V |
| Frequenza | 50 Hz |
| Potenza assorbita massima | 7,0 kW |
| Fusibile / collegamento alla rete trifase | 3 x 16 A (connessione standard) |
| Fusibile / collegamento alla rete bifase | 2 x 16 A |
| Fusibile / collegamento alla monofase | 1 x 32 A |
| Dimensioni (LxPxA) | 760 x 515 x 196 mm |
| Peso (incl. accessori / confezione) | 25 kg |
| Materiale superficie | Vetroceramica |
| Livelli di potenza aspiratore per piano cottura | 1 - 2, P |
| Livello di potenza piano cottura | 1 - 9, P |
| Dimensioni apertura di sfiato | 650 x 90 mm |
| Dimensioni zona cottura anteriore | Ø 210 mm |
| Dimensioni zona cottura posteriore | Ø 140 mm |
| Potenza zona cottura anteriore | 2300 W |
| Potenza zona cottura posteriore | 1200 W |
| Potenza livello power zona cottura anteriore | 3000 W |
| Mezzo di filtro | Carbone attivo con scambiatore di ioni |
| Materiale filtrante | Pannello filtrante con filtro a maglia fine |
| Durata utile max. filtro | 150 h (1 anno) |

Descrizione prodotto

- Livello di rumore minimo.
- Cottura particolarmente veloce
- Facilità di pulizia
- Filtro per i grassi in autentico acciaio inox
- Superficie di cottura ultra grande 4 24
- Dimensioni compatte
- Piani cottura liberamente selezionabili
- avvio cottura automatico
- sicurezza bambini
- Funzione timer zone cottura

Materiale in dotazione

- Piano cottura in vetroceramica Hyper con aspiratore per piano cottura BHU
- Bocchetta di entrata
- filtro antigrasso in acciaio inox
- Filtro al carbone attivo BAKFS
- Canale Flex con viti di fissaggio
- linguette di montaggio
- Nastro di tenuta
- raschietto per vetroceramica
- Clip fermacavi
- Set di piastre di compensazione dell'altezza
- istruzioni per l'uso e il montaggio

Accessori

- Set filtri al carbone attivo BAKFS
- Filtro per i grassi in acciaio inox BFF
- Ugello di flusso BFIED
- Set di trasformazione aspirante BUSAE
- Nastro di tenuta UDB25
- Cornice piano cottura BKR760

prodotto- e avvertenze per la progettazione

- Cavo d'allacciamento da prevedere in loco.
- Presa di collegamento alla rete anteriore
- Il sistema di aspirazione per piano cottura Basic è combinabile con tutte le prese BORA

BKR760

BORA Cornice del piano cottura di 760mm di larghezza

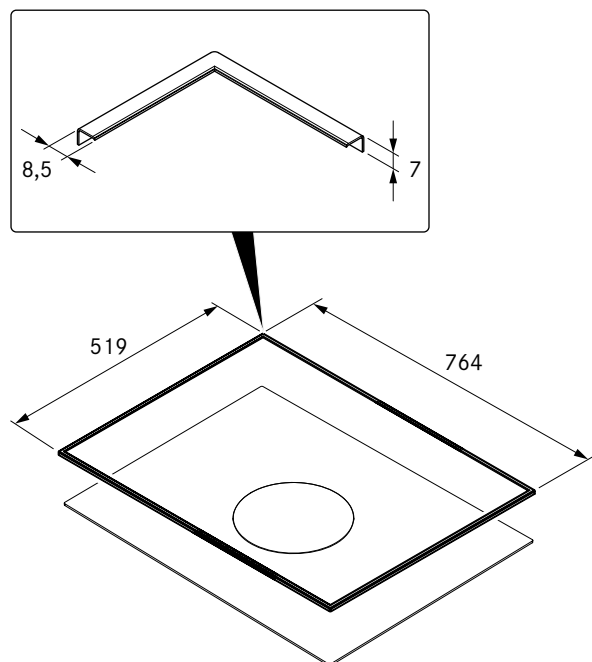
**dati tecnici**

| | |
|------------------------------|--------------------------|
| Dimensioni (LxPxA) | 764 x 519 x 7 mm |
| Materiale | Acciaio inox, spazzolato |
| Tempo di indurimento adesivo | 24 h |

Descrizione prodotto

- Protezione per vetroceramica
- Facile installazione
- Materiali di alta qualità
- Accessori adatti

Materiale in dotazione

- Kochfeldrahmen BKR760 mit Klebeband
- nastro di tenuta
- Panno per pulizia vetro
- Set di piastre di compensazione dell'altezza
- istruzioni per il montaggio

BKR830

BORA Cornice del piano cottura di 830mm di larghezza

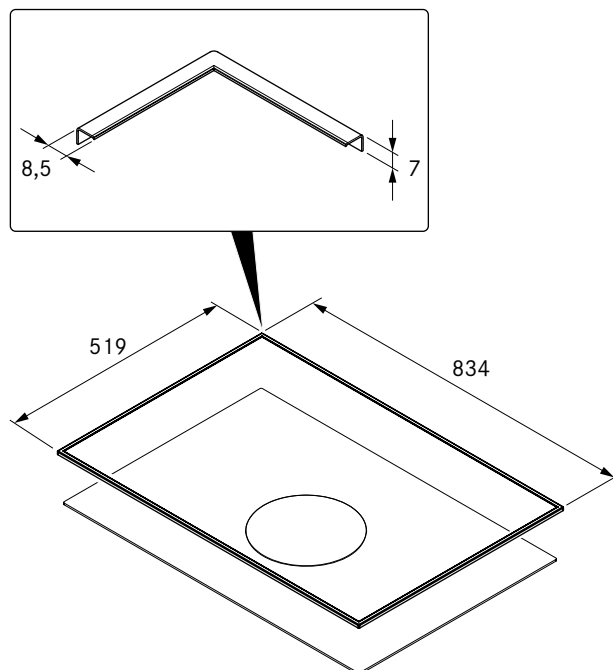
**dati tecnici**

| | |
|------------------------------|--------------------------|
| Dimensioni (LxPxA) | 834 x 519 x 7 mm |
| Materiale | Acciaio inox, spazzolato |
| Tempo di indurimento adesivo | 24 h |

Descrizione prodotto

- Protezione per vetroceramica
- Facile installazione
- Materiali di alta qualità
- Accessori adatti

Materiale in dotazione

- Cornice per piano cottura BKR830 con nastro adesivo
- nastro di tenuta
- Panno per pulizia vetro
- Set di piastre di compensazione dell'altezza
- istruzioni per il montaggio

USL515 / USL515AB

BORA Listelli laterali per piano cottura profondità 515 mm

BORA Listelli laterali per piano cottura profondità 515 mm All Black

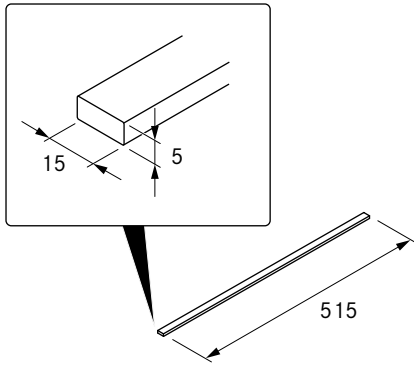

dati tecnici

| | |
|------------------------------|--------------------------|
| Dimensioni (LxPxA) | 15 x 515 x 5 mm |
| Materiale | Acciaio inox, spazzolato |
| Tempo di indurimento adesivo | 24 h |

Descrizione prodotto

- Protezione per vetroceramica
- Facile installazione
- Materiali di alta qualità
- Accessori adatti

Materiale in dotazione

- 2 listelli laterali USL515 / USL515AB
- Panno di pulizia
- istruzioni per il montaggio

Varianti di montaggio

BORA Basic sistemi aspiranti

Varianti di montaggio BFIA

con prolunga del canale di scarico orizzontale BLAVH

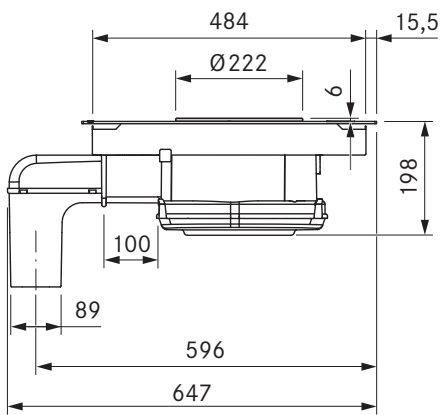

Varianti di montaggio BHA

con prolunga del canale di scarico orizzontale BLAVH

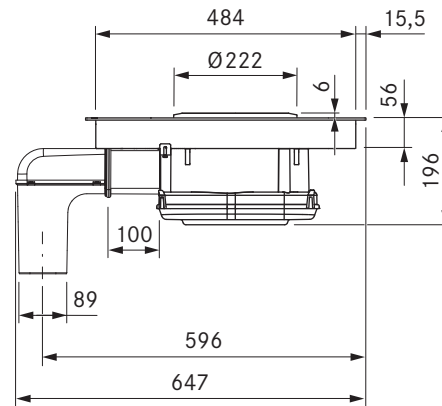

Efficienza energetica

BORA Basic BFIA / BFIU

| Descrizione del prodotto | BFIA | BFIU | BHA | BHU | |
|--|--|-------------------------|--|-------------------------|-----------------|
| | Piano di cottura in vetroceramica a induzione "FULL" con 4 zone cottura e aspiratore per piano cottura integrato | | Piano di cottura in vetroceramica con 4 zone di cottura e aspiratore per piano cottura integrato | | |
| Modalità di funzionamento | Aspirante | Filtrante | Aspirante | Filtrante | |
| Consumo energetico | Valore | Valore | Valore | Valore | Norma EN |
| Consumo energetico annuo (AEC _{hood}) | 54,8 kWh/a | 51,9 kWh/a | 87,5 kWh/a | 94,2 kWh/a | 61591 |
| Classe di efficienza energetica | B | * | C | * | 61591 |
| Portata | | | | | |
| Efficienza fluidodinamica (FDE _{hood}) | 23,1 | 21,0 | 15,7 | 13,1 | 61591 |
| Classe di efficienza fluidodinamica | B | * | D | * | 61591 |
| Illuminazione | | | | | |
| Efficienza luminosa (LE _{hood}) | * lx/Watt | * lx/Watt | * lx/Watt | * lx/Watt | * |
| Classe di efficienza luminosa | * | * | * | * | * |
| Separazione dei grassi | | | | | |
| Livello 9 max. (GFE _{hood}) | 91 % | 91 % | 88,5 % | 88,5 % | 61591 |
| Classe livello 9 normale | B | * | B | * | 61591 |
| Separazione dei grassi (indicazione aggiuntiva) | | | | | |
| Livello P max. (GFE _{hood}) | 93 % | 93 % | 93 % | 93 % | 61591 |
| Classe livello P max. | B | * | B | * | 61591 |
| Portata | | | | | |
| Potenza di aspirazione livello 1 min. | 194,8 m ³ /h | * m ³ /h | 342 m ³ /h | * m ³ /h | 61591 |
| Potenza di aspirazione livello 9 max. (Q _{Max}) | 607,3 m ³ /h | * m ³ /h | 497 m ³ /h | * m ³ /h | 61591 |
| Potenza di aspirazione P max. (Q _{Max}) | 697,3 m ³ /h | 658,8 m ³ /h | 647 m ³ /h | 624 m ³ /h | 61591 |
| Livello d'intensità sonora | | | | | |
| Livello 1 min. | 39,8 dB(A) | 38,4 dB(A) | 55 dB(A) | * dB(A) | 60704-2-13 |
| Livello 9 normale | 66,3 dB(A) | 66,5 dB(A) | 64 dB(A) | 65 dB(A) | 60704-2-13 |
| Livello P max. | 69,6 dB(A) | 69,7 dB(A) | 69 dB(A) | 70 dB(A) | 60704-2-13 |
| Livello di pressione sonora (indicazione aggiuntiva) | | | | | |
| Livello 1 min. | 27,3 dB(A) | 25,9 dB(A) | 43 dB(A) | * dB(A) | ** |
| Livello 9 normale | 53,8 dB(A) | 54,0 dB(A) | 51 dB(A) | 53 dB(A) | ** |
| Livello P max. | 57,1 dB(A) | 57,2 dB(A) | 57 dB(A) | 57 dB(A) | ** |
| Indicazioni conformi a 66/2014 | | | | | |
| Potenza assorbita in stato spento (P ₀) | < 0,5 W | < 0,5 W | < 0,5 W | < 0,5 W | 61591 |
| Spegnimento ritardato | 1,2 | 1,2 | 1,4 | 1,5 | 61591 |
| Indice di efficienza energetica (EEI _{hood}) | 65,2 | 64,5 | 79,9 | 85,6 | 61591 |
| Portata aria punto di massima efficienza (Q _{BEP}) | 382 m ³ /h | 311,4 m ³ /h | 370,8 m ³ /h | 320,8 m ³ /h | 61591 |
| Pressione punto di massima efficienza (P _{BEP}) | 272 Pa | 288 Pa | 261 Pa | 253 Pa | 61591 |
| Potenza d'ingresso punto di massima efficienza (W _{BEP}) | 125 W | 118,5 W | 171,2 W | 172,1 W | 61591 |

Informazioni sull'indicazione del consumo di energia secondo normativa (EU) N. 65/2014 ovvero 66/2014

* Questa voce non è riferita a questo prodotto.

** Il livello di pressione sonora è stato calcolato a 1 metro di distanza (rilevazione del livello secondo la distanza) sulla base del livello di potenza sonora secondo EN 60704-2-13.

Dimensioni intaglio

BORA Basic BFIA / BFIU

Montaggio a filo piano

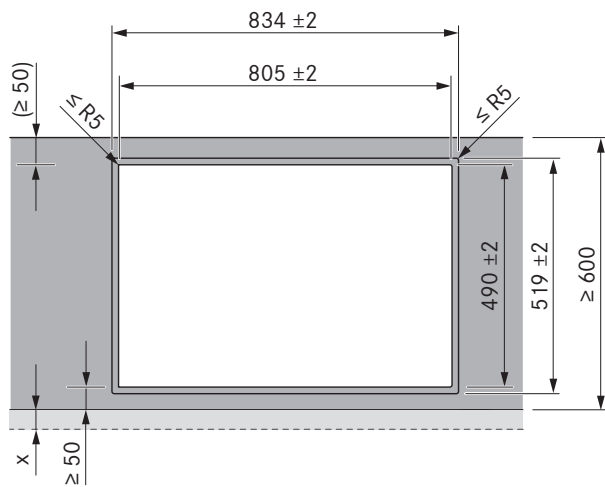
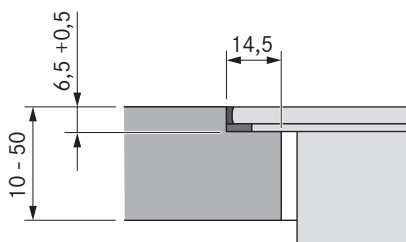
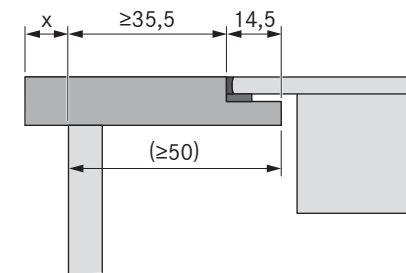

Montaggio in battuta

(con o senza cornice del piano cottura)

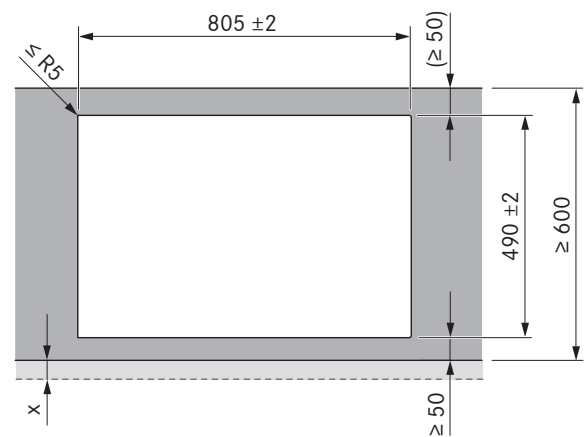
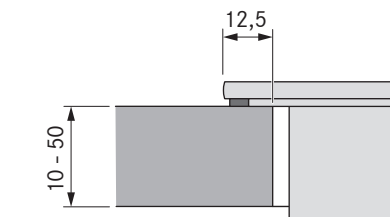
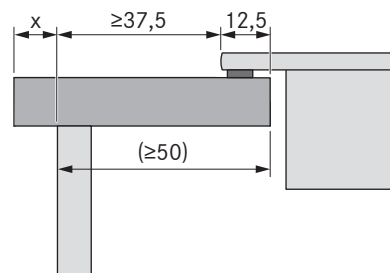

Importanti avvertenze per la progettazione

- Tutte le misure partono dal bordo anteriore del pannello frontale.
- Tolleranza dimensioni intaglio +/- 2 mm.
- Lungo tutto il perimetro degli apparecchi da incasso sono previsti due millimetri di distanza.
- Osservare le avvertenze del produttore del piano di lavoro riguardo all'idoneità del piano di lavoro. Sigillare gli intagli del piano di lavoro con materiali idonei contro l'umidità o eventualmente applicare un termoisolante (ad es. con piani Corian o HiMacs).

Dimensioni intaglio

BORA Basic BHA / BHU

Montaggio a filo piano

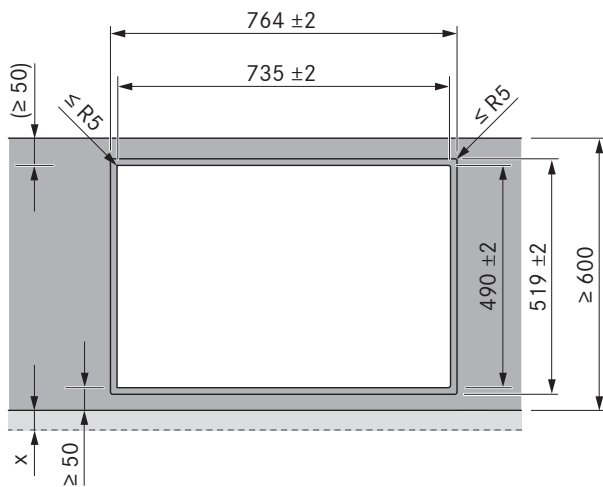
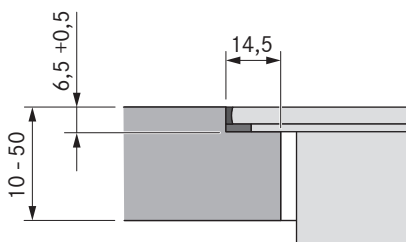
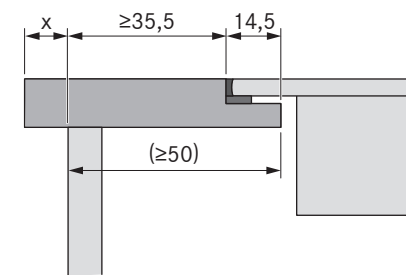

Montaggio in battuta

(con o senza cornice del piano cottura)

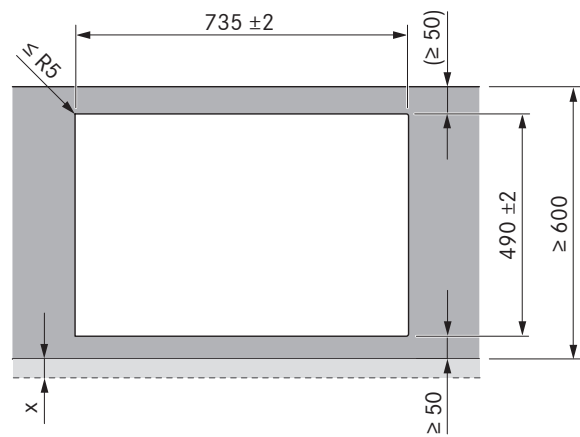
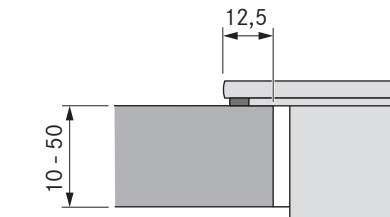
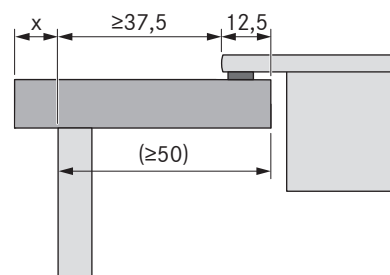

Importanti avvertenze per la progettazione

- Tutte le misure partono dal bordo anteriore del pannello frontale.
- Tolleranza dimensioni intaglio +/- 2 mm.
- Lungo tutto il perimetro degli apparecchi da incasso sono previsti due millimetri di distanza.
- Osservare le avvertenze del produttore del piano di lavoro riguardo all'idoneità del piano di lavoro. Sigillare gli intagli del piano di lavoro con materiali idonei contro l'umidità o eventualmente applicare un termoisolante (ad es. con piani Corian o HiMacs).

Intagli vano incasso

BORA Basic

**Intaglio vano incasso Basic aspirante
(cucina componibile 600):**

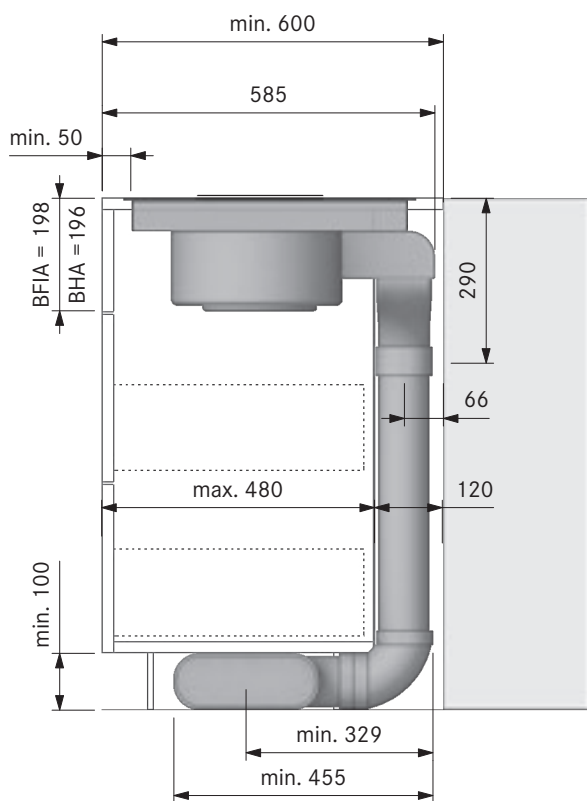

**Intaglio vano incasso Basic aspirante
(cucina a isola 700):**

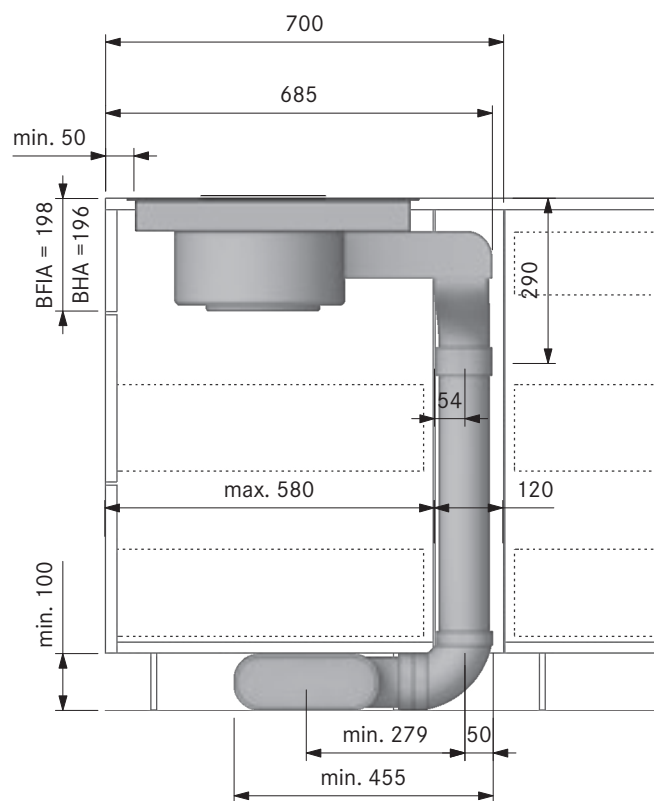

**Intaglio vano incasso Basic funzionamento filtrante
(cucina componibile 600):**

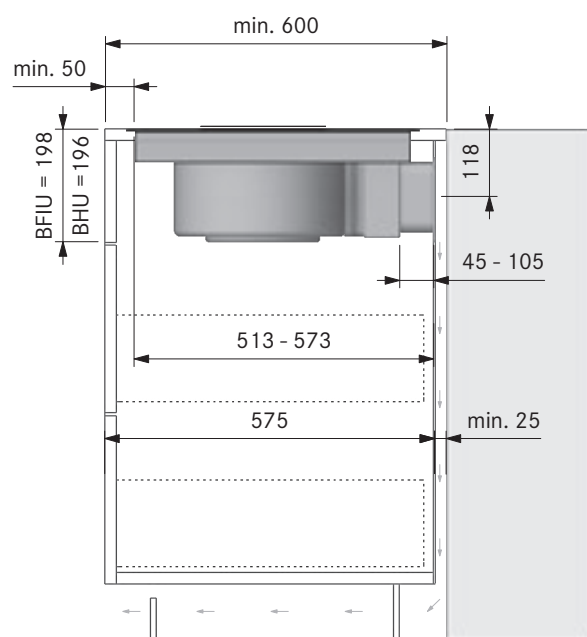

Per garantire una prestazione aspirante ottimale deve essere garantita un'apertura di sfogo per la cappa di ritorno dell'aria di almeno 500 cm².

BASIC

Dimensione minima vano incasso

BORA Basic

BFIA/BFIU

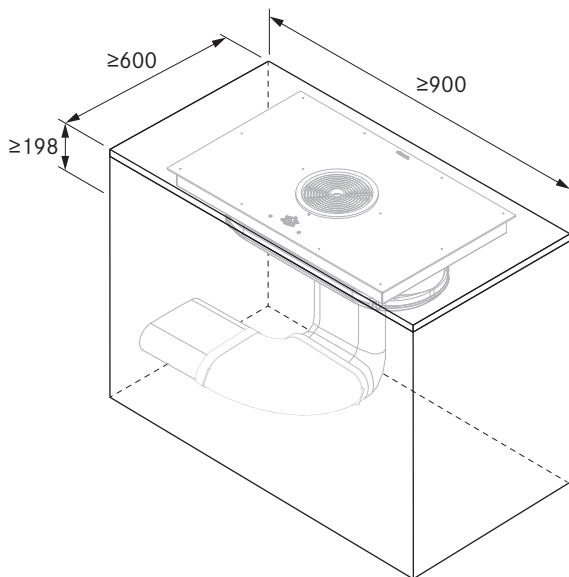

BHA/BHU

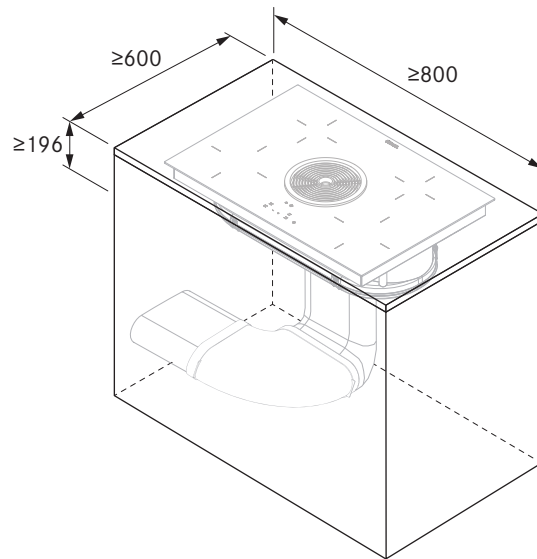

Dimensioni collegamento canale

BORA Basic sistemi aspiranti

Dimensioni collegamento canale BFIA con collegamento canale BORA Ecotube

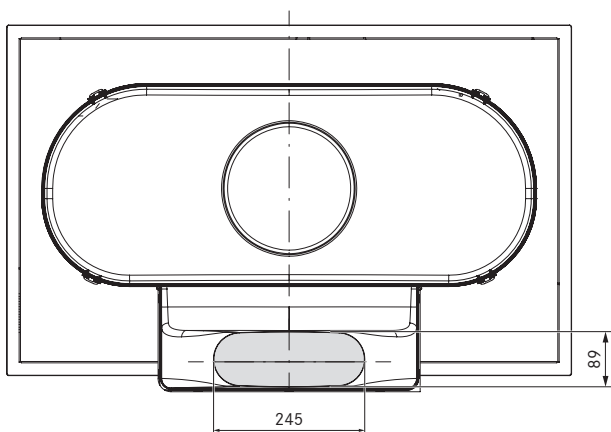

Dimensioni collegamento canale BHA con collegamento canale BORA Ecotube

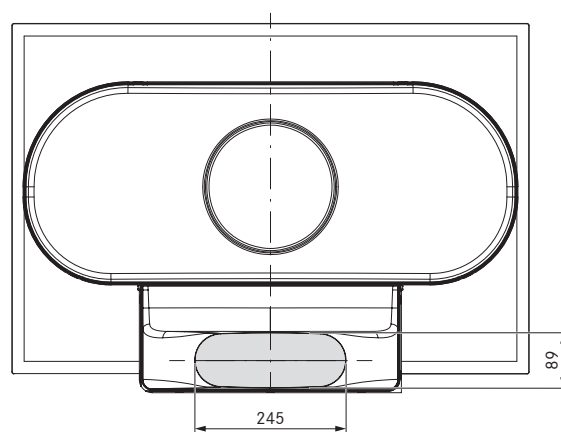

Dimensioni collegamento canale BFIU con canale flessibile

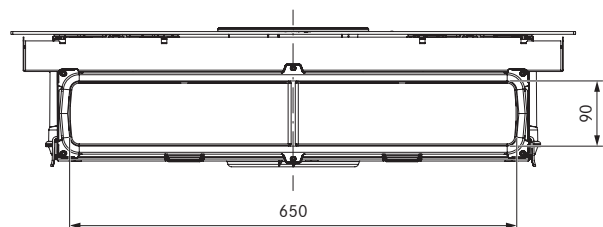

Dimensioni collegamento canale BHU con canale flessibile

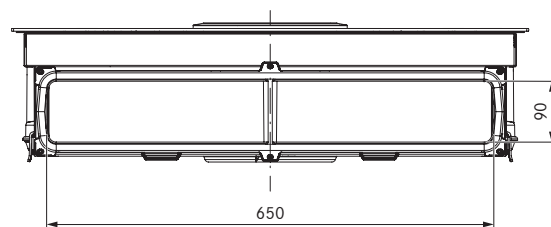

Prefori

BORA Basic

**Dimensione minima preforo
Basic + EF750 (cucina componibile 600):**

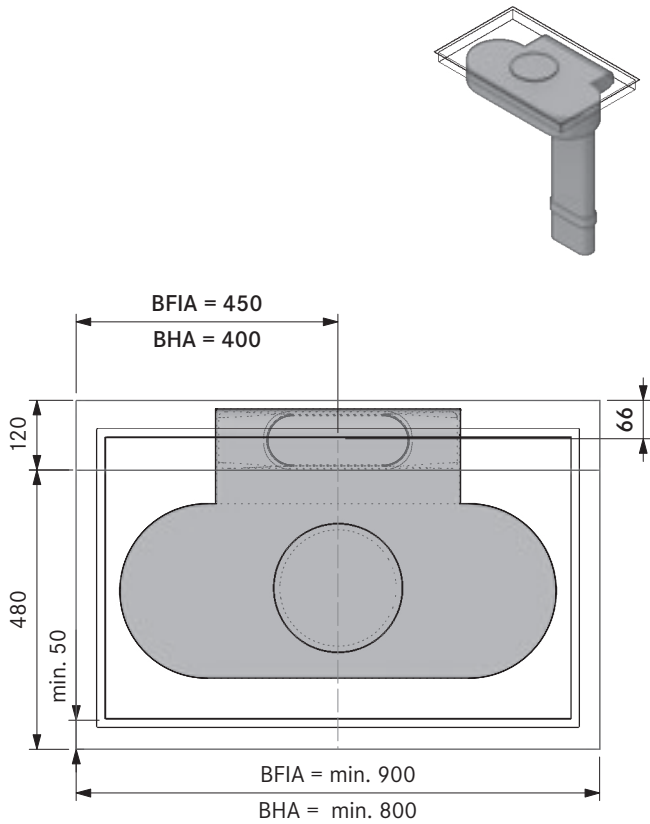

**Dimensione minima preforo
Basic + EF750 (cucina a isola 700):**

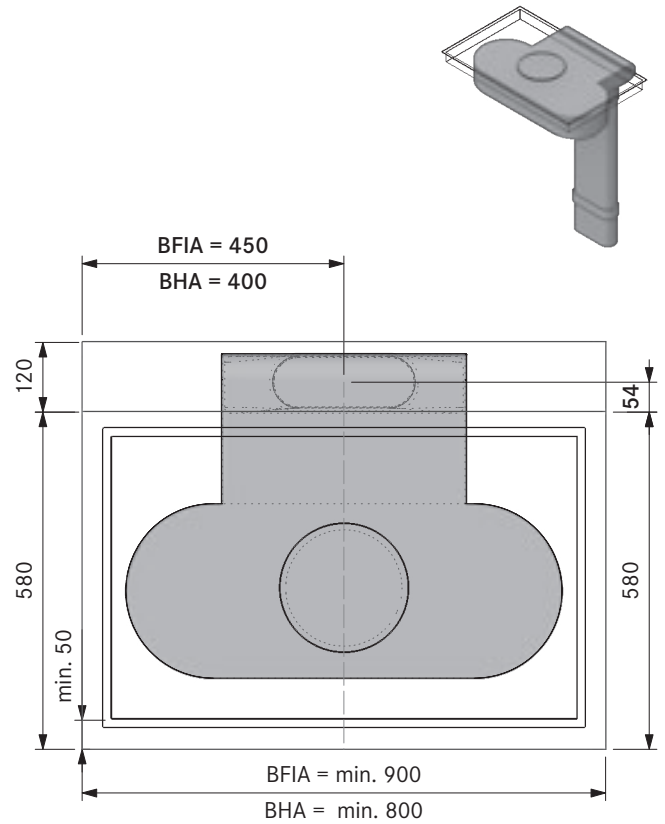

**Dimensione minima preforo
Basic + EF750 + EFRG (cucina componibile):**

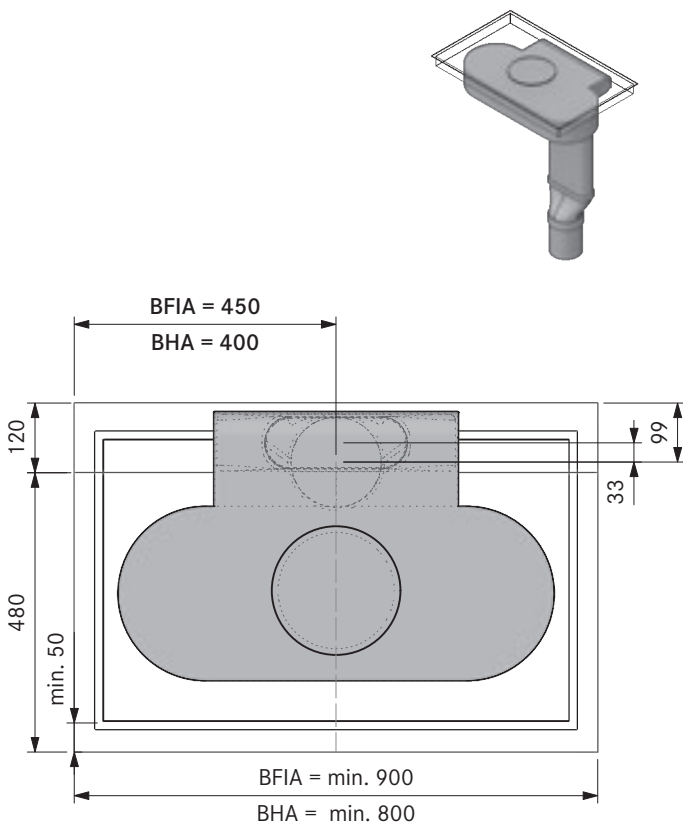

**Dimensione minima preforo
Basic + EF750 + EFRG (cucina a isola):**

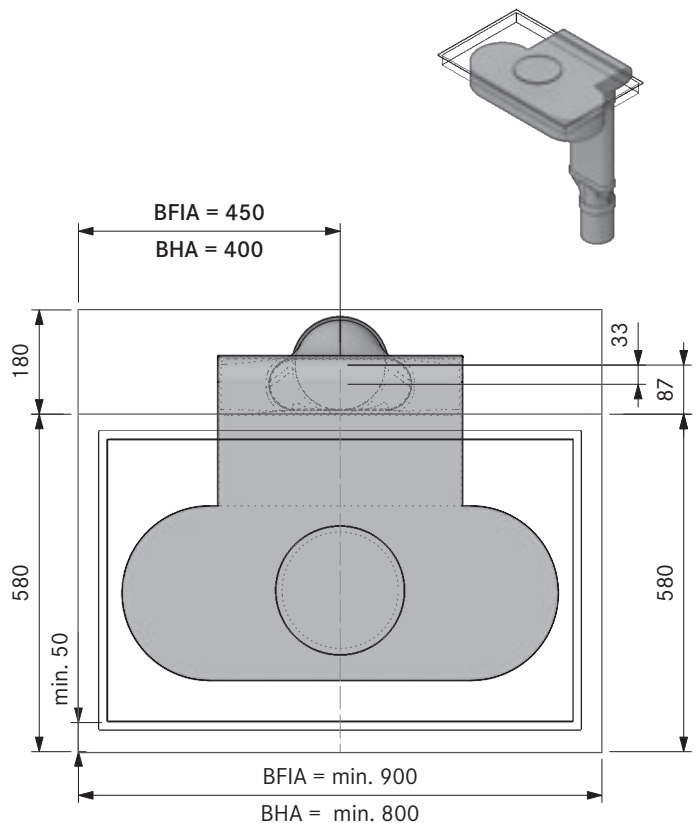

BASIC

Schema di collegamento

BORA Basic

BORA Basic BFIA / BFIU

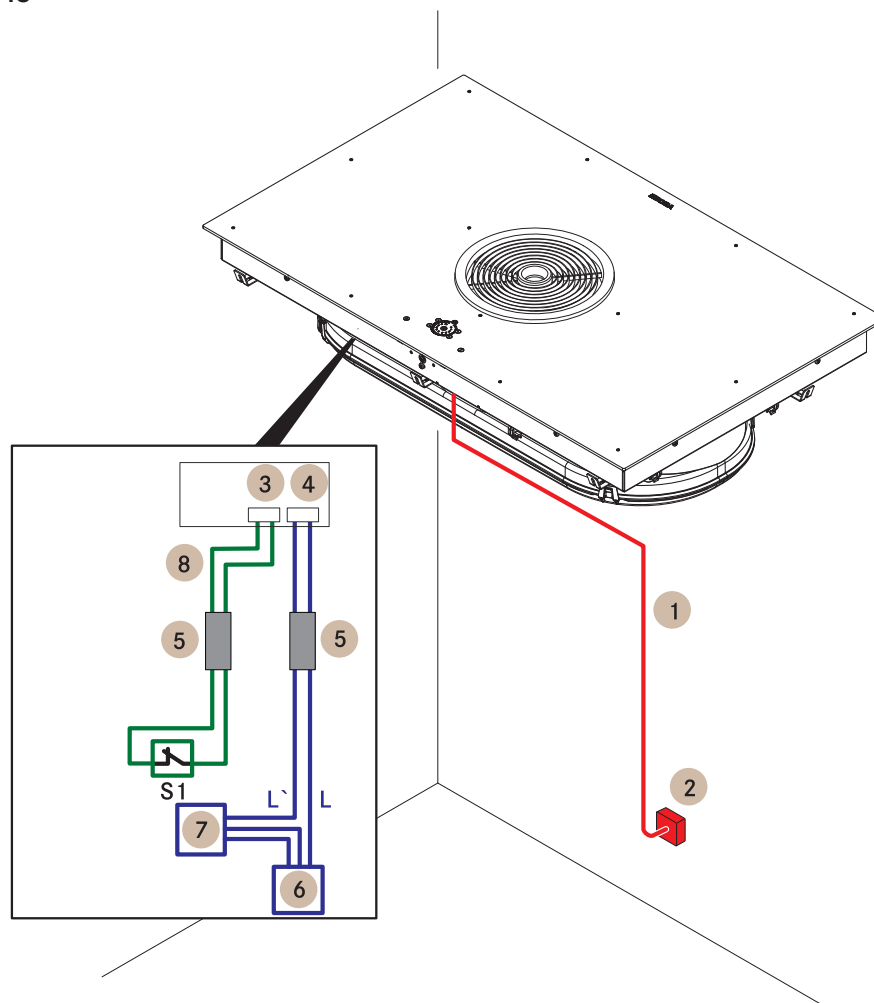

| Voce | Descrizione | Note |
|------|---|--|
| 1 | Cavo di collegamento alla rete piano cottura con aspiratore per piano cottura | Cavo d'allacciamento da prevedere in loco. |
| 2 | Collegamento alla rete | L1/L2/L3/N/PE fusibile min. 3 x16 A |
| 3 | Collegamento "Home In" | 30 V DC 0,7 mA |
| 4 | Collegamento "Home Out" | max. 250 V/4 A |
| 5 | Manicotti di ferrite | Kit n° art. UFH |
| 6 | Collegamento alla rete per apparecchio esterno | |
| 7 | Apparecchio esterno | ad es. passante muro attivato elettronicamente |
| S1 | Contatto di commutazione esterno | Ad es. contatto di prossimità per finestre nel funzionamento della variante con aspirazione con apparecchio di combustione |
| 8 | Cavo di collegamento "Home In" | Lunghezza max. 10 m |

Lo schema di collegamento contatti rappresenta le massime possibilità di collegamento necessarie e serve ai fini della pianificazione. Il collegamento stesso deve essere eseguito esclusivamente da personale esperto qualificato secondo le descrizioni riportate nelle istruzioni per l'uso.

Schema di collegamento

BORA Basic

BORA Basic BHA / BHU

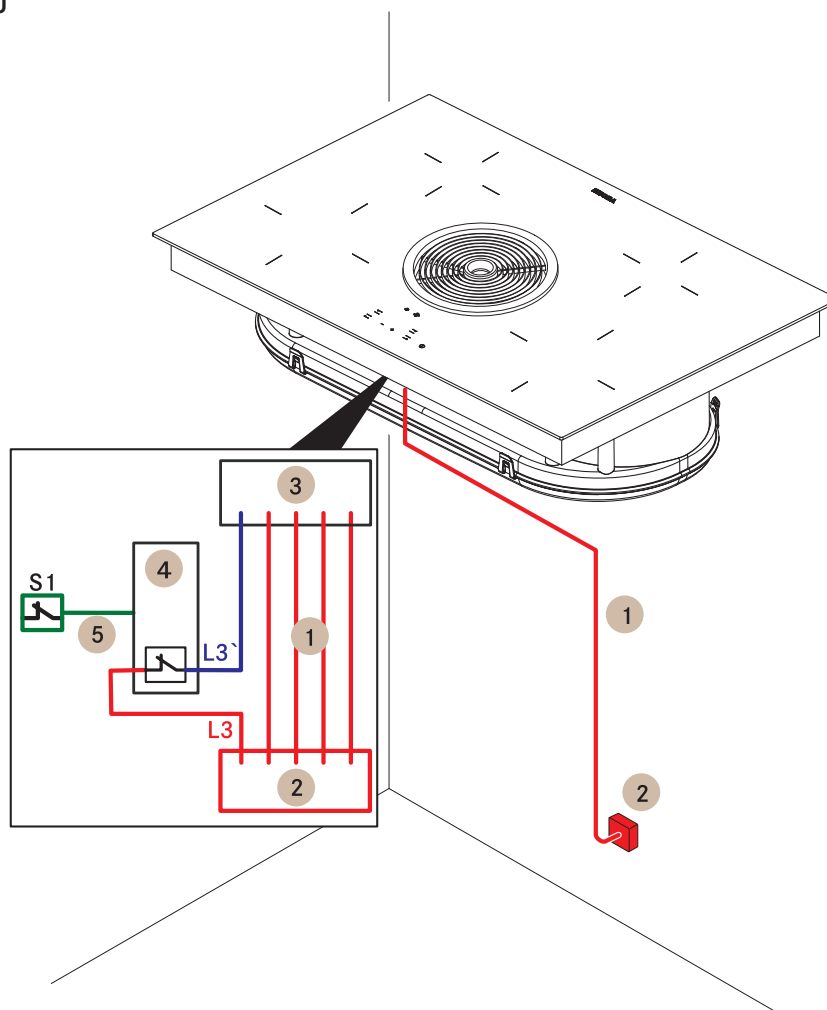

| Voce | Descrizione | Note |
|------|---|--|
| 1 | Cavo di collegamento alla rete piano cottura con aspiratore per piano cottura | Cavo d'allacciamento da prevedere in loco. |
| 2 | Collegamento alla rete | L1/L2/L3/N/PE fusibile min. 3 x16 A |
| 3 | Cavo di collegamento alla rete piano cottura con aspiratore per piano cottura | |
| 4 | Relè di commutazione | |
| 5 | Collegamento di commutazione S1 e relè di commutazione | ad es. comunicazione via radio |
| S1 | Contatto di commutazione esterno | Ad es. contatto di prossimità per finestre nel funzionamento della variante con aspirazione con apparecchio di combustione |

Lo schema di collegamento contatti rappresenta le massime possibilità di collegamento necessarie e serve ai fini della pianificazione. Il collegamento stesso deve essere eseguito esclusivamente da personale esperto qualificato secondo le descrizioni riportate nelle istruzioni per l'uso.

Esempi di progettazione

BORA Basic

altri esempi di progettazione al sito <https://partner.bora.com>

BFIA – Variante aspirante per cucina componibile

MP_3076 – con circolazione aria posteriore

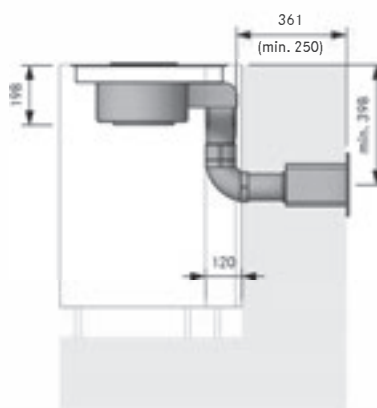
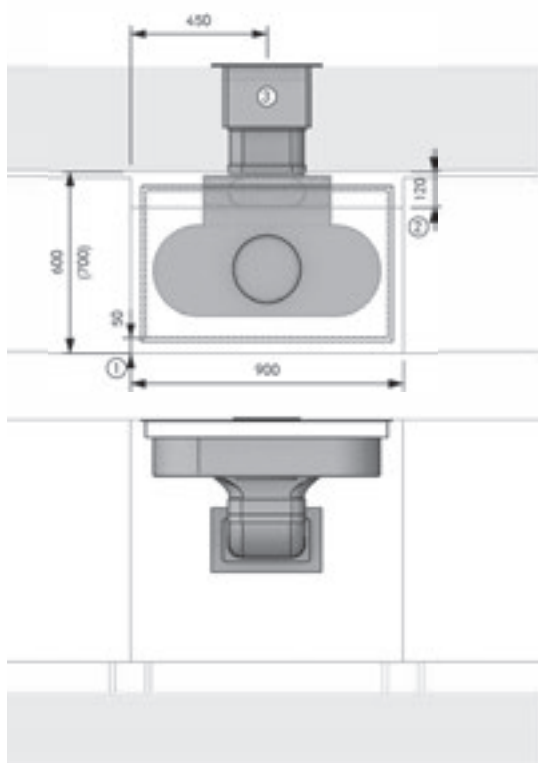

Avvertenze per la progettazione

- ① Min. 50 mm dallo spigolo anteriore parte frontale fino all'intaglio
- ② Spazio necessario per la tecnologia
- ③ Apertura nel muro 310 x 155 mm
Dal bordo inferiore apertura fino alla metà del canale 71 mm.
Deve permettere di scaricare dritto indipendentemente dalle condizioni meteorologiche

Articolo BORA

- 1 BFIA Basic piano cottura a induzione „FULL“ in vetroceramica con aspiratore per piano cottura integrato – aspirante

Articolo BORA Ecotube

- 1 EFBV90/1 arco 90° piatto verticale
- 1 EFV/1 connettore canale piatto
- 1 UEBF/1 3box passante muro
- 1 EF750/1 canale piatto 750 mm

Le guarnizioni per i pezzi stampati con giunto/i a bicchiere sono contenute nel materiale in dotazione

BFIA – Variante aspirante per cucina componibile

MP_3077 – con circolazione aria posteriore rotondo

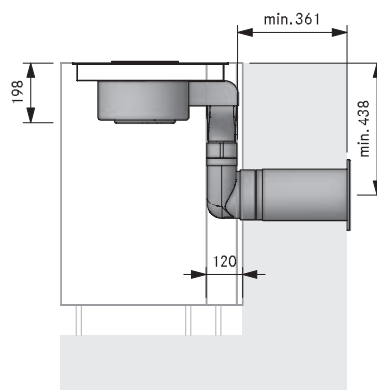
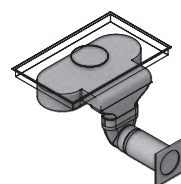
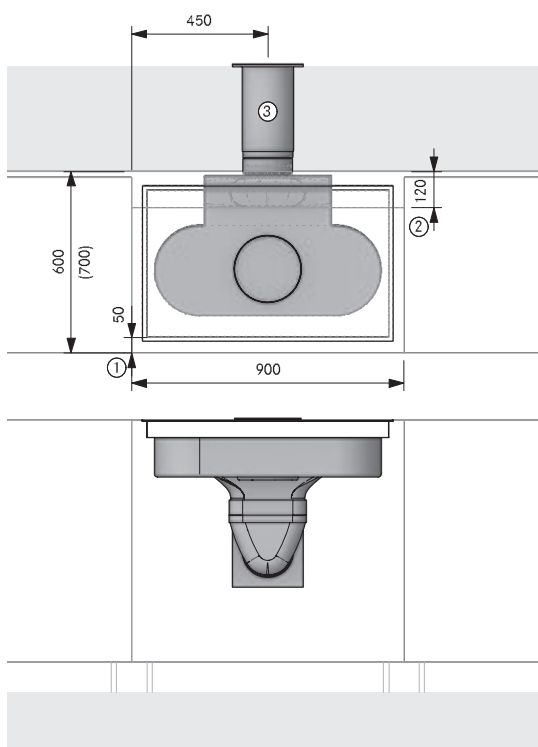

Avvertenze per la progettazione

- ① Min. 50 mm dallo spigolo anteriore parte frontale fino all'intaglio
- ② Spazio necessario per la tecnologia
- ③ Preforo min. Ø 180 mm
Deve permettere di scaricare dritto indipendentemente dalle condizioni meteorologiche

Articolo BORA

- 1 BFIA Basic piano cottura a induzione „FULL“ in vetroceramica con aspiratore per piano cottura integrato – aspirante

Articolo BORA Ecotube

- 1 EFR90/1 riduttore 90° piatto rotondo
- 1 EFV/1 connettore canale piatto
- 1 ERV/1 connettore canale rotondo
- 1 UEBR/1 3box passante muro rotondo
- 1 EF750/1 canale piatto 750 mm
- 1 ER750/1 canale rotondo 750 mm

Le guarnizioni per i pezzi stampati con giunto/i a bicchiere sono contenute nel materiale in dotazione

Il montaggio deve essere eseguito esclusivamente nel rispetto delle norme, disposizioni e leggi vigenti.

Esempi di progettazione

BORA Basic

altri esempi di progettazione al sito <https://partner.bora.com>

BFIA – Variante aspirante per cucina componibile

MP_3042 – con circolazione aria a sinistra nello zoccolo

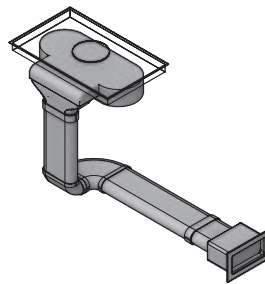
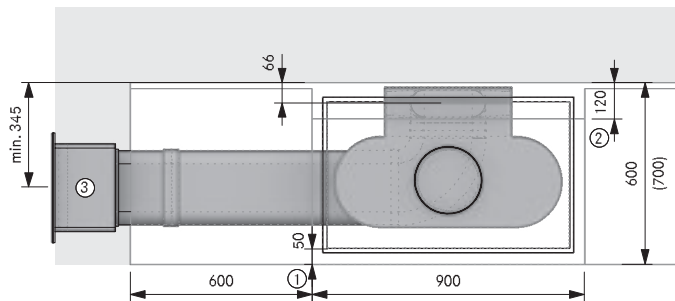

Avvertenze per la progettazione

- ① Min. 50 mm dallo spigolo anteriore parte frontale fino all'intaglio
- ② Spazio necessario per la tecnologia
- ③ Apertura nel muro 310 x 155 mm Dal bordo inferiore apertura fino alla metà del canale 71 mm.

Deve permettere di scaricare diritto indipendentemente dalle condizioni meteorologiche

Articolo BORA

- 1 BFIA Basic piano cottura a induzione „FULL“ in vetroceramica con aspiratore per piano cottura integrato – aspirante

Articolo BORA Ecotube

- 1 EFBH90/1 arco 90° piatto orizzontale
- 1 EFBV90/1 arco 90° piatto verticale
- 2 EFV/1 connettore canale piatto
- 1 UEBF/1 3box passante muro
- 3 EF750/1 canale piatto 750 mm

Le guarnizioni per i pezzi stampati con giunto/i a bicchiere sono contenute nel materiale in dotazione

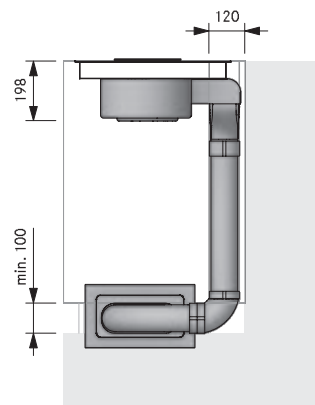

BFIA – Variante aspirante per cucina a isola

MP_3024 – con circolazione aria a sinistra nel pavimento

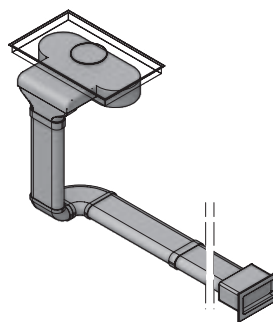
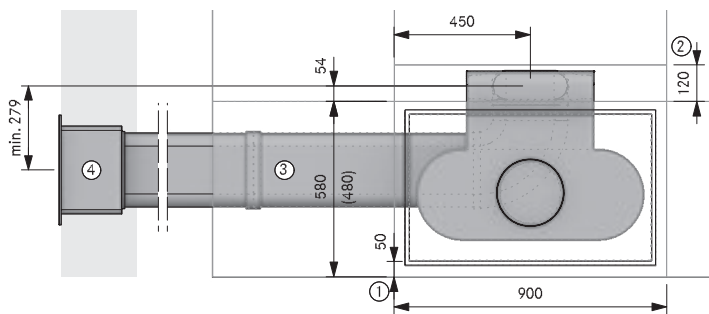

Avvertenze per la progettazione

- ① Min. 50 mm dallo spigolo anteriore parte frontale fino all'intaglio
- ② Spazio necessario per la tecnologia
- ③ Montaggio nella struttura del pavimento conformemente alla normativa DIN 18560-2 (interamente nello strato di compensazione). Se la struttura differisce dalla normativa DIN 18560-2 dovrà essere previsto un massetto con rinforzo

- ④ Apertura nel muro 310 x 155 mm Dal bordo inferiore apertura fino alla metà del canale 71 mm. Deve permettere di scaricare diritto indipendentemente dalle condizioni meteorologiche

Articolo BORA

- 1 BFIA Basic piano cottura a induzione „FULL“ in vetroceramica con aspiratore per piano cottura integrato – aspirante

Articolo BORA Ecotube

- 1 EFBH90/1 arco 90° piatto orizzontale
- 1 EFBV90/1 arco 90° piatto verticale
- 1 EFV/1 connettore canale piatto
- 1 UEBF/1 3box passante muro
- 1 EF750/1 canale piatto 750 mm

Articolo BORA Ecotube su richiesta

- EFV/1 connettore canale piatto
- EF750/1 canale piatto con traversina 750 mm

Le guarnizioni per i pezzi stampati con giunto/i a bicchiere sono contenute nel materiale in dotazione

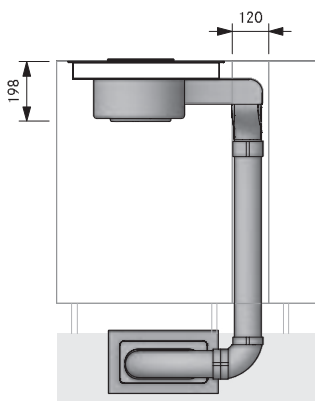

Il montaggio deve essere eseguito esclusivamente nel rispetto delle norme, disposizioni e leggi vigenti.

Esempi di progettazione

BORA Basic

altri esempi di progettazione al sito <https://partner.bora.com>

BFIA – Variante aspirante per cucina a isola

MP_3078 – con circolazione aria a destra in cantina

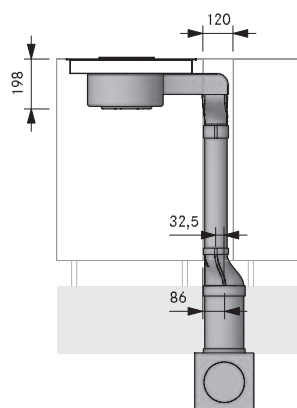
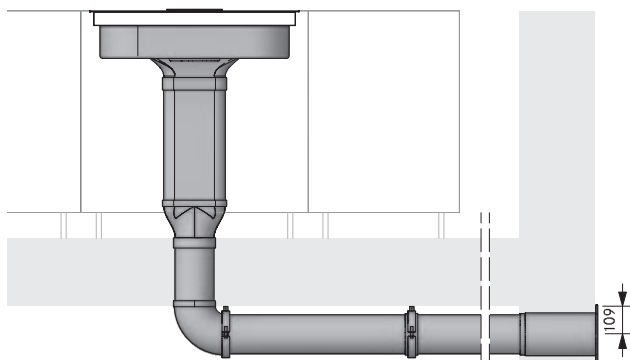
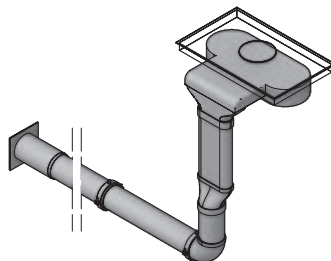
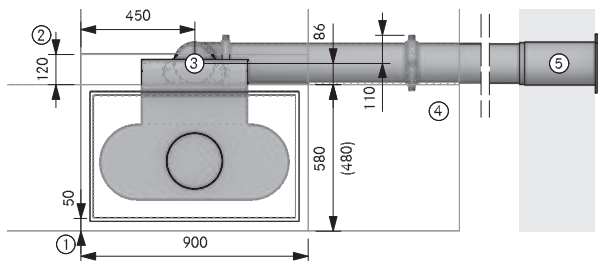

Avvertenze per la progettazione

- ① Min. 50 mm dallo spigolo anteriore parte frontale fino all'intaglio
- ② Spazio necessario per la tecnologia
- ③ Preforo min. Ø 180 mm
- ④ Un set staffe di montaggio per ogni articolo Ecotube con giunto preformato
- ⑤ Preforo min. Ø 180 mm. Deve permettere di scaricare diritto indipendentemente dalle condizioni meteorologiche

Articolo BORA

- 1 BFIA Basic piano cottura a induzione „FULL“ in vetroceramica con aspiratore per piano cottura integrato – aspirante

Articolo BORA Ecotube

- 1 EFRG/1 riduttore piatto rotondo diritto
- 1 EFV/1 connettore canale piatto
- 1 ERB90/1 arco 90° rotondo
- 1 UEBR/ 1 3box passante muro rotondo
- 1 EF750/1 canale piatto 750 mm
- 1 ER750/1 canale rotondo 750 mm

Articolo BORA Ecotube su richiesta

- ERV/1 connettore canale rotondo
- ER750/1 canale rotondo 750 mm
- ERMS/1 set di montaggio rotondo

Le guarnizioni per i pezzi stampati con giunto/i a bicchiere sono contenute nel materiale in dotazione

BFIU – Variante filtrante per cucina componibile

MP_3062 – con circolazione aria posteriore

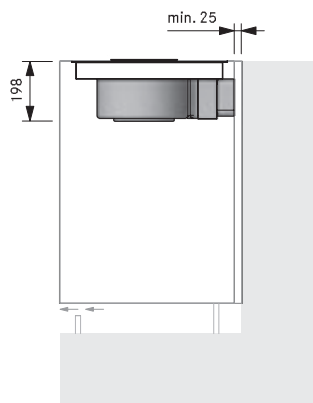
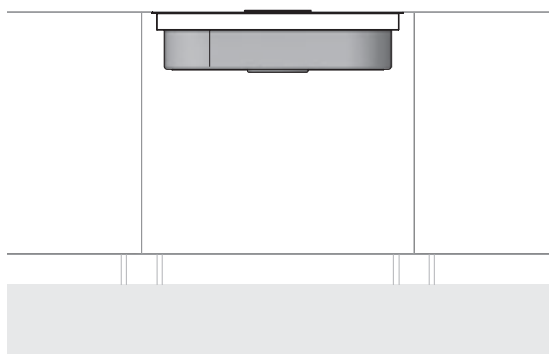
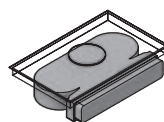
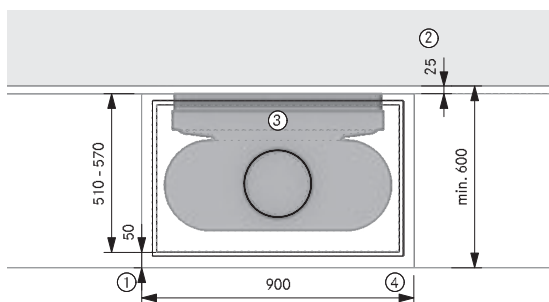

Avvertenze per la progettazione

- ① Min. 50 mm dallo spigolo anteriore parte frontale fino all'intaglio
- ② Sono previsti almeno 25 mm tra la parete posteriore del corpo e l'elemento adiacente
- ③ Deve essere garantito l'accesso per la sostituzione del filtro
- ④ Apertura di sfogo dallo spessore continuo di min. 500 cm²

Articolo BORA

- 1 BFIU Basic piano cottura a induzione „FULL“ in vetroceramica con aspiratore per piano cottura integrato – filtrante

Il montaggio deve essere eseguito esclusivamente nel rispetto delle norme, disposizioni e leggi vigenti.

Accessori universali BORA Highlights

BORA Ventilatore

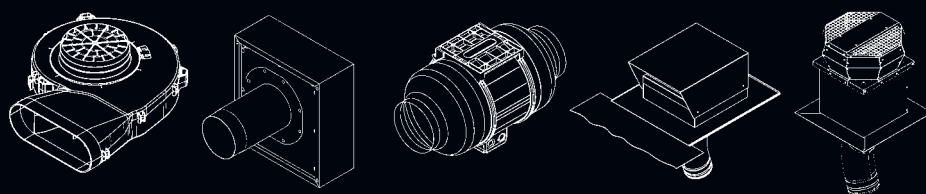

BORA Scatola di depurazione aria

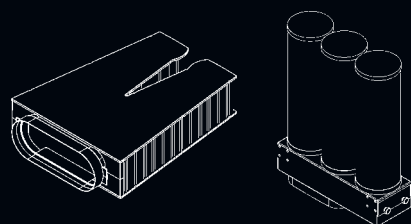

BORA Silenziatore

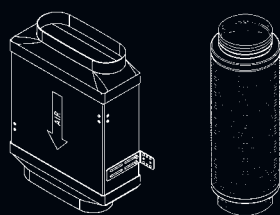

BORA Sistema di canali e passante muro

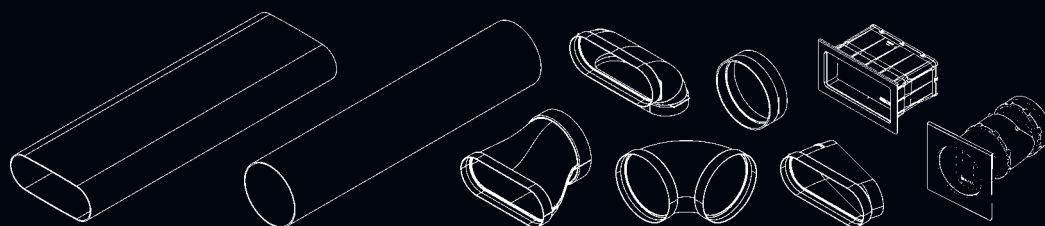

BORA Accessori universali

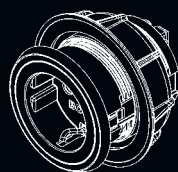

BORA Prodotti commerciali



ULS

BORA zoccolo di ventilazione EC

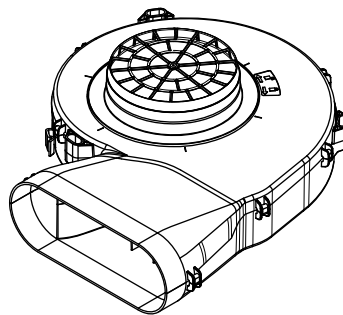
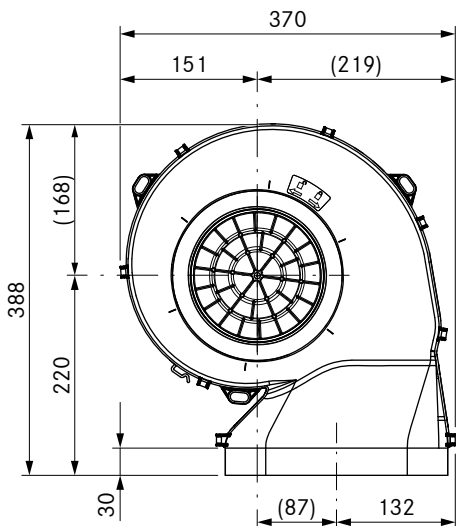
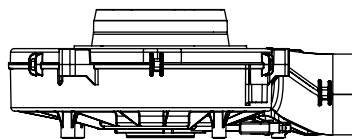
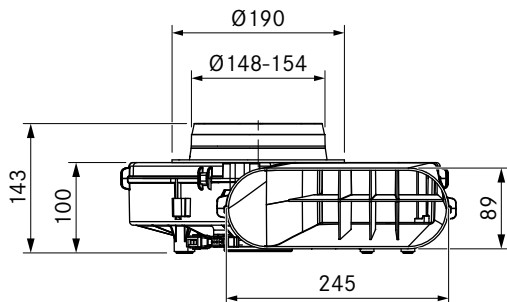

dati tecnici

| | |
|--|-----------------------|
| Tensione di collegamento | 200 - 240 V |
| Frequenza | 50 Hz |
| Potenza assorbita | 170 W |
| Corrente assorbita | max. 1,4 A |
| Lunghezza cavo di collegamento alla rete | 0,6 m |
| Lunghezza cavo di comando | 0,6 m |
| Dimensioni (LxPxA) | 370 x 388 x 100 mm |
| Peso (incl. accessori / confezione) | 2,85 kg |
| Materiale cassa | Plastica |
| collegamento canale | Ecotube BORA |
| Massima temperatura ambiente | 40 °C |
| Portata max. | 660 m ³ /h |
| Pressione statica max. | 608 Pa |

Descrizione prodotto

- Opzioni di installazione variabili
- Ventola a risparmio energetico con tecnologia EC
- Geometria compatta
- Peso ridotto
- Isolamento acustico e dalle vibrazioni
- Installazione semplificata
- Completo sistema BORA

Materiale in dotazione

- Motore da zoccolo ULS
- istruzioni per l'uso e il montaggio
- 2 m di nastro di tenuta EPDM

Accessori

- Prolunga cavo elettrico EC Universal 10 m UVNLE10
- Prolunga cavo di comando EC Universal 10 m UVSLE10

prodotto- e avvertenze per la progettazione

- Per il montaggio in alzata tenere in considerazione un'apertura sul soffitto con un foro di 180 mm
- Per il montaggio in appoggio nell'area dello zoccolo, nella struttura del pavimento o anche sospeso dal soffitto dello scantinato
- Punti di fissaggio integrati per montaggio a soffitto
- Bocchettone d'entrata amovibile per altezze zoccolo a partire da 100 mm

ULA

BORA ventilatore da parete esterna EC

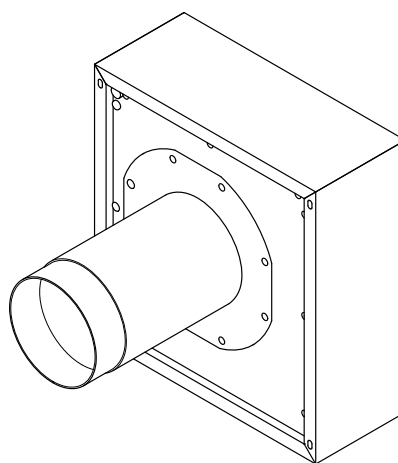
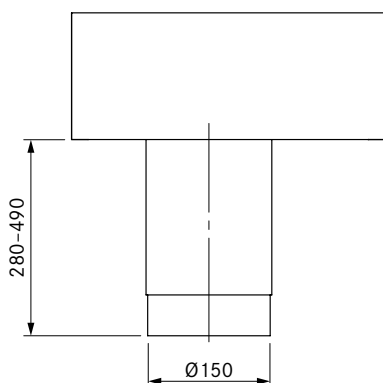
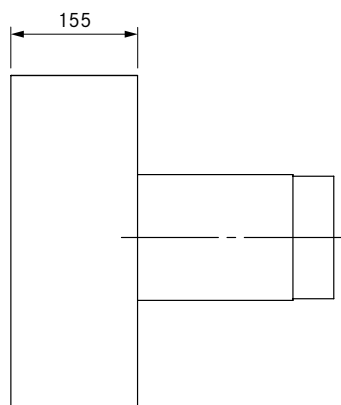
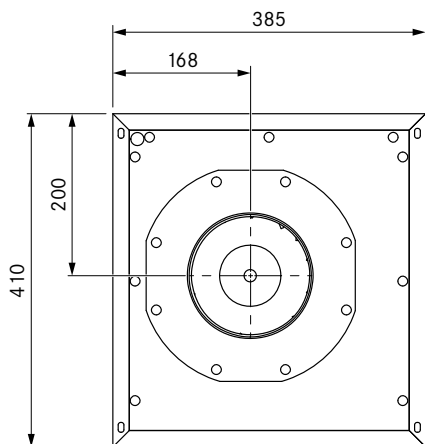

dati tecnici

| | |
|--|------------------------------|
| Tensione di collegamento | 220 - 240 V |
| Frequenza | 50 Hz |
| Potenza assorbita | 149 W |
| Corrente assorbita | 1,26 A |
| Lunghezza cavo di collegamento alla rete | 10 m |
| Lunghezza cavo di comando | 10 m |
| Dimensioni (LxPxA) | 385 x 155 x 410 mm |
| Peso (incl. accessori / confezione) | 16,5 kg |
| Materiale cassa | Acciaio zincato/acciaio inox |
| collegamento canale | Ø 150 mm |
| Massima temperatura ambiente | 70 °C |
| Portata max. | 940 m³/h |
| Pressione statica max. | 456 Pa |

Descrizione prodotto

- Ventola a risparmio energetico con tecnologia EC
- Completo sistema BORA

Materiale in dotazione

- Ventilatore da parete esterna ULA
- Tubo d'installazione telescopico con valvola di ritegno integrata
- Binario deflettore aria
- Istruzioni per il montaggio
- Tubo vuoto Ø 40mm x 400 mm per passaggio cavo
- 1,25 m di nastro di tenuta EPDM

Accessori

- Prolunga cavo elettrico EC Universal 10 m UVNLE10
- Prolunga cavo di comando EC Universal 10 m UVSLE10

prodotto- e avvertenze per la progettazione

- Con due moduli ventilatori in un sistema di canali di scarico è necessario mantenere una distanza minima di 3 m tra i due ventilatori
- Per la fuoriuscita è necessario mantenere una distanza minima di 40 cm verso il basso
- Per il montaggio sul lato esterno dell'edificio
- Adatto per spessori di parete da 280 mm a 490 mm
- Se necessario preinstallare un tubo KG Ø 200 mm nel muro esterno
- Scarico aria verso il basso
- Mezzi di fissaggio da prevedere in loco.

BORA ventilatore da condotto EC

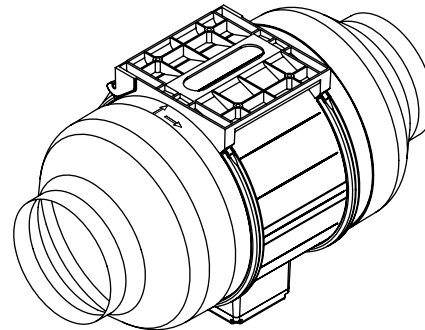
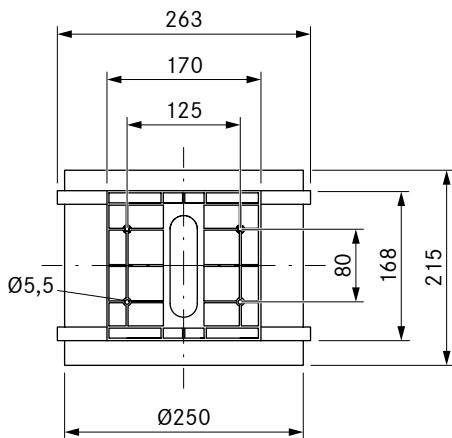
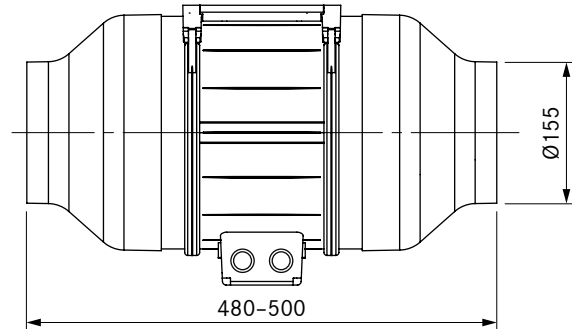
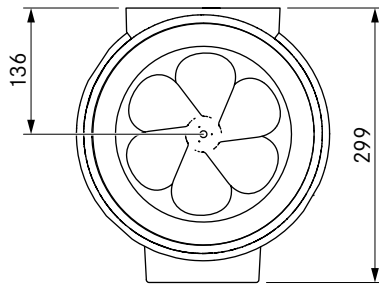

dati tecnici

| | |
|--|--|
| Tensione di collegamento | 220 - 240 V |
| Frequenza | 50 Hz |
| Potenza assorbita | 304 W |
| Corrente assorbita | 2,1 A |
| Lunghezza cavo di collegamento alla rete | 10 m cad. |
| Lunghezza cavo di comando | 10 m |
| Dimensioni (LxPxA) | 250 x 215 (500) x 299 mm |
| Peso (incl. accessori / confezione) | 6,0 kg |
| Materiale cassa | Plastica |
| collegamento canale | senza riduzione Ø 250 mm, con riduzione Ø 155 mm |
| Massima temperatura ambiente | 45°C |
| Portata max. | 1215 m ³ /h |
| Pressione statica max. | 676 Pa |

Descrizione prodotto

- Ventola a risparmio energetico con tecnologia EC
- Scatola di derivazione girevole
- Piastra di montaggio preassemblata
- Completo sistema BORA

Materiale in dotazione

- Ventilatore da condotto ULI
- Riduzioni tubo Ø 250 a 155 mm ULIRR (2 pezzi)
- istruzioni per il montaggio

Accessori

- Prolunga cavo elettrico EC Universal 10 m UVNLE10
- Prolunga cavo di comando EC Universal 10 m UVSLE10

prodotto- e avvertenze per la progettazione

- Con due moduli ventilatori in un sistema di canali di scarico è necessario mantenere una distanza minima di 3 m tra i due ventilatori
- Per l'installazione in un sistema di canali rotondi con un diametro di ca. 155 mm bisogna montare le due riduzioni tubo
- Prima e dopo il ventilatore devono essere previsti min. 500 mm di percorso dritto dell'aria di scarico
- La morsettiere può essere girata nella posizione desiderata
- Mezzi di fissaggio da prevedere in loco.
- Piastra di fissaggio montaggio integrata
- Non adatto per il montaggio in zona giorno o per il montaggio nei mobili

ULZ

BORA ventilatore da tetto in tegole EC

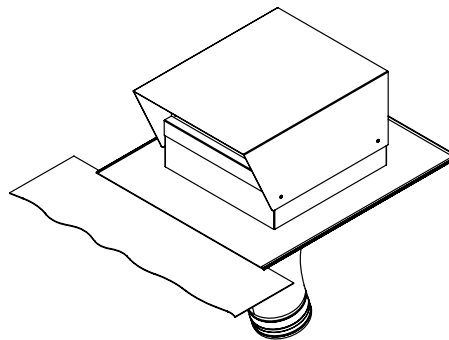
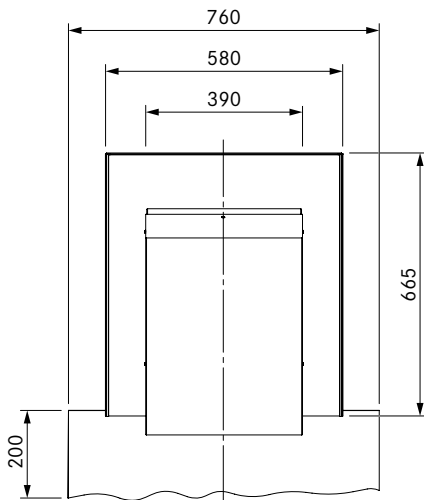
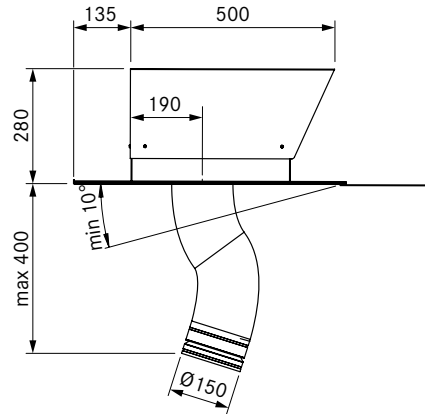
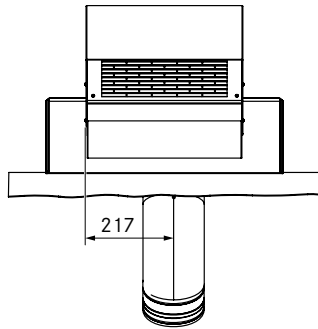

dati tecnici

| | |
|--|------------------------------|
| Tensione di collegamento | 220 - 240 V |
| Frequenza | 50 Hz |
| Potenza assorbita | 206 W |
| Corrente assorbita | 1,66 A |
| Lunghezza cavo di collegamento alla rete | 10 m cad. |
| Lunghezza cavo di comando | 10 m |
| Dimensioni (LxPxA) | 390 x 500 x 280 mm |
| Peso (incl. accessori / confezione) | 16,5 kg |
| Materiale cassa | Acciaio zincato/acciaio inox |
| collegamento canale | Ø 150 - 155 mm |
| Massima temperatura ambiente | 70°C |
| Portata max. | 1007 m ³ /h |
| Pressione statica max. | 608 Pa |

Descrizione prodotto

- Ventola a risparmio energetico con tecnologia EC
- Completo sistema BORA

Materiale in dotazione

- Ventilatore da tetto in tegole ULZ
- Tubo in tessuto con valvola di ritegno
- istruzioni per il montaggio

Accessori

- Prolunga cavo elettrico EC Universal 10 m UVNLE10
- Prolunga cavo di comando EC Universal 10 m UVSLE10

prodotto- e avvertenze per la progettazione

- Con due moduli ventilatori in un sistema di canali di scarico è necessario mantenere una distanza minima di 3 m tra i due ventilatori
- Per l'installazione su un tetto in tegole con pendenza minima di 10°
- Il tubo in tessuto completamente flessibile sul ventilatore può essere esteso al massimo di 400 mm verso il lato interno dell'edificio
- Scarico aria verso il basso
- Potrebbe essere necessario installare un separatore di condensa.
- Mezzi di fissaggio da prevedere in loco.

ULF

BORA ventilatore da tetto piatto EC

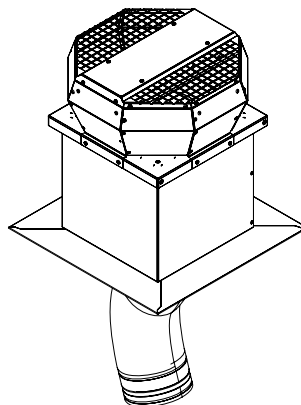
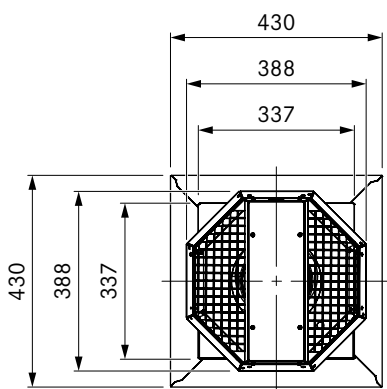
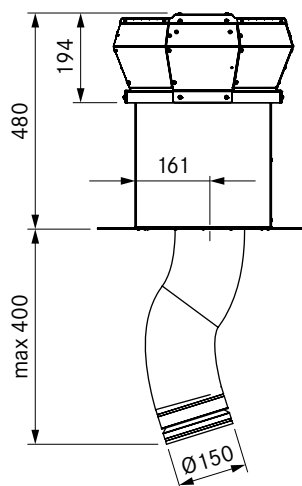
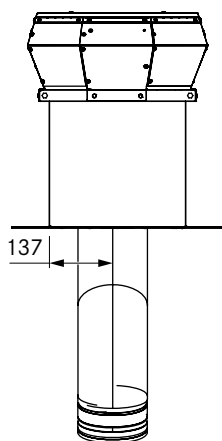
**dati tecnici**

| | |
|--|------------------------------|
| Tensione di collegamento | 220 - 240 V |
| Frequenza | 50 Hz |
| Potenza assorbita | 179 W |
| Corrente assorbita | 1,5 A |
| Lunghezza cavo di collegamento alla rete | 10 m cad. |
| Lunghezza cavo di comando | 10 m |
| Dimensioni (LxPxA) | 388 x 388 x 467 mm |
| Peso (incl. accessori / confezione) | 16,5 kg |
| Materiale cassa | Acciaio zincato/acciaio inox |
| collegamento canale | Ø 150 - 155 mm |
| Massima temperatura ambiente | 70°C |
| Portata max. | 955 m ³ /h |
| Pressione statica max. | 657 Pa |

Descrizione prodotto

- Ventola a risparmio energetico con tecnologia EC
- Completo sistema BORA

Materiale in dotazione

- Ventilatore da tetto piatto ULF
- Tubo in tessuto con valvola di ritegno
- istruzioni per il montaggio

Accessori

- Prolunga cavo elettrico EC Universal 10 m UVNLE10
- Prolunga cavo di comando EC Universal 10 m UVSLE10

prodotto- e avvertenze per la progettazione

- Con due moduli ventilatori in un sistema di canali di scarico è necessario mantenere una distanza minima di 3 m tra i due ventilatori
- Per l'installazione su un tetto piatto
- Il tubo in tessuto completamente flessibile sul ventilatore può essere esteso al massimo di 400 mm verso il lato interno dell'edificio
- Uscita aria verso l'alto
- Potrebbe essere necessario installare un separatore di condensa.
- Mezzi di fissaggio da prevedere in loco.

ULIE

BORA ventilatore complementare da condotto AC

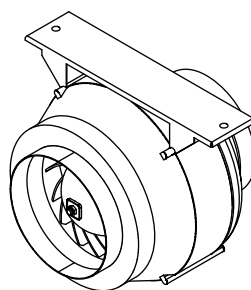
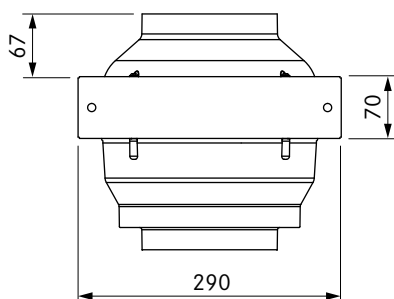
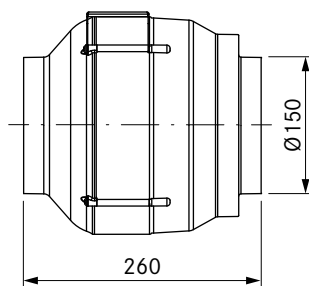
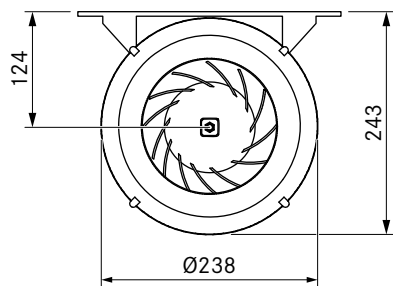

dati tecnici

| | |
|--|----------------------------|
| Tensione di collegamento | 220 - 240 V |
| Frequenza | 50 Hz |
| Potenza assorbita | 124 W |
| Corrente assorbita | 0,6 A |
| Lunghezza cavo di collegamento alla rete | 10 m |
| Dimensioni (LxPxA) | 290 x 260 x 243 mm |
| Peso (incl. accessori / confezione) | 4,5 kg |
| Materiale cassa | Plastica / metallo zincato |
| collegamento canale | Ø 150 - 155 mm |
| Massima temperatura ambiente | 55°C |
| Portata max. | 749 m³/h |
| Pressione statica max. | 400 Pa |

Descrizione prodotto

- Modulo di ventilazione aggiuntivo
- Completo sistema BORA

Materiale in dotazione

- Ventilatore complementare da condotto ULIE
- Staffa di montaggio
- istruzioni per il montaggio

Accessori

- Prolunga cavo elettrico Universal 10 m UVNLE10

prodotto- e avvertenze per la progettazione

- Con due moduli ventilatori in un sistema di canali di scarico è necessario mantenere una distanza minima di 3 m tra i due ventilatori
- Per l'installazione in un sistema di canali a tubo rotondo con un diametro di Ø 150 mm
- Prima e dopo il ventilatore devono essere previsti min. 500 mm di percorso dritto dell'aria di scarico
- Mezzi di fissaggio da prevedere in loco.
- Non adatto per il montaggio in zona giorno o per il montaggio nei mobili

ULBF

BORA scatola di purificazione aria Ecotube

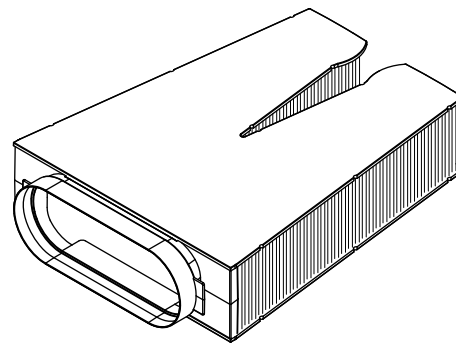
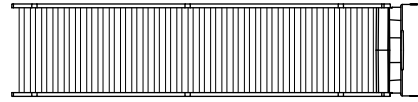
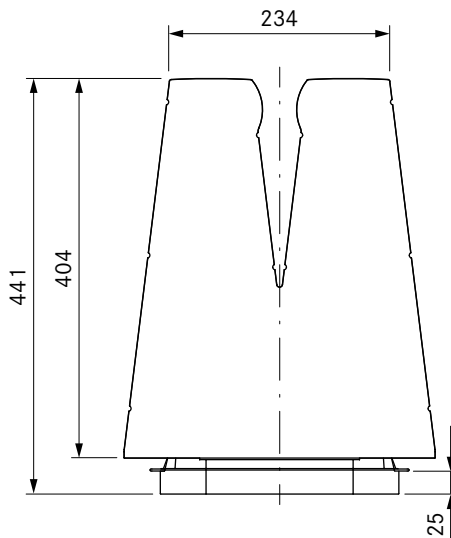
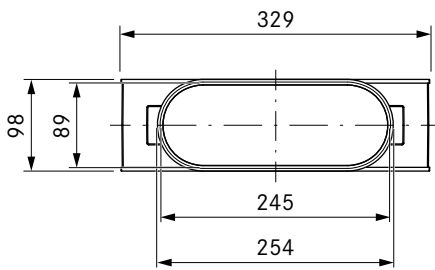
**dati tecnici**

| | |
|-------------------------------------|---|
| Dimensioni (LxPxA) | 329 x 441 x 98 mm |
| Peso (incl. accessori / confezione) | ca. 2,5 kg |
| Materiale cassa | Plastica |
| collegamento canale | Ecotube BORA |
| Materiale filtrante | Carbone attivo a base di gusci di noci di cocco |
| Volume granulato di carbone attivo | 1,9 kg |
| Durata utile max. filtro | 300 h (1,5 anni) |

Descrizione prodotto

- Durata utile ca. 300 h /1,5 anni
- Rimozione efficiente degli odori
- Elemento flessibile
- Insieme le necessarie guarnizioni Ecotube
- Sistema completo

Materiale in dotazione

- Scatola di purificazione aria flessibile ULBF
- 1 Sospensione filtro
- 1 x EFD
- 1 x EF47
- istruzioni per il montaggio

prodotto- e avvertenze per la progettazione

- Per il cambio dell'unità di ricircolo aria è richiesto un gioco di almeno 4 cm
- Possibilità di montaggio sospeso o appoggiato
- Pezzo stampato con giunto a bicchiere piatto
- Prevedere possibilità di revisione
- Pianificare un'apertura di sfogo di 500 cm² (es. accorciando i listelli dello zoccolo o dello zoccolo a lamelle)

ULB3

BORA scatola di purificazione aria con 3 cartucce al carbone attivo

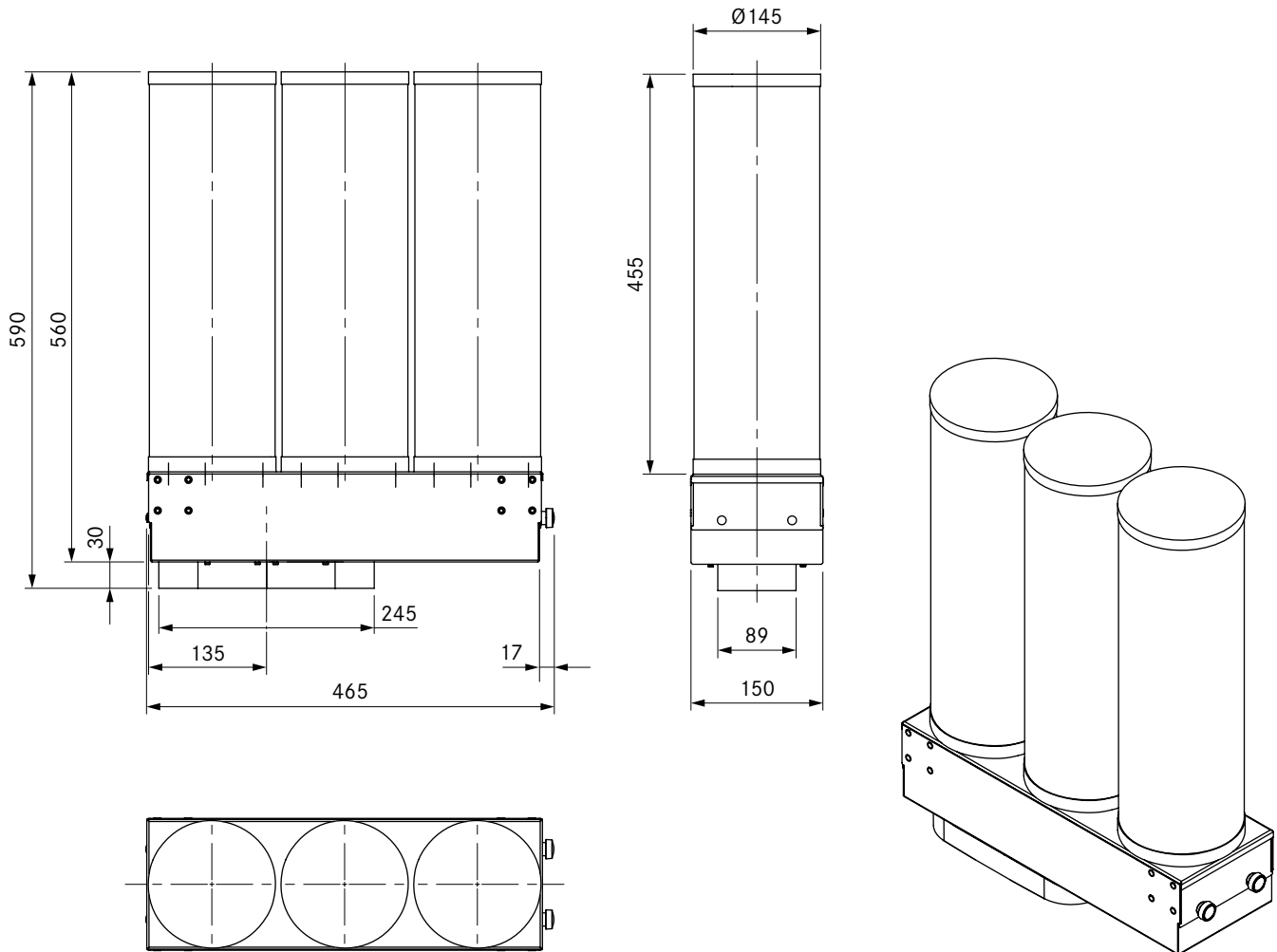

dati tecnici

| | |
|-------------------------------------|--------------------------|
| Dimensioni (LxPxA) | 465 x 590 x 150 mm |
| Peso (incl. accessori / confezione) | ca. 11,5 kg |
| Materiale cassa | Acciaio zincato |
| collegamento canale | Ecotube BORA |
| Materiale filtrante | Granulato carbone attivo |
| Volume granulato di carbone attivo | 8,5 kg |
| Durata utile max. filtro | 400 h (2 anni) |

Descrizione prodotto

- Durata di vita di circa 400 h/2 anni
- Combinazione di cartucce a carbone attivo con filtro fine a monte
- Rimozione efficiente degli odori
- Completo sistema BORA

Materiale in dotazione

- Scatola di purificazione aria ULB3
- 3 cartucce al carbone attivo
- filtro a maglia fine
- Zoccolo alloggiamento
- Set di viti di fissaggio
- 2 angoli di fissaggio
- 2 fascette di fissaggio
- istruzioni per l'uso e il montaggio

Accessori

- Set filtri al carbone attivo per la sostituzione ULBAS

prodotto- e avvertenze per la progettazione

- Svariate possibilità di installazione
- Collegamento canale piatto 245 x 89 mm
- Prevedere possibilità di revisione
- Per il collegamento diretto tra la scatola di purificazione aria e il canale piatto è necessario un connettore canale piatto EFV
- Per il cambio dell'unità di ricircolo aria è richiesto un gioco di almeno 2 cm
- Per la sostituzione del filtro a maglia fine è necessario lateralmente un margine di almeno 18 cm
- Pianificare un'apertura di sfogo di 500 cm² (es. accorciando i listelli dello zoccolo o dello zoccolo a lamelle)

USDF

BORA silenziatore piatto

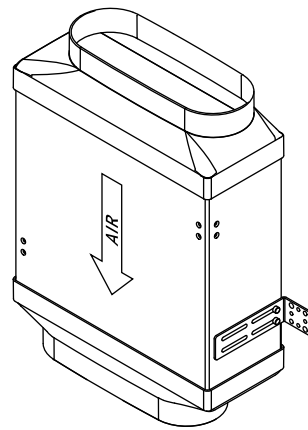
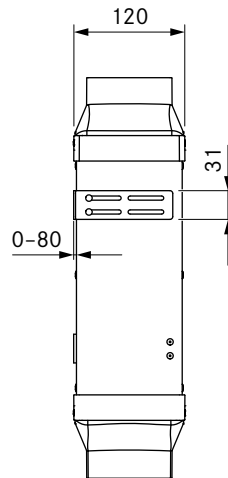
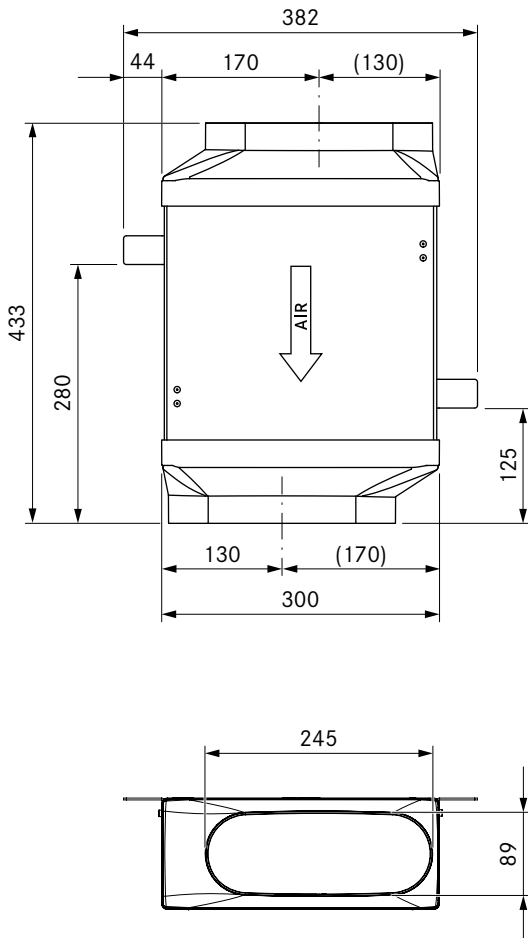

dati tecnici

| | |
|-------------------------------------|---------------------------------------|
| Dimensioni (LxPxA) | 300 x 433 x 120 mm |
| Peso (incl. accessori / confezione) | ca. 7,5 kg |
| Materiale cassa | Materiale sintetico / acciaio zincato |
| collegamento canale | Ecotube BORA |

Descrizione prodotto

- Riduzione del livello di pressione sonora di circa 8 dB (A)
- Completo sistema BORA

Materiale in dotazione

- Silenziatore piatto USDF
- istruzioni per l'uso e il montaggio
- Set di viti di fissaggio
- 2 angoli di fissaggio

prodotto- e avvertenze per la progettazione

- La lunghezza del silenziatore non può essere accorciata

USDR50

BORA SILENZIATORE

BORA Silenziatore rotondo 500 mm comprese guarnizioni

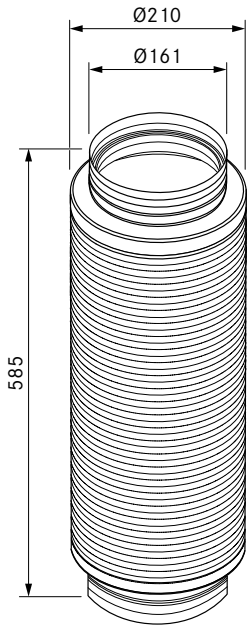

dati tecnici

| | |
|-----------------------|----------------|
| Dimensioni (Diametro) | Ø 210 x 585 mm |
| Materiale cassa | alluminio |
| collegamento canale | Ecotube BORA |

Descrizione prodotto

- Riduzione del livello di pressione sonora di circa 10 dB (A)
- Completo sistema BORA

Materiale in dotazione

- Silenziatore rotondo USDR50
- 2 guarnizione rotonda ERD

prodotto- e avvertenze per la progettazione

- La lunghezza del silenziatore non può essere accorciata
- Silenziatore rotondo con due giunti a bicchiere rotondi
- Si consiglia per il montaggio nei mobili di cucina

USDR100

BORA SILENZIATORE

BORA Silenziatore rotondo 1000 mm comprese guarnizioni

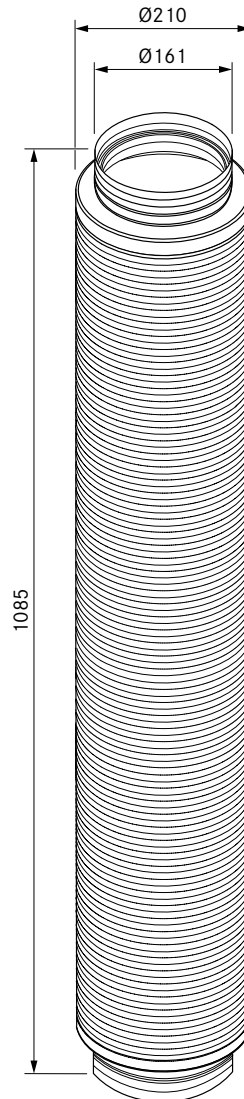

dati tecnici

| | |
|-----------------------|-----------------|
| Dimensioni (Diametro) | Ø 210 x 1085 mm |
| Materiale cassa | alluminio |
| collegamento canale | Ecotube BORA |

Descrizione prodotto

- Riduzione del livello di pressione sonora di circa 13 dB (A)
- Completo sistema BORA

Materiale in dotazione

- Silenziatore rotondo USDR100
- 2 guarnizione rotonda ERD

prodotto- e avvertenze per la progettazione

- La lunghezza del silenziatore non può essere accorciata
- Silenziatore rotondo con due giunti a bicchiere rotondi
- Si consiglia per il montaggio in cantina

EF750/1

BORA SISTEMA DI CANALI E
PASSANTE MURO

BORA Ecotube canale piatto 750mm

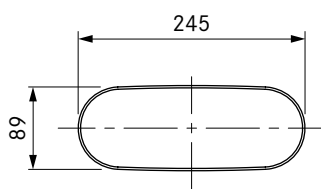
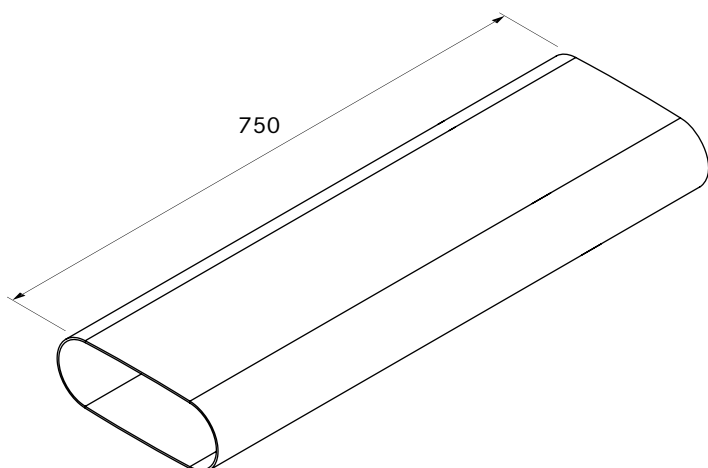

dati tecnici

| | |
|-------------------------|------------------------------------|
| Dimensioni (LxPxA) | 245 x 750 x 89 mm |
| Peso | 1,6 kg |
| Proprietà del materiale | B1 secondo la normativa DIN 4102-1 |

Descrizione prodotto

- Prestazioni di aspirazione ottimali con un livello di rumore molto basso
- Sistema proprio di canali
- Piena flessibilità nel condotto dell'aria di scarico
- 100% impermeabile e senza ulteriore incollaggio
- Accorciabile individualmente
- Pareti interne lucide e sezione trasversale ovale
- Completo sistema BORA

EFS750/1

BORA SISTEMA DI CANALI E
PASSANTE MURO

BORA Ecotube canale piatto con lamella 750mm

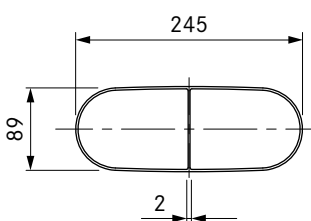
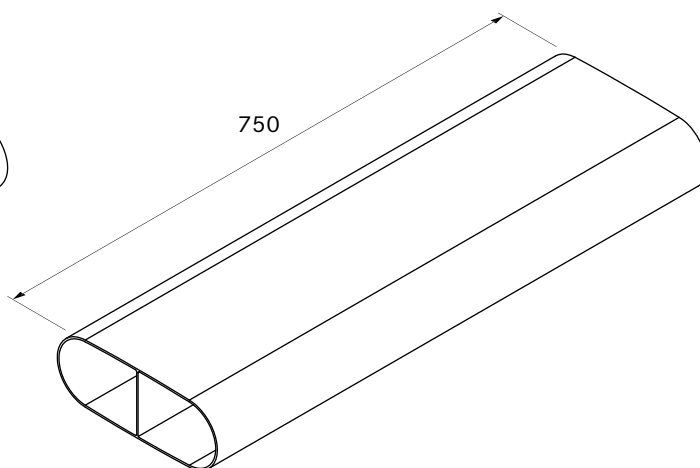

dati tecnici

| | |
|-------------------------|------------------------------------|
| Dimensioni (LxPxA) | 245 x 750 x 89 mm |
| Peso | 1,7 kg |
| Proprietà del materiale | B1 secondo la normativa DIN 4102-1 |

Descrizione prodotto

- Appositamente per l'installazione nella struttura della base
- Prestazioni di aspirazione ottimali con un livello di rumore molto basso
- Sistema proprio di canali
- Piena flessibilità nel condotto dell'aria di scarico
- 100% impermeabile e senza ulteriore incollaggio
- Accorciabile individualmente
- Pareti interne lucide e sezione trasversale ovale
- Completo sistema BORA

EF47/1

BORA SISTEMA DI CANALI E
PASSANTE MURO

Ecotube BORA canale piatto 47 mm

ER750/1

BORA SISTEMA DI CANALI E
PASSANTE MURO

BORA Ecotube Canale rotondo 750mm

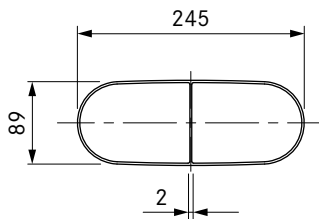
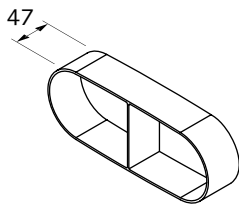

dati tecnici

| | |
|-------------------------|------------------------------------|
| Dimensioni (LxPxA) | 245 x 47 x 89 mm |
| Peso | 0,09 kg |
| Proprietà del materiale | B1 secondo la normativa DIN 4102-1 |

Descrizione prodotto

- Prestazioni di aspirazione ottimali con un livello di rumore molto basso
- Sistema proprio di canali
- Piena flessibilità nel condotto dell'aria di scarico
- 100% impermeabile e senza ulteriore incollaggio
- Pareti interne lucide e sezione trasversale ovale
- Completo sistema BORA

prodotto- e avvertenze per la progettazione

- Canale piatto per il collegamento diretto con due Ecotube giunti a bicchiere piatti

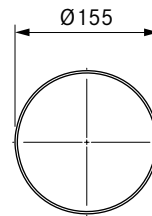
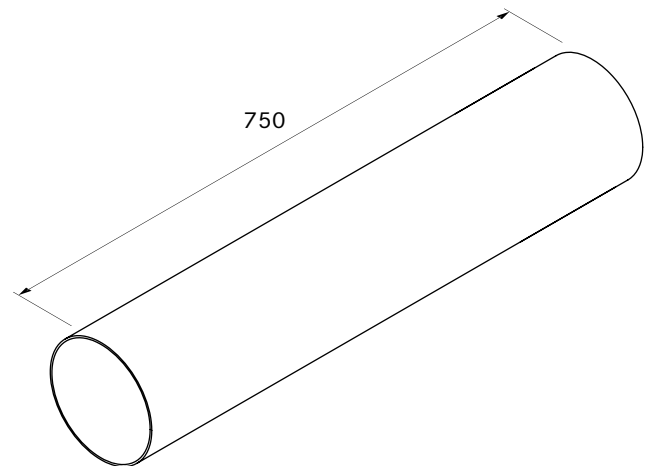

dati tecnici

| | |
|-------------------------|------------------------------------|
| Dimensioni (Diametro) | Ø 155 x 750 mm |
| Peso | 1,6 kg |
| Proprietà del materiale | B1 secondo la normativa DIN 4102-1 |

Descrizione prodotto

- Prestazioni di aspirazione ottimali con un livello di rumore molto basso
- Sistema proprio di canali
- Piena flessibilità nel condotto dell'aria di scarico
- 100% impermeabile e senza ulteriore incollaggio
- Accorciabile individualmente
- Completo sistema BORA

EFRG/1

BORA SISTEMA DI CANALI E
PASSANTE MURO

BORA Ecotube riduttore piatto rotondo dritto comprese
guarnizioni

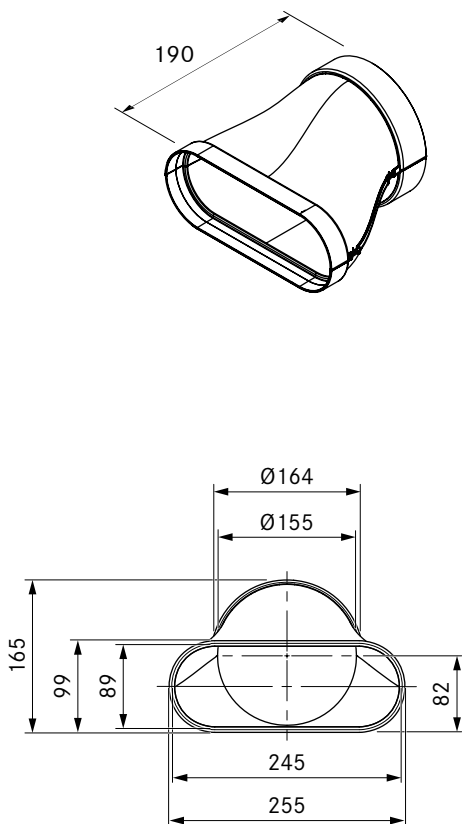

dati tecnici

| | |
|-------------------------|------------------------------------|
| Dimensioni (LxPxA) | 255 x 190 x 165 mm |
| Peso | 0,3 kg |
| Proprietà del materiale | B1 secondo la normativa DIN 4102-1 |

Descrizione prodotto

- Prestazioni di aspirazione ottimali con un livello di rumore molto basso
- Sistema proprio di canali
- Piena flessibilità nel condotto dell'aria di scarico
- 100% impermeabile e senza ulteriore incollaggio
- Pareti interne lucide e sezione trasversale ovale
- Includere le necessarie guarnizioni Ecotube
- Completo sistema BORA

Materiale in dotazione

- 1 guarnizione piatta EFD
- 1 guarnizione rotonda ERD

Accessori

- Set staffe di montaggio EFMS/ERMS

prodotto- e avvertenze per la progettazione

- Pezzo stampato con giunto a bicchiere piatto
- Pezzo stampato con giunto a bicchiere rotondo

EFRV/1

BORA SISTEMA DI CANALI E
PASSANTE MURO

BORA Ecotube riduttore piatto rotondo sfasato comprese
guarnizioni

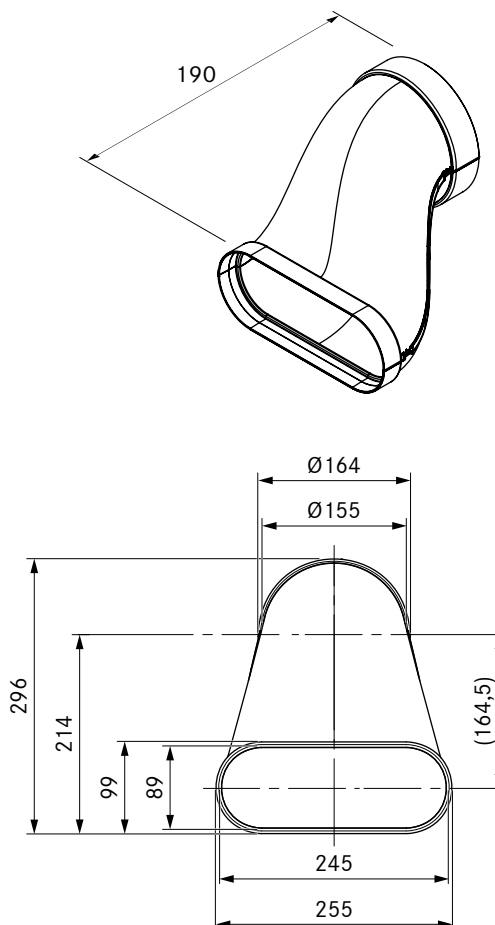

dati tecnici

| | |
|-------------------------|------------------------------------|
| Dimensioni (LxPxA) | 255 x 190 x 296 mm |
| Peso | 0,35 kg |
| Proprietà del materiale | B1 secondo la normativa DIN 4102-1 |

Descrizione prodotto

- Prestazioni di aspirazione ottimali con un livello di rumore molto basso
- Sistema proprio di canali
- Piena flessibilità nel condotto dell'aria di scarico
- 100% impermeabile e senza ulteriore incollaggio
- Pareti interne lucide e sezione trasversale ovale
- Includere le necessarie guarnizioni Ecotube
- Completo sistema BORA

Materiale in dotazione

- 1 guarnizione piatta EFD
- 1 guarnizione rotonda ERD

Accessori

- Set staffe di montaggio EFMS/ERMS

prodotto- e avvertenze per la progettazione

- Pezzo stampato con giunto a bicchiere piatto
- Pezzo stampato con giunto a bicchiere rotondo

EFRV110/1

BORA SISTEMA DI CANALI E
PASSANTE MURO

BORA Ecotube riduttore passaggio piatto rotondo sfasato da 110mm comprese guarnizioni

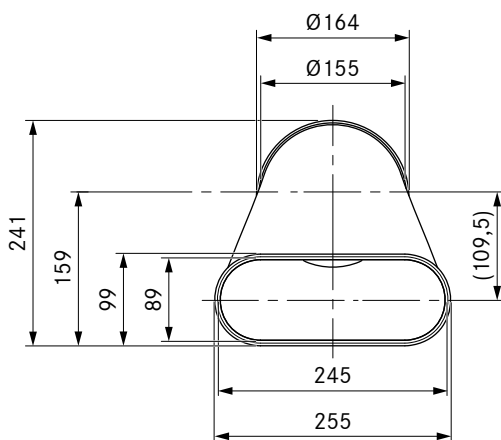
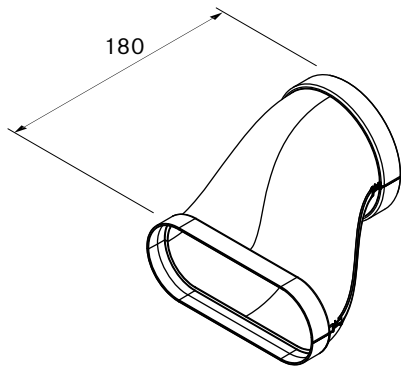

dati tecnici

| | |
|-------------------------|------------------------------------|
| Dimensioni (LxPxA) | 255 x 180 x 241 mm |
| Peso | 0,3 kg |
| Proprietà del materiale | B1 secondo la normativa DIN 4102-1 |

Descrizione prodotto

- Prestazioni di aspirazione ottimali con un livello di rumore molto basso
- Sistema proprio di canali
- Piena flessibilità nel condotto dell'aria di scarico
- 100% impermeabile e senza ulteriore incollaggio
- Pareti interne lucide e sezione trasversale ovale
- Includere le necessarie guarnizioni Ecotube
- Completo sistema BORA

Materiale in dotazione

- 1 guarnizione piatta EFD
- 1 guarnizione rotonda ERD

Accessori

- Set staffe di montaggio EFMS/ERMS

prodotto- e avvertenze per la progettazione

- Pezzo stampato con giunto a bicchiere piatto
- Pezzo stampato con giunto a bicchiere rotondo

EFR90/1

BORA SISTEMA DI CANALI E
PASSANTE MURO

BORA Ecotube riduttore 90° piatto rotondo comprese guarnizioni

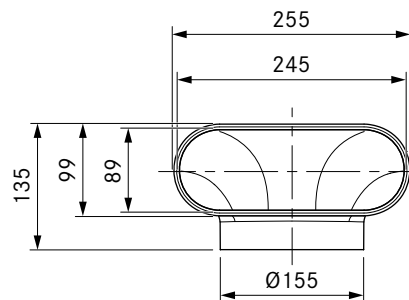
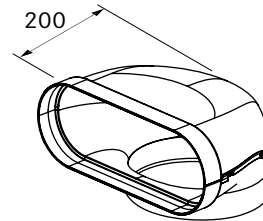

dati tecnici

| | |
|-------------------------|------------------------------------|
| Dimensioni (LxPxA) | 255 x 200 x 135 mm |
| Peso | 0,32 kg |
| Proprietà del materiale | B1 secondo la normativa DIN 4102-1 |

Descrizione prodotto

- Prestazioni di aspirazione ottimali con un livello di rumore molto basso
- Sistema proprio di canali
- Piena flessibilità nel condotto dell'aria di scarico
- 100% impermeabile e senza ulteriore incollaggio
- Pareti interne lucide e sezione trasversale ovale
- Includere le necessarie guarnizioni Ecotube
- Completo sistema BORA

Materiale in dotazione

- 1 guarnizione piatta EFD

Accessori

- Set staffe di montaggio EFMS

prodotto- e avvertenze per la progettazione

- Pezzo stampato con giunto a bicchiere piatto

EFBH90/1

BORA SISTEMA DI CANALI E
PASSANTE MURO

BORA Ecotube arco 90° piatto orizzontale comprese guarnizioni

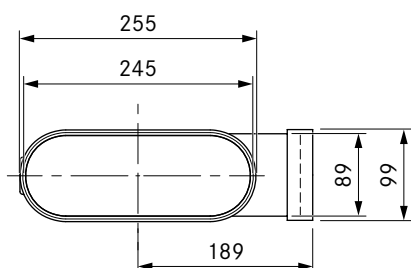
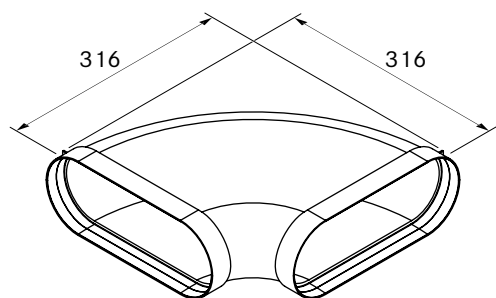

dati tecnici

| | |
|-------------------------|------------------------------------|
| Dimensioni (LxPxA) | 316 x 316 x 99 mm |
| Peso | 0,75 kg |
| Proprietà del materiale | B1 secondo la normativa DIN 4102-1 |

Descrizione prodotto

- Prestazioni di aspirazione ottimali con un livello di rumore molto basso
- Sistema proprio di canali
- Piena flessibilità nel condotto dell'aria di scarico
- 100% impermeabile e senza ulteriore incollaggio
- Classe di reazione al fuoco B1
- Pareti interne lucide e sezione trasversale ovale
- Inclusive le necessarie guarnizioni Ecotube
- Completo sistema BORA

Materiale in dotazione

- 2 guarnizione piatta EFD

Accessori

- Set staffe di montaggio EFMS

prodotto- e avvertenze per la progettazione

- Pezzo stampato con due giunti a bicchiere piatto

EFBV90/1

BORA SISTEMA DI CANALI E
PASSANTE MURO

BORA Ecotube arco 90° piatto verticale comprese guarnizioni

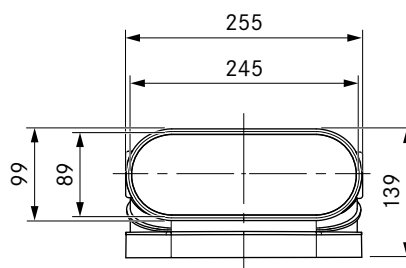
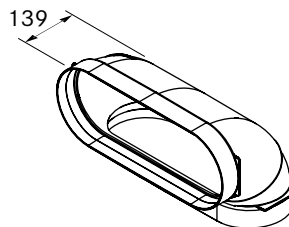

dati tecnici

| | |
|-------------------------|------------------------------------|
| Dimensioni (LxPxA) | 255 x 139 x 139 mm |
| Peso | 0,35 kg |
| Proprietà del materiale | B1 secondo la normativa DIN 4102-1 |

Descrizione prodotto

- Prestazioni di aspirazione ottimali con un livello di rumore molto basso
- Sistema proprio di canali
- Piena flessibilità nel condotto dell'aria di scarico
- 100% impermeabile e senza ulteriore incollaggio
- Classe di reazione al fuoco B1
- Pareti interne lucide e sezione trasversale ovale
- Inclusive le necessarie guarnizioni Ecotube
- Completo sistema BORA

Materiale in dotazione

- 2 guarnizione piatta EFD

Accessori

- Set staffe di montaggio EFMS

prodotto- e avvertenze per la progettazione

- Pezzo stampato con due giunti a bicchiere piatto

ERB90/1

BORA SISTEMA DI CANALI E
PASSANTE MURO

BORA Ecotube arco 90° rotondo comprese guarnizioni

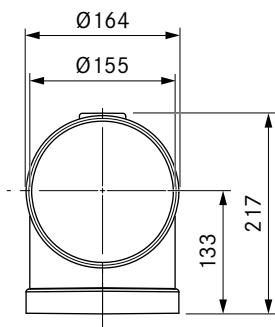
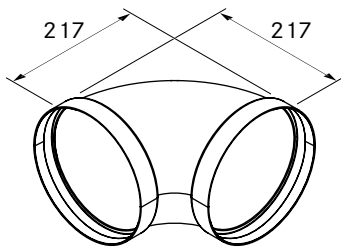

dati tecnici

| | |
|-------------------------|------------------------------------|
| Dimensioni (LxPxA) | Ø 164 x 217 x 217 mm |
| Peso | 0,37 kg |
| Proprietà del materiale | B1 secondo la normativa DIN 4102-1 |

Descrizione prodotto

- Prestazioni di aspirazione ottimali con un livello di rumore molto basso
- Sistema proprio di canali
- Piena flessibilità nel condotto dell'aria di scarico
- 100% impermeabile e senza ulteriore incollaggio
- Classe di reazione al fuoco B1
- Include le necessarie guarnizioni Ecotube
- Completo sistema BORA

Materiale in dotazione

- 2 guarnizione rotonda ERD

Accessori

- Set staffe di montaggio ERMS

prodotto- e avvertenze per la progettazione

- Pezzo stampato con due giunti a bicchiere rotondo

EFBH15/1

BORA SISTEMA DI CANALI E
PASSANTE MURO

BORA Ecotube arco 15° piatto orizzontale comprese guarnizioni

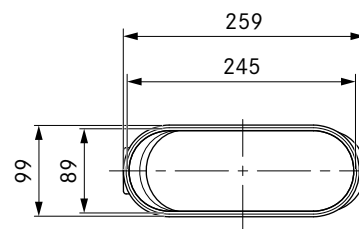
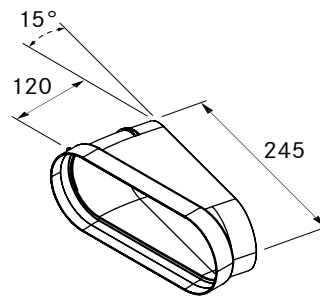

dati tecnici

| | |
|-------------------------|------------------------------------|
| Dimensioni (LxPxA) | 259 x 120 x 99 mm |
| Peso | 0,21 kg |
| Proprietà del materiale | B1 secondo la normativa DIN 4102-1 |

Descrizione prodotto

- Prestazioni di aspirazione ottimali con un livello di rumore molto basso
- Sistema proprio di canali
- Consente facili regolazioni di direzione
- Piena flessibilità nel condotto dell'aria di scarico
- 100% impermeabile e senza ulteriore incollaggio
- Classe di reazione al fuoco B1
- Pareti interne lucide e sezione trasversale ovale
- Include le necessarie guarnizioni Ecotube
- Completo sistema BORA

Materiale in dotazione

- 1 guarnizione piatta EFD

Accessori

- Set staffe di montaggio EFMS

prodotto- e avvertenze per la progettazione

- Pezzo stampato con giunto a bicchiere piatto

EFV/1

BORA SISTEMA DI CANALI E
PASSANTE MURO

BORA Ecotube connettore canale piatto comprese guarnizioni

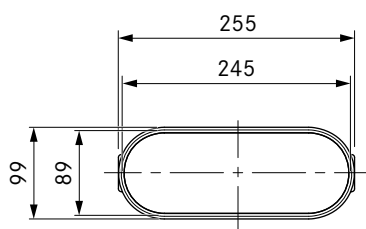
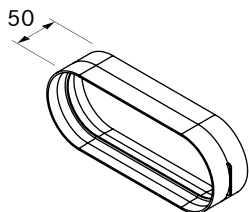

dati tecnici

| | |
|-------------------------|------------------------------------|
| Dimensioni (LxPxA) | 255 x 50 x 99 mm |
| Peso | 0,12 kg |
| Proprietà del materiale | B1 secondo la normativa DIN 4102-1 |

Descrizione prodotto

- Sistema proprio di canali
- Piena flessibilità nel condotto dell'aria di scarico
- 100% impermeabile e senza ulteriore incollaggio
- Classe di reazione al fuoco B1
- Pareti interne lucide e sezione trasversale ovale
- Includere le necessarie guarnizioni Ecotube
- Completo sistema BORA

Materiale in dotazione

- 2 guarnizione piatta EFD

Accessori

- Set staffe di montaggio EFMS

prodotto- e avvertenze per la progettazione

- Pezzo stampato con due giunti a bicchiere piatto

ERV/1

BORA SISTEMA DI CANALI E
PASSANTE MURO

BORA Ecotube connettore canale rotondo comprese guarnizioni

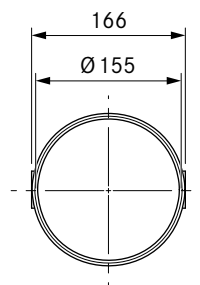
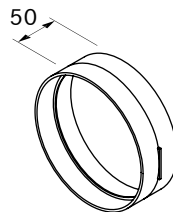

dati tecnici

| | |
|-------------------------|------------------------------------|
| Dimensioni (Diametro) | Ø 164 x 50 mm |
| Peso | 0,1 kg |
| Proprietà del materiale | B1 secondo la normativa DIN 4102-1 |

Descrizione prodotto

- Sistema proprio di canali
- Piena flessibilità nel condotto dell'aria di scarico
- Classe di reazione al fuoco B1
- 100% impermeabile e senza ulteriore incollaggio
- Includere le necessarie guarnizioni Ecotube
- Completo sistema BORA

Materiale in dotazione

- 2 guarnizione rotonda ERD

Accessori

- Set staffe di montaggio ERMS

prodotto- e avvertenze per la progettazione

- Pezzo stampato con due giunti a bicchiere rotondo

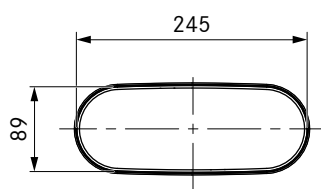
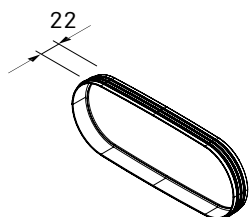
**dati tecnici**

| | |
|-------------------------|------------------------------------|
| Dimensioni (LxPxA) | 245 x 22 x 89 mm |
| Peso | 0,04 kg |
| Proprietà del materiale | auto-estinguente secondo DIN 75200 |

Descrizione prodotto

- Sistema proprio di canali
- Piena flessibilità nel condotto dell'aria di scarico
- 100% impermeabile e senza ulteriore incollaggio
- Completo sistema BORA

prodotto- e avvertenze per la progettazione

- Le guarnizioni per i pezzi stampati con giunto/i a bicchiere sono contenute nel materiale in dotazione

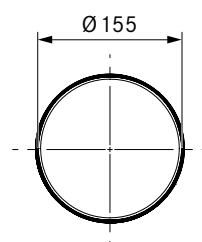
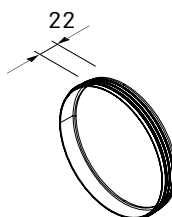
**dati tecnici**

| | |
|-------------------------|------------------------------------|
| Dimensioni (Diametro) | Ø 155 x 22 mm |
| Peso | 0,03 kg |
| Proprietà del materiale | auto-estinguente secondo DIN 75200 |

Descrizione prodotto

- Sistema proprio di canali
- Piena flessibilità nel condotto dell'aria di scarico
- 100% impermeabile e senza ulteriore incollaggio
- Completo sistema BORA

prodotto- e avvertenze per la progettazione

- Le guarnizioni per i pezzi stampati con giunto/i a bicchiere sono contenute nel materiale in dotazione

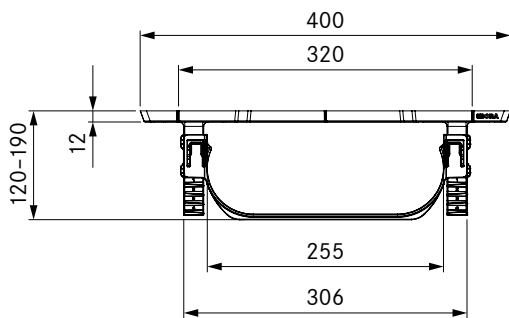
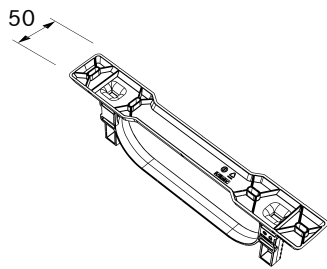

dati tecnici

| | |
|--------------------|-------------------------|
| Dimensioni (LxPxA) | 400 x 50 x 120 - 190 mm |
| Peso | 0,15 kg |

Descrizione prodotto

- Sistema proprio di canali
- Classe di reazione al fuoco B1
- Completo sistema BORA

prodotto- e avvertenze per la progettazione

- Mezzi di fissaggio da prevedere in loco.
- L'EFMS serra il collegamento dei pezzi stampati
- Per ogni elemento del canale Ecotube con giunto a bicchiere si raccomanda l'uso di un set di montaggio

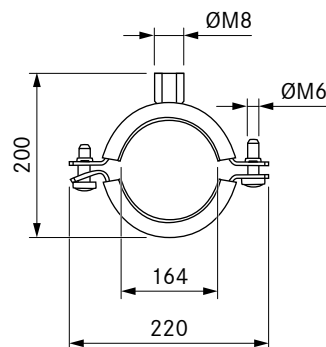
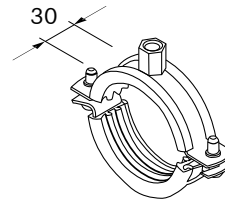

dati tecnici

| | |
|--------------------|-------------------|
| Dimensioni (LxPxA) | 220 x 30 x 200 mm |
| Peso | 0,45 kg |

Descrizione prodotto

- Sistema proprio di canali
- Completo sistema BORA
- Tasselli compresi nel materiale in dotazione

Materiale in dotazione

- Fascetta stringitubo
- Vite prigioniera M8
- Tassello adatto

prodotto- e avvertenze per la progettazione

- Mezzi di fissaggio da prevedere in loco.
- L'ERMS serra il collegamento dei pezzi stampati
- Per ogni elemento del canale Ecotube con giunto a bicchiere si raccomanda l'uso di un set di montaggio

UEBF/1

BORA 3box passante muro comprese guarnizioni

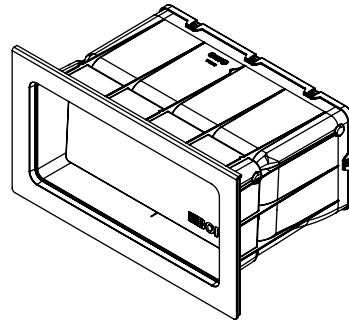
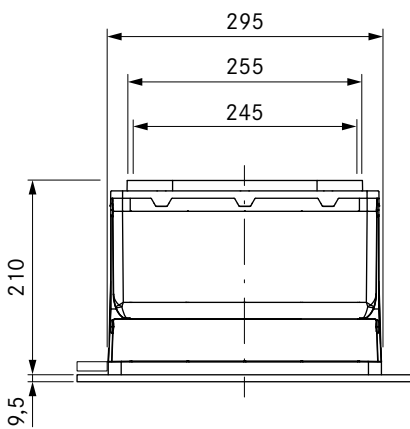
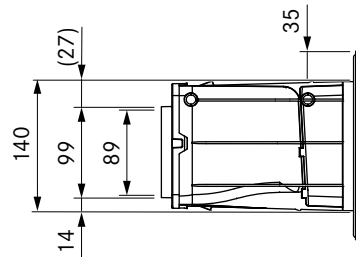
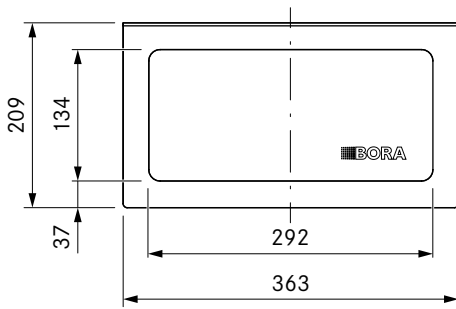
**dati tecnici**

| | |
|---|---------------------------------|
| Dimensioni (LxPxH) passante muro | 290 x 210 x 140 mm |
| Dimensioni (LxPxH) pannello | 363 x 7,5 x 209 mm |
| Peso (incl. accessori / confezione) | ca. 2, 8 kg |
| Materiale | Plastica / Acciaio inossidabile |
| collegamento canale | Ecotube BORA |
| Coefficiente di scambio termico secondo la normativa EN ISO 12567-1 | 1,1 W/(m ² K) |

Descrizione prodotto

- Prestazioni di aspirazione ottimali con un livello di rumore molto basso
- Funzionamento puramente meccanico
- Due valvole con isolamento EPS
- Eccezionale valore di isolamento
- Drenaggio dell'acqua integrato verso l'esterno
- Bassa resistenza alla pressione durante il funzionamento
- Pressione di apertura ottimizzata
- Materiali resistenti ai raggi UV
- 100% impermeabile e senza ulteriore incollaggio
- Include le necessarie guarnizioni Ecotube

Materiale in dotazione

- 3box UEBF BORA
- 6 x cunei di montaggio in EPS
- istruzioni per l'uso e il montaggio
- 1 guarnizione piatta EFD

Accessori

- BORA 3box passante muro dispositivo di protezione UEBFES

prodotto- e avvertenze per la progettazione

- Apertura nel muro: 310 x 155 mm
- Canalizzazione Ecotube con un giunto a bicchiere piatto
- Adatta per uno spessore di parete minimo di 200 mm
- Il passante muro non può essere montato ruotato di 180° in verticale o con l'apertura di sfiato verso il basso
- Si deve utilizzare il dispositivo di protezione UEBFES quando la distanza tra l'apertura di sfiato del ventilatore e l'apertura di sfiato del passante muro in un canale di scarico dritto è inferiore a 900 mm.
- Deve scaricare dritto indipendentemente dalle condizioni meteorologiche

UEBR/1

BORA 3box passante muro rotondo comprese guarnizioni

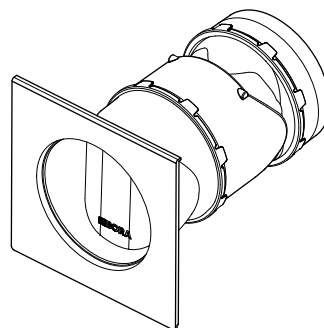
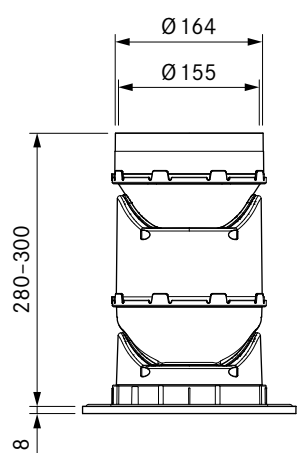
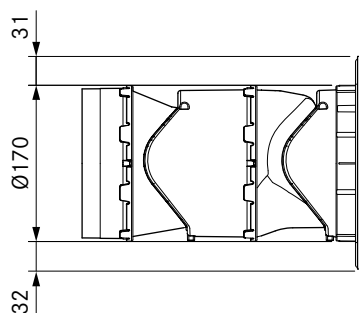
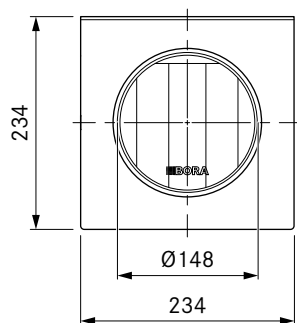
**dati tecnici**

| | |
|---|---------------------------------|
| Dimensioni (LxPxH) passante muro | Ø 170 x 280 - 300 mm |
| Dimensioni (LxPxH) pannello | 234 x 8 x 234 mm |
| Peso (incl. accessori / confezione) | ca. 2,0 kg |
| Materiale | Plastica / Acciaio inossidabile |
| collegamento canale | Ecotube BORA |
| Coefficiente di scambio termico secondo la normativa EN ISO 12567-1 | 1,5 W/(m²K) |

Descrizione prodotto

- Funzionamento puramente meccanico
- Due valvole con isolamento EPS
- Eccezionale valore di isolamento
- Formazione di manicotti accorciabili
- Pressione di apertura ottimizzata
- Meno sforzi di installazione
- Coperchio in gesso
- Drenaggio dell'acqua integrato verso l'esterno
- Bassa resistenza alla pressione durante il funzionamento
- Materiali resistenti ai raggi UV

Materiale in dotazione

- BORA 3box UEBR
- Coperchio in gesso
- istruzioni per il montaggio
- 1 guarnizione rotonda ERD

Accessori

- BORA 3box passante muro rotondo dispositivo di protezione UEBRES

prodotto- e avvertenze per la progettazione

- Diametro del foro centrale Ø180 mm
- Collegamento del canale Ecotube con innesto di un raccordo rotondo
- Lunghezza del raccordo 45 mm (accorciabile a 20 mm)
- Adatto per uno spessore di parete minimo di 280 mm
- Il passante muro non può essere montato ruotato di 180° in verticale o con l'apertura di sfiato verso il basso
- Si deve utilizzare il dispositivo di protezione UEBRES quando la distanza tra l'apertura di sfiato del ventilatore e l'apertura di sfiato del passante muro in un canale di scarico dritto è inferiore a 900 mm
- Deve scaricare dritto indipendentemente dalle condizioni meteorologiche

UEBRK/1

BORA 3box passante muro rotondo corto comprese guarnizioni

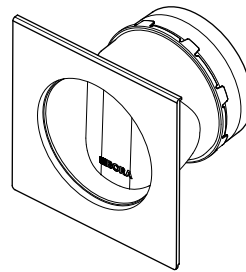
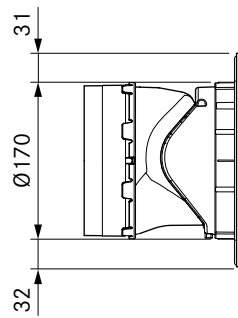
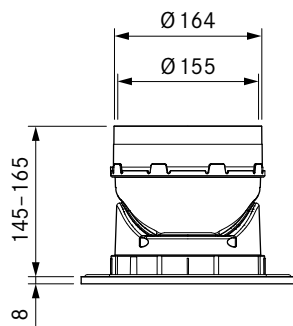
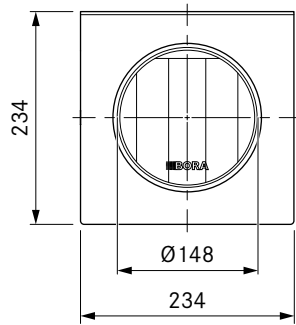
**dati tecnici**

| | |
|---|---------------------------------|
| Dimensioni (LxPxH) passante muro | Ø 170 x 145 - 165 mm |
| Dimensioni (LxPxH) pannello | 234 x 8 x 234 mm |
| Peso (incl. accessori / confezione) | circa 1,5 kg |
| Materiale | Plastica / Acciaio inossidabile |
| collegamento canale | Ecotube BORA |
| Coefficiente di scambio termico secondo la normativa EN ISO 12567-1 | 3,2 W/(m²K) |

Descrizione prodotto

- Installazione a muro con spessori sottili delle pareti
- Funzionamento puramente meccanico
- Una valvola con isolamento EPS
- Pressione di apertura ottimizzata
- Meno sforzi di installazione
- Formazione di manicotti accorciabili
- Coperchio in gesso
- Drenaggio dell'acqua integrato verso l'esterno
- Bassa resistenza alla pressione durante il funzionamento
- Materiali resistenti ai raggi UV

Materiale in dotazione

- BORA 3box UEBRK
- Coperchio in gesso
- istruzioni per il montaggio
- 1 guarnizione rotonda ERD

Accessori

- BORA 3box passante muro rotondo dispositivo di protezione UEBRES

prodotto- e avvertenze per la progettazione

- Diametro del foro centrale Ø180 mm
- Collegamento del canale Ecotube con innesto di un raccordo rotondo
- Lunghezza del raccordo 45 mm (accorciabile a 20 mm)
- Adatta per uno spessore di parete minimo di 145 mm
- Il passante muro non può essere montato ruotato di 180°, in verticale o con l'apertura di sfiato verso il basso
- Si deve utilizzare il dispositivo di protezione UEBRES quando la distanza tra l'apertura di sfiato del ventilatore e l'apertura di sfiato del passante muro in un canale di scarico dritto è inferiore a 900 mm
- Deve scaricare dritto indipendentemente dalle condizioni meteorologiche

USTF / USTFAB

BORA ACCESSORI
UNIVERSALI

BORA presa tipo F / BORA spina tipo F All Black

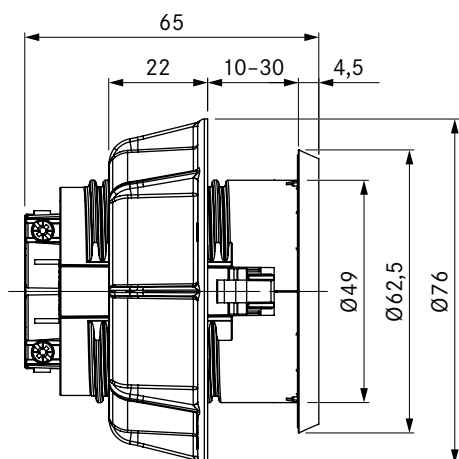
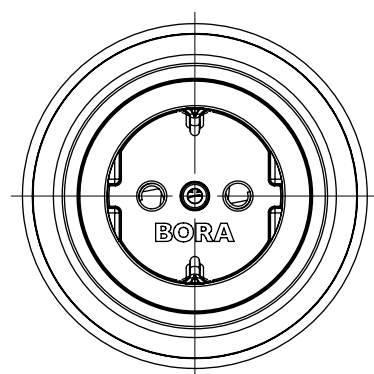

dati tecnici

| | |
|-----------------------------|-----------------|
| Tensione di collegamento | 220 - 240 V |
| Fusibile minimo | 16 A (tipo F) |
| Dimensioni (Diametro) | Ø 76 x 60,5 mm |
| Dimensioni (LxPxH) pannello | Ø 62,5 x 4,5 mm |

Descrizione prodotto

- Possibilità di connessione di piccoli elettrodomestici da cucina
- Blocco di sicurezza per bambini integrato
- Adatto per DE, ES, IT, AT, LU, PT, RU, BR, SE, NL
- Anello intermedio in dotazione
- Cavo di connessione da 2 m integrato
- Diametro dell'apertura uniforme
- Accessori adatti
- Completo sistema BORA

Materiale in dotazione

- Presa USTF
- Cavo di collegamento con spina specifica per i vari paesi 2 m

prodotto- e avvertenze per la progettazione

- Esclusivamente per il montaggio in mobili da cucina con pannelli frontali di spessore compreso tra 10 e 30 mm
- Foratura pannello Ø 50/0,5 mm

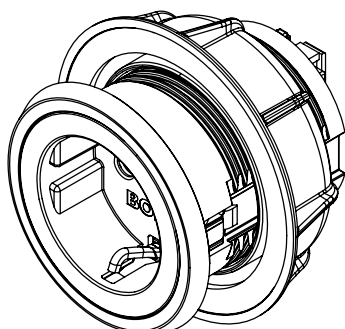

USTE / USTEAB

BORA ACCESSORI
UNIVERSALI

BORA presa tipo E / BORA Presa tipo E All Black

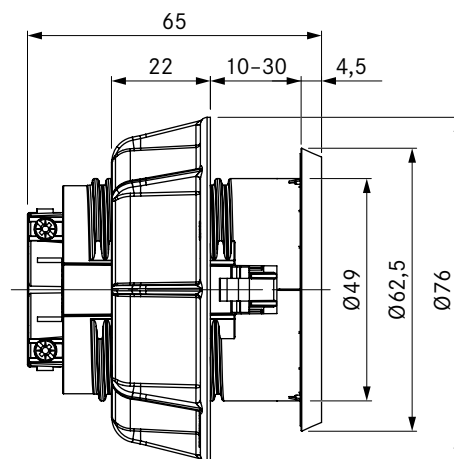
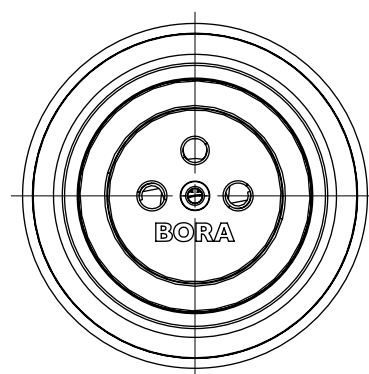

dati tecnici

| | |
|-----------------------------|-----------------|
| Tensione di collegamento | 220 - 240 V |
| Fusibile minimo | 16 A (tipo E) |
| Dimensioni (Diametro) | Ø 76 x 60,5 mm |
| Dimensioni (LxPxH) pannello | Ø 62,5 x 4,5 mm |

Descrizione prodotto

- Possibilità di connessione di piccoli elettrodomestici da cucina
- Blocco di sicurezza per bambini integrato
- Adatto per FR, PL, BE, CZ, SK
- Anello intermedio in dotazione
- Cavo di connessione da 2 m integrato
- Diametro dell'apertura uniforme
- Accessori adatti
- Completo sistema BORA

Materiale in dotazione

- Presa USTE
- Cavo di collegamento con spina specifica per i vari paesi 2 m

prodotto- e avvertenze per la progettazione

- Esclusivamente per il montaggio in mobili da cucina con pannelli frontali di spessore compreso tra 10 e 30 mm
- Foratura pannello Ø 50/0,5 mm

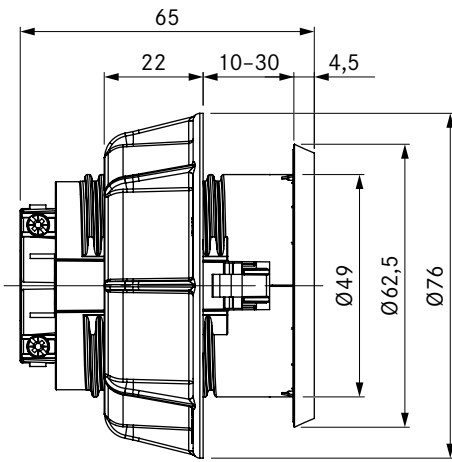
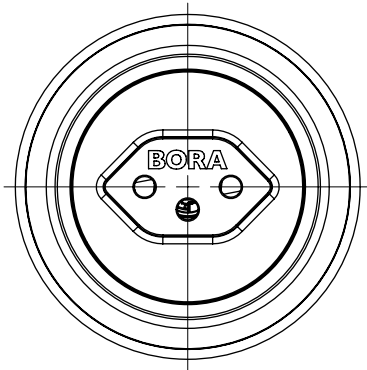

dati tecnici

| | |
|-----------------------------|-----------------|
| Tensione di collegamento | 220 - 240 V |
| Fusibile minimo | 10 A (tipo J) |
| Dimensioni (Diametro) | Ø 76 x 60,5 mm |
| Dimensioni (LxPxH) pannello | Ø 62,5 x 4,5 mm |

Descrizione prodotto

- Possibilità di connessione di piccoli elettrodomestici da cucina
- Adatto per CH, LI
- Anello intermedio in dotazione
- Cavo di connessione da 2 m integrato
- Diametro dell'apertura uniforme
- Accessori adatti
- Completo sistema BORA

Materiale in dotazione

- Presa USTJ
- Cavo di collegamento con spina specifica per i vari paesi 2 m

prodotto- e avvertenze per la progettazione

- Esclusivamente per il montaggio in mobili da cucina con pannelli frontali di spessore compreso tra 10 e 30 mm
- Foratura pannello Ø 50/0,5 mm

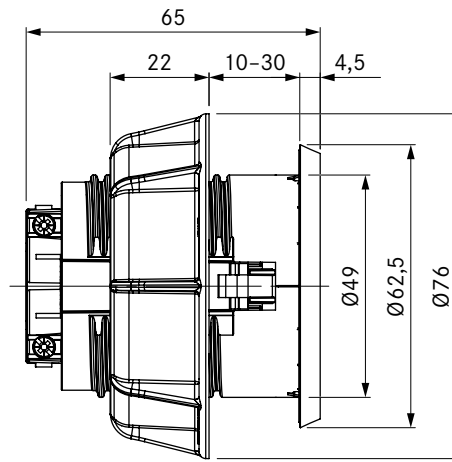
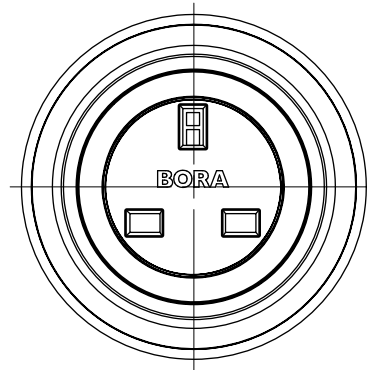

dati tecnici

| | |
|-----------------------------|-----------------|
| Tensione di collegamento | 220 - 240 V |
| Fusibile minimo | 13 A (tipo G) |
| Dimensioni (Diametro) | Ø 76 x 60,5 mm |
| Dimensioni (LxPxH) pannello | Ø 62,5 x 4,5 mm |

Descrizione prodotto

- Possibilità di connessione di piccoli elettrodomestici da cucina
- Adatto per UK, AE, SG
- Anello intermedio in dotazione
- Cavo di connessione da 2 m integrato
- Diametro dell'apertura uniforme
- Accessori adatti
- Completo sistema BORA

Materiale in dotazione

- Presa USTG
- Cavo di collegamento con spina specifica per i vari paesi 2 m

prodotto- e avvertenze per la progettazione

- Esclusivamente per il montaggio in mobili da cucina con pannelli frontali di spessore compreso tra 10 e 30 mm
- Foratura pannello Ø 50/0,5 mm

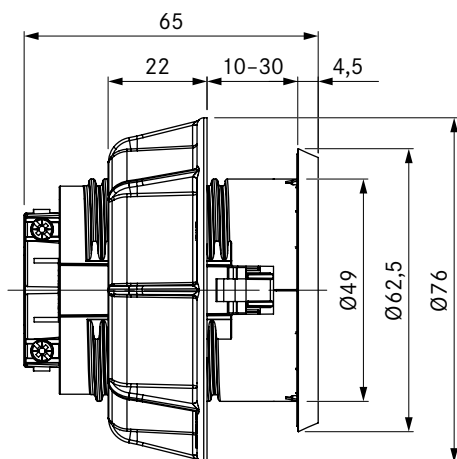
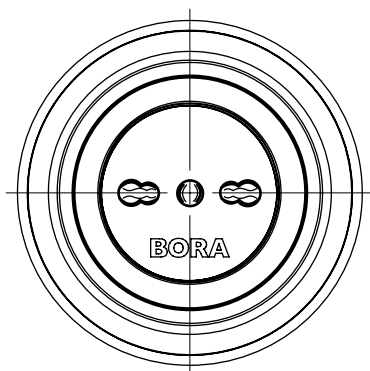

dati tecnici

| | |
|-----------------------------|-----------------|
| Tensione di collegamento | 220 - 240 V |
| Fusibile minimo | 16 A (tipo L) |
| Dimensioni (Diametro) | Ø 76 x 60,5 mm |
| Dimensioni (LxPxH) pannello | Ø 62,5 x 4,5 mm |

Descrizione prodotto

- Possibilità di connessione di piccoli elettrodomestici da cucina
- Adatto per IT, SM
- Anello intermedio in dotazione
- Cavo di connessione da 2 m integrato
- Diametro dell'apertura uniforme
- Accessori adatti
- Completo sistema BORA

Materiale in dotazione

- Presa USTL
- Cavo di collegamento con spina specifica per i vari paesi 2 m

prodotto- e avvertenze per la progettazione

- Esclusivamente per il montaggio in mobili da cucina con pannelli frontali di spessore compreso tra 10 e 30 mm
- Foratura pannello Ø 50/0,5 mm

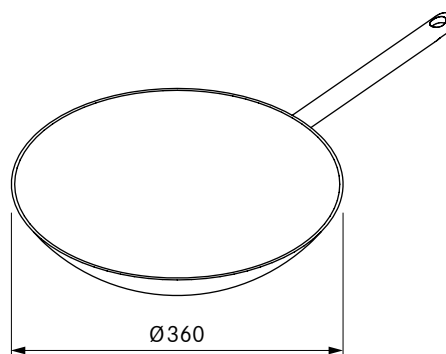
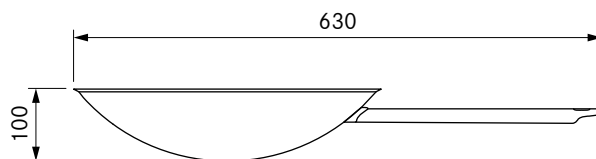

dati tecnici

| | |
|-----------------------|---|
| Dimensioni (Diametro) | Ø 360 mm |
| Materiale | Materiale multistrato fino al bordo con lega speciale |
| Materiale superficie | Silvinox® |
| Capacità | ca. 6 l |

Descrizione prodotto

- Adatto per l'induzione
- Materiale multistrato in lega speciale
- Maniglia in acciaio inossidabile di alta qualità
- Accessori adatti

Materiale in dotazione

- Padella wok induzione HIW1 BORA

BORA Accessori Highlights

BORA PROFESSIONAL 2.0 ACCESSORI



PKA1VK

BORA Pro valvola di chiusura

PKA1VKAB

BORA Pro valvola di chiusura di colore nero



PKA1FW

BORA Pro vaschetta filtro



PB1KR

BORA Pro anello manopola

PB1KRAB

BORA Pro anello manopola di colore nero

- Manopola di comando intelligente
- Design di tendenza
- Controllo tramite manopola di comando

BORA CLASSIC 2.0 ACCESSORI



CKAED

BORA Classic bocchetta d'entrata

- Rapida messa in servizio
- Facile rimozione grazie al meccanismo di inclinazione
- Lavorazione robusta e di alta qualità



CER

BORA Classic cornice

- Installazione a semi-incasso
- Accessori adatti



USL515

BORA Listelli laterali per piano cottura profondità 515 mm

USL515AB

BORA Listelli laterali per piano cottura profondità 515 mm All Black

- Protezione per vetroceramica
- Facile installazione
- Materiali di alta qualità

BORA X PURE ACCESSORI



PUXED

BORA X Pure Bocchetta d'entrata

- Centraggio automatico
- Rapida messa in servizio
- Accessori adatti



PULB

BORA Pure scatola di purificazione aria

- Sostituzione del filtro semplice ed efficiente in termini di costi
- Rimozione facile e accessibilità ottimale
- Accessori adatti



PULBTA

BORA Pure box di purificazione aria con prolunga telescopica

- Per mobili di base molto profondi
- Accessori adatti



PUHIM

BORA Pure modulo Home-In

- Principio modulare Home-in
- Funzionalità Home-In opzionale
- Accessori adatti



BKR830

BORA Cornice del piano cottura di 830mm di larghezza

- Protezione per vetroceramica
- Facile installazione
- Materiali di alta qualità



USL515

BORA Listelli laterali per piano cottura profondità 515 mm

USL515AB

BORA Listelli laterali per piano cottura profondità 515 mm All Black

- Protezione per vetroceramica
- Facile installazione
- Materiali di alta qualità

BORA PURE ACCESSORI



PUED

BORA Pure bocchetta d'entrata nera

- Centraggio automatico
- Rapida messa in servizio
- Accessori adatti



PUEDB

BORA Pure bocchetta d'entrata blu

- Centraggio automatico
- Ugelli di ingresso colorati
- Accessori adatti



PUEDO

BORA Pure bocchetta d'entrata arancione

- Centraggio automatico
- Ugelli di ingresso colorati
- Accessori adatti



PUHIM

BORA Pure modulo Home-In

- Principio modulare Home-in
- Funzionalità Home-In opzionale
- Accessori adatti



PUEDR

BORA Pure bocchetta d'entrata rossa

- Centraggio automatico
- Ugelli di ingresso colorati
- Accessori adatti



PUEDJ

BORA Pure bocchetta d'entrata verde giada

- Centraggio automatico
- Ugelli di ingresso colorati
- Accessori adatti



PUEDG

BORA Pure bocchetta d'entrata greige

- Centraggio automatico
- Ugelli di ingresso colorati
- Accessori adatti



USL515

BORA Listelli laterali per piano cottura profondità 515 mm

USL515AB

BORA Listelli laterali per piano cottura profondità 515 mm All Black

- Protezione per vetroceramica
- Facile installazione
- Materiali di alta qualità



PULB

BORA Pure scatola di purificazione aria

- Sostituzione del filtro semplice ed efficiente in termini di costi
- Rimozione facile e accessibilità ottimale
- Accessori adatti



PULBTA

BORA Pure box di purificazione aria con prolunga telescopica

- Per mobili di base molto profondi
- Accessori adatti



BKR760

BORA Cornice del piano cottura di 760mm di larghezza

- Protezione per vetroceramica
- Facile installazione
- Materiali di alta qualità

BORA BASIC ACCESSORI



BFIED

BORA Basic bocchetta d'entrata piatta bordata con anello in acciaio inox

- Rapida messa in servizio
- Accessori adatti



USL515

BORA Listelli laterali per piano cottura profondità 515 mm

USL515AB

BORA Listelli laterali per piano cottura profondità 515 mm All Black

- Protezione per vetroceramica
- Facile installazione
- Materiali di alta qualità



BKR760

BORA Cornice del piano cottura di 760mm di larghezza

BKR830

BORA Cornice del piano cottura di 830mm di larghezza

- Protezione per vetroceramica
- Facile installazione
- Materiali di alta qualità



BEDAB

BORA Basic bocchetta d'entrata All Black

- Rapida messa in servizio
- Maggiore durezza e resistenza all'usura
- Accessori adatti

BORA Accessori Highlights

BORA ACCESSORI UNIVERSALI



USTF

BORA presa tipo F



USTFAB

BORA spina tipo F All Black

- Possibilità di connessione di piccoli elettrodomestici da cucina
- Blocco di sicurezza per bambini integrato
- Adatto per DE, ES, IT, AT, LU, PT, RU, BR, SE, NL



USTE

BORA presa tipo E



USTEAB

BORA Presa tipo E All Black

- Possibilità di connessione di piccoli elettrodomestici da cucina
- Blocco di sicurezza per bambini integrato
- Adatto per FR, PL, BE, CZ, SK



USTJ

BORA presa tipo J



USTJAB

BORA Presa tipo J All Black

- Possibilità di connessione di piccoli elettrodomestici da cucina
- Adatto per CH, LI
- Anello intermedio in dotazione



USTG

BORA presa tipo G



USTGAB

BORA Presa tipo G All Black

- Possibilità di connessione di piccoli elettrodomestici da cucina
- Adatto per UK, AE, SG
- Anello intermedio in dotazione



USTL

BORA presa tipo L



USTLAB

BORA Presa tipo L All Black

- Possibilità di connessione di piccoli elettrodomestici da cucina
- Adatto per IT, SM
- Anello intermedio in dotazione



HIW1

BORA padella-wok da induzione

- Adatto per l'induzione
- Materiale multistrato in lega speciale
- Maniglia in acciaio inossidabile di alta qualità



UGS

BORA raschietto per vetroceramica

- Facile rimozione di sporco e incrostazioni
- Adatto per tutti i BORA piani cottura in vetroceramica
- Accessori adatti



PTTS1

BORA Pro spatola Teppanyaki

- Adatto per il capovolgimento e la pulizia
- Adatto per BORA griglia in acciaio inox Teppanyaki



UEBFES

BORA 3box passante muro dispositivo di protezione

UEBRES

BORA 3box passante muro rotondo dispositivo di protezione

- Elemento importante per la sicurezza
- Ordine semplice



UFKS

BORA contatto di prossimità per finestre

- Sicurezza
- Dispositivo certificato
- Cavo d'allacciamento da prevedere in loco.



UWM1

BORA anemometro

- Rapida prova di funzionamento

BORA FILTRO PER I GRASSI



PKA1FF

BORA Pro filtro per i grassi in acciaio inox

- Separazione dei grassi ottimale
- Accessori adatti
- Completo sistema BORA



CKAFFE

BORA Classic unità filtro per i grassi

- Separazione dei grassi ottimale
- Unità filtrante del grasso in due parti
- Innovativo principio di separazione dei grassi



PUEF

BORA Pure filtro per i grassi in acciaio inox

- Separazione dei grassi ottimale
- Accessori adatti
- Completo sistema BORA



BFF

BORA Basic filtro per i grassi in acciaio inox BH/BF

- Separazione dei grassi ottimale
- Accessori adatti
- Completo sistema BORA

BORA FILTRO ANTIODORE



PUAKF

BORA Pure filtro al carbone attivo

- Durata di vita di circa 150 h/1 anno
- Rimozione facile e accessibilità ottimale
- Sostituzione del filtro semplice ed efficiente in termini di costi



BAKFS

BORA Basic set filtri al carbone attivo (2 pz.) BHU/BIU/BFIU

- Durata di vita di circa 150 h/1 anno
- Rimozione efficiente degli odori
- Accessori adatti



ULBF

BORA box di purificazione aria flessibile

- Durata utile ca. 300 h / 1,5 anni
- Rimozione efficiente degli odori
- Elemento flessibile



ULB3

BORA scatola di purificazione aria con 3 cartucce al carbone attivo

- Durata di vita di circa 400 h/2 anni
- Combinazione di cartucce a carbone attivo con filtro fine a monte
- Rimozione efficiente degli odori

I SET DI UGELLI GAS

GAS NATURALE

| CODE | Bruciatore SR Ø /Bruciatore normale | Bruciatore R Ø/Bruciatore ad alta potenza | Paesi |
|-----------|-------------------------------------|---|--|
| PKGDS2020 | 104 | 125 | AT, BE, CH, CY, CZ, DE, DK, EE, ES, FI, FR, GB, GR, HR, IE, IS, IT, LT, LU, LV, MT, NO, PL, PT, RO, SE, SI, SK, TR |
| PKGDS2525 | 104 | 131 | NL |
| PKGDS2013 | 115 | 149 | RU |
| PKGDS2025 | 100 | 119 | HU |
| PKGDS2520 | 110 | 131 | opzionale DE |
| PKGDS2010 | 122 | 155 | AUS, NZ |

GAS LIQUIDO

| CODE | Bruciatore SR Ø /Bruciatore normale | Bruciatore R Ø/Bruciatore ad alta potenza | Paesi |
|-----------------------------------|-------------------------------------|---|--|
| PKGDS3028 | 69 | 85 | BE, CH, CY, CZ, DK, EE, ES, FI, FR, GB, GR, HR, HU, IE, IT, LT, NL, NO, PL, PT, RO, SE, SI, SK, TR |
| PKGDS3050 | 62 | 78 | AT, CH, DE, GR, SK |
| Set ugelli aggiuntivi a PKG11-1XX | | | |
| PKGDS3130 | 75 | 92 | AUS, NZ, CZ, FI, NL |
| PKGDS3150 | 65 | 80 | AT, CH, CZ, DE, NL, SK |

Matrix funzione

le linee di prodotto, tutti i dispositivi

| | BORA Professional 2.0 | | | | | | | | | |
|---|-----------------------|------|--------|-------|-------|-------|-------|-------|-------|-------|
| | PKA | PKAS | PKFI11 | PKI11 | PKIW1 | PKC32 | PKC3B | PKCH2 | PKG11 | PKT11 |
| Comando aspiratore automatico | X | X | | | | | | | | |
| Precisissimo indicatore della temperatura | | | | | | | | | | X |
| Preciso controllo della temperatura | | | | | | | | | | X |
| Funzione di pulizia | | | | | | | | | | X |
| Funzione mantenimento calore variabile | | | X | X | X | X | X | X | X | X |
| Connessione due circuiti | | | | | | X | | X | | |
| Connessione tre circuiti | | | | | | X | X | | | |
| avvio cottura automatico | | | X | X | X | X | X | X | X | |
| Riconoscimento automatico del filtro per i grassi | X | X | | | | | | | | |
| Riaccensione automatica | | | | | | | | | X | |
| Connessione bistecchiera | | | | | | | X | | | |
| funzione ponte | | | X | | | | | | | X |
| Facilmente personalizzabile | X | X | X | X | X | X | X | X | X | X |
| Comando intuitivo per la situazione di riferimento | | | | | | | | | | |
| sicurezza bambini | | | X | X | X | X | X | X | X | X |
| Timer tempo abbreviato | X | X | X | X | X | X | X | X | X | X |
| Funzione pausa | | | X | X | X | X | X | X | X | X |
| Livello Power aspiratore | X | X | | | | | | | | |
| Livelli Power zone cottura | | | X | X | X | | | | X | X |
| Livelli Power zone cottura anteriori | | | | | | | | X | | |
| Blocco pulizia | | | | | | | | | | |
| Funzione timer zone cottura | | | X | X | X | X | X | X | X | X |
| riconoscimento pentola | | | X | X | X | | | | | |
| funzione di mantenimento temperatura | | | | | | | | | | |
| Modalità Demo | X | X | X | X | X | X | X | X | X | X |
| 5 livelli di potenza | | | | | | | | | | |
| Nove livelli di potenza | X | X | X | X | X | X | X | X | X | X |
| funzione bridge automatica | | | | | | | | | | |
| Display zona cottura manopola di comando | | | X | X | X | X | X | X | X | X |
| Indicatore livello di potenza sulla manopola di comando | X | X | X | X | X | X | X | X | X | X |
| ritardo di arresto automatico | X | X | | | | | | | | |
| Gestione Power | | | | | | | | | | |
| indicatore del calore residuo | | | X | X | X | X | X | X | X | X |
| Protezione da errata manovra | | | | | | | | | | |
| Spia di manutenzione filtro aria di ricircolo | X | X | | | | | | | | |
| Funzione spegnimento di sicurezza automatico zona cottura | | | X | X | X | X | X | X | X | X |
| Protezione contro il surriscaldamento zona cottura | | | X | X | X | X | X | X | | X |

| | BORA Classic 2.0 | | | | | | | | BORA X Pure | | BORA Pure | | BORA Basic | | | |
|--|---------------------|------|-----|------|------|------|-----|-----|----------------|------|--------------|------|---------------|------|-----|-----|
| | CKA2 | CKFI | CKI | CKIW | CKCH | CKCB | CKG | CKT | PUXA | PUXU | PURA | PURU | BFIA | BFIU | BHA | BHU |
| | X | | | | | | | | X | X | | X | X | | X | X |
| | | | | | | | | X | | | | | | | | |
| | | | | | | | | X | | | | | | | | |
| | | X | X | X | X | X | X | X | X | X | | | | X | X | |
| | | | | | X | X | | | | | | | | | | |
| | | X | X | X | X | X | X | | X | X | | X | X | | X | X |
| | | | | | | | | X | | | | | | | | |
| | | X | | | | X | | X | | | | | X | X | | |
| | X | X | X | X | X | X | X | X | X | X | | X | X | | | |
| | X | | | | | | | | X | X | | X | X | | | |
| | X | X | X | X | X | X | X | X | X | X | | X | X | X | X | X |
| | X | X | X | X | X | X | X | X | X | X | | X | X | | | |
| | X | | | | | | | | X | X | | X | X | X | X | X |
| | | X | X | X | | | | | X | X | | X | X | | | |
| | | | | | X | | | | | | | | | X | X | |
| | X | X | X | X | X | X | X | X | X | X | | X | X | | | |
| | X | | | | | | | | | | | | | | | |
| | | X | X | X | X | X | X | X | X | X | | X | X | X | X | X |
| | | | | | | | | | X | X | | X | X | X | X | X |
| | | X | X | X | X | X | X | X | X | X | | X | X | X | X | X |
| | | X | X | X | X | X | | X | X | X | | X | X | X | X | X |

BORA caratteristiche del prodotto

Panoramica e definizioni

100% impermeabile e senza ulteriore incollaggio

Il concetto di tenuta sviluppato appositamente da BORA Ecotube elimina il lungo e ingombrante legame del sistema di condotti. Le parti del condotto vengono semplicemente assemblate dopo l'applicazione delle guarnizioni.

Accessori adatti

Spina, Wok o cornice per il piano cottura: l'ampio ventaglio di prodotti è perfettamente armonizzato al sistema di aspirazione per piano cottura sia per sua funzionalità che per il design.

Accorciabile individualmente

Le sezioni del condotto Ecotube si accorciano facilmente alla lunghezza desiderata e offrono quindi la massima flessibilità durante l'installazione.

Ampia vasca di raccolta

L'ampia vasca di raccolta posta sulla parte inferiore dell'apparecchio può contenere fino a due litri di liquidi senza danneggiare l'apparecchio. La vasca di raccolta è amovibile con semplicità dal basso e senza conoscenze specifiche.

Appositamente per l'installazione nella struttura della base

Il condotto piatto con barra è stato sviluppato appositamente per l'installazione nella struttura della base e offre una maggiore stabilità contro la pressione e gli urti.

avvio cottura automatico

Con l'attivazione dell'avvio cottura automatico la zona cottura lavora per un determinato periodo di tempo a piena potenza e viene poi riportata automaticamente al livello di proseguimento cottura impostato.

Bassa resistenza alla pressione durante il funzionamento

Le alette completamente aperte e il design ottimizzato per il flusso assicurano una perdita di pressione minima e massime prestazioni di aspirazione.

Bistecchiera ultra grande

Il circuito di riscaldamento della bistecchiera ultra grande, posizionato tra le due zone di cottura azionabile con flessibilità, consente un riscaldamento omogeneo anche su tutta la superficie di una bistecchiera ultra grande di 180 x 410 mm.

Blocco di sicurezza per bambini integrato

La presa BORA con protezione integrata dei contatti offre ai bambini una maggiore sicurezza dal rischio di una scarica elettrica.

Blocco pulizia

Con l'attivazione il comando per la pulizia della superficie viene bloccato per 10 secondi. Il tempo rimanente è chiaramente visualizzato sul campo timer. Durante questo periodo tutte le impostazioni degli apparecchi rimangono invariate.

Brucciore rivolto verso il basso

Un design straordinario del piano cottura a gas con bruciatori rivolti verso il basso consente il funzionamento ottimale con un aspiratore per piano cottura.

Cavo di connessione da 2 m integrato

Le prese BORA sono dotate di un cavo di alimentazione lungo 2 m per garantire un'installazione semplice e veloce.

Classe di reazione al fuoco B1

BORA Ecotube soddisfa i più elevati standard di sicurezza.

Comando aspiratore automatico

L'esecuzione dell'aspirazione è regolata in modo indipendente in base al processo di cottura del momento. Continuità: l'intervento manuale è eliminato. La piena concentrazione rimane sul cucinare.

Combinazione di cartucce a carbone attivo con filtro fine a monte

La pre-separazione delle microparticelle nel filtro fine e lo speciale riempimento a carboni attivi di dimensioni generose delle cartucce filtranti a valle, assicurano una lunga durata alla massima efficienza del filtro antiodore.

Completo sistema BORA

BORA offre un sistema completo con componenti che armonizzano perfettamente tra loro da un'unica fonte (aspiratore per piano cottura, piano cottura, ventilatore, filtro, canale e passante muro).

Connessione bistecchiera

Un circuito di riscaldamento su tutta la superficie della bistecchiera è flessibile e semplice da attivare.

Connessione due circuiti

Un secondo circuito di riscaldamento più grande è flessibile e facile da attivare.

Connessione tre circuiti

Un secondo o un terzo circuito di riscaldamento più grande sono flessibili e semplici da attivare.

Consente facili regolazioni di direzione

Una curvatura a 15° è la componente ideale se sono necessarie leggere correzioni direzionali durante l'installazione del sistema di condotti.

Controllo tramite manopola di comando

Comando di potenza facile e intuitivo tramite la manopola di comando.

Coperchio in gesso

Il coperchio in gesso in dotazione protegge il passante muro da agenti atmosferici, sporco e danni durante l'installazione e può essere facilmente rimosso dopo il completamento della facciata.

Cottura particolarmente veloce

La zona cottura Hyper è una zona cottura con riscaldamento radiante e con una potenza nel livello Power superiore fino al 50%.

Design minimalista

Aspiratore e piano cottura sono disponibili completamente a filo piano rispetto al piano di lavoro. L'aspiratore si contraddistingue per il suo design non ostentato e il comando è ridotto all'essenziale (facile comando di potenza dell'aspiratore).

Design ottimizzato per garantire la facilità di pulizia

Con la versione interamente in acciaio inox della piastra Teppanyaki e grazie agli angoli interni arrotondati la superficie della griglia può essere pulita facilmente, velocemente e senza l'impiego di agenti chimici.

Diametro dell'apertura uniforme

Installazione semplice e veloce, con un diametro di apertura uniforme di 50 mm, per tutte le BORA Professional manopole di controllo e le prese universali.

Dimensioni compatte

Grazie alle dimensioni compatte e ad una profondità del piano cottura di 515 mm il sistema può essere adattato alle cucine componibili standard (60 cm dal bordo anteriore del pannello frontale) di tutti i principali produttori.

Drenaggio dell'acqua integrato verso l'esterno

Condensa, acqua piovana e altri liquidi vengono scaricati direttamente ed efficacemente all'esterno

Durata di vita di circa 200 h/1 anno

Rispettare gli intervalli di sostituzione del filtro permette all'utente di cucinare al 100% senza odori.

Durata di vita di circa 400 h/2 anni

Rispettare gli intervalli di sostituzione del filtro permette all'utente di cucinare al 100% senza odori.

Eccezionale valore di isolamento

Grazie al principio a 3 camere con alette isolate, le perdite di calore sono ridotte al minimo. Pertanto, il passante muro è perfettamente idoneo per l'installazione in edifici passivi, a bassa e zero energia.

Elemento importante per la sicurezza

BORA offre ai clienti finali con il dispositivo di protezione una sicurezza completa con il montaggio di un passante muro nelle immediate vicinanze (distanza del canale <= 900 mm) dal motore di un ventilatore.

Elevata efficienza energetica

Grazie all'uso di ventilatori moderni e/o di motori altamente tecnologici riusciamo a raggiungere la classe di efficienza energetica A++.

Elevata resistenza di rottura

Rispetto ad altri piani cottura per il wok viene utilizzato un vetro Ceran ancora più forte che aumenta la sua resistenza di rottura.

eSwap

In funzionamento filtrante, gli odori vengono neutralizzati da un filtro al carbone attivo altamente efficiente. Per semplificare la sostituzione del filtro, questo viene fatto dall'alto verso l'apertura di ingresso: senza rimuovere cassette o pannelli dello zoccolo.

Facile da montare

Tutti i sistemi di aspirazione per piano cottura BORA sono ottimizzati per assicurare un montaggio semplice, veloce e non suscettibile ad errori.

Facile installazione

Il telaio del piano cottura è fissato semplicemente da un nastro circolare.

Facilità di pulizia

Le parti esposte ai vapori di cottura possono essere facilmente rimosse attraverso l'ampia apertura di ingresso facilmente accessibile. Vengono lavate in lavastoviglie, con un ingombro molto ridotto.

Facilmente personalizzabile

Attraverso il menu di configurazione le impostazioni base dell'apparecchio possono essere eseguite e modificate in ogni momento.

Filtro per i grassi in autentico acciaio inox

Il filtro per i grassi in acciaio inox rispetto ad altri materiali spesso utilizzati nei filtri come ad es. l'alluminio, è idoneo ad essere lavato in lavastoviglie e mantiene il suo aspetto originale (non si ingiallisce) e la sua stabilità.

Formazione di manicotti accorciabili

Il design dei manicotti del passante muro può essere ridotto di 20 mm e facilita il collegamento del BORA Ecotube condotto rotondo.

Funzionamento puramente meccanico

Il funzionamento semplice, senza problemi e puramente meccanico rende superfluo l'ulteriore instradamento dei cavi e l'alimentazione del passante muro.

funzione bridge automatica

Se viene poggiata una pentola o una bistecchiera sufficientemente grande su due zone cottura situate una dietro l'altra queste vengono automaticamente combinate formando una grande superficie di cottura. Non è più necessario inserire la funzione bridge manualmente.

funzione di mantenimento temperatura

Livello mantenimento calore con costante regolazione della temperatura a ca. 75°C.

Funzione di pulizia

La funzione di pulizia regola costantemente la griglia in acciaio inox Teppanyaki ad una temperatura di 70° ottimale per la pulizia.

Funzione di sicurezza gas

I bruciatori a gas sono dotati di un termoelemento di sicurezza. Questo termoelemento controlla la fiamma del bruciatore in caso di alimentazione attiva del gas. Se la fiamma del bruciatore dovesse inavvertitamente spegnersi, l'apparecchio interrompe l'alimentazione del gas.

Funzione mantenimento calore variabile

Tre livelli di calore con regolazione di temperatura costante a 42, 74 o 94°C.

Funzione pausa

Con la funzione di pausa si possono disattivare temporaneamente tutte le zone cottura con la massima velocità e semplicità. Cancellando la funzione il funzionamento proseguirà con le impostazioni originali.

funzione ponte

Due zone cottura possono essere unite tramite la funzione Bridge per formare una zona cottura di grandi dimensioni. Il comando di potenza per la zona così ottenuta avviene per mezzo di un elemento di comando.

Funzione timer zone cottura

La funzione di spegnimento automatico spegne automaticamente la zona cottura selezionata alla scadenza del tempo impostato.

Generosa apertura di aspirazione

La generosa apertura di aspirazione offre sufficiente spazio per la pulizia (anche per chi ha le mani grandi).

Geometria compatta

Grazie alla geometria a spirale compatta e all'altezza ridotta, la ventola si adatta a quasi tutte le cucine.

Gestione Power

Se al momento dell'installazione non fosse disponibile la necessaria potenza elettrica sarà possibile ridurre la potenza complessiva dell'apparecchio attraverso il menu di servizio. Le limitazioni della potenza delle zone cottura effettuate automaticamente dall'apparecchio vengono perfettamente armonizzate alla prestazione totale impostata.

Griglia in acciaio inox con due zone cottura

Grande griglia in acciaio inox su tutta la superficie con due zone cottura controllabili separatamente (anteriore/posteriore).

Impermeabilità alla pioggia battente

Anche con la pioggia battente diretta, nessuna umidità può penetrare dall'esterno nell'edificio.

Incluse le necessarie guarnizioni Ecotube

Le guarnizioni per le parti di canale Universal e Ecotube comprese nel volume di consegna assicurano un montaggio veloce e semplice perché rendono superflue le lunghe e complesse operazioni di chiusura a tenuta con il nastro adesivo.

indicatore del calore residuo

L'indicatore di calore residuo rileva se la zona cottura, dopo lo spegnimento, è ancora calda e se c'è pericolo di ustioni o di incendio appoggiandovi oggetti sensibili al calore. Dopo un periodo di raffreddamento adeguato (temperatura < 60°C) la spia si spegne.

Indicatore del livello di potenza sul piano cottura

Tutto sempre perfettamente a vista: Il livello di potenza selezionato o la funzione operativa vengono visualizzati direttamente sul piano cottura in aggiunta alla manopola di controllo.

Induzione "FULL" flessibile

Le pentole possono essere posizionate liberamente sulla superficie ad induzione disponibile. Rotonde o quadrate (bistecchiera), grandi o piccole le stoviglie da cucina vengono sempre riscaldate interamente ed omogeneamente sulla superficie ad induzione.

Installazione a muro con spessori sottili delle pareti

La dimensione di installazione di 165 mm consente l'installazione a muro con spessori sottili delle pareti.

Installazione a semi-incasso

Il telaio dell'inserito consente l'installazione quasi a filo nei controsoffitti di qualsiasi materiale.

Installazione semplificata

L'apertura di ingresso rimovibile consente un'installazione rapida e semplice con altezze di base basse da 100 mm.

Isolamento acustico e dalle vibrazioni

I piedini gommati distanziano lo zoccolo di ventilazione dalla base, riducendo al minimo il rumore e le vibrazioni e assicurando un funzionamento silenzioso.

Livello di rumore minimo.

Sempre molto silenzioso, anche ad alti livelli di potenza: Il motivo è la circolazione d'aria ottimale e l'utilizzo di un ventilatore estremamente silenzioso nell'area dello zoccolo. Non c'è distrazione mentre si cucina e le conversazioni rimangono indisturbate.

BORA caratteristiche del prodotto

Panoramica e definizioni

Livello Power aspiratore

Attivando il livello di Power è disponibile la massima potenza dell'aspiratore per un periodo di tempo predefinito.

Manopola di comando intelligente

Alla classica manopola di comando situata sulla parte anteriore è stato aggiunto un display digitale con superficie tattile. L'accesso alle moderne funzioni di comando del piano cottura e dell'aspiratore è possibile attraverso la manopola di comando situata in posizione centrale.

Massimo spazio contenitivo

Grazie ad un'altezza di installazione ridotta, in grado di adeguarsi perfettamente alle misure standard di tutti i più comuni produttori di cucine, e al ventilatore posizionato nello zoccolo, in cantina o in un'area esterna nel mobile da incasso rimane il massimo spazio per i cassetti.

Materiale multistrato in lega speciale

Il materiale multistrato in lega speciale consente una distribuzione uniforme della temperatura sul bordo e assicura un risultato di cottura unico.

Materiali di alta qualità

La struttura in acciaio inossidabile spazzolato di alta qualità mantiene il piano visivamente immutato nel tempo ed elegante.

Materiali resistenti ai raggi UV

Grazie alla resistenza ai raggi UV dei materiali utilizzati, l'aspetto di alta qualità viene mantenuto per molti anni.

Meno sforzi di installazione

Facile installazione in muratura mediante foratura standard con diametro di 180 mm.

Modalità Demo

Con il menu di configurazione l'apparecchio può essere portato in modalità demo nella quale sono offerte tutte le funzioni di comando, ma è disattivata la funzione di riscaldamento dei piani cottura.

Modulo di ventilazione aggiuntivo

Può essere installato come modulo di ventilazione aggiuntivo in tutti i sistemi con un'interfaccia Home-Out, per realizzare percorsi d'aria lunghi e complessi.

Molatura spigoli vetroceramica

Il taglio C arrotondato dell'angolo in vetro influenza positivamente la resistenza di rottura con il montaggio in battuta.

Montaggio in battuta con cornice piano cottura

Grazie ad un accessorio disponibile separatamente è possibile realizzare anche il classico montaggio in battuta con una cornice per piano cottura perimetrale.

Nove livelli di potenza

Il sistema è dotato di oltre nove livelli di potenza regolari.

Operazione sControl intuitiva

L'esclusivo cursore verticale rende ancora più semplice l'utilizzo, muovendo intuitivamente il dito verso l'alto o verso il basso o toccando direttamente. Tutte le funzioni operative importanti possono essere sempre raggiunte rapidamente con un solo tocco.

Operazione sControl+ intuitiva

La gestione unica è più facile che mai: muovendo intuitivamente l'indice su e giù in un incavo levigato o direttamente premendo. Tutte le funzioni importanti possono essere raggiunte con un solo tocco.

Opzioni di installazione variabili

Adattabile a quasi ogni tipo di cucina mediante installazione opzionale piatta nell'area di base, nella struttura del pavimento o sospesa dal soffitto del seminterrato.

Ordine semplice

Consente di ordinare in modo rapido e semplice tutti i componenti necessari per i condotti, compresi i silenziatori del sistema di aspirazione nella base della cucina.

Originale vetroceramica SCHOTT CERAN®

L'originale vetroceramica SCHOTT CERAN® è resistente, durevole, pratica, resistente alle alte temperature, realizzata per la maggior parte con materie prime naturali, senza l'impiego di metalli pesanti (arsenico, antimonio ecc.) ed è un materiale ecologico dalla produzione fino al riciclaggio.

Pareti interne lucide e sezione trasversale ovale

Le pareti interne lucide e una sezione trasversale ovale ottimizzata per il flusso assicurano una minima perdita di pressione e massime prestazioni di aspirazione.

Piani cottura liberamente selezionabili

Tutti i sistemi di aspirazione per piano cottura BORA sono disponibili non solo nella variante ad induzione, ma anche nella variante con piano cottura elettrico con corpo radiante convenzionale.

Piano cottura a gas a due fiamme

Il piano cottura a gas comprende 2 zone cottura con bruciatori di differenti potenze.

Piena flessibilità nel condotto dell'aria di scarico

L'ampia gamma di BORA Ecotube elementi per condotti consente una libertà di progettazione e una facile implementazione del condotto dell'aria di scarico.

Possibilità di connessione di piccoli elettrodomestici da cucina

Le prese BORA possono essere posizionate liberamente sul fronte della cucina e forniscono una possibilità di collegamento diretto sul piano di cottura per piccoli elettrodomestici da cucina, come il frullatore a immersione.

Precisissimo indicatore della temperatura

L'indicazione della temperatura attuale sulla griglia Teppanyaki è sempre estremamente precisa.

Preciso controllo della temperatura

Invece di livelli di potenza definiti è possibile impostare la temperatura desiderata sulla superficie della griglia in acciaio inox Teppanyaki con precisione assoluta, la potenza necessaria viene quindi regolata automaticamente. Dopo aver raggiunto l'impostazione desiderata la temperatura viene continuamente regolata e mantenuta costante anche in caso di un cambiamento delle circostanze esterne (ad es. se viene aggiunta sulla griglia della carne fredda).

Pressione di apertura ottimizzata

La pressione di apertura ottimizzata delle alette evita l'accumulo di aria di scarico in tutte le condizioni operative e assicura un funzionamento senza problemi.

Prestazioni di aspirazione ottimali con un livello di rumore molto basso

Grazie all'ottimizzazione del flusso e alla perdita di pressione inferiore fino al 20% rispetto ai sistemi di condotti di scarico convenzionali, le prestazioni di estrazione e il rumore del sistema sono ottimizzati. Possono essere realizzati anche percorsi di scarico più complicati e più lunghi senza l'installazione di una ventola aggiuntiva.

Protezione per vetroceramica

Funge da bordo per i BORA Pure e Basic piani cottura con montaggio di sostegno e protegge i bordi del piano cottura da impatti laterali, ad esempio da parte di pentole o padelle.

Riaccensione automatica

I bruciatori a gas sono dotati di termoelementi di sicurezza. Questi termoelementi controllano la fiamma del bruciatore in presenza di un'alimentazione attiva del gas. Qualora la fiamma del bruciatore dovesse spegnersi accidentalmente si riaccenderà automaticamente tramite l'apparecchio. Se la riaccensione non fosse possibile verrà interrotta automaticamente l'alimentazione del gas.

riconoscimento pentola

La zona cottura riconosce automaticamente le dimensioni delle stoviglie e incanala l'energia in modo mirato soltanto su questa superficie. Vengono riconosciuti automaticamente anche l'assenza di stoviglie o l'uso di stoviglie inadeguate o troppo piccole, in questo caso verrà attivata una spia corrispondente sul display di comando.

Rimozione efficiente degli odori

Aria fresca e inodore in tutta la cucina: In modalità di ricircolo, la box di purificazione aria e le soluzioni di filtro integrate rimuovono gli odori sgradevoli efficacemente e per lungo tempo.

Riscaldamento velocissimo

Grazie all'impiego di modernissimi elementi di riscaldamento su tutta la superficie in micanite e all'alta potenza di riscaldamento il periodo di riscaldamento viene ridotto significativamente e il calore viene distribuito lungo l'intera superficie della griglia in modo ancora più omogeneo.

ritardo di arresto automatico

L'aspiratore per piano cottura ritarda in un livello basso e si spegne automaticamente dopo un periodo di tempo determinato.

selezione diretta della funzione

Tutte le funzioni principali sono selezionabili direttamente con un comando tattile.

sicurezza bambini

La protezione bambini impedisce l'attivazione involontaria o non autorizzata del piano cottura.

Sistema modulare

Il sistema di aspirazione può essere combinato liberamente con un massimo di otto diversi piani cottura che spaziano dall'induzione "FULL" fino al gas e alla piastra Teppanyaki. Sono possibili anche combinazioni multiple con ad es. tre piani di cottura e due aspiratori.

Sistema proprio di canali

BORA offre un sistema di condotti per l'aria di scarico personalizzati di nostro sviluppo. Il vantaggio: BORA Ecotube è sempre rapido, facile e in sicuro da montare, indipendentemente da dove viene utilizzato. Il motivo: Uno speciale concetto di tenuta. Senza sigillature ingombranti.

Superficie di cottura ultra grande 4 24

Grazie al comando che non limita la superficie di cottura, l'ordinamento e le dimensioni delle zone cottura rimane spazio sufficiente per utilizzare contemporaneamente due grandi pentole (fino a 24 cm).

Supporto pentole compatibile con il lavaggio in lavastoviglie

I supporti pentole sono facili da rimuovere e possono essere lavati in lavastoviglie.

Timer tempo abbreviato

Il timer tempo abbreviato fa scattare un segnale visivo e acustico allo scadere del periodo di tempo impostato dall'utente.

Un design decisamente accattivante

Design straordinario e di tendenza per ogni linea di prodotti con un alto valore di riconoscimento. I prodotti BORA sono prodotti originali che hanno ricevuto numerosi riconoscimenti internazionali di design e che vantano già molti imitatori.

Valvola di chiusura automatica

Il sistema di aspirazione è completamente chiuso in stato spento. Attivando l'aspiratore la valvola di chiusura si apre automaticamente. I sensori integrati garantiscono la sicurezza e impediscono che si blocchi la chiusura automatica della valvola.

Vasca di raccolta dei grassi integrata

Se qualcosa va storto durante la cottura, il vassoio integrato cattura in modo sicuro sia il solido che il liquido.

Ventilatore integrato

L'aspiratore per piano cottura è disponibile anche come sistema compatto con ventilatore e silenziatore integrati.

Ventola a risparmio energetico con tecnologia EC

Moderni ventilatori con motori altamente tecnologici EC garantiscono altissima efficienza energetica e silenziosità con la massima potenza.

Zone cottura ad induzione "FULL" ultra grandi

Soprattutto le grandi zone cottura ad induzione "FULL" da 230 x 230 mm e/o 230 x 460 mm con funzione Bridge attivata.

Posizionamento delle prese

Istruzioni di installazione per prese BORA

Classic 2.0

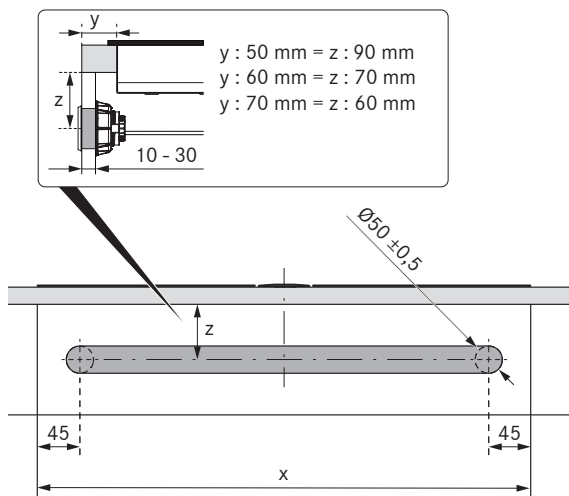

X Pure / Pure

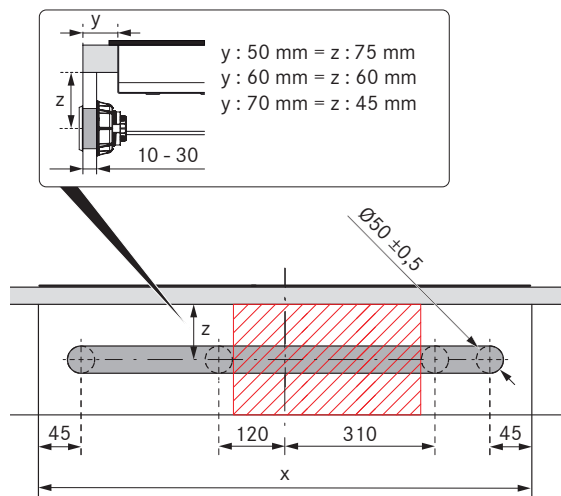

BFIA / BFIU

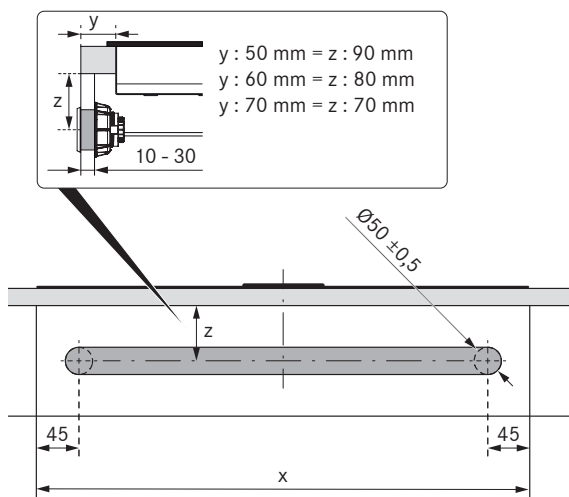

BHA / BHU

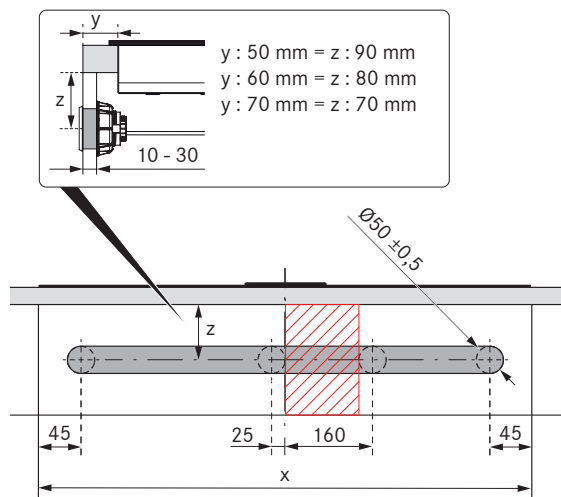

Importanti avvertenze per la progettazione

- Quando si utilizza una striscia di innesto, prestare attenzione anche allo spazio sufficiente per il montaggio del dado di fissaggio.

Marcatura relativa al consumo energetico

Spiegazione della marcatura relativa al consumo energetico

Dati relativi all'etichetta dell'energia

Come esempio abbiamo usato BORA Pro aspiratore per piano cottura PKA

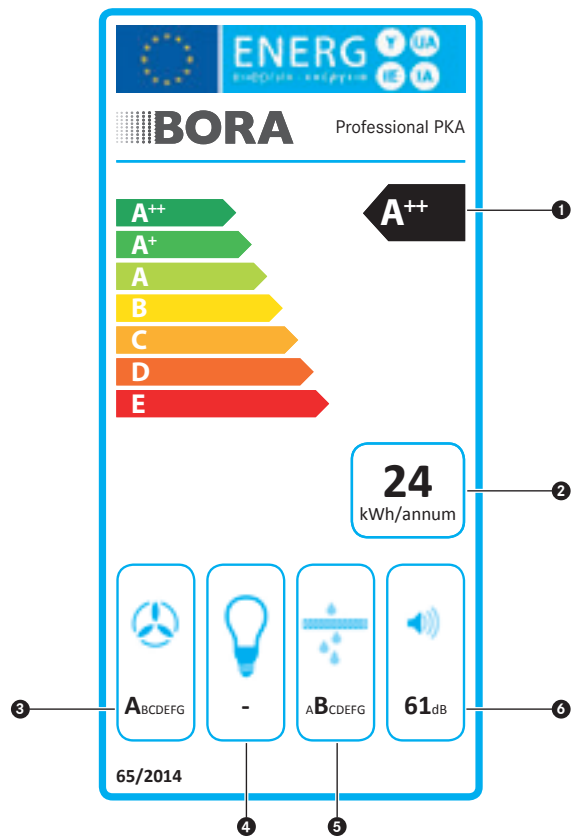

1 Classe di efficienza energetica

L'indice di efficienza energetica viene calcolato sulla base del consumo di energia standard e del consumo energetico annuale per un tempo di funzionamento medio di 60 min al giorno

2 Consumo energetico annuale

Dati in kWh/a per una durata di funzionamento di 60 minuti al giorno

3 Efficienza fluidodinamica (max. livello di potenza incl. livello Power)

Dati relativi alla caratteristica fluidica (pressione/flusso volumetrico) tenendo in considerazione la prestazione elettrica

4 l'efficienza luminosa

Non è applicabile

5 Grado di separazione dei grassi (livello di potenza più alto/uso normale)

Il grado di separazione dei grassi è il rapporto di particelle di grasso raccolte nel filtro per i grassi e sulle parti asportabili rispetto alla totalità di particelle di grasso aspirate dall'aspiratore per piano cottura.

6 Livello sonoro (livello di potenza più alto/uso normale)

Dati sotto forma di livello di potenza sonora in dB(A) perché sono indipendenti dall'ambiente e dalla distanza. I dati relativi al livello di pressione sonora in dB(A) sono dipendenti dall'ambiente e dalla distanza

La marcatura vale solo per gli apparecchi con aspirazione.

Grado di separazione dei grassi

Grado di separazione dei grassi conforme alla normativa DIN/EN per le etichette d'energia

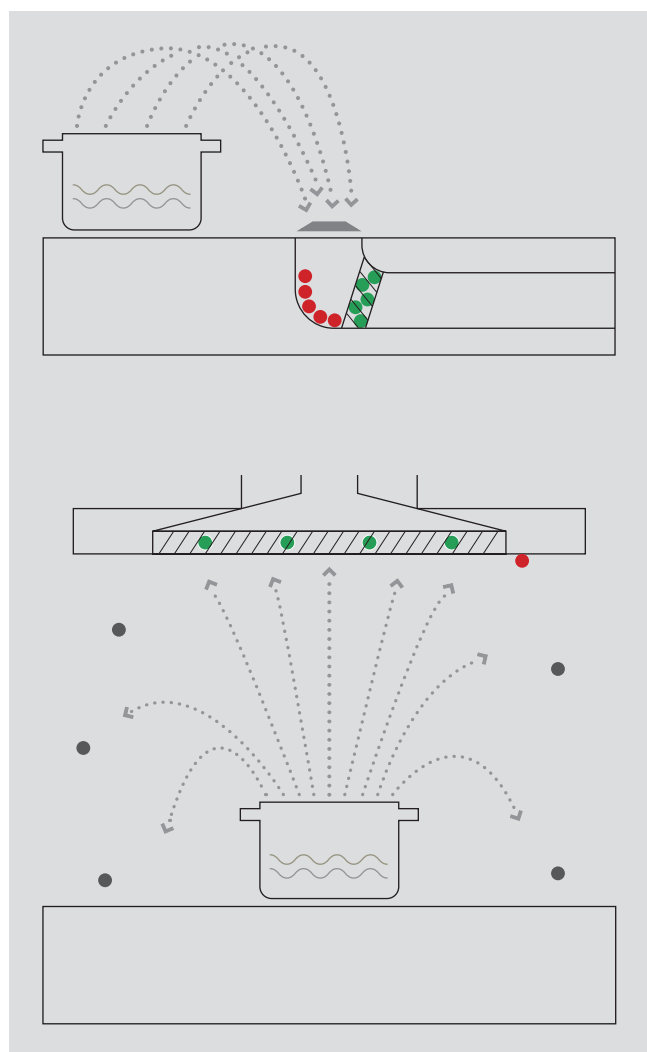

- acqua
- olio/grassi
- grassi raccolti dal filtro per i grassi
- Grassi che si depongono davanti al filtro per i grassi (diminuisce il grado di separazione dei grassi)
- Grassi non raccolti (non vengono tenuti in considerazione ai fini del calcolo del grado di separazione dei grassi)

Svolgimento del test

- Con il concetto di grado di separazione dei grassi si intende la quantità di particelle di grasso raccolte dal filtro per i grassi e da altri elementi asportabili e/o lavabili. Questa viene messa in rapporto con la quantità di particelle aspirate complessivamente dall'aspiratore per piano cottura/ dalla cappa aspirante. Per i prodotti BORA questa quota è del 95% - mentre le cappe aspiranti raggiungono talvolta soltanto la metà di questo valore.
- Resta esclusa da questa valutazione però la quota delle particelle di grasso che non viene catturata dalle cappe aspiranti. Si crea così una contraddizione causata da un'alta velocità di cattura rispetto al grado di separazione dei grassi in quanto il test è stato sviluppato per le cappe aspiranti.
- Il grasso che si depone davanti al filtro di BORA Professional e BORA Classic si elimina semplicemente con uno straccio, però questo fattore non è considerato rilevante ai fini della normativa in quanto qui valutati solo gli elementi asportabili.
- Nell'uso quotidiano ciò significa per BORA: aria, capelli, abiti e superfici rimangono puliti.
- BORA Basic viene incontro però alla normativa grazie alla base dell'alloggiamento rimovibile e raggiunge anche secondo la norma un alto grado di separazione dei grassi.

$$\text{Grado di separazione dei grassi BORA} = \frac{\text{●●●●●}}{\text{●●●●●} + \text{●●●●●}} \%$$

$$\text{Grado di separazione dei grassi della cappa aspirante tradizionale} = \frac{\text{●●●●●}}{\text{●●●●●} + \text{●}} \%$$

Grazie a una superiore tecnologia di aspirazione e alla più moderna tecnologia di filtraggio BORA assicura un comfort in cucina di livello decisamente superiore. I filtri per i grassi in acciaio inossidabile utilizzati sono compatti, facili da estrarre e si possono lavare comodamente in lavastoviglie.

Sistema di scarico aria

Adatto per tutti i sistemi di aspirazione BORA

Vantaggio impianto aspirante

Nel sistema aspirante BORA il vapore di cottura viene convogliato con il ventilatore attraverso il sistema di canali BORA Ecotube e il passante muro BORA 3box direttamente verso l'esterno. Pertanto vapore e odori vengono eliminati completamente dalla zona di cottura. Poiché, contrariamente alle cappe tradizionali, tutti i sistemi BORA funzionano con una tecnica di flusso intelligente al posto di grandi portate, meno aria calda dell'ambiente interno viene condotta fuori dall'ambiente interno favorendo il risparmio energetico.

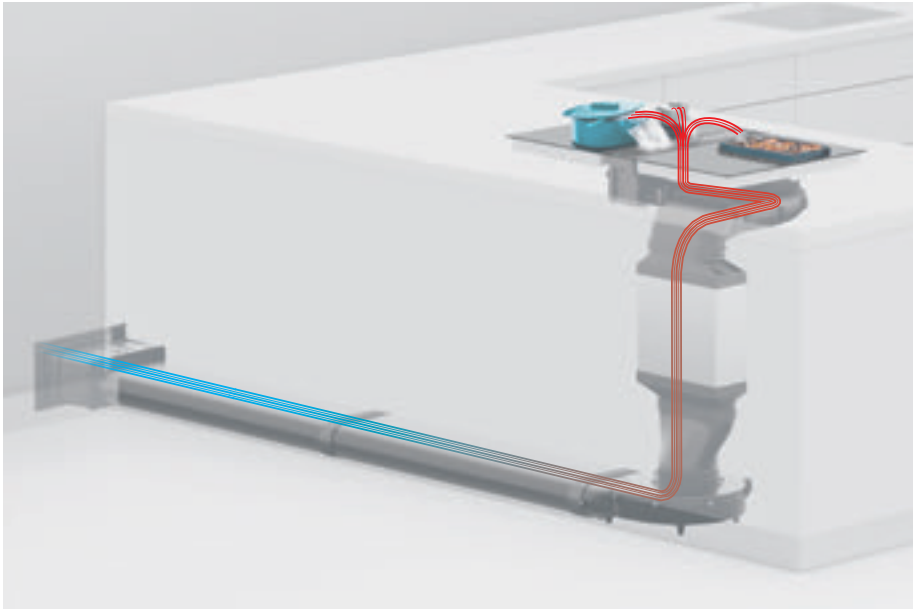

Esempio di montaggio aria di scarico
BORA Classic 2.0 – CKA2
(stesso principio per Professional, X Pure, Pure e Basic)

Sistema filtrante

Adatto per tutti i sistemi di aspirazione BORA

Vantaggio funzionamento filtrante

Il sistema di BORA a funzionamento filtrante è la soluzione alternativa alla variante aspirante. Il vapore di cottura viene convogliato attraverso il ventilatore nei filtri aria di ricircolo appositamente sviluppati ULBF, ULB3, PUAKF o BAKFS che eliminano efficacemente gli odori dell'aria di scarico della cucina. In questo modo, anche i sistemi filtranti BORA provvedono a garantire aria fresca in cucina. Poiché i sistemi filtranti mantengono l'aria calda all'interno della casa sono ideali per gli immobili a energia passiva, bassa e quasi zero.

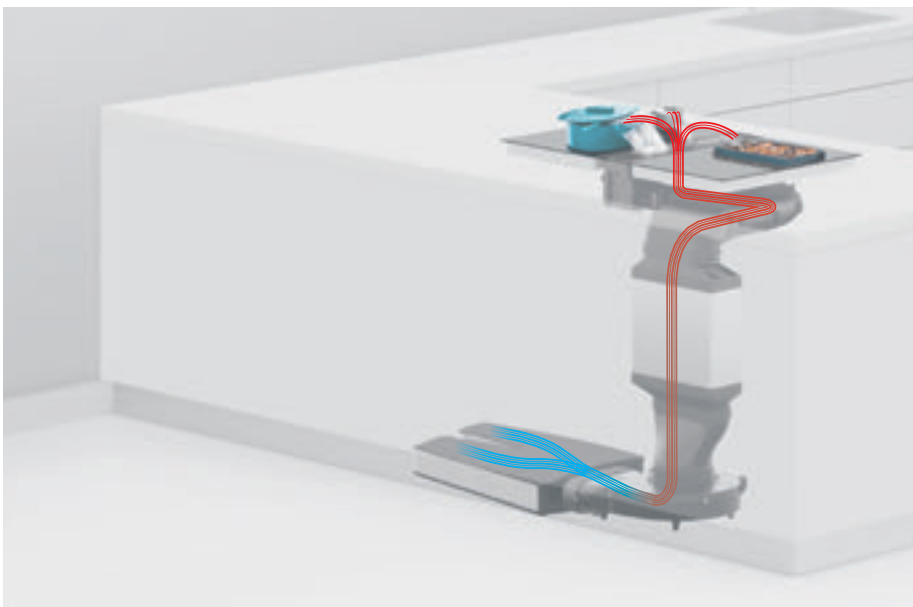

Esempio di montaggio filtrante
BORA Classic 2.0 – CKA2
(stesso principio per Professional, X Pure, Pure e Basic)

Cucinare con la modalità filtrante

Umidità dell'aria durante la cottura con impianto filtrante

L'impianto filtrante nei test

Approfonditi test interni hanno dimostrato che, con una progettazione e un montaggio eseguiti a regola d'arte, l'impianto filtrante con aspiratori BORA non aumenta in modo rilevante l'umidità dell'aria all'interno dei mobili confinanti.

Pertanto sono da escludere danni e persino la formazione di muffa dovuti all'umidità nei mobili da cucina durante i normali processi di cottura.

Mantenendo il clima ambientale interno nei limiti del comfort non si supera in alcuna fase l'80% di umidità relativa dell'aria, ossia il limite critico per questo tipo di danni.

Gli aspiratori per piani cottura e i sistemi filtranti BORA sono abbinati tra loro in modo ottimale. L'aspiratore ritarda automaticamente, provvede a un sufficiente ricambio dell'aria e garantisce capacità e durata ottimali del filtro dell'aria di ricircolo.

Test

30 min. di cottura intensiva di 1,8 l d'acqua

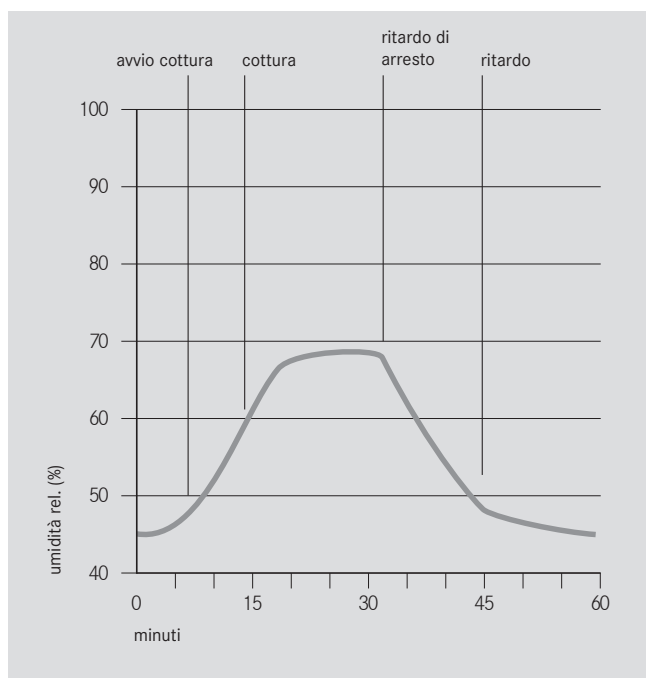

BORA 3box

Passanti muro

BORA 3box UEBF

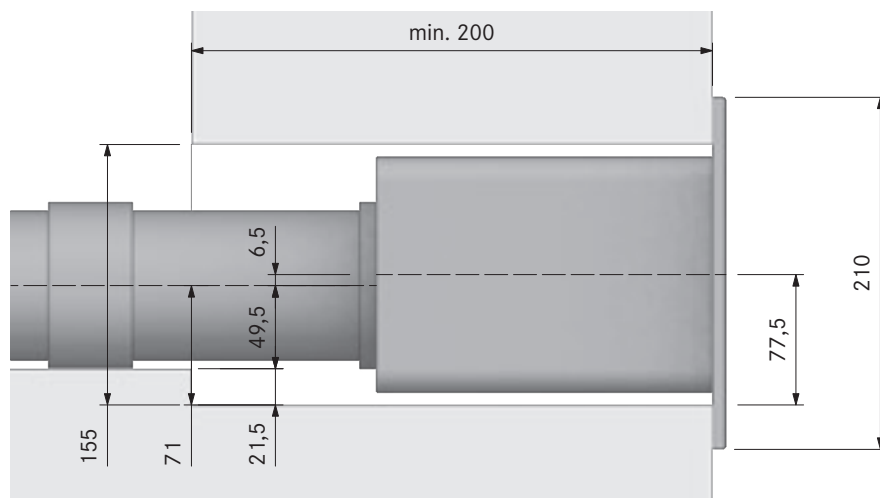

Attenzione alla sporgenza in basso del passante muro.

BORA 3box UEBR / BORA 3box UEBRK

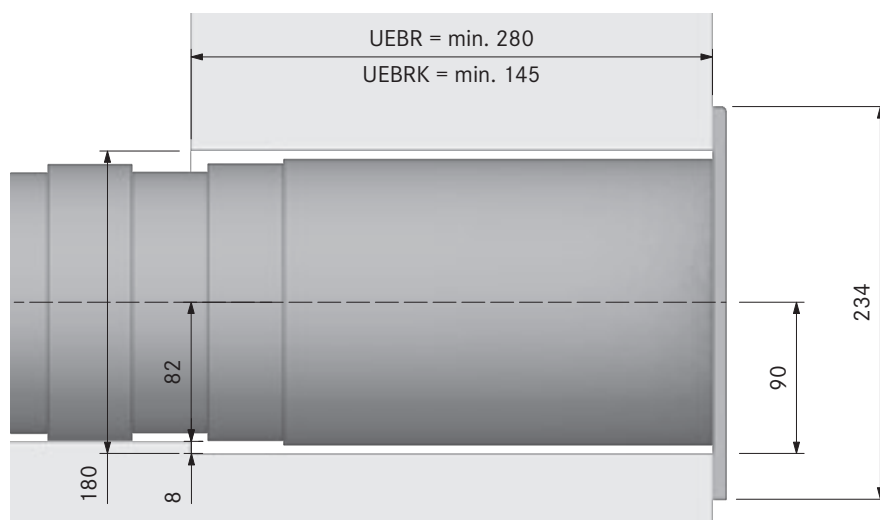

Attenzione alla sporgenza in basso del passante muro.

Aspirante in un pozzetto nel seminterrato

In questo esempio l'aria viene fatta passare in un pozzetto del seminterrato. Anche qui bisogna lasciare una distanza sufficiente (esemplificato dall'UEBF).

Il pozzetto in cui viene montato il passante muro deve avere le seguenti dimensioni:

- min. 300 mm di distanza dal passante muro del pannello frontale fino alla parete del pozzetto
- La larghezza deve essere di min. 370 mm
- Il pozzetto deve essere più profondo del passante muro del bordo inferiore

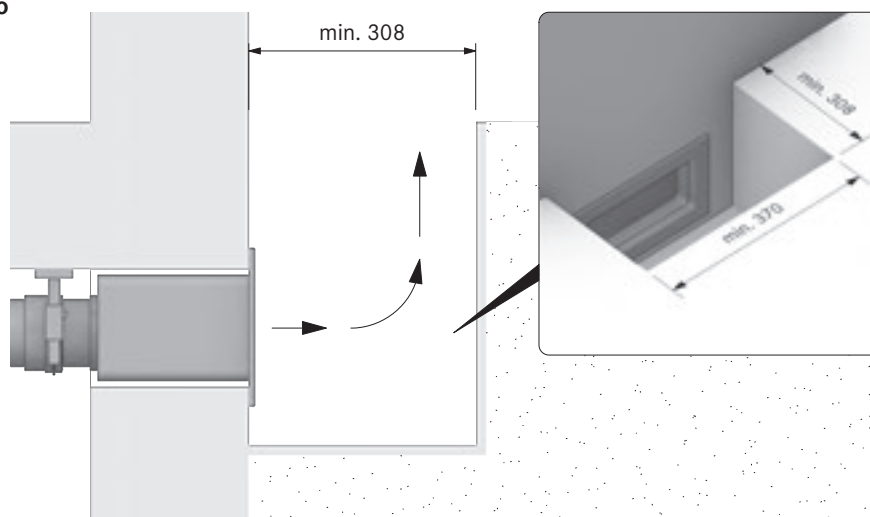

BORA Ecotube

Sistema di canali

Vantaggi

- Soluzione completa
- Concetto unico di tenuta e facile montaggio
- Prestazioni di aspirazione ottimizzate grazie a superfici lisce
- Fino al 20% di perdita di pressione in meno
- Classe di reazione al fuoco B1
- Sezione ovale per ottimizzare il flusso

ER750/1



EF750/1



EFS750/1



ERB90



EFBH90



EFR90



EFBV90



EFRG



EFRV110



EFRV



ERV



EFV



EF47



EFBH15



ERD



EFD



ERMS



EFMS



Tubi e canali

I vantaggi di BORA Ecotube

Tipi di tubi

Le sezioni trasversali e le forme di BORA Ecotube perfezionano l'efficacia dell'aspirazione dei sistemi di aspirazione BORA.

Assicurarsi di non superare un diametro tubo interno di 150 mm (= 176 cm²).

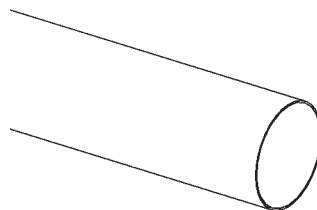

Tubo rotondo:
Ecotube ER750/1

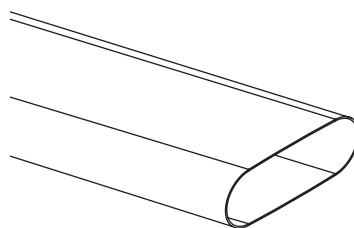

Canale piatto:
Ecotube ER750/1

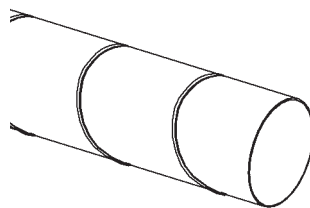

Tubo spiralato

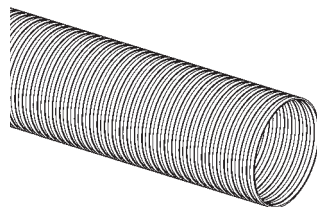

Tubo flessibile
Aluflex

Flusso ottimale sulle superfici interne dei tubi

Con il nuovo BORA Ecotube abbiamo migliorato il rapporto di flusso con una perdita di pressione inferiore fino al 20% rispetto ad altri sistemi di canali in commercio.

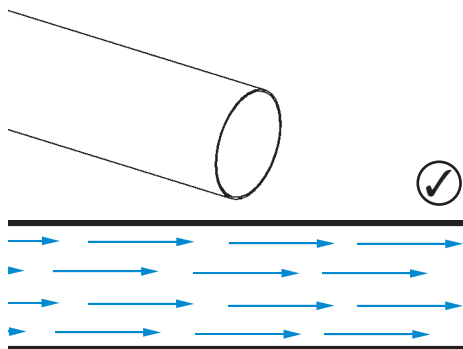

BORA Ecotube:

Flusso ottimale grazie ai tubi dotati di parti interne lisce

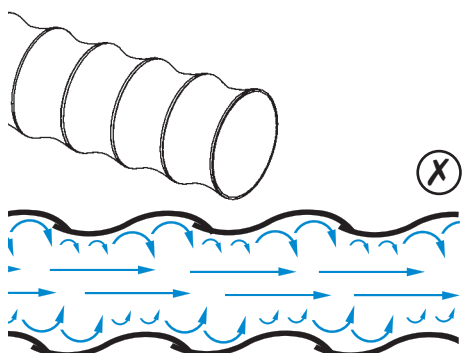

Tubo flessibile spiralato tradizionale:

pessimo flusso a causa della superficie non livellata

Condotti ad arco

Tubi e condotti ad arco devono armonizzare tra loro. BORA Ecotube realizza nei suoi condotti ad arco una capacità di aspirazione ottimale per mezzo di barre di tiraggio integrate e di spigoli arrotondati. Utilizzando un altro sistema di canali osservare i nostri consigli sulle prestazioni di flusso nei condotti ad arco.

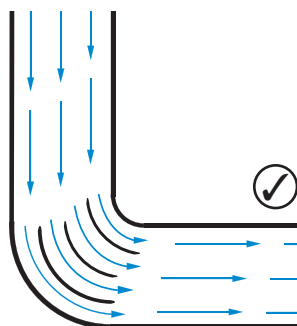

BORA Ecotube:

Flusso ottimale grazie alle barre di tiraggio integrate e agli spigoli arrotondati nelle curve di tubo

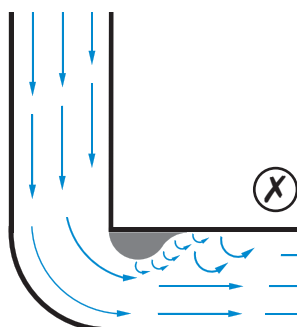

Flusso sfavorevole: dietro agli spigoli vivi interni si hanno turbolenze generate all'aria.

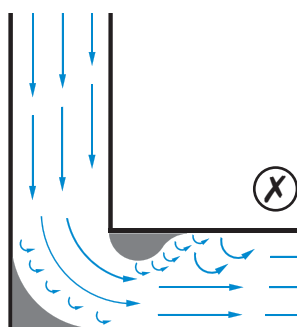

Flusso pessimo dietro agli spigoli vivi si hanno turbolenze generate all'aria.

Scarico dell'aria

con il sistema di canali BORA Ecotube

Regola generale per un canale di scarico massimo utilizzando il sistema di canali BORA Ecotube e 3box passanti muro:

di regola con i ventilatori integrati e con un modulo ventilatore Universal sono realizzabili fino a 6 metri di tratto con sei archi di 90° oppure 8 metri con quattro archi di 90° o 10 metri con due archi di 90°. Per le linee di prodotti Professional e Classic, con l'impiego di un secondo modulo ventilatore aggiuntivo, sono possibili percorsi di aspirazione ancora più lunghi e più complessi.

Sezione minima necessaria

Per poter deviare la quantità d'aria aspirata senza grandi perdite per ogni componente deve essere rispettata una sezione minima di 176 cm².

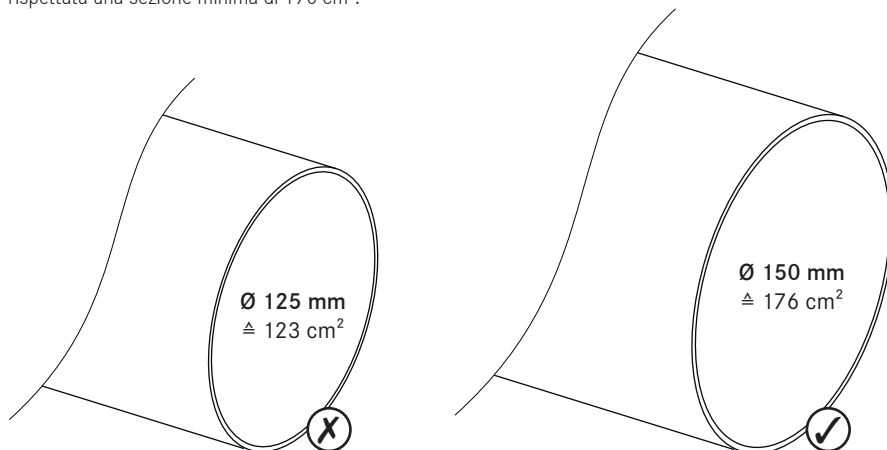

Variabili di progettazione

Lo scarico dell'aria può essere realizzato in diversi modi. Di norma si opta per una soluzione nell'area dello zoccolo della cucina, ma in determinate situazioni è realizzabile anche uno scarico dell'aria integrato nel pavimento.



Canale piatto su rivestimento pavimento



Canale piatto su solaio cantina



Canale piatto nello strato di compensazione (conformemente alla normativa DIN 18560-2)

Uno strato di compensazione legato conformemente alla normativa DIN 18560-2) deve ricoprire interamente il canale piatto con traversina di 750 mm EFS750 BORA Ecotube.



Canale piatto parzialmente nello strato di compensazione e massetto con rinforzo

Se il canale piatto EFS750 BORA Ecotube con traversina di 750 mm non è coperto dallo strato di compensazione è necessario un rinforzo nel massetto.



Funzionamento con sistemi di combustione

Funzionamento simultaneo di un dispositivo aspirante e di sistemi di combustione

I sistemi di combustione che necessitano di aria dipendente dall'ambiente (per es. stufe a gas, gasolio, legna o carbone, scaldabagni istantanei, boiler) prelevano l'aria comburente dall'ambiente di installazione e convogliano i gas di scarico all'esterno attraverso un impianto di scarico gas (per es. camino). Se viene utilizzato l'aspiratore per piano cottura nel funzionamento aspirante, l'aria ambientale viene sottratta dal luogo di installazione e dagli ambienti confinanti. Senza l'apporto di aria sufficiente si viene a creare una depressione, per cui i gas tossici vengono nuovamente aspirati dal camino o dalla canna fumaria nei locali abitativi. Questo vale sia per i sistemi di combustione indipendenti dall'aria ambiente che per quelli interni.

Il contatto di prossimità per finestre o l'interruttore di aspirazione assicura che l'aspiratore per piano cottura possa essere azionato solo con una quantità sufficiente di aria fresca.

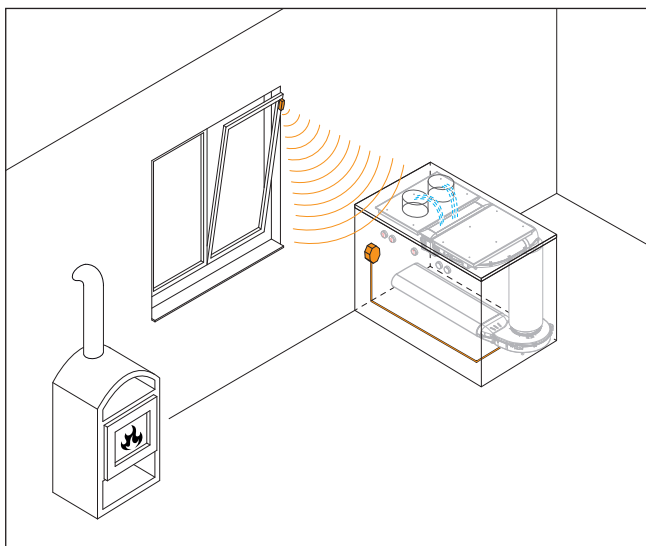

Contatto di prossimità per finestre*

Il BORA UGKS contatto di prossimità per finestre garantisce una quantità sufficiente di aria fresca in cucina quando si aziona un estrattore di fumi nelle immediate vicinanze di un sistema di combustione indipendente dall'aria ambiente. Un sensore nell'anta controlla se la finestra è aperta o chiusa e trasmette queste informazioni via radio al ricevitore, che è collegato all'interfaccia Home-In del relativo aspiratore per piano cottura BORA. Ciò garantisce che il sistema di aspirazione installato possa essere azionato solo quando la finestra è aperta. Il rischio di una bassa pressione nella stanza è quindi evitato. Il contatto di prossimità per finestre di BORA è adatto per BORA Professional, BORA Classic 2.0, BORA X Pure, BORA Pure e BORA Basic.

La connessione deve essere effettuata da elettricisti qualificati.

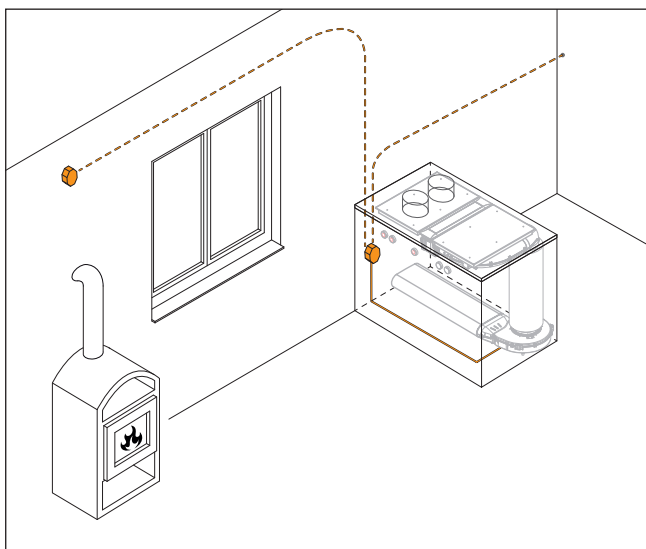

Pressostato*

Un pressostato controlla la differenza di pressione tra il locale d'installazione dei sistemi di combustione che necessitano di aria dipendente dall'ambiente e la pressione esterna. L'apparecchio confronta i rapporti di pressione dell'aria e se si dovesse superare la differenza di pressione tollerata spegne il dispositivo di aspirazione vapori. Nella scelta del pressostato per depressione assicurarsi che il prodotto abbia le necessarie autorizzazioni. Il pressostato è adatto per BORA Professional, BORA Classic 2.0, BORA X Pure, BORA Pure e BORA Basic.

La connessione deve essere effettuata da elettricisti qualificati.

* NB: se è consentito un funzionamento simultaneo di un apparecchio di combustione dipendente dall'aria della stanza con un dispositivo di aspirazione vapori, deve essere sottoposto a perizia e autorizzato dallo spazzacamino locale. L'aria di scarico della cucina non può essere convogliata in un condotto per i gas di scarico o nei condotti al camino. Se un canale o camino di questo tipo non dovesse essere più in funzione sarà necessario richiedere un consenso dello spazzacamino locale per tale utilizzo.

Contatti di commutazione esterni

Interfaccia per dispositivi esterni

Home In | Home Out

Gli aspiratori BORA PKA/PKAS, CKA2 e i BORA Basic piani cottura a induzione “FULL” BFIA/BFIU sono dotati di serie di interfaccia per dispositivi esterni. Queste interfacce “Home In”/”Home Out” consentono di collegare con estrema facilità dispositivi di sicurezza o impianti esterni. Così è possibile comandare senza alcun problema molti dispositivi tecnologici in cucina e nell’impianto di aspirazione.

Con il modulo accessorio PUHIM BORA Pure Home In opzionale è possibile l’aggiornamento del BORA X Pure/BORA Pure sistema di aspirazione per piano cottura a un’interfaccia per dispositivi esterni. Per i sistema BORA Basic BHA i controlli dell’aspirazione possono essere collegati esternamente.

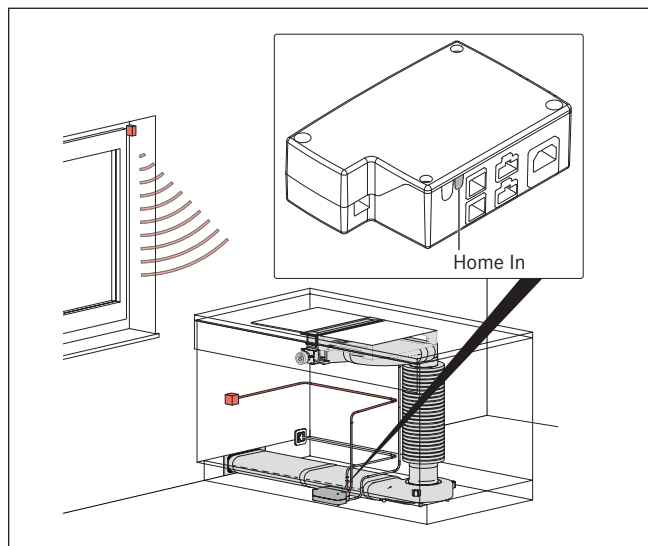

Interfaccia Home In usando l’esempio PKA

Home In

Il contatto “Home In” può essere utilizzato per dispositivi di sicurezza esterni per es. per il contatto di prossimità per finestre o il pressostato. Tramite questi apparecchi l’aspiratore per piano cottura viene disattivato se la finestra è chiusa o se viene riscontrata una depressione nell’ambiente. L’aspiratore per piano cottura funziona soltanto se il contatto è chiuso. Così la sicurezza è garantita in ogni momento anche se non ci sono persone nella stanza.

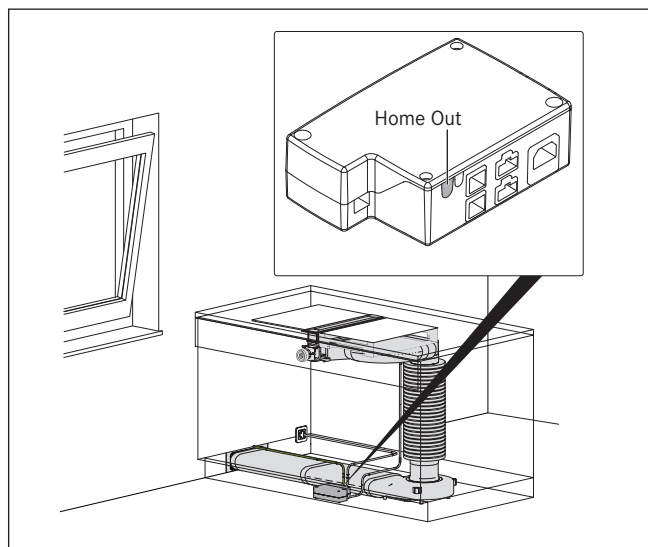

Interfaccia Home Out usando l’esempio PKA

Home Out

Il contatto “Home Out” è l’interfaccia con la quale dispositivi esterni possono essere accesi e spenti simultaneamente con l’aspiratore per piano cottura. Di questi fanno parte i passanti muro che si aprono elettricamente. Il contatto a potenziale libero può essere utilizzato molto flessibilmente come contatto per dispositivi e impianti di diverso tipo. Così possiamo realizzare molti desideri di personalizzazione dei clienti.

Avvisi di montaggio

Distanze di sicurezza



- 1 300 mm di distanza minima a sinistra e a destra dall'intaglio per il mobile di incasso al mobile confinante o ad una parete della stanza.
- 2 50 mm di distanza minima posteriore dall'intaglio del piano di lavoro fino al bordo posteriore del piano di lavoro (per i piani cottura Professional PKC32, PKC3B e PKCH2 vale una distanza minima di 70 mm ciascuno se il piano cottura viene montato ruotato di 180°).
- 3 600 mm di distanza minima tra il piano di lavoro e i pensili (650 mm per i piani cottura a gas).



Indice delle abbreviazioni

| | |
|----------|--------------------------------------|
| A | Ampere |
| °C | Grado Celsius |
| cm | Centimetri |
| dB | Livello di pressione sonora |
| Ø | Diametro |
| h | Ora |
| Hz | Hertz |
| kg | Chilogrammo |
| kW | Kilowatt |
| L | Fase |
| L´ | Fase inserita |
| max. | massimo |
| min. | minimo |
| m | Metro |
| mbar | Millibar |
| mm | Millimetro |
| N | Conduttore di neutro |
| Pa | Pascal |
| PE | Conduttore di protezione |
| R | Raggio |
| s | Secondo |
| P.zzo | Pezzo |
| Valore U | Coefficiente di trasmissione termica |
| V | Volt |
| V0 | Classe di resistenza al fuoco |
| W | Watt |



ereel.it



Ingrosso elettrodomestici normali e da incasso

Uffici e magazzino: Via Indipendenza, 1 - 20835 Muggiò (MB)
Telefono: 039 793424 r.a. Fax: 039 793234 - info@ereel.it

Sede legale: Via Fratelli Cairoli, 17 - 20851 Lissone (MB)
c.c.i.a.a. 846317 - c.f. 01539660157 - p.i. IT00716710967

Versione 01 | 2020

(D)

BORA Lüftungstechnik GmbH
Rosenheimer Straße 33
D-83064 Raubling
T +49 (0) 80 35 90 72 40
F +49 (0) 80 35 90 72 49
info@bora.com

(A)

BORA Vertriebs GmbH & Co KG
Innstraße 1
A-6342 Niederndorf
T +43 (0) 53 73 62 25 00
F +43 (0) 537 36 22 50 90
mail@bora.com

(CH)

**Importatore generale per
tutti i sistemi BORA**
Suter Inox AG
Schachenstraße 20
CH-5116 Schinznach-Bad
T +41 (0) 564 63 63 33
BORA@suter.ch

(INT)

BORA Holding GmbH
Innstraße 1
A-6342 Niederndorf
T +43 (0) 53 73 62 25 00
F +43 (0) 537 36 22 50 90
mail@bora.com

Per ulteriori informazioni il vostro partner di distribuzione BORA è sempre a vostra disposizione all'indirizzo www.bora.com/kontakt/
Con riserva di errori e modifiche tecniche.

www.bora.com



WBULF5-006