



SIEMENS

Elettrodomestici Incasso 2018

Collezione Arredo 2018.
siemens-home.bsh-group.com/it

The future moving in.

Siemens Home Appliances



Guardare al futuro per realizzare oggi soluzioni innovative.

Sembra ieri quando Werner von Siemens creò il telegrafo a indice, sviluppò il principio della dinamo elettrica e produsse il primo tram ed ascensore elettrico, solo per citare alcune delle sue più grandi invenzioni. Oggi, dall'elettronica all'edilizia, dall'energia ai trasporti, Siemens è un riferimento, un vero e proprio global player dell'innovazione tecnologica.

Gli elettrodomestici da incasso Siemens seguono la stessa filosofia e sono i veri ambasciatori del nostro tempo. In un mondo in continuo movimento, Siemens sa anticipare i cambiamenti, portando in ogni casa soluzioni rivoluzionarie in grado di migliorare la qualità della vita delle persone, giorno dopo giorno.

The future moving in.





Le soluzioni tecnologiche più all'avanguardia sono quelle che garantiscono, ogni volta, un piatto gustoso cotto alla perfezione, cibi freschi più a lungo, un dopocena più silenzioso. Per una vita fuori dal comune.



Design e tecnologia si uniscono in un nuovo concetto di semplicità.

Per gli elettrodomestici Siemens il massimo dei voti è uno standard, anche nel design.

Flessibilità eccezionale grazie a un design unico.

Siemens raggiunge un nuovo livello nel design dei suoi elettrodomestici. Con la serie da incasso iQ700, la tecnologia innovativa incontra il design e semplifica la scelta degli elettrodomestici e la loro installazione.

Con linee pulite e materiali innovativi, gli elettrodomestici Siemens si adattano all'estetica di qualsiasi cucina, per offrire infinite possibilità di progettazione.

Siemens: un design da premiare.

Le case di oggi sono studiate intorno a esigenze nuove e sempre più specifiche; agli elettrodomestici si richiede di agevolare nella vita quotidiana chi li utilizza e, allo stesso tempo, di essere impeccabili nella linea e nei risultati. Gli elettrodomestici Siemens si distinguono da sempre per il loro design moderno ed accattivante, si riconoscono per i materiali di altissima qualità e le performance all'avanguardia. E questo è anche il parere di molte giurie del mondo del design. Il design Siemens si distingue per il tipico linguaggio formale e per i tanti premi ricevuti.

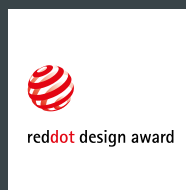



A casa è tutto sotto controllo. Anche quando non ci siete.

L'innovazione apre la strada a un mondo di nuove possibilità. Grazie alla connettività Wi-Fi e alla funzione Home Connect, gli elettrodomestici Siemens entrano in casa per arricchire la vita quotidiana.

L'abbinamento tra gli elettrodomestici dotati di Wi-Fi e l'intuitiva App Home Connect regala un'ampia gamma di possibilità applicative: alcune alleggeriranno le vostre operazioni quotidiane, altre vi apriranno prospettive sconosciute. Le vostre giornate saranno più leggere e potrete dedicare più tempo e attenzione a ciò che vi appassiona. Scoprite i vantaggi di Home Connect. Per una vita fuori dal comune.

Your household in one app.

home connect

Facile che più facile non si può.

Home Connect App: un'interfaccia di semplice utilizzo per accedere a tutti gli elettrodomestici Siemens dotati di Wi-Fi, ovunque vi troviate.



Una sola interfaccia per tutti gli elettrodomestici.



Funzionalità esclusive che semplificano la vita.



Una gestione più semplice che mai.



La tecnologia di domani è già a casa vostra.

Scoprite il vantaggio di poter gestire gli elettrodomestici Siemens con Home Connect, ovunque vi troviate.

Asciugatrici.

Ovunque siate, con il controllo a distanza avete una panoramica completa sullo stato dell'asciugatrice. Con l'app Home Connect, regolare le impostazioni iniziali è comodo e semplice.

Forni.

Nella sezione gusto avete una vastissima scelta di gustose ricette a disposizione: basta scegliere il piatto preferito e inviare le impostazioni direttamente al forno. Grazie all'app Home Connect, il forno può essere acceso da qualsiasi luogo. Preriscaldatelo prima di rincasare: oggi si può.

Cappe aspiranti.

L'app Home Connect vi permette di regolare le funzioni della vostra cappa aspirante con un semplice tocco ovunque siate, ad esempio dal tavolo da pranzo o dal divano. Allo stesso modo potrete anche regolare non solo l'intensità ma anche il colore della luce emotionLight Pro, scegliendo tra una vasta gamma di colori; e l'atmosfera giusta è a un tocco di dita.

Frigo-congelatori.

Dal vostro smartphone, potrete controllare in qualsiasi momento il contenuto del frigorifero grazie alle telecamere integrate. Con il controllo a distanza è possibile selezionare in modo intuitivo le impostazioni ottimali per il congelatore.

Lavatrici.

Grazie all'app Home Connect potrete scegliere in semplicità i programmi di lavaggio e avviare la lavatrice a distanza. Le notifiche push vi informano quando serve aggiungere detersivo o ammorbidente.

Lavastoviglie.

Il controllo a distanza vi permette di selezionare le opzioni e avviare i programmi in modo intuitivo, ovunque siate. Conta pastiglie vi invia una notifica push quando il numero di pastiglie a disposizione sta per esaurirsi. In questo modo non rimarrete mai senza.

Macchine da caffè.

All'interno dell'app Home Connect, con coffeeWorld potete scegliere tra una varietà incredibile di caffè provenienti da tutto il mondo. La Playlist trasmette a distanza le preferenze dei vostri ospiti alla macchina del caffè: uno dopo l'altro, ognuno avrà il suo caffè preferito.



Home Connect tra le mani, zero pensieri in testa.

Più libertà e flessibilità. Home Connect offre una miriade di vantaggi che facilitano l'uso e la manutenzione degli elettrodomestici.

Informazioni on demand.

Dite addio ai manuali d'istruzione cartacei: scoprite i vantaggi di una versione digitale appositamente adattata con contenuti extra come informazioni dettagliate, consigli sull'uso di programmi e opzioni, nonché utili tutorial.

Assistenza Clienti.

Vi serve aiuto? L'app è il contatto diretto con l'assistenza del servizio clienti Siemens. I tecnici potranno aiutarvi velocemente, anche senza necessità che si rechino presso il vostro domicilio*.



* La disponibilità del servizio è soggetta al prodotto e alla zona

Un universo tutto da scoprire.

Per conoscere tutte le possibilità che gli elettrodomestici Siemens sono in grado di offrire grazie a Home Connect, visitate

siemens-home.bsh-group.com/it/home-connect

Home Connect è un servizio offerto da Home Connect GmbH. È disponibile solo in determinati paesi. Per usufruirne è necessario registrarsi e creare un account tramite l'app Home Connect. Per maggiori informazioni visita il sito www.home-connect.com. I marchi Apple App Store iOS appartengono a Apple Inc. I marchi Google Play Store e Android appartengono a Google Inc. Wi-Fi è un marchio appartenente a Wi-Fi Alliance. Il sigillo di garanzia TÜV si basa su una certificazione di TÜV Trust IT GmbH Gruppo di impresa TÜV AUSTRIA.



I consumi, dichiarati.

L'etichetta energetica, garanzia di trasparenza.

Un aiuto per la scelta di elettrodomestici energeticamente efficienti è rappresentato dall'etichetta energetica europea. Dal 1996 riporta i dati standardizzati relativi ai valori di consumo di corrente elettrica e di acqua degli elettrodomestici. Tutti i dati riportati nella presente documentazione relativi ai valori di consumo di corrente elettrica e di acqua si basano sui requisiti dell'ordinanza specifica relativa agli apparecchi varata dalla Commissione europea. Scoprite tramite gli elettrodomestici Siemens le svariate possibilità per contribuire alla tutela ambientale già tra le mura domestiche, senza compromessi in materia di design, comfort e prestazioni.

L'efficienza energetica: un vantaggio per tutti.

Contribuire alla tutela dell'ambiente senza rinunciare a tecnologia, design e standard qualitativo europeo.

Etichetta energetica per forni elettrici (dal 01.01.2015)

Dal 01.01.2015 tutti i forni immessi sul mercato devono essere provvisti di una nuova etichetta energetica. Il cambiamento riguarda anche i forni delle cucine monoblocco.

Per determinare la classe di efficienza di un forno si misura l'energia che l'apparecchio consuma in un ciclo normalizzato nella modalità convenzionale e, se disponibile, nella modalità ventilato. La procedura prevede che si riscaldi un carico normalizzato impregnato di acqua fino al raggiungimento di una determinata temperatura nella cavità del forno. In base all'energia consumata durante questo test si definisce la classe di efficienza del forno tenendo conto del volume della sua cavità. Questo nuovo metodo di classificazione potrà portare a un cambiamento della classe di efficienza energetica rispetto all'etichetta energetica attualmente in uso. Il nuovo regolamento non si applica ad alcuni apparecchi, come ad esempio i forni con funzione microonde, i forni che utilizzano il vapore come funzione primaria di riscaldamento così come certi forni di piccole dimensioni e portatili.

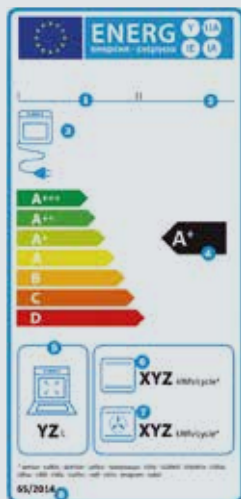

1. Nome del produttore/marchio
2. Codice/modello identificativo del prodotto
3. Consumo del forno
4. Classe di efficienza energetica della cavità
5. Volume della cavità
6. Consumo di energia per ciclo espresso in kWh per la funzione di riscaldamento convenzionale (resistenza sopra e sotto)
7. Consumo energia per ciclo espresso in kWh per la funzione di riscaldamento ventilato
8. Numero normativa

Etichetta energetica per cappe (dal 01.01.2015)

La scala di efficienza energetica va da G ad A+++; le classi con i «più», tuttavia, saranno introdotte gradualmente.

- 01.01.2015: da A a G
- 01.01.2016: da A+ a F (possibile anche da 01.01.2015)
- 01.01.2018: da A++ a E
- 01.01.2020: da A+++ a D

La classe di efficienza energetica si basa su un indice che consiste nel rapporto tra il consumo annuo di energia dell'apparecchio e il consumo annuo standard di energia (valore di riferimento). Si ipotizzano una durata media di funzionamento giornaliero pari a 60 minuti e una durata di illuminazione media giornaliera pari a 120 minuti.

I dati determinanti per l'etichetta energetica sono:

- l'efficienza energetica
- l'efficienza fluidodinamica (unità che misura l'impiego di energia elettrica necessaria per trasportare l'aria di scarico)
- l'efficienza di filtraggio dei grassi (la percentuale di grasso rimasta nei filtri antigrasso della cappa)
- il livello di rumore
- l'efficienza luminosa

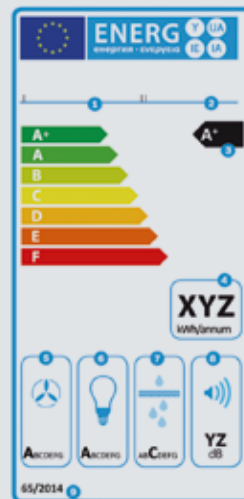

1. Nome del produttore/marchio
2. Codice/modello identificativo del prodotto
3. Classe di efficienza energetica
4. Consumo annuo di energia (kWh)
5. Classe di efficienza fluidodinamica
6. Classe di efficienza luminosa
7. Classe di efficienza filtraggio grassi
8. Livello rumore (liv. max. funz. normale)
9. Numero normativa

Etichetta energetica europea per lavatrici

Per le lavatrici l'etichetta energetica prevede 3 classi di efficienza energetica superiori alla classe A (A+, A++, A+++). Una lavatrice in classe A++ avrà un consumo fino al 24% inferiore rispetto ad un macchinario in classe A, mentre un apparecchio in classe A+++ utilizzerà fino al 32% in meno di energia. La performance di lavaggio non verrà più indicata, ma dovrà essere almeno pari alla precedente classe A. I valori di consumo annuo si basano su tre diverse modalità di rilevazione: programma cotone 60°C a pieno carico, programma cotone 60°C a carico parziale e programma cotone 40°C a carico parziale. Il valore di consumo energetico include il consumo dell'apparecchio in modalità spento e lasciato acceso.

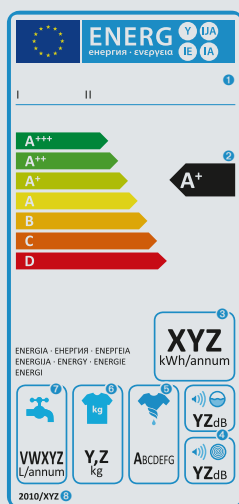

1. Nome del produttore/marchio
2. Classe di efficienza energetica
3. Consumo energetico annuo basato su 220 cicli di lavaggio standard
4. Rumorosità in decibel durante le fasi di lavaggio e centrifuga per il programma standard 60°C cotone a pieno carico
5. Classe di efficienza di centrifuga (asciugatura)
6. Capacità in kg
7. Consumo idrico annuo basato su 220 cicli di lavaggio standard
8. Numero normativa

Etichetta energetica europea per asciugatrici (dal 29.03.2013)

Dal 29.03.2013 è diventata obbligatoria anche per le asciugatrici l'etichetta energetica. I valori di consumo medio annuo vengono calcolati su 160 cicli di asciugatura del programma standard per tessuti di cotone a pieno carico e a mezzo carico. Le etichette energetiche saranno presenti su asciugatrici a condensazione ad espulsione e a gas.

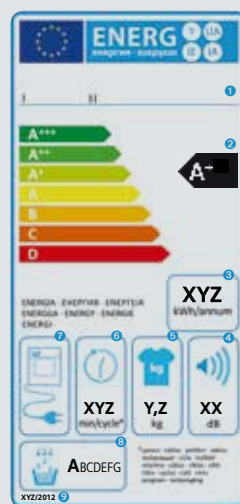

1. Nome del produttore/marchio
2. Classe di efficienza energetica
3. Consumo energetico annuo basato su 160 cicli standard
4. Rumorosità in decibel
5. Capacità in kg
6. Durata del ciclo standard di asciugatura
7. Tipologia di asciugatrice
8. Classe di efficienza di condensazione
9. Numero normativa

Etichetta energetica europea per lavastoviglie

Anche per le lavastoviglie sono state aggiunte 3 classi di efficienza energetica superiori alla A: A+, A++, A+++.

La lavastoviglie in classe A+++ consuma fino al 30% di energia in meno rispetto agli apparecchi classificati in classe A, mentre la classe A++ consumerà fino al 21% in meno. La performance di lavaggio non verrà più indicata, ma dovrà essere almeno pari alla precedente classe A.

Il valore di consumo energetico include il consumo dell'apparecchio in modalità spento e lasciato acceso.



1. Nome del produttore/marchio
2. Classe di efficienza energetica
3. Consumo energetico annuo basato su 280 cicli di lavaggio standard
4. Rumorosità in decibel
5. Capacità di carico espressa in coperti
6. Classe di efficienza di asciugatura
7. Consumo idrico annuo basato su 280 cicli di lavaggio standard
8. Numero normativa

Etichetta energetica europea per frigoriferi e congelatori

Recentemente è stata aggiunta la classe A+++.

Un apparecchio in classe A++ ha bisogno del 40% in meno di energia rispetto ad un prodotto con le stesse dimensioni in classe A.

Un apparecchio in classe A+++ consuma invece il 60% di energia in meno rispetto ad un apparecchio in classe A.

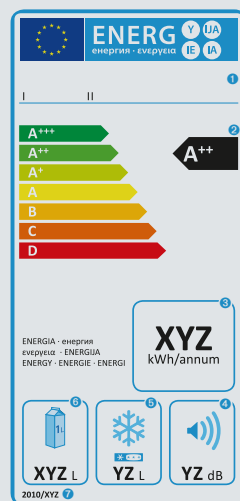

1. Nome del produttore/marchio
2. Classe di efficienza energetica
3. Consumo energetico annuo in kWh basato su test standard durante 24 ore
4. Rumorosità in decibel
5. Somma del volume di tutti i compartimenti di conservazione per alimenti surgelati
6. Somma del volume di tutti i compartimenti di conservazione per alimenti freschi
7. Numero normativa

La vera rivoluzione incomincia in cucina.

In cucina da oggi abita la tecnologia più avanzata,
che migliora la qualità della vita e il modo di vivere
il quotidiano.



Forni e forni compatti	Forni e forni compatti	17
	Forni combinati e multifunzione	30
	Forni compatti da incasso	45
	Macchina da caffè	61
	Scaldavivande	64
	Microonde	67
Piani a induzione, elettrici e domino	Piani cottura	75
	Piani a induzione	93
	Piani elettrici	106
	Piani domino	109
Piani a gas	Piani a gas	119
Cappe	Cappe aspiranti	135
	Cappe a isola e a soffitto	148
	Cappe integrate nel piano di lavoro	150
	Cappe a camino per montaggio a muro	155
	Cappe telescopiche	168
	Cappe a scomparsa	173
Lavaggio	Lavastoviglie	183
	Lavastoviglie 60 cm a scomparsa totale	199
	Lavastoviglie 60 cm integrabili	206
	Lavastoviglie 45 cm a scomparsa totale e integrabile	211
	Lavastoviglie compatte	217
	Lavabiancheria da incasso	222
Frigoriferi e congelatori	Frigoriferi e congelatori	227
Libero posizionamento Ged e Ped	iSensoric	263
	Lavatrici	265
	Asciugatrici	268
	Frigoriferi	271
	Piccoli elettrodomestici	295
	Ferro da stiro	298
Informazioni tecniche	Informazioni tecniche	300
Assistenza tecnica	Assistenza tecnica	372



Gli innovativi forni Siemens

Sono il sogno di tutti: elettrodomestici intelligenti che sappiano gestire in piena autonomia le proprie funzioni, che siano facili e intuitivi da utilizzare e che vi lascino il tempo di vivere la vostra vita, perché pensano loro a tutto. E oggi, sono una realtà pronta a entrare in tutte le cucine, semplificando la vita di tutti i giorni con le loro funzioni avanzate, riducendo fino alla metà i tempi di cottura e trasformando il cucinare in un'azione piacevole, nel rispetto dell'ambiente grazie al massimo controllo dei consumi.



Display ad alta risoluzione,
per un menù perfetto.





Tenere tutto sotto controllo non è mai stato così facile. Display più ampio, colori più chiari, contrasto maggiore e risoluzione migliore. Sia che usiate le funzioni di base del display TFT o le funzioni aggiuntive del display TFT-Touch Plus, il menù è sempre semplice e intuitivo. Familiarizzate subito con tutte le funzioni di base e lasciatevi guidare dal menù di navigazione.



Display TFT-Touch Plus.

Una voce del menù per tutti i vostri desideri.

Grazie al display da 5.7", alla struttura del menù user-friendly e alla navigazione touch di facile utilizzo, usare il forno sarà un gioco da ragazzi. Lasciatevi guidare dalle innumerevoli opzioni del menù del vostro forno iQ700 e adeguatelo alle vostre esigenze e abitudini di cottura.



Display TFT-Touch.

Il forno si adatta alle vostre abitudini.

Grazie al display di navigazione da 3.7" pratico e intuitivo sarà semplicissimo impostare il forno in base alle vostre abitudini alimentari e di cottura. Sfruttate tutti i vantaggi offerti dal menù animato a colori estremamente dettagliato e facile da usare.

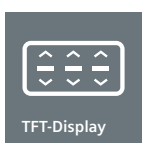

Display TFT.

Cucinare diventa semplice e intuitivo.

Familiarizzate con il vostro forno lasciandovi guidare dal suo display da 2,8" con pulsanti touch, testi e simboli. Troverete sempre l'impostazione giusta per i vostri piatti con la massima facilità.



Per risultare perfetto, il gusto ha bisogno solo del tempo che avete a disposizione.



Un'unica funzione, due metodi di cottura combinati, la metà del tempo.

Risparmiate fino al 50% del tempo con la cottura combinata a microonde insieme al metodo di riscaldamento prescelto; selezionate la funzione varioSpeed per cuocere, ad esempio, una lasagna in 15 minuti invece che in mezz'ora. Con varioSpeed i tempi si riducono ma il risultato sarà sempre ottimale.

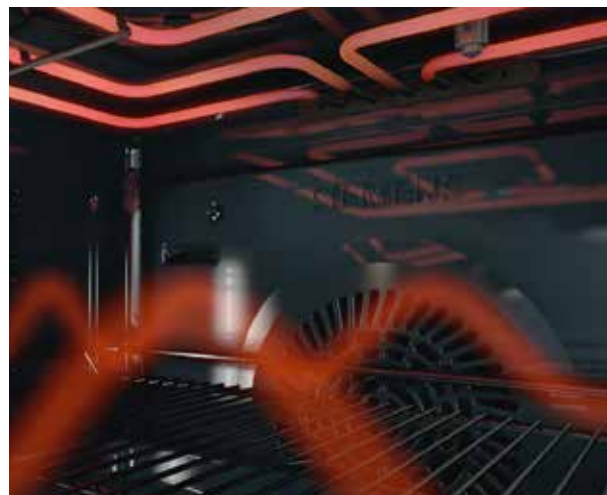



Meno tempo,
una qualità sempre
perfetta, più controllo
sulle temperature:
con Siemens la cucina
diventa tecnologica.



Risparmiare tempo senza preriscaldare il forno: la funzione coolStart.

Preriscaldare è un'operazione che non solo richiede molto tempo, ma consuma anche tanta energia preziosa.

Adesso non più. Con la nuova funzione coolStart non occorre più preriscaldare il forno per cucinare cibi congelati. Tutto ciò che dovete fare è metterli nel forno freddo e in poco tempo saranno pronti per essere serviti in tavola.



Energia



Aria calda eco

100% aria calda.

Minore consumo di energia: Aria calda eco.

Per tutti coloro che utilizzano spesso l'aria calda ma che desiderano anche risparmiare energia: l'innovativa tecnologia di Siemens Aria calda eco garantisce non solo un minore consumo di energia, ma anche risultati di cottura impeccabili. La modalità di riscaldamento Aria calda eco con speciale controllo della temperatura è stata ottimizzata in modo da concentrare il massimo dell'efficienza (il calore) su un unico livello risparmiando energia.

* in accordo con Regolamento Delegato (EU) N.65/2014

Meno tempo per preparare più tempo per gustare.

Tecnologie avanzate, impostazioni e programmi
di cottura, sensori che interpretano i vostri gusti.



Your household in one app.

home connect

Home Connect.

Grazie all'app Home Connect, il forno può essere acceso da qualsiasi luogo. Preriscaldatelo prima di rincasare: oggi si può. Nella sezione gusto avete una vastissima scelta di ricette gustose a disposizione: basta scegliere il piatto preferito e inviare le impostazioni direttamente al forno.



Porta coolGlass.

Nei forni pirolitici, grazie alla porta coolGlass composta da quattro strati di vetro, anche dopo un'ora di funzionamento la temperatura percepibile al centro della porta non supera i 30°C*.

*Temperatura nel centro della porta dopo 1h di funzionamento continuo con la funzione riscaldamento superiore e inferiore a 180°C.



Ottenere i migliori risultati di cottura arrosto ora è più facile che mai: il termometro di cottura roastingSensor Plus.

Grazie a tre diversi punti di misurazione, l'innovativa tecnologia del termometro di cottura roasting Plus è in grado di misurare con precisione e affidabilità la temperatura interna delle vostre pietanze e di rilevare esattamente quando il piatto è pronto.



bakingSensor: il forno capisce da solo quando il processo di cottura si è concluso.

Tutto ciò che dovete fare è preparare il vostro impasto di panetteria o pasticceria e decidere se cuocerlo su una teglia o in uno stampo. Grazie all'innovativa tecnologia dei sensori, il processo di cottura si svolge in automatico. Il sensore di cottura misura l'umidità all'interno del forno e rileva quando il piatto è pronto.



Le ricette e i consigli di impostazione preinstallati garantiscono i migliori risultati per ogni piatto: cookControl Plus.

Con i display TFT touch e TFT touch Plus basta selezionare il piatto desiderato: la funzione cookControl Plus fornisce immediatamente le impostazioni consigliate per una cottura perfetta in modo totalmente automatico.

In questo modo potrete ottenere i migliori risultati per tante ricette con la massima affidabilità. cookControl Plus controlla anche il termometro di cottura roastingPlus ed il bakingSensor, tutto per una cottura totalmente automatica.



Preparare ricette difficili e gustose in pochi tocchi: programmi automatici di cottura cookControl.

Siemens ha integrato un ricettario elettronico in alcuni forni con display TFT, LCD colore bianco e LED colore rosso. Le elettroniche di questi forni prevedono un sistema di cottura assistita fino a 30 programmi automatici. Anche i principianti possono preparare arrosti eccezionali: basta selezionare il programma desiderato, inserire il peso, e l'arrosto è pronto. Le ricette più complicate potranno essere preparate rapidamente e facilmente grazie ai programmi automatici cookControl. Potrete così sorprendere non solo voi stessi, ma anche i vostri ospiti.



Aria calda 4D

I migliori risultati di cottura, indipendentemente dal livello scelto: Aria calda 4D.

Scegliete con la massima flessibilità su quale livello desiderate cucinare i vostri cibi. L'innovativa tecnologia del motore BLDC iQdrive assicura una distribuzione ottimale e omogenea del calore all'interno del forno, permettendovi di posizionare la leccarda in qualsiasi livello, potrete così cucinare fino a 4 livelli allo stesso tempo con risultati ottimali. Il vostro piatto risulterà quindi sempre cotto alla perfezione, proprio come lo volete voi.



iQdrive



I forni con aggiunta di vapore pulseSteam.

Mantengono la loro promessa: gusto garantito per cibi croccanti e sani.



Possibilità di cottura con aggiunta di vapore: la comodità e la salute, finalmente insieme.

Con la funzione pulseSteam si aggiunge costantemente vapore al tipo di riscaldamento in uso, facilitando la perfetta cottura dei cibi. L'umidità evapora dalla superficie, rendendo l'alimento croccante all'esterno e succoso e morbido all'interno. Diventa particolarmente indicata per cucinare la carne come veri professionisti mantenendo la parte interna succosa e quella esterna croccante.

Così potete decidere voi come cucinare e avere la possibilità di combinare tutto insieme: cottura tradizionale, microonde, con aggiunta di vapore.



Come utilizzare il pannello di comando sollevabile:



Step 1: Tramite un pulsante il pannello di comando si solleva e sarà possibile inserire poi il serbatoio pieno.



Step 2: Riempite il serbatoio da 1 litro direttamente dal lavandino in modo semplice e comodo.



Step 3: Riportate il pannello di comando in posizione. Ora non dovrete fare altro che selezionare la funzione desiderata e la generazione di vapore esterno avrà inizio.



Tutto il bello di avere a casa un forno che si pulisce da sè.

Nessun pensiero durante la cottura, nessun pensiero nemmeno dopo. Non sono semplici elettrodomestici, ma desideri divenuti realtà.



L'autopulizia con pirolisi activeClean® fa risplendere la vostra cucina. Sempre.

Finalmente potrete gustarvi i vostri piatti ancora più spensieratamente. Con activeClean®, infatti, non dovrete più preoccuparvi di pulire il forno. Basta premere un pulsante e il forno si pulisce da solo. Durante il processo di pirolisi, il forno raggiunge temperature altissime che riducono i residui in cenere. Basterà poi passare un panno umido. Non è solo il modo più efficiente per pulire tutto il vano interno del forno, ma anche il più comodo.

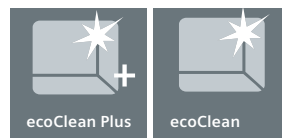

Pulire il vano interno del forno con rivestimento è facilissimo grazie a ecoClean ed ecoClean Plus.

Con l'innovativo rivestimento ecoClean la parete posteriore del forno, difficilmente accessibile manualmente, si pulisce da sola, senza detersivo. Con il sistema ecoClean Plus sarà difficile trovare resti di cibo carbonizzati nelle parti del forno rivestite, perché esse si autopuliscono durante il processo di cottura. Inoltre, se le superfici autopulenti presentano ancora alcune macchie dopo la cottura, nei forni ecoClean Plus è possibile attivare questa funzione per una pulizia extra.



illuminazione a LED multilivello



illuminazione LED



illuminazione Alogena

illuminazione interna a LED multilivello, a LED e alogena.

A seconda del modello, il forno dispone di vari tipi di illuminazione. Tutti i sistemi di illuminazione, da quella alogena standard all'illuminazione LED multilivello, offrono una visione ottimale e mettono perfettamente in luce i vostri cibi.



activeClean

Altissima qualità ad altissime temperature.

Lo speciale rivestimento delle guide estraibili compatibili con la funzione activeClean®, disponibile nei forni con microonde iQ700, è ottimizzato per resistere alle alte temperature del processo di pirolisi ed è pertanto il completamento perfetto alla funzione automatica di autopulizia activeClean®.



Guide telescopiche

Grande comfort per una grande flessibilità: il sistema di estrazione.

Da oggi, utilizzare il forno in cucina sarà ancora più semplice e sicuro, grazie alle nuove guide telescopiche completamente estraibili che permettono di estrarre la leccarda evitando qualsiasi tipo di contatto con le parti calde del forno, mantenendola allo stesso tempo stabile e comoda da utilizzare.

Perché quando le temperature sono alte, la sicurezza viene prima di tutto.



softMove

Lo sportello del forno si apre e si chiude delicatamente e silenziosamente grazie al meccanismo di ammortizzazione intelligente softMove.

Utilizzo pratico e agevole del forno senza premere e tirare. Il meccanismo di ammortizzazione intelligente permette di aprire e chiudere delicatamente lo sportello del forno.



SIEMENS

SIEMENS

SIEMENS

Nuovi forni iQ500 e iQ300: nati per dedicare più tempo alle proprie passioni.



Pannello comandi lightControl: tutto sotto controllo, al massimo della leggibilità.

Con i nuovi forni da incasso iQ500, le manopole di design con tecnologia lightControl garantiscono di avere sempre sotto controllo tutte le funzioni del forno: grazie a un contrasto ottimale e un'elevata risoluzione, offrono una leggibilità eccezionale da qualsiasi angolazione.



Ottenere i migliori risultati di cottura arrosto ora è più facile che mai: il termometro di cottura roastingSensor.

L'innovativa tecnologia del termometro di cottura roastingSensor è in grado di misurare con precisione e affidabilità la temperatura interna delle vostre pietanze e di rilevare esattamente quando il piatto è pronto.



Chiusura delicata sempre garantita con il sistema softClose con ammortizzatore.

Il sistema di ammortizzazione intelligente softClose offre una chiusura assistita della porta del forno. Grazie a questo meccanismo, la porta si apre e si chiude delicatamente e silenziosamente, in modo semplice e sicuro.



varioClip rail: le vostre guide telescopiche, al massimo della flessibilità.

Grazie a varioClip rail è possibile montare le proprie guide telescopiche a qualsiasi livello, raggiungendo il massimo della flessibilità e del comfort. La funzione stopSecurity stop assicura che la leccarda si fermi nella giusta posizione, garantendo una maggior sicurezza.



Display LCD con autoCook: cucinare in modo più facile e veloce.

I forni iQ500 sono dotati di un innovativo display LCD, che garantisce una semplice e chiara leggibilità. Nel display LCD è integrato il ricettario autoCook: basta scegliere la ricetta desiderata ed il programma automatico selezionerà autonomamente le impostazioni più adatte per la cottura.

iQ700



HN678G4S6
Forno pirolitico combi
microonde pulseSteam
€ 2.808,00



HN678G4W1
Forno pirolitico combi
microonde pulseSteam
€ 2.704,00



EAN	4242003672174	4242003672181
Colore	Nero e acciaio inox	Bianco e acciaio inox
Caratteristiche principali	<ul style="list-style-type: none"> · Display da 5,7" TFT-Touch Plus a colori con animazione · Home Connect · Motore iQDrive · Volume cavità: 67 litri · Forno con microonde con 15 funzioni di cottura: aria calda 4D, cottura monoLevel Eco, riscaldamento superiore e inferiore, riscaldamento Eco, grill ventilato, grill a superficie grande, grill a superficie piccola, funzione pizza, funzione speciale per cibi congelati coolStart, riscaldamento inferiore, riscaldamento intensivo, cottura a bassa temperatura, pre-riscaldamento, essiccazione, mantenere in caldo · Modalità di riscaldamento addizionali: microonde, combinato microonde variabile · Ulteriori funzioni presenti grazie alla combinazione con vapore pulseSteam: rigenerazione cibi, lievitazione · Funzioni speciali: microonde varioSpeed, coolStart · Potenza max 800 W: 5 livelli di potenza per i microonde (90 W, 180 W, 360 W, 600 W, 800 W) con tecnologia Inverter · Funzioni addizionali: decalcificare, funzione asciugatura · Sonda a triplo sensore roastingSensor Plus · Sensore bakingSensor · Regolazione temperatura da 30°C a 300°C · Orologio elettronico con programmazione inizio e fine cottura · Riscaldamento rapido automatico · Illuminazione interna multilivello a LED · Capacità serbatoio: 1 litro · Ventola in acciaio inossidabile · Guide telescopiche a un livello 	<ul style="list-style-type: none"> · Display da 5,7" TFT-Touch Plus a colori con animazione · Motore iQdrive · Volume cavità: 67 litri · Forno con microonde con 15 funzioni di cottura: aria calda 4D, cottura monoLevel Eco, riscaldamento superiore e inferiore, riscaldamento Eco, grill ventilato, grill a superficie grande, grill a superficie piccola, funzione pizza, funzione speciale per cibi congelati coolStart, riscaldamento inferiore, riscaldamento intensivo, cottura a bassa temperatura, pre-riscaldamento, essiccazione, mantenere in caldo · Modalità di riscaldamento addizionali: microonde, combinato microonde variabile · Ulteriori funzioni presenti grazie alla combinazione con vapore pulseSteam: rigenerazione cibi, lievitazione · Funzioni speciali: microonde varioSpeed, coolStart · Potenza max 800 W: 5 livelli di potenza per i microonde (90 W, 180 W, 360 W, 600 W, 800 W) con tecnologia Inverter · Sistema di cottura automatico: cookControl Plus · Sonda a triplo sensore roastingSensor Plus · Sensore bakingSensor · Regolazione temperatura da 30°C a 300°C · Orologio elettronico con programmazione inizio e fine cottura · Riscaldamento rapido automatico · Illuminazione interna multilivello a LED · Capacità serbatoio: 1 litro · Ventola in acciaio inossidabile · Guide telescopiche a un livello
Pulizia	<ul style="list-style-type: none"> · Autopulizia pirolitica activeClean · Guide laterali, guide telescopiche e teglia resistenti alla pirolisi 	<ul style="list-style-type: none"> · Autopulizia pirolitica activeClean · Guide laterali, guide telescopiche e teglia resistenti alla pirolisi
Sicurezza	<ul style="list-style-type: none"> · Raffreddamento tangenziale · Porta con apertura e chiusura ammortizzata softMove 	<ul style="list-style-type: none"> · Raffreddamento tangenziale · Porta con apertura e chiusura ammortizzata softMove
Istruzioni di montaggio	pag. 35	pag. 35



HM678G4S1

Forno pirolitico
combinato a microonde
€ 2.392,00



HM676G0S6

Forno pirolitico
combinato a microonde
€ 2.184,00



HM636GNS1

Forno combinato
a microonde
€ 1.758,00



4242003658772	4242003739952	4242003671894
Nero e acciaio inox	Nero e acciaio inox	Nero e acciaio inox
<ul style="list-style-type: none"> Display da 5,7" TFT-Touch Plus a colori con animazione Motore iQdrive Volume cavità: 67 litri Forno con microonde con 15 funzioni di cottura: aria calda 4D, cottura monoLevel Eco, riscaldamento superiore e inferiore, riscaldamento Eco, grill ventilato, grill a superficie grande, grill a superficie piccola, funzione pizza, funzione speciale per cibi congelati coolStart, riscaldamento inferiore, riscaldamento intensivo, cottura a bassa temperatura, pre-riscaldamento, essiccazione, mantenere in caldo Modalità di riscaldamento addizionali: microonde, combinato microonde variabile Funzioni speciali: microonde varioSpeed, coolStart Potenza max 800W: 5 livelli di potenza per i microonde (90W, 180W, 360W, 600W, 800W) con tecnologia Inverter Sistema di cottura automatico: cookControl Plus Sonda a triplo sensore roastingSensor Plus Sensore bakingSensor Regolazione temperatura da 30°C a 300°C Orologio elettronico con programmazione inizio e fine cottura Riscaldamento rapido automatico Illuminazione interna multilivello a LED Ventola in acciaio inossidabile Guide telescopiche a un livello 	<ul style="list-style-type: none"> Display da 3,7" TFT-Touch a colori Home Connect Motore iQDrive Volume cavità: 67 litri Forno con microonde con 13 funzioni di cottura: aria calda 4D, cottura monoLevel Eco, riscaldamento superiore e inferiore, riscaldamento Eco, grill ventilato, grill a superficie grande, grill a superficie piccola, funzione pizza, funzione speciale per cibi congelati coolStart, riscaldamento inferiore, cottura a bassa temperatura, pre-riscaldamento, mantenere in caldo Modalità di riscaldamento addizionali: microonde, combinato microonde variabile Funzioni speciali: microonde varioSpeed, coolStart Potenza max 800W: 5 livelli di potenza per i microonde (90W, 180W, 360W, 600W, 800W) con tecnologia Inverter Sistema di cottura automatico: cookControl Plus Regolazione temperatura da 30°C a 300°C Orologio elettronico con programmazione inizio e fine cottura Riscaldamento rapido automatico Illuminazione interna a LED Ventola in acciaio inossidabile Guide telescopiche a un livello 	<ul style="list-style-type: none"> Display da 3,7" TFT-Touch a colori Motore iQdrive Volume cavità: 67 litri Forno con microonde con 13 funzioni di cottura: aria calda 4D, cottura monoLevel Eco, riscaldamento superiore e inferiore, riscaldamento Eco, grill ventilato, grill a superficie grande, grill a superficie piccola, funzione pizza, funzione speciale per cibi congelati coolStart, riscaldamento inferiore, cottura a bassa temperatura, pre-riscaldamento, mantenere in caldo Modalità di riscaldamento addizionali: microonde, combinato microonde variabile Funzioni speciali: microonde varioSpeed, coolStart Potenza max 800W: 5 livelli di potenza per i microonde (90W, 180W, 360W, 600W, 800W) con tecnologia Inverter Sistema di cottura automatico: cookControl Plus Regolazione temperatura da 30°C a 300°C Orologio elettronico con programmazione inizio e fine cottura Riscaldamento rapido automatico Illuminazione interna a LED Ventola in acciaio inossidabile Guide telescopiche a un livello
<ul style="list-style-type: none"> Autopulizia pirolitica activeClean Guide laterali, guide telescopiche e teglia resistenti alla pirolisi 	<ul style="list-style-type: none"> Autopulizia pirolitica activeClean Guide laterali, guide telescopiche e teglia resistenti alla pirolisi 	<ul style="list-style-type: none"> Sistema ecoClean parete posteriore
<ul style="list-style-type: none"> Raffreddamento tangenziale Porta con apertura e chiusura ammortizzata softMove 	<ul style="list-style-type: none"> Raffreddamento tangenziale Porta con apertura e chiusura ammortizzata softMove 	<ul style="list-style-type: none"> Raffreddamento tangenziale Porta con apertura e chiusura ammortizzata softMove
pag. 35	pag. 35	pag. 35

iQ700



HM636GNW1
Forno combinato a microonde
€ 1.758,00



HM633GBS1
Forno combinato a microonde
€ 1.654,00



EAN	4242003671900	4242003671870
Colore	Bianco e acciaio inox	Nero e acciaio inox
Caratteristiche principali	<ul style="list-style-type: none"> · Display da 3,7" TFT-Touch a colori · Motore iQdrive · Volume cavità: 67 litri · Forno con microonde con 13 funzioni di cottura: aria calda 4D, cottura monoLevel Eco, riscaldamento superiore e inferiore, riscaldamento Eco, grill ventilato, grill a superficie grande, grill a superficie piccola, funzione pizza, funzione speciale per cibi congelati coolStart, riscaldamento inferiore, cottura a bassa temperatura, pre-riscaldamento, mantenere in caldo · Modalità di riscaldamento addizionali: microonde, combinato microonde variabile · Funzioni speciali: microonde varioSpeed, coolStart · Potenza max 800W: 5 livelli di potenza per i microonde (90W, 180W, 360W, 600W, 800W) con tecnologia Inverter · Sistema di cottura automatico: cookControl Plus · Regolazione temperatura da 30°C a 300°C · Orologio elettronico con programmazione inizio e fine cottura · Riscaldamento rapido automatico · Illuminazione interna a LED · Ventola in acciaio inossidabile · Guide telescopiche a un livello 	<ul style="list-style-type: none"> · Display da 2,8" TFT a colori · Illuminazione interna a LED · Motore iQdrive · Volume cavità: 67 litri · Forno con microonde con 10 funzioni di cottura: aria calda 4D, cottura monoLevel Eco, riscaldamento superiore e inferiore, riscaldamento Eco, grill ventilato, grill a superficie grande, grill a superficie piccola, funzione pizza, funzione speciale per cibi congelati coolStart, riscaldamento inferiore · Funzioni speciali: varioSpeed, coolStart · Modalità di riscaldamento addizionali: microonde, combinato microonde · Potenza max 900 W: 5 livelli di potenza per i microonde (90W, 180 W, 360W, 600W, 900W) con tecnologia Inverter · Sistema di cottura assistita autoCook: 14 programmi automatici · Regolazione temperatura da 30°C a 275°C · Orologio elettronico con programmazione inizio e fine cottura · Riscaldamento rapido automatico · Illuminazione interna a LED · Ventola in acciaio inossidabile
Pulizia	· Sistema ecoClean parete posteriore	· Sistema ecoClean parete posteriore
Sicurezza	<ul style="list-style-type: none"> · Raffreddamento tangenziale · Porta con apertura e chiusura ammortizzata softMove 	<ul style="list-style-type: none"> · Raffreddamento tangenziale · Porta con apertura e chiusura ammortizzata softMove
Istruzioni di montaggio	pag. 35	pag. 35



HB676G0S1F

Forno multifunzione
pirolitico
€ 1.685,00



HB675GBS1J

Forno multifunzione
pirolitico
€ 1.446,00



HB656GHS1

Forno multifunzione
€ 1.404,00

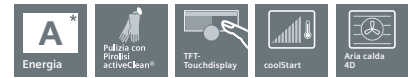

4242003671764	4242003672426	4242003671658
Nero e acciaio inox	Nero e acciaio inox	Nero e acciaio inox
<ul style="list-style-type: none"> · Display da 3,7" TFT-Touch a colori · Motore iQdrive · Volume cavità: 71 litri · Forno con 13 funzioni di cottura: aria calda 4D, cottura monoLevel Eco, riscaldamento superiore e inferiore, riscaldamento Eco, grill ventilato, grill a superficie grande, grill a superficie piccola, funzione pizza, funzione speciale per cibi congelati coolStart, riscaldamento inferiore, cottura a bassa temperatura, pre-riscaldamento, mantenere in caldo · Sistema di cottura automatico: cookControl Plus · Regolazione temperatura da 30°C a 300°C · Orologio elettronico con programmazione inizio e fine cottura · Riscaldamento rapido automatico · Illuminazione interna alogena · Interno porta tutto in vetro · Ventola in acciaio inossidabile · Guide telescopiche a un livello completamente estensibile, con funzione d'arresto 	<ul style="list-style-type: none"> · Display da 2,8" TFT a colori · Motore iQdrive · Volume cavità: 71 litri · Forno con 13 funzioni di cottura: aria calda 4D, cottura monoLevel Eco, riscaldamento superiore e inferiore, riscaldamento Eco, grill ventilato, grill a superficie grande, grill a superficie piccola, funzione pizza, funzione speciale per cibi congelati coolStart, riscaldamento inferiore, cottura a bassa temperatura, preriscaldamento, mantenere in caldo · Funzioni speciali: coolStart · Sistema di cottura assistita autoCook: 10 programmi automatici · Regolazione temperatura da 30°C a 300°C · Orologio elettronico con programmazione inizio e fine cottura · Interno porta tutto in vetro · Riscaldamento rapido automatico · Illuminazione interna alogena · Ventola in acciaio inossidabile 	<ul style="list-style-type: none"> · Display da 3,7" TFT-Touch a colori · Motore iQdrive · Volume cavità: 71 litri · Forno con 13 funzioni di cottura: aria calda 4D, cottura monoLevel Eco, riscaldamento superiore e inferiore, riscaldamento Eco, grill ventilato, grill a superficie grande, grill a superficie piccola, funzione pizza, funzione speciale per cibi congelati coolStart, riscaldamento inferiore, cottura a bassa temperatura, pre-riscaldamento, mantenere in caldo · Funzioni speciali: coolStart · Sistema di cottura automatico: cookControl Plus · Regolazione temperatura da 30°C a 300°C · Orologio elettronico con programmazione inizio e fine cottura · Interno porta tutto in vetro · Riscaldamento rapido automatico · Illuminazione interna alogena · Ventola in acciaio inossidabile · Guide telescopiche a due livelli completamente estensibili con funzione d'arresto
<i>*In una scala di classi di efficienza energetica da A+++ a D</i>	<i>*In una scala di classi di efficienza energetica da A+++ a D</i>	<i>*In una scala di classi di efficienza energetica da A+++ a D</i>
<ul style="list-style-type: none"> · Autopulizia pirolitica activeClean 	<ul style="list-style-type: none"> · Autopulizia pirolitica activeClean · Guide laterali e teglia resistenti alla pirolisi 	<ul style="list-style-type: none"> · Programma di pulizia ecoClean Plus · Sistema ecoClean soffitto, parete posteriore, pareti laterali
<ul style="list-style-type: none"> · Raffreddamento tangenziale · Porta con apertura e chiusura ammortizzata softMove 	<ul style="list-style-type: none"> · Raffreddamento tangenziale · Porta con apertura e chiusura ammortizzata softMove 	<ul style="list-style-type: none"> · Raffreddamento tangenziale · Porta con apertura e chiusura ammortizzata softMove
pag. 35	pag. 35	pag. 35

iQ700



HB635GBS1J
Forno multifunzione

€ 1.196,00



HB633GBS1J
Forno multifunzione

€ 1.030,00



EAN	4242003672396	4242003673980
Colore	Nero e acciaio inox	Nero e acciaio inox
Caratteristiche principali	<ul style="list-style-type: none"> · Display da 2,8" a colori con tecnologia TFT · Motore iQdrive · Volume cavità: 71 litri · Forno con 13 funzioni di cottura: aria calda 4D, cottura monoLevel Eco, riscaldamento superiore e inferiore, riscaldamento Eco, grill ventilato, grill a superficie grande, grill a superficie piccola, funzione pizza, funzione speciale per cibi congelati coolStart, riscaldamento inferiore, cottura a bassa temperatura, pre-riscaldamento, mantenere in caldo · Funzioni speciali: coolStart · Sistema di cottura assistita autoCook: 10 programmi automatici · Regolazione temperatura da 30°C a 300°C · Orologio elettronico con programmazione inizio e fine cottura · Interno porta tutto in vetro · Riscaldamento rapido automatico · Ventola in acciaio inossidabile 	<ul style="list-style-type: none"> · Display da 2,8" a colori con tecnologia TFT · Motore iQdrive · Volume cavità: 71 litri · Forno con 10 funzioni di cottura: aria calda 4D, cottura monoLevel Eco, riscaldamento superiore e inferiore, riscaldamento Eco, grill ventilato, grill a superficie grande, grill a superficie piccola, funzione pizza, funzione speciale per cibi congelati coolStart, riscaldamento inferiore · Funzioni speciali: coolStart · Regolazione temperatura da 30°C a 300°C · Orologio elettronico con programmazione inizio e fine cottura · Interno porta tutto in vetro · Riscaldamento rapido automatico · Illuminazione interna alogena · Ventola in acciaio inossidabile
	<i>*In una scala di classi di efficienza energetica da A+++ a D</i>	<i>*In una scala di classi di efficienza energetica da A+++ a D</i>
Pulizia	· Sistema ecoClean parete posteriore	· Sistema ecoClean parete posteriore
Sicurezza	<ul style="list-style-type: none"> · Raffreddamento tangenziale · Porta con apertura e chiusura ammortizzata softMove 	<ul style="list-style-type: none"> · Raffreddamento tangenziale · Porta con apertura e chiusura ammortizzata softMove
Istruzioni di montaggio	<i>pag. 35</i>	<i>pag. 35</i>



HB633GBW1J

Forno multifunzione

€ 1.030,00



4242003674000

Bianco e acciaio inox

- Display da 2,8" a colori con tecnologia TFT
- Motore iQdrive
- Volume cavità: 71 litri
- Forno con 10 funzioni di cottura: aria calda 4D, cottura monoLevel Eco, riscaldamento superiore e inferiore, riscaldamento Eco, grill ventilato, grill a superficie grande, grill a superficie piccola, funzione pizza, funzione speciale per cibi congelati coolStart, riscaldamento inferiore
- Funzioni speciali: coolStart
- Regolazione temperatura da 30°C a 300°C
- Orologio elettronico con programmazione inizio e fine cottura
- Riscaldamento rapido automatico
- Illuminazione interna alogena
- Interno porta tutto in vetro

*In una scala di classi di efficienza energetica da A+++ a D

- Sistema ecoClean parete posteriore

- Raffreddamento tangenziale
- Porta con apertura e chiusura ammortizzata softMove

pag. 35

Incasso sottopiano

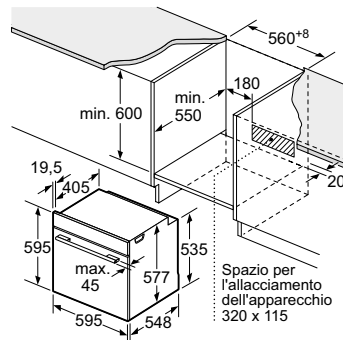

Dimensioni in mm

Incasso sottopiano cottura

Montaggio con un piano di cottura.

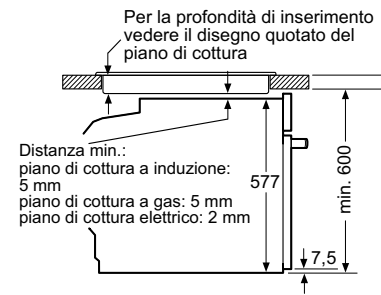

Dimensioni in mm

Se l'apparecchio viene montato sotto un piano di cottura deve essere rispettato il seguente spessore piano di lavoro (event. incl. sottostruttura):

Tipo di piano di cottura	Spessore del piano di lavoro min. rialzato a filo	
Piano di cottura a induzione	37 mm	38 mm
Piano di cottura con sistema a induzione sull'intera superficie	43 mm	48 mm
Piano di cottura a gas	32 mm	42 mm
Piano di cottura elettrico	22 mm	24 mm

Incasso a colonna

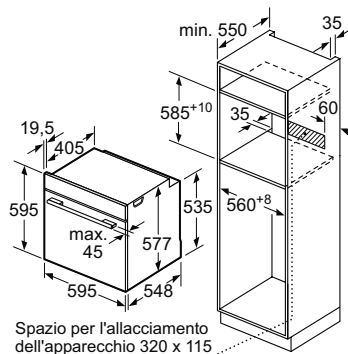

Dimensioni in mm

Proiezione laterale

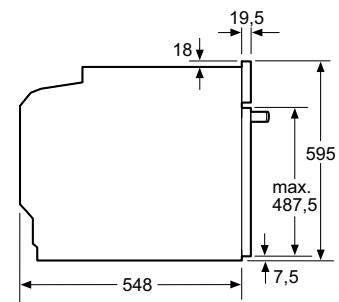

Dimensioni in mm

Frontalino per forno con vapore

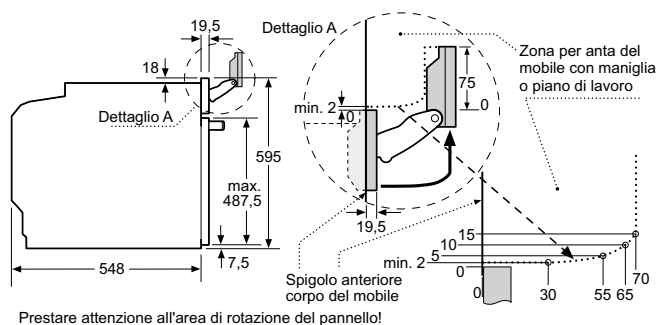

Prestare attenzione all'area di rotazione del pannello!

Dimensioni in mm

iQ500



HB578G5S0
Forno multifunzione
pirolitico
€ 1.220,00



HB578BBS0
Forno multifunzione
pirolitico
€ 1.190,00

DISPONIBILE DA GIUGNO 2018



EAN	4242003799475	4242003799451
Colore	Nero e acciaio inox	Nero e acciaio inox
Caratteristiche principali	<ul style="list-style-type: none"> · Display LCD colore bianco · Manopole con tecnologia lightControl · Guide telescopiche indipendenti varioClip ad un livello · Porta con chiusura ammortizzata softClose · Volume cavità: 71 litri · Forno con 9 funzioni di cottura: aria calda 3D, aria calda delicata, funzione pizza, funzione speciale per cibi congelati coolStart, riscaldamento superiore e inferiore, riscaldamento inferiore, grill ventilato, grill a superficie grande, cottura a bassa temperatura · Sistema di cottura assistita autoCook: 30 programmi automatici · Sonda roastingSensor · Regolazione temperatura da 30°C a 275°C · Orologio elettronico con programmazione inizio e fine cottura · Riscaldamento rapido automatico · Illuminazione interna alogena · Porta coolGlass (max. 30°C) con interno tutto in vetro · Accessori inclusi: griglia, leccarda profonda 	<ul style="list-style-type: none"> · Display LCD colore bianco · Manopole con tecnologia lightControl · Apertura a carrello · Volume cavità: 71 litri · Forno con 9 funzioni di cottura: aria calda 3D, aria calda delicata, funzione pizza, funzione speciale per cibi congelati coolStart, riscaldamento superiore e inferiore, riscaldamento inferiore, grill ventilato, grill a superficie grande, cottura a bassa temperatura · Sistema di cottura assistita autoCook: 30 programmi automatici · Regolazione temperatura da 30°C a 275°C · Orologio elettronico con programmazione inizio e fine cottura · Riscaldamento rapido automatico · Illuminazione interna alogena · Porta coolGlass (max. 30°C) con interno tutto in vetro · Accessori inclusi: griglia, leccarda profonda
	<small>*In una scala di classi di efficienza energetica da A+++ a D</small>	<small>*In una scala di classi di efficienza energetica da A+++ a D</small>
Pulizia	· Autopulizia pirolitica	· Autopulizia pirolitica
Sicurezza	<ul style="list-style-type: none"> · Autospegnimento di sicurezza · Sicurezza bambini · Indicatore di calore residuo · Blocco automatico della porta durante la pirolisi 	<ul style="list-style-type: none"> · Autospegnimento di sicurezza · Sicurezza bambini · Indicatore di calore residuo · Blocco automatico della porta durante la pirolisi
Istruzioni di montaggio	pag. 41	pag. 41



HB578A0S0

Forno multifunzione
pirolitico
€ 1.150,00



HB556ABS0

Forno multifunzione
ecoClean Plus
€ 860,00



4242003799413	4242003799307
Nero e acciaio inox	Nero e acciaio inox
<ul style="list-style-type: none"> · Display LCD colore bianco · Manopole con tecnologia lightControl · Guide telescopiche indipendenti varioClip ad un livello · Volume cavità: 71 litri · Forno con 9 funzioni di cottura: aria calda 3D, aria calda delicata, funzione pizza, funzione speciale per cibi congelati coolStart, riscaldamento superiore e inferiore, riscaldamento inferiore, grill ventilato, grill a superficie grande, cottura a bassa temperatura · Sistema di cottura assistita autoCook: 30 programmi automatici · Regolazione temperatura da 30°C a 275°C · Orologio elettronico con programmazione inizio e fine cottura · Riscaldamento rapido automatico · Illuminazione interna alogena · Porta coolGlass (max. 30°C) con interno tutto in vetro · Accessori inclusi: griglia, leccarda profonda 	<ul style="list-style-type: none"> · Display LCD colore bianco · Manopole con tecnologia lightControl · Volume cavità: 71 litri · Forno con 7 funzioni di cottura: aria calda 3D, aria calda delicata, funzione pizza, riscaldamento superiore e inferiore, riscaldamento inferiore, grill ventilato, grill a superficie grande · Sistema di cottura assistita autoCook: 10 programmi automatici · Regolazione temperatura da 50°C a 275°C · Orologio elettronico con programmazione inizio e fine cottura · Riscaldamento rapido manuale · Illuminazione interna alogena · Accessori inclusi: griglia, leccarda profonda
<small>*In una scala di classi di efficienza energetica da A+++ a D</small>	<small>*In una scala di classi di efficienza energetica da A+++ a D</small>
<ul style="list-style-type: none"> · Autopulizia pirolitica 	<ul style="list-style-type: none"> · Programma di pulizia ecoClean Plus · ecoClean su pareti laterali, posteriore e soffitto
<ul style="list-style-type: none"> · Autospegnimento di sicurezza · Sicurezza bambini · Indicatore di calore residuo · Blocco automatico della porta durante la pirolisi 	<ul style="list-style-type: none"> · Sicurezza bambini
pag. 41	pag. 41

iQ500



HB537A0SO

Forno multifunzione
ecoClean parete posteriore
€ 810,00

HB537A0WO

Forno multifunzione
ecoClean parete posteriore
€ 810,00



EAN	4242003815229	4242003815236
Colore	Nero e acciaio inox	Bianco e acciaio inox
Caratteristiche principali	<ul style="list-style-type: none"> · Display LCD colore bianco · Manopole con tecnologia lightControl · Guide telescopiche indipendenti varioClip ad un livello · Volume cavità: 71 litri · Forno con 7 funzioni di cottura: aria calda 3D, aria calda delicata, funzione pizza, riscaldamento superiore e inferiore, riscaldamento inferiore, grill ventilato, grill a superficie grande · Sistema di cottura assistita autoCook: 10 programmi automatici · Regolazione temperatura da 50°C a 275°C · Orologio elettronico con programmazione inizio e fine cottura · Riscaldamento rapido manuale · Illuminazione interna alogena · Accessori inclusi: griglia, leccarda profonda <p><small>*In una scala di classi di efficienza energetica da A+++ a D</small></p>	<ul style="list-style-type: none"> · Display LCD colore bianco · Manopole con tecnologia lightControl · Guide telescopiche indipendenti varioClip ad un livello · Volume cavità: 71 litri · Forno con 7 funzioni di cottura: aria calda 3D, aria calda delicata, funzione pizza, riscaldamento superiore e inferiore, riscaldamento inferiore, grill ventilato, grill a superficie grande · Sistema di cottura assistita autoCook: 10 programmi automatici · Regolazione temperatura da 50°C a 275°C · Orologio elettronico con programmazione inizio e fine cottura · Riscaldamento rapido manuale · Illuminazione interna alogena · Accessori inclusi: griglia, leccarda profonda <p><small>*In una scala di classi di efficienza energetica da A+++ a D</small></p>
Pulizia	· ecoClean su parete posteriore	· ecoClean su parete posteriore
Sicurezza	· Sicurezza bambini	· Sicurezza bambini
Istruzioni di montaggio	pag. 41	pag. 41



HB574ABRO

Forno multifunzione
pirolitico
€ 990,00



HB573ABRO

Forno multifunzione
pirolitico
€ 950,00



HB573ABVO

Forno multifunzione
pirolitico
€ 950,00



4242003799376	4242003799352	4242003799369
Nero e acciaio inox	Nero e acciaio inox	Bianco e acciaio inox
<ul style="list-style-type: none"> · Display LED colore rosso · Volume cavità: 71 litri · Forno con 7 funzioni di cottura: aria calda 3D, aria calda delicata, funzione pizza, riscaldamento superiore e inferiore, riscaldamento inferiore, grill ventilato, grill a superficie grande · Sistema di cottura assistita autoCook: 10 programmi automatici · Regolazione temperatura da 50°C a 275°C · Orologio elettronico con programmazione inizio e fine cottura · Riscaldamento rapido manuale · Illuminazione interna alogena · Porta coolGlass (max. 30°C) con interno tutto in vetro · Accessori inclusi: griglia, leccarda profonda 	<ul style="list-style-type: none"> · Display LED colore rosso · Volume cavità: 71 litri · Forno con 5 funzioni di cottura: aria calda 3D, aria calda delicata, riscaldamento superiore e inferiore, grill ventilato, grill a superficie grande · Sistema di cottura assistita autoCook: 10 programmi automatici · Regolazione temperatura da 50°C a 275°C · Orologio elettronico con programmazione inizio e fine cottura · Riscaldamento rapido manuale · Illuminazione interna alogena · Porta coolGlass (max. 30°C) con interno tutto in vetro · Accessori inclusi: griglia, leccarda profonda 	<ul style="list-style-type: none"> · Display LED a colore rosso · Volume cavità: 71 litri · Forno con 5 funzioni di cottura: aria calda 3D, aria calda delicata, riscaldamento superiore e inferiore, grill ventilato, grill a superficie grande · Sistema di cottura assistita autoCook: 10 programmi automatici · Regolazione temperatura da 50°C a 275°C · Orologio elettronico con programmazione inizio e fine cottura · Riscaldamento rapido manuale · Illuminazione interna alogena · Porta coolGlass (max. 30°C) con interno tutto in vetro · Accessori inclusi: griglia, leccarda profonda
<i>*In una scala di classi di efficienza energetica da A+++ a D</i>	<i>*In una scala di classi di efficienza energetica da A+++ a D</i>	<i>*In una scala di classi di efficienza energetica da A+++ a D</i>
· Autopulizia pirolitica	· Autopulizia pirolitica	· Autopulizia pirolitica
<ul style="list-style-type: none"> · Autospegnimento di sicurezza · Sicurezza bambini · Blocco automatico della porta durante la pirolisi 	<ul style="list-style-type: none"> · Autospegnimento di sicurezza · Sicurezza bambini · Blocco automatico della porta durante la pirolisi 	<ul style="list-style-type: none"> · Autospegnimento di sicurezza · Sicurezza bambini · Blocco automatico della porta durante la pirolisi
pag. 41	pag. 41	pag. 41

iQ300



HB532AERO

Forno multifunzione
ecoClean parete posteriore
€ 760,00

HB532ABRO

Forno multifunzione
ecoClean parete posteriore
€ 690,00



EAN	4242003802809	4242003802793
Colore	Nero e acciaio inox	Nero e acciaio inox
Caratteristiche principali	<ul style="list-style-type: none"> · Display LED colore rosso · Guide telescopiche standard ad un livello · Volume cavità: 71 litri · Forno con 7 funzioni di cottura: aria calda 3D, aria calda delicata, funzione pizza, riscaldamento superiore e inferiore, riscaldamento inferiore, grill ventilato, grill a superficie grande · Regolazione temperatura da 50°C a 275°C · Timer elettronico con programmazione fine cottura · Riscaldamento rapido manuale · Illuminazione interna alogena · Accessori inclusi: griglia, leccarda profonda <p><small>*In una scala di classi di efficienza energetica da A+++ a D</small></p>	<ul style="list-style-type: none"> · Display LED colore rosso · Volume cavità: 71 litri · Forno con 7 funzioni di cottura: aria calda 3D, aria calda delicata, funzione pizza, riscaldamento superiore e inferiore, riscaldamento inferiore, grill ventilato, grill a superficie grande · Regolazione temperatura da 50°C a 275°C · Timer elettronico con programmazione fine cottura · Riscaldamento rapido manuale · Illuminazione interna alogena · Accessori inclusi: griglia, leccarda profonda <p><small>*In una scala di classi di efficienza energetica da A+++ a D</small></p>
Pulizia	· ecoClean su parete posteriore	· ecoClean su parete posteriore
Sicurezza	· Sicurezza bambini	· Sicurezza bambini
Istruzioni di montaggio	pag. 41	pag. 41



HB513ABRO

Forno multifunzione

€ 640,00



4242003799185

Nero e acciaio inox

- Display LED colore rosso
- Volume cavità: 71 litri
- Forno con 5 funzioni di cottura: aria calda 3D, aria calda delicata, riscaldamento superiore e inferiore, grill ventilato, grill a superficie grande
- Regolazione temperatura da 50°C a 275°C
- Orologio elettronico con programmazione inizio e fine cottura
- Riscaldamento rapido manuale
- Illuminazione interna alogena
- Accessori inclusi: griglia, leccarda profonda

*In una scala di classi di efficienza energetica da A+++ a D

- Sicurezza bambini

pag. 41

Incasso sottopiano

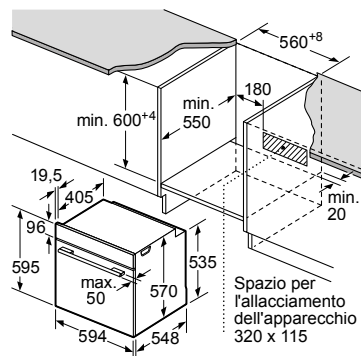

Dimensioni in mm

Incasso sotto piano cottura

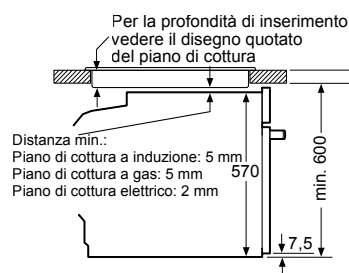

Dimensioni in mm

Incasso a colonna

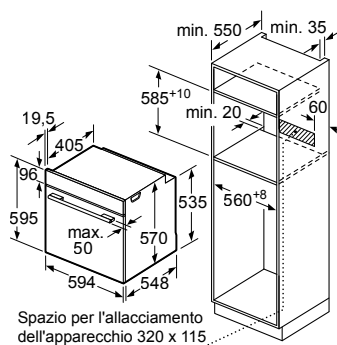

Dimensioni in mm

Proiezione laterale

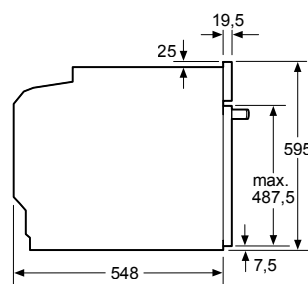

Dimensioni in mm



VB558C0S0

Forno multifunzione 90 cm

€ 1.950,00



EAN	4242003802328	
Colore	Nero e acciaio inox	
Caratteristiche principali	<ul style="list-style-type: none"> · Display LCD colore bianco · Manopole con tecnologia lightControl · Guide telescopiche indipendenti varioClip ad un livello · Volume cavità: 85 litri · Forno con 10 funzioni di cottura: aria calda, ricircolo aria, riscaldamento superiore e inferiore, riscaldamento Eco, riscaldamento inferiore, funzione pizza, grill ventilato, grill a superficie grande, grill a superficie piccola, scongelamento · Regolazione temperatura da 50°C a 280°C · Orologio elettronico con programmazione inizio e fine cottura · Riscaldamento rapido · Illuminazione interna alogena · Interno porta tutto in vetro · Accessori inclusi: griglia, leccarda profonda, leccarda bassa <p><i>*In una scala di classi di efficienza energetica da A+++ a D</i></p>	
Pulizia	<ul style="list-style-type: none"> · Pareti laterali e posteriore autopulenti 	
Sicurezza	<ul style="list-style-type: none"> · Autospegnimento di sicurezza · Sicurezza bambini · Indicatore di calore residuo 	
Istruzioni di montaggio	<p>Incasso sottopiano:</p>	<p>Incasso a colonna:</p> <p>Spazio per la presa di collegamento del forno</p>
	<i>Dimensioni in mm</i>	



SIEMENS



Forni compatti

Con la vasta gamma offerta di forni compatti da incasso, Siemens invita a combinare a piacere tutti gli elettrodomestici con il massimo livello di tecnica e di perfezione estetica. Per una cucina da sogno, della quale essere soddisfatti per sempre. I forni compatti di Siemens si adattano in una nicchia di 45 cm.

In base al modello i forni compatti sono disponibili con la funzione di cottura a vapore o con microonde integrato. Grazie al nuovo design di Siemens, i forni possono essere combinati senza problemi con un cassetto scaldavivande o con altri elettrodomestici Siemens.

**CN678G4S6**

Forno compatto pirolitico a microonde - pulseSteam
€ 2.600,00

**CS658GRS6**

Forno compatto a vapore fullSteam / pulseSteam
€ 2.236,00



EAN	4242003679876	4242003671474
Colore	Nero e acciaio inox	Nero e acciaio inox
Caratteristiche principali	<ul style="list-style-type: none"> · Display da 5,7" con tecnologia TFT touch a colori e animazione · Home Connect · Motore iQDrive · Volume cavità: 45 litri · Forno compatto con microonde con 15 funzioni di cottura: aria calda 4D, cottura monoLevel Eco, riscaldamento superiore e inferiore, riscaldamento Eco, grill ventilato, grill a superficie grande, grill a superficie piccola, funzione pizza, funzione speciale per cibi congelati coolStart, riscaldamento inferiore, riscaldamento intensivo, cottura a bassa temperatura, pre-riscaldamento, essiccazione, mantenere in caldo · Modalità di riscaldamento aggiuntive: microonde, combinato microonde variabile · Ulteriori funzioni presenti grazie alla combinazione con vapore pulseSteam: rigenerazione cibi, lievitazione · Funzioni speciali: varioSpeed, coolStart · Funzioni aggiuntive: decalcificare, funzione asciugatura · Potenza max 1000W: 5 livelli di potenza per i microonde (90W, 180W, 360W, 600W, 1000W) con tecnologia Inverter · Sonda a triplo sensore roastingSensor Plus · Sensore bakingSensor · Regolazione temperatura da 30°C a 300°C · Orologio elettronico con programmazione inizio e fine cottura · Riscaldamento rapido automatico · Illuminazione interna a LED · Capacità serbatoio: 1 litro · Guide telescopiche a un livello · Ventola in acciaio inossidabile 	<ul style="list-style-type: none"> · Display da 5,7" con tecnologia TFT touch a colori e animazione · Home Connect · Motore iQDrive · Volume cavità: 47 litri · Forno combinato a vapore con 15 funzioni di cottura: aria calda 4D, cottura monoLevel Eco, riscaldamento superiore e inferiore, riscaldamento Eco, grill ventilato, grill a superficie grande, grill a superficie piccola, funzione pizza, funzione speciale per cibi congelati coolStart, riscaldamento inferiore, riscaldamento intensivo, cottura a bassa temperatura, pre-riscaldamento, essiccazione, mantenere in caldo · Ulteriori funzioni presenti grazie alla combinazione con vapore: cottura a vapore 100% fullSteam, cottura tradizionale con vapore pulseSteam, rigenerazione cibi, lievitazione, scongelamento · Funzioni speciali: coolStart · Sonda a triplo sensore roastingSensor Plus · Sensore bakingSensor · Regolazione temperatura da 30°C a 250°C · Illuminazione interna a LED · Orologio elettronico con programmazione inizio e fine cottura · Capacità serbatoio: 1 litro · Ventola in acciaio inossidabile · Guida telescopica ad un livello, completamente estensibili, con funzione d'arresto
Pulizia	<ul style="list-style-type: none"> · Autopulizia pirolitica · Guide laterali, guide telescopiche e teglia resistenti alla pirolisi 	<ul style="list-style-type: none"> · Programma di pulizia ecoClean Plus · Sistema ecoClean soffitto, parete posteriore, pareti laterali
Sicurezza	<ul style="list-style-type: none"> · Raffreddamento tangenziale · Porta con apertura e chiusura ammortizzata softMove 	<ul style="list-style-type: none"> · Raffreddamento tangenziale · Porta con apertura e chiusura ammortizzata softMove
Istruzioni di montaggio	pag. 51	pag. 51

**In una scala di classi di efficienza energetica da A+++ a D*



CM676GBS1

Forno compatto
pirolitico a microonde
€ 2.080,00



CM636GBS1

Forno compatto
a microonde
€ 1.924,00



CM633GBS1

Forno compatto
a microonde
€ 1.612,00



4242003658376	4242003658352	4242003658345
Nero e acciaio inox	Nero e acciaio inox	Nero e acciaio inox
<ul style="list-style-type: none"> · Display da 3,7" TFT touch a colori · Volume cavità: 45 litri · Motore iQdrive · Forno compatto con microonde con 13 funzioni di cottura: aria calda 4D, cottura monoLevel Eco, riscaldamento superiore e inferiore, riscaldamento Eco, grill ventilato, grill a superficie grande, grill a superficie piccola, funzione pizza, funzione speciale per cibi congelati coolStart, riscaldamento inferiore, cottura a bassa temperatura, pre-riscaldamento, mantenere in caldo · Modalità di riscaldamento addizionali: microonde, combinato microonde · Funzioni speciali: varioSpeed, coolStart · Potenza max 1000W: 5 livelli di potenza per i microonde (90W, 180W, 360W, 600W, 1000W) con tecnologia Inverter · Sistema di cottura automatico: cookControl Plus · Regolazione temperatura da 30°C a 275°C · Orologio elettronico con programmazione inizio e fine cottura · Riscaldamento rapido automatico · Illuminazione interna a LED · Ventola in acciaio inossidabile 	<ul style="list-style-type: none"> · Display da 3,7" TFT touch a colori · Volume cavità: 45 litri · Motore iQdrive · Forno compatto con microonde con 6 funzioni di cottura: aria calda 4D, cottura monoLevel Eco, grill ventilato, grill a superficie grande, grill a superficie piccola, pre-riscaldamento · Modalità di riscaldamento addizionali: microonde, combinato microonde · Funzioni speciali: varioSpeed, coolStart · Potenza max 1000W: 5 livelli di potenza per i microonde (90W, 180W, 360W, 600W, 1000W) con tecnologia Inverter · Sistema di cottura automatico: cookControl Plus · Regolazione temperatura da 30°C a 275°C · Orologio elettronico con programmazione inizio e fine cottura · Riscaldamento rapido automatico · Illuminazione interna a LED · Ventola in acciaio inossidabile 	<ul style="list-style-type: none"> · Display da 2,8" a colori con tecnologia TFT · Volume cavità: 45 litri · Motore iQdrive · Forno compatto con microonde con 6 funzioni di cottura: aria calda 4D, cottura monoLevel Eco, grill ventilato, grill a superficie grande, grill a superficie piccola, pre-riscaldamento · Modalità di riscaldamento addizionali: microonde, combinato microonde · Funzioni speciali: varioSpeed · Potenza max 1000W: 5 livelli di potenza per i microonde (90W, 180W, 360W, 600W, 1000W) con tecnologia Inverter · Sistema di cottura assistita autoCook: 14 programmi automatici · Regolazione temperatura da 30°C a 275°C · Orologio elettronico con programmazione inizio e fine cottura · Riscaldamento rapido automatico · Illuminazione interna a LED · Ventola in acciaio inossidabile
<ul style="list-style-type: none"> · Autopulizia pirolitica activeClean · Guide laterali e teglia resistenti alla pirolisi 	<ul style="list-style-type: none"> · Sistema ecoClean parete posteriore 	–
<ul style="list-style-type: none"> · Raffreddamento tangenziale · Porta con apertura e chiusura ammortizzata softMove 	<ul style="list-style-type: none"> · Raffreddamento tangenziale · Porta con apertura e chiusura ammortizzata softMove 	<ul style="list-style-type: none"> · Raffreddamento tangenziale · Porta con apertura e chiusura ammortizzata softMove
pag. 51	pag. 51	pag. 51

**CM633GBW1**Forno compatto
a microonde

€ 1.612,00

**CF634AGS1**

Microonde

€ 1.404,00



EAN	4242003671337	4242003754641
Colore	Bianco e acciaio inox	Nero e acciaio inox
Caratteristiche principali	<ul style="list-style-type: none"> · Display da 2,8" a colori con tecnologia TFT · Volume cavità: 45 litri · Motore iQdrive · Forno compatto con microonde con 6 funzioni di cottura: aria calda 4D, cottura monoLevel Eco, grill ventilato, grill a superficie grande, grill a superficie piccola, pre-riscaldamento · Modalità di riscaldamento addizionali: microonde, combinato microonde · Funzioni speciali: varioSpeed · Potenza max 1000W: 5 livelli di potenza per i microonde (90W, 180W, 360W, 600W, 1000W) con tecnologia Inverter · Sistema di cottura assistita autoCook: 14 programmi automatici · Regolazione temperatura da 30°C a 275°C · Orologio elettronico con programmazione inizio e fine cottura · Riscaldamento rapido automatico · Illuminazione interna a LED · Ventola in acciaio inossidabile 	<ul style="list-style-type: none"> · Microonde da incasso per montaggio in un mobile a colonna oppure sotto il piano di lavoro · Altezza: 45cm · Porta a ribalta · Pulsante di apertura · Display da 2,8" a colori con tecnologia TFT · Volume cavità: 36 litri · Tecnologia Inverter senza piatto rotante, base in ceramica completamente piatta · Funzioni di cottura: microonde · Potenza max 900W: 5 livelli di potenza per le microonde (90W, 180W, 360W, 600W, 900W) · Sistema di cottura assistita autoCook: 7 programmi automatici · Tempo massimo programmabile: 90 min · Contaminuti indipendente con segnale acustico · Illuminazione interna a LED · Accessorio incluso: vassoio in vetro
Pulizia	–	–
Sicurezza	<ul style="list-style-type: none"> · Raffreddamento tangenziale · Porta con apertura e chiusura ammortizzata softMove 	–
Istruzioni di montaggio	pag. 51	pag. 52



CD634GBS1

Forno compatto a vapore fullSteam
€ 1.456,00



CB675GBS1

Forno compatto pirolitico
€ 1.175,00



CB635GBS1

Forno compatto
€ 1.019,00



4242003658338	4242003672358	4242003672341
Nero e acciaio inox	Nero e acciaio inox	Nero e acciaio inox
<ul style="list-style-type: none"> · Display da 2,8" a colori con tecnologia TFT · Volume cavità: 38 litri · Forno a vapore compatto dotato di 4 funzioni di cottura: cottura a vapore, rigenerazione cibi, lievitazione, scongelamento · Funzioni aggiuntive: decalcificare, pulizia, rigenerazione cibi · Sistema di cottura assistita autoCook: 20 programmi automatici · Regolazione temperatura da 30°C a 275°C · Illuminazione interna · Orologio elettronico con programmazione inizio e fine cottura · Capacità serbatoio: 1,3 litri · Interno porta tutto in vetro 	<ul style="list-style-type: none"> · Display da 2,8" a colori con tecnologia TFT · Volume cavità: 47 litri · Ventola in acciaio inossidabile con motore iQdrive · Forno compatto con 13 funzioni di cottura: aria calda 4D, cottura monoLevel Eco, riscaldamento superiore e inferiore, riscaldamento Eco, grill ventilato, grill a superficie grande, grill a superficie piccola, funzione pizza, funzione speciale per cibi congelati coolStart, riscaldamento inferiore, cottura a bassa temperatura, preriscaldamento, mantenere in caldo · Funzioni speciali: coolStart · Sistema di cottura assistita autoCook: 10 programmi automatici · Temperature da 30°C a 300°C · Orologio elettronico con programmazione inizio e fine cottura · Riscaldamento rapido automatico · Illuminazione interna alogena · Porta coolGlass (max. 30°C) con interno tutto in vetro 	<ul style="list-style-type: none"> · Display da 2,8" a colori con tecnologia TFT · Volume cavità: 47 litri · Motore iQdrive · Forno compatto con 13 funzioni di cottura: aria calda 4D, cottura monoLevel Eco, riscaldamento superiore e inferiore, riscaldamento Eco, grill ventilato, grill a superficie grande, grill a superficie piccola, funzione pizza, funzione speciale per cibi congelati coolStart, riscaldamento inferiore, cottura a bassa temperatura, preriscaldamento, mantenere in caldo · Funzioni speciali: coolStart · Sistema di cottura assistita autoCook: 10 programmi automatici · Temperature da 30°C a 300°C · Orologio elettronico con programmazione inizio e fine cottura · Riscaldamento rapido automatico · Illuminazione interna alogena · Interno porta tutto in vetro · Ventola in acciaio inossidabile
	*In una scala di classi di efficienza energetica da A+++ a D	*In una scala di classi di efficienza energetica da A+++ a D
–	· Autopulizia pirolitica	· Sistema ecoClean parete posteriore
<ul style="list-style-type: none"> · Raffreddamento tangenziale · Porta con apertura e chiusura ammortizzata softMove 	<ul style="list-style-type: none"> · Raffreddamento tangenziale · Porta con apertura e chiusura ammortizzata softMove · Autospegnimento di sicurezza · Sicurezza bambini · Indicatore di calore residuo · Blocco automatico della porta durante pirolisi 	<ul style="list-style-type: none"> · Raffreddamento tangenziale · Porta con apertura e chiusura ammortizzata softMove
pag. 51	pag. 51	pag. 51



CP565AGS0

Forno compatto a microonde
e a vapore fullSteam

€ 1.895,00



EAN	4242003803912
Colore	Nero e acciaio inox
Caratteristiche principali	<ul style="list-style-type: none"> · Display LCD colore bianco · Manopole con tecnologia lightControl · Volume cavità: 36 litri · Forno compatto con 5 funzioni di cottura: microonde, cottura a vapore 100% fullSteam, ricircolo aria, grill ventilato, grill a superficie grande · Funzioni aggiuntive: combinato microonde e vapore, decalcificare, sciacquare · Potenza max. microonde: 1.000W, con 5 livelli di potenza (90W, 180W, 360W, 600W e 1.000W) e tecnologia Inverter · Capacità serbatoio dell'acqua: 0,8 litri · Contenitore di raccolta dell'acqua · Sistema di cottura assistita autoCook: 30 programmi automatici · Temperature da 40°C a 230°C · Tempo massimo programmabile: 90 min · Contaminuti indipendente con segnale acustico · Riscaldamento rapido automatico · Illuminazione interna a LED · Accessori inclusi: griglia, pirofila in vetro, contenitore per la cottura a vapore
Pulizia	<ul style="list-style-type: none"> · Parete posteriore autopulente · Decalcificazione e risciacquo
Sicurezza	<ul style="list-style-type: none"> · Autospegnimento di sicurezza · Sicurezza bambini
Istruzioni di montaggio	pag. 53

Incasso sottopiano

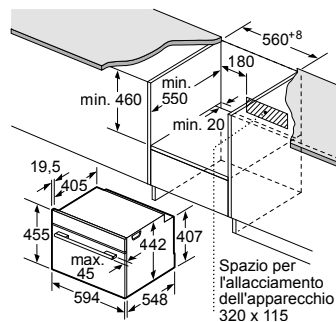

Dimensioni in mm

Incasso sotto piano cottura

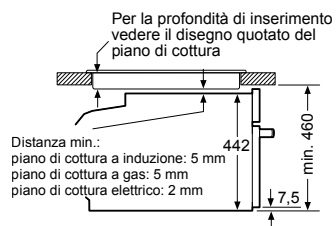

Dimensioni in mm

Se l'apparecchio viene montato sotto un piano di cottura deve essere rispettato il seguente spessore piano di lavoro (event. incl. sottostruttura):

Tipo di piano di cottura	Spessore piano di lavoro min	
	rialzato	a filo
Piano di cottura a induzione	42 mm	43 mm
Piano di cottura con sistema a induzione sull'intera superficie	52 mm	53 mm
Piano di cottura a gas	32 mm	43 mm
Piano di cottura elettrico	32 mm	35 mm

Incasso a colonna

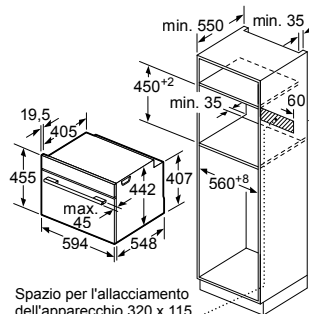

Dimensioni in mm

Proiezione laterale

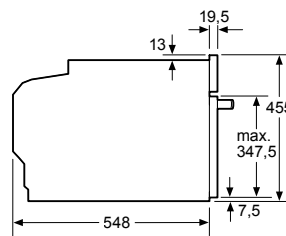

Dimensioni in mm

Frontalino per forni con vapore

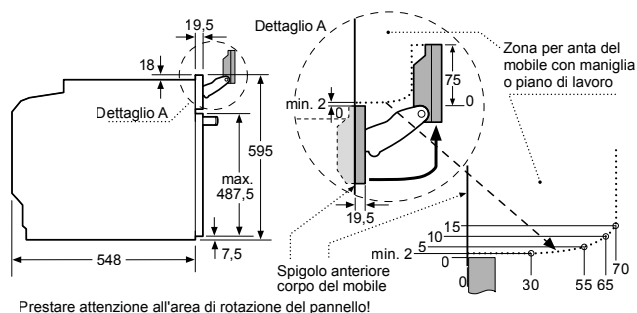

Prestare attenzione all'area di rotazione del pannello!

Dimensioni in mm

Incasso sottopiano

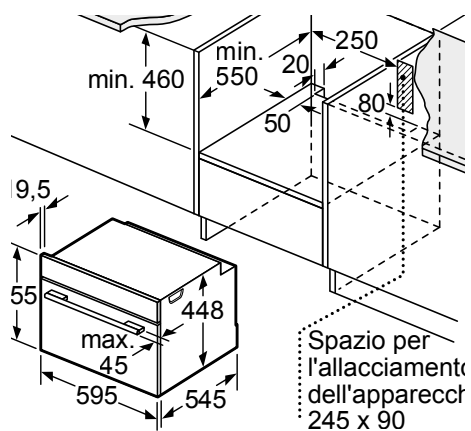

Dimensioni in mm

Incasso a colonna

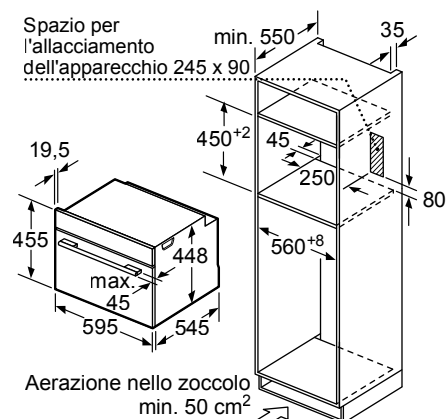

Dimensioni in mm

Proiezione laterale

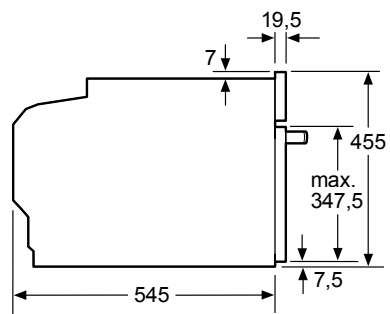

Dimensioni in mm

Incasso sottopiano

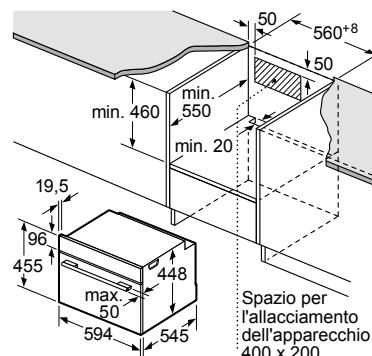

Dimensioni in mm

Se l'apparecchio viene montato sotto un piano di cottura deve essere rispettato il seguente spessore piano di lavoro (event. incl. sottostruttura):

Tipo di piano di cottura	Spessore piano di lavoro min	
	rialzato	a filo
Piano di cottura a induzione	42 mm	43 mm
Piano di cottura con sistema a induzione sull'intera superficie	52 mm	53 mm
Piano di cottura a gas	32 mm	43 mm
Piano di cottura elettrico	32 mm	35 mm

Incasso a colonna

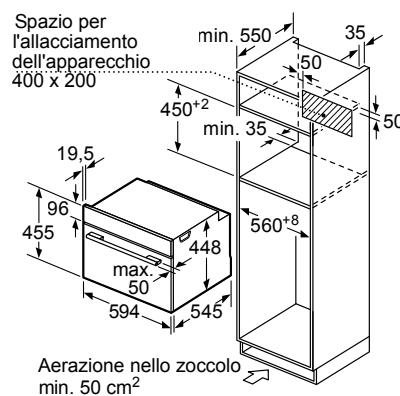

Dimensioni in mm

Proiezione laterale

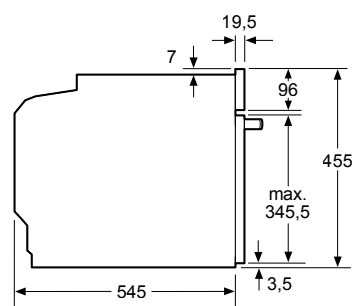

Dimensioni in mm

Altro

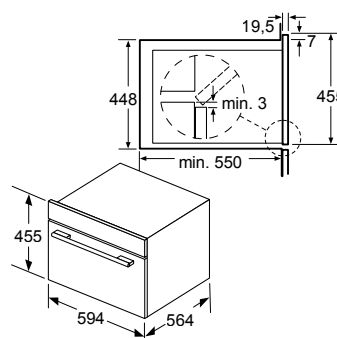

Dimensioni in mm



HZ638370
EAN: 4242003673584

€ 170,00

- Guide telescopiche a tre livelli completamente estraibili adatte a pirolisi e con funzione Stop integrata, per forni pirolitici senza microonde.
- Adatto ai forni HB676G0S1F, HB675GBS1J



HZ638270
EAN: 4242003673580

€ 130,00

- Guide telescopiche a due livelli completamente estraibili adatte a pirolisi e con funzione Stop integrata, per forni pirolitici senza microonde.
- Adatto ai forni HB676G0S1F, HB675GBS1J

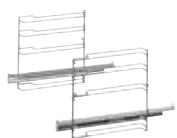

HZ638170
EAN: 4242003673539

€ 90,00

- Guide telescopiche a un livello completamente estraibili adatte a pirolisi e con funzione Stop integrata, per forni pirolitici senza microonde.
- Adatto ai forni HB676G0S1F, HB675GBS1J



HZ638300
EAN: 4242003673577

€ 140,00

- Guide telescopiche a tre livelli completamente estraibili adatte a pirolisi e con funzione Stop integrata, per forni pirolitici senza microonde.
- Adatto ai forni HB656GHS1, HB635GBS1J, HB633GBS1J, HB633GBW1J

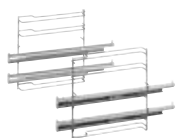

HZ638200
EAN: 4242003673553

€ 110,00

- Guide telescopiche a due livelli completamente estraibili e con funzione Stop integrata, per forni non pirolitici senza microonde.
- Adatto ai forni HB656GHS1, HB635GBS1J, HB633GBS1J, HB633GBW1J

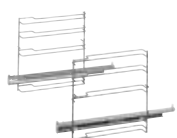

HZ638100
EAN: 4242003673515

€ 80,00

- Guide telescopiche a un livello completamente estraibili e con funzione Stop integrata, per forni non pirolitici senza microonde.
- Adatto ai forni HB656GHS1, HB635GBS1J, HB633GBS1J, HB633GBW1J

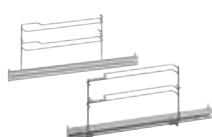

HZ638178
EAN: 4242003673546

€ 70,00

- Guide telescopiche fisse ad un livello completamente estraibili e con funzione Stop integrata. Per forni compatti non pirolitici senza microonde e vapore.
- Adatto a forno CB675GBS1

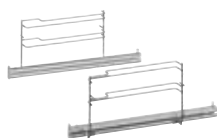

HZ638108
EAN: 4242003673522

€ 60,00

- Guide telescopiche fisse ad un livello completamente estraibili e con funzione Stop integrata. Per forni compatti non pirolitici senza microonde e vapore.
- Adatto a forno CB635GBS1



HZ632010
EAN: 4242003673454

€ 60,00

- Leccarda antiaderente profonda, adatta a microonde combinato, vapore, lavabile in lavastoviglie. Resistente fino a 250°C. Non adatta alla funzione solo microonde, grill e pirolisi.
- Dimensioni (LxPxA): 455 x 375 x 38 mm
- Adatto a tutti i forni full size e compatti iQ700, eccetto CD634GBS1 e CF634AGS1



HZ631010
EAN: 4242003673430

€ 50,00

- Leccarda antiaderente bassa, adatta a microonde combinato, vapore, lavabile in lavastoviglie. Resistente fino a 250°C. Non adatta alla funzione solo microonde, grill e pirolisi.
- Dimensioni (LxPxA): 455 x 375 x 30 mm
- Adatto a tutti i forni full size e compatti iQ700, eccetto CD634GBS1 e CF634AGS1



HZ632070
EAN: 4242003673461

€ 45,00

- Leccarda profonda adatta a pirolisi, microonde combinato, vapore, lavabile in lavastoviglie. Non adatta alla funzione solo microonde.
- Dimensioni (LxPxA): 455 x 375 x 38 mm
- Adatto a tutti i forni full size e compatti iQ700, eccetto CD634GBS1 e CF634AGS1



HZ631070
EAN: 4242003673447

€ 35,00

- Leccarda bassa adatta a pirolisi, microonde combinato, vapore, lavabile in lavastoviglie. Non adatta alla funzione solo microonde.
- Dimensioni (LxPxA): 455 x 375 x 30 mm
- Adatto a tutti i forni full size e compatti iQ700, eccetto CD634GBS1 e CF634AGS1



HZ633070
EAN: 4242003673485

€ 55,00

- Leccarda extra profonda adatta a pirolisi, microonde combinato, vapore, lavabile in lavastoviglie. Non adatta alla funzione solo microonde. Inclusa griglia combinata per leccarda extra profonda.
- Dimensioni (LxPxA): 455 x 375 x 81 mm
- Adatto a tutti i forni full size e compatti iQ700, eccetto CD634GBS1 e CF634AGS1



HZ633001
EAN: 4242003673478

€ 30,00

- Coperchio per leccarda extra profonda HZ633070
- Dimensioni con maniglia (LxPxA): 424 x 357 x 115 mm
- Dimensioni senza maniglia (LxPxA): 424 x 357 x 74 mm
- Adatto a tutti i forni full size e compatti iQ700, eccetto CD634GBS1 e CF634AGS1



HZ625071
EAN: 4242003682357

€ 40,00

- Leccarda grill adatta a pirolisi, vapore, lavabile in lavastoviglie. Non adatta alle funzioni microonde combinato e solo microonde.
- Dimensioni (LxPxA): 363 x 218 x 18 mm
- Adatto a tutti i forni full size e compatti iQ700, eccetto CD634GBS1 e CF634AGS1



HZ617000
EAN: 4242003693452

€ 45,00

- Teglia pizza adatta a microonde combinato, lavabile in lavastoviglie.
- Non adatta alla funzione solo microonde e pirolisi.
- Dimensioni (ØxA): 357 x 30 mm
- Adatto a tutti i forni full size e compatti iQ700, eccetto CD634GBS1 e CF634AGS1



HZ327000
EAN: 4242003353127

€ 160,00

- Pietra in ceramica con paletta in legno per pane e pizza. La pietra in ceramica è adatta a pirolisi. Non adatta alle funzioni microonde combinato, solo microonde e vapore 100% (fullSteam).
- Dimensioni (LxPxA): 375x330x25mm
- Adatto a tutti i forni full size e compatti iQ700, eccetto CD634GBS1 e CF634AGS1



HZ66X600
EAN: 4242003694534

€ 35,00

- Kit di installazione composto da:
 - Listello sottile per la copertura della piastra di base del forno. Dimensioni: 556 x 21 x 6 mm
 - Listello frontale per la copertura del fondo del mobile. Dimensioni: 595 x 25 x 20/32 mm
- Adatto a tutti i forni full size e compatti iQ700



HZ636000
EAN: 4242003693599

€ 60,00

- Leccarda in vetro trasparente adatta a microonde. Non adatta a pirolisi.
- Dimensioni (LxPxA): 455 x 364 x 30 mm
- Adatto a tutti i forni full size e compatti iQ700, eccetto CD634GBS1 e CF634AGS1



HZ915003
EAN: 4242003794623

€ 70,00

- Pirofila in vetro trasparente per arrosti adatta a microonde. Non adatta a pirolisi. Il coperchio può essere usato anche come teglia per gratinare. Capacità: 5,4 litri.
- Dimensioni (LxPxA): 348 x 203 x 132 mm
- Adatto a tutti i forni full size e compatti iQ700, eccetto CD634GBS1 e CF634AGS1

Accessori speciali per forni compatti a vapore iQ700

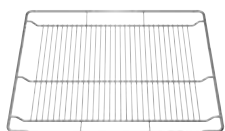

HZ634080
EAN: 4242003673508

€ 40,00

- Griglia combinata adatta a microonde. Non adatta a pirolisi.
- Dimensioni (LxPxA): 453 x 379 x 21 mm
- Adatto a forni full size e compatti iQ700 con microonde: HN678G4S6, HN678G4W1, HM678G4S1, HM676G0S6, HM636GNS1, HM636GNW1, HM633GBS1, CN678G4S6, CM676GBS1, CM636GBS1, CM633GBS1, CM633GBW1



HZ634000
EAN: 4242003682296

€ 40,00

- Griglia combinata. Non adatta a pirolisi e microonde.
- Dimensioni (LxPxA): 455 x 375 x 31 mm
- Adatto a forni full size e forni compatti iQ700 senza microonde: HB676G0S1F, HB675GBS1J, HB656GHS1, HB635GBS1J, HB633GBS1J, HB633GBW1J, CS658GRS6, CB675GBS1, CB635GBS1



HZ664000
EAN: 4242003682326

€ 40,00

- Griglia combinata adatta a vapore.
- Dimensioni (LxPxA): 455 x 375 x 59 mm
- Adatto a forno compatto multifunzione combinato a vapore 100% (fullSteam): CS658GRS6
- Non adatto a pirolisi e microonde.



HZ36D663G
EAN: 4242003673423

€ 55,00

- Contenitore extra grande per cottura a vapore 100% (fullSteam), forato. Per essere utilizzato con la leccarda profonda.
- Dimensioni (LxPxA): 455 x 375 x 35 mm
- Adatto a forno compatto multifunzione combinato a vapore 100% (fullSteam): CS658GRS6
- Non adatto a pirolisi e microonde.



HZ36D643
EAN: 4242003673409

€ 50,00

- Contenitore grande (2/3 GN) per cottura a vapore 100% (fullSteam), non forato.
- Dimensioni (LxPxA): 354 x 325 x 40 mm
- Adatto a forni compatti a vapore: CS658GRS6, CD634GBS1
- Non adatto a pirolisi e microonde.



HZ36D643G
EAN: 4242003673416

€ 50,00

- Contenitore grande (2/3 GN) per cottura a vapore 100% (fullSteam), forato.
- Dimensioni (LxPxA): 354 x 325 x 40 mm
- Adatto a forni compatti a vapore: CS658GRS6, CD634GBS1
- Non adatto a pirolisi e microonde.



HZ36D624
EAN: 4242003693032

€ 45,00

- Contenitore di media grandezza (1/2 GN) per cottura a vapore 100% (fullSteam), non forato.
- Dimensioni (LxPxA): 265 x 325 x 40 mm
- Adatto a forno compatto multifunzione combinato a vapore 100% (fullSteam): CS658GRS6
- Non adatto a pirolisi e microonde.

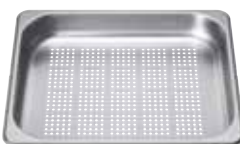

HZ36D624G
EAN: 4242003673393

€ 45,00

- Contenitore di media grandezza (1/2 GN) per cottura a vapore 100% (fullSteam), forato.
- Dimensioni (LxPxA): 265 x 325 x 40 mm
- Adatto a forno compatto multifunzione combinato a vapore 100% (fullSteam): CS658GRS6
- Non adatto a pirolisi e microonde.



HZ36D613
EAN: 4242003673379

€ 40,00

- Contenitore piccolo (1/3 GN) per cottura a vapore 100% (fullSteam), non forato.
- Dimensioni (LxPxA): 176 x 325 x 40 mm
- Adatto a forni compatti a vapore: CS658GRS6, CD634GBS1
- Non adatto a pirolisi e microonde.



HZ36D613G
EAN: 4242003673386

€ 40,00

- Contenitore piccolo (1/3 GN) per cottura a vapore 100% (fullSteam), forato.
- Dimensioni (LxPxA): 176 x 325 x 40 mm
- Adatto a forni compatti a vapore: CS658GRS6, CD634GBS1
- Non adatto a pirolisi e microonde.

Accessori speciali per forni iQ500 e iQ300



HZ638300
EAN: 4242003673577

€ 140,00

- Guide telescopiche a tre livelli completamente estraibili adatte a pirolisi e con funzione Stop integrata.
- Non adatte a pirolisi (se il forno è pirolitico, le guide telescopiche si devono smontare prima di iniziare il processo di pulizia pirolitica).
- Adatto a tutti i forni full size iQ500 e iQ300
- Non adatto al forno a carrello HB578BBS0



HZ538S00
EAN: 4242003814086

€ 140,00

- Guide telescopiche fisse a due livelli + guide telescopiche indipendenti varioClip per un livello.
- Non adatte a pirolisi (se il forno è pirolitico, le guide telescopiche si devono smontare prima di iniziare il processo di pulizia pirolitica).
- Adatto a tutti i forni full size iQ500 e iQ300
- Non adatto al forno a carrello HB578BBS0

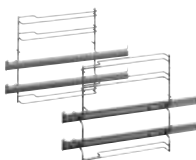

HZ538200
EAN: 4242003813898

€ 100,00

- Guide telescopiche fisse a due livelli.
- Non adatte a pirolisi (se il forno è pirolitico, le guide telescopiche si devono smontare prima di iniziare il processo di pulizia pirolitica).
- Adatto a tutti i forni full size iQ500 e iQ300
- Non adatto al forno a carrello HB578BBS0



HZ538000
EAN: 4242003813904

€ 70,00

- Guide telescopiche indipendenti varioClip per un livello intercambiabili per l'utilizzo su qualsiasi livello.
- Non adatte a pirolisi (se il forno è pirolitico, le guide telescopiche si devono smontare prima di iniziare il processo di pulizia pirolitica).
- Adatto a tutti i forni full size iQ500 e iQ300
- Non adatto al forno a carrello HB578BBS0



HZ533000
EAN: 4242003813911

€ 45,00

- Leccarda extra profonda, lavabile in lavastoviglie.
- Non adatta a pirolisi.
- Dimensioni (LxPxA): 455 x 375 x 81 mm
- Adatto a tutti i forni full size iQ500 e iQ300
- Non adatto al forno a carrello HB578BBS0



HZ333001
EAN: 4242003319130

€ 30,00

- Coperchio per leccarda extra profonda HZ533000.
- Dimensioni con maniglia (LxPxA): 424 x 357 x 115 mm
- Dimensioni senza maniglia (LxPxA): 424 x 357 x 74 mm
- Adatto a tutti i forni full size iQ500 e iQ300
- Non adatto al forno a carrello HB578BBS0



HZ532010
EAN: 4242003813874

€ 55,00

- Leccarda antiaderente profonda. Resistente fino a 300°C.
- Non adatta a vapore, grill e pirolisi.
- Dimensioni (LxPxA): 455 x 400 x 38 mm
- Adatto a tutti i forni full size iQ500 e iQ300
- Non adatto al forno a carrello HB578BBS0



HZ531010
EAN: 4242003813867

€ 45,00

- Leccarda antiaderente bassa. Resistente fino a 300°C.
- Non adatta a vapore, grill e pirolisi.
- Dimensioni (LxPxA): 455 x 375 x 30 mm
- Adatto a tutti i forni full size iQ500 e iQ300
- Non adatto al forno a carrello HB578BBS0



HZ532000
EAN: 4242003813959

€ 40,00

- Leccarda profonda lavabile in lavastoviglie.
- Non adatta a pirolisi.
- Dimensioni (LxPxA): 455 x 375 x 38 mm
- Adatto a tutti i forni full size iQ500 e iQ300
- Non adatto al forno a carrello HB578BBS0



HZ531000
EAN: 4242003813386

€ 35,00

- Leccarda bassa lavabile in lavastoviglie.
- Non adatta a pirolisi.
- Dimensioni (LxPxA): 455 x 375 x 30 mm
- Adatto a tutti i forni full size iQ500 e iQ300
- Non adatto al forno a carrello HB578BBS0

Accessori speciali per forni iQ500 e iQ300

	HZ542000 EAN: 4242003813850 € 45,00	<ul style="list-style-type: none"> · Leccarda profonda, non adatta a pirolisi · Dimensioni (LxPxA): 455 x 400 x 38 mm · Adatta al forno a carrello iQ500 HB578BBS0
	HZ541000 EAN: 4242003813931 € 35,00	<ul style="list-style-type: none"> · Leccarda bassa, non adatta a pirolisi · Dimensioni (LxPxA): 455 x 400 x 30 mm · Adatta al forno a carrello iQ500 HB578BBS0
	HZ541600 EAN: 4242003813942 € 45,00	<ul style="list-style-type: none"> · Leccarda bassa, estrazione laterale, non adatta a pirolisi · Dimensioni (LxPxA): 455 x 400 x 30 mm · Adatta al forno a carrello iQ500 HB578BBS0.
	HZ625071 EAN: 4242003682357 € 40,00	<ul style="list-style-type: none"> · Leccarda grill adatta a pirolisi, vapore, lavabile in lavastoviglie. Da utilizzare in appoggio alla leccarda profonda del forno. · Dimensioni (LxPxA): 363 x 218 x 18 mm · Adatto a tutti i forni full size iQ500 e iQ300
	HZ317000 EAN: 4242003318928 € 35,00	<ul style="list-style-type: none"> · Teglia pizza lavabile in lavastoviglie · Non adatta a pirolisi · Dimensioni (ØxA): 357 x 30 mm · Adatto a tutti i forni full size iQ500 e iQ300
	HZ327000 EAN: 4242003353127 € 160,00	<ul style="list-style-type: none"> · Pietra in ceramica con paletta in legno per pane e pizza. La pietra in ceramica è adatta a pirolisi · Dimensioni (LxPxA): 375x330x25mm · Adatto a tutti i forni full size iQ500 e iQ300
	HZ66X600 EAN: 4242003694534 € 35,00	<ul style="list-style-type: none"> · Kit di installazione composto da: <ul style="list-style-type: none"> · Listello sottile per la copertura della piastra di base del forno. Dimensioni: 556 x 21 x 6 mm · Listello frontale per la copertura del fondo del mobile. Dimensioni: 595 x 25 x 20/32 mm · Adatto a tutti i forni full size iQ500 e iQ300
	HZ636000 EAN: 4242003693599 € 60,00	<ul style="list-style-type: none"> · Leccarda in vetro trasparente adatta a microonde · Non adatta a pirolisi · Dimensioni (LxPxA): 455 x 364 x 30 mm · Adatto a tutti i forni full size iQ500 e iQ300
	HZ915003 EAN: 4242003794623 € 70,00	<ul style="list-style-type: none"> · Pirofila in vetro trasparente per arrostiti adatta a microonde. Il coperchio può essere usato anche come teglia per gratinare. Capacità: 5,4 litri. · Non adatta a pirolisi · Dimensioni (LxPxA): 348 x 203 x 132 mm · Adatto a tutti i forni full size iQ500 e iQ300
	HZ634000 EAN: 4242003682296 € 40,00	<ul style="list-style-type: none"> · Griglia combinata · Non adatta a pirolisi e microonde · Dimensioni (LxPxA): 455 x 375 x 31 mm · Adatto a tutti i forni full size iQ500 e iQ300 · Non adatto al forno a carrello HB578BBS0
	HZ544000 EAN: 4242003813881 € 35,00	<ul style="list-style-type: none"> · Griglia, non adatta a pirolisi · Dimensioni (LxPxA): 449 x 359 x 15 mm · Adatta al forno a carrello iQ500 HB578BBS0

Accessori speciali acquistabili separatamente



12:04

Top/bottom
heating Eco

60 °C

160 °C

on/off

menu

start/stop



SIEMENS



Macchina da caffè automatica iQ700

La macchina da caffè automatica iQ700 offre una vasta scelta di bevande diverse, dal caffè ristretto forte e aromatico alla morbida schiuma di latte del cappuccino: tutti disponibili al semplice tocco di un pulsante grazie alla funzione oneTouch. Per tutte le bevande l'innovativo sistema di riscaldamento sensoFlow garantisce sempre un aroma ricco e corposo grazie alla perfetta temperatura di erogazione. Infine, grazie ai suoi materiali pregiati e al Touch display TFT, risulta essere la macchina da caffè dal design eccezionale ed estremamente intuitiva.



CT636LES6

Macchina da caffè automatica

€ 2.652,00

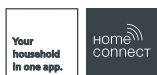

EAN	4242003703595
Colore	Nero e acciaio inox
Caratteristiche principali	<ul style="list-style-type: none"> · Home Connect · Potenza: 1600 W · Display TFT con menù interattivo · Volume tazza singola 20-250 ml · Punto di uscita caffè / uscita latte regolabile in altezza: fino a 15 in altezza per poter utilizzare anche un bicchiere da latte macchiato · Serbatoio dell'acqua estraibile. Capienza: 2.4 litri · Messaggio di preavviso quando caffè e acqua stanno per terminare · Utilizzo flessibile del contenitore latte: decidi tu se preferisci collegare il contenitore del latte (opzionale) o se usare qualsiasi altro contenitore (es. cartone del latte) · Manuale rapido integrato nel prodotto · Sistema sensoFlow: l'innovativo sistema di riscaldamento che garantisce una ottimale temperatura dell'acqua per ottenere il miglior aroma dal tuo caffè · aromaPressure System: sistema per creare la giusta pressione ottenendo un aroma ideale · Bevande One-touch: ristretto, espresso, espresso macchiato, caffè, cappuccino, latte macchiato, caffè latte al tocco di un solo pulsante · aromaDouble Shot: caffè extra strong, aroma senza compromessi · Temperatura dell'acqua regolabile per ogni bevanda · Predisposta per filtro acqua Brita Intenza: riduce il calcare nell'acqua e filtra le sostanze che possono cambiare il sapore e odore delle bevande
Caratteristiche aggiuntive	<ul style="list-style-type: none"> · SilentCeram Drive: pregiato macinacaffè in ceramica · coffeeSensor System: l'unità di macinazione si adatta automaticamente alla varietà dei chicchi di caffè · Dosatore latte innovativo grazie ad una particolare porosità per una schiuma perfetta · Schiuma di latte e acqua calda disponibili separatamente · Riscaldamento istantaneo dell'acqua, la prima tazza di caffè è pronta in soli 30 secondi · Pressione d'esercizio: 19 bar · Serbatoio per caffè in polvere · Garanzia 15.000 tazze: massima qualità costante dalla prima all'ultima tazza (informazione non valida ai fini commerciali ma solo entro i 24 mesi)
Pulizia	<ul style="list-style-type: none"> · Unità d'infusione estraibile per una pulizia semplice sotto acqua corrente · autoMilk Clean: pulizia completa e automatica del sistema latte · Tutte le componenti dell'erogatore latte sono estraibili e di facile pulizia, anche in lavastoviglie · Risciacquo automatico all'accensione e allo spegnimento dell'apparecchio · Programma di pulizia e di decalcificazione completamente automatico · Sistema di sicurezza per i bambini
Istruzioni di montaggio	pag. 63

Incasso a colonna

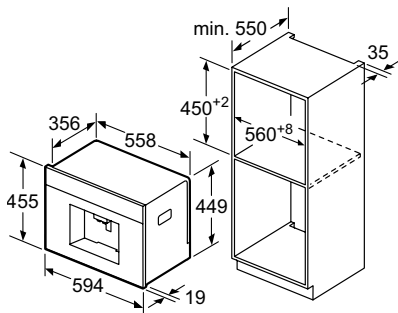

Il serbatoio dell'acqua e quello dei chicchi di caffè vengono estratti in avanti.
Altezza di montaggio consigliata 95-145 cm.

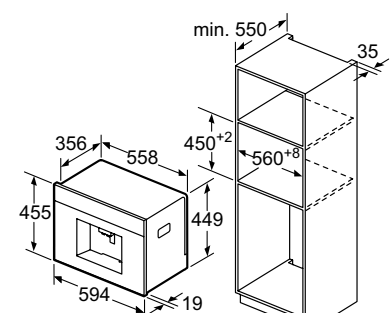
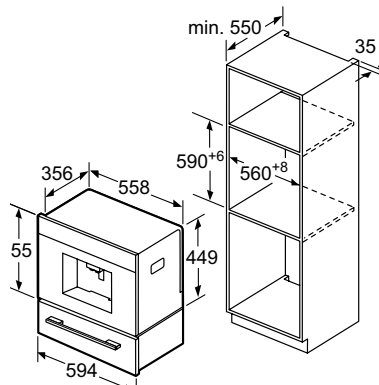

Il serbatoio dell'acqua e quello dei chicchi di caffè vengono estratti in avanti.
Altezza di montaggio consigliata 95-145 cm.

Dimensioni in mm

Montaggio angolare a sinistra

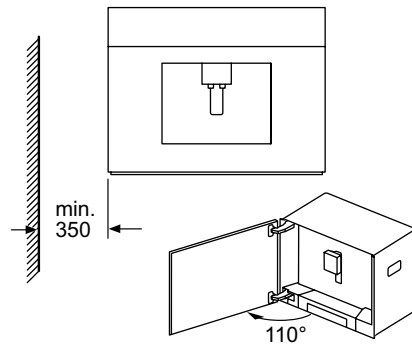

Dimensioni in mm

Proiezione laterale

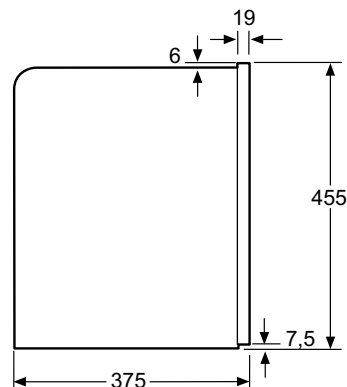

Dimensioni in mm



BI630DNS1
Scaldavivande
€ 749,00

BI630CNS1
Scaldavivande
€ 697,00

EAN	4242003676615	4242003676561
Colore	Nero	Nero
Caratteristiche principali	<ul style="list-style-type: none"> · Abbinabile a forni e macchina del caffè iQ700 · Altezza: 29 cm · Programmi: scongelamento, mantenimento temperatura, preriscaldamento stoviglie, cottura delicata · Controllo elettronico della regolazione della temperatura · max. capienza: 192 tazzine da caffè o 40 piatti · Controllo temperatura a 4 livelli: circa 30°C - 80°C (temperatura superficie vetro) · Volume cavità: 52 litri · Capacità fino a 25 kg · Carrello estraibile con guide telescopiche · Ripiano riscaldante in cristallo · Interno in acciaio inossidabile · Apertura push-pull 	<ul style="list-style-type: none"> · Abbinabile a forni e macchina del caffè iQ700 · Altezza: 14 cm · Programmi: scongelamento, mantenimento temperatura, preriscaldamento stoviglie, cottura delicata · Controllo elettronico della regolazione della temperatura · max. capienza: 64 tazzine da caffè o 12 piatti · Controllo temperatura a 4 livelli: circa 30°C - 80°C (temperatura superficie vetro) · Volume cavità: 20 litri · Capacità fino a 25 kg · Carrello estraibile con guide telescopiche · Ripiano riscaldante in cristallo · Interno in acciaio inossidabile · Apertura push-pull
Istruzioni di montaggio	<p>Sopra uno scaldavivande possono essere installati forni compatti con un'altezza apparecchio di 455 mm. Non è necessario un ripiano intermedio. Dimensioni in mm</p>	<p>Sopra uno scaldavivande possono essere installati forni compatti con un'altezza apparecchio di 455 mm. Non è necessario un ripiano intermedio. Dimensioni in mm</p>



BI630CNW1

Scaldavivande
€ 697,00



BI630ENS1

Cassetto accessori
€ 416,00



BI510CNR0

Scaldavivande
€ 595,00

4242003676608	4242003676646	4242003803844
Bianco	Nero	Nero
<ul style="list-style-type: none"> · Abbinabile a forni e macchina del caffè iQ700 · Altezza: 14 cm · Programmi: scongelamento, mantenimento temperatura, preriscaldamento stoviglie, cottura delicata · Controllo elettronico della regolazione della temperatura · max. capienza: 64 tazzine da caffè o 12 piatti · Controllo temperatura a 4 livelli: circa 30°C - 80°C (temperatura superficie vetro) · Volume cavità: 20 litri · Capacità fino a 25 kg · Carrello estraibile con guide telescopiche · Ripiano riscaldante in cristallo · Interno in acciaio inossidabile · Apertura push-pull 	<ul style="list-style-type: none"> · Abbinabile a forni e macchina del caffè iQ700 · Altezza: 14 cm · max. capienza: 64 tazzine da caffè o 14 piatti · Volume cavità: 21 litri · Capacità fino a 15 kg · Carrello estraibile con guide telescopiche · Interno in acciaio inossidabile · Apertura push-pull 	<ul style="list-style-type: none"> · Abbinabile ai forni iQ500 · Altezza: 14 cm · Programmi: scongelamento, mantenimento temperatura, preriscaldamento stoviglie · Controllo meccanico della regolazione della temperatura · max. capienza: 64 tazzine da caffè o 14 piatti · Controllo temperatura a 4 livelli: circa 30°C - 80°C (temperatura superficie vetro) · Volume cavità: 23 litri · Capacità fino a 15 kg · Carrello estraibile con guide telescopiche · Ripiano riscaldante in cristallo · Interno in materiale laccato · Apertura push-pull

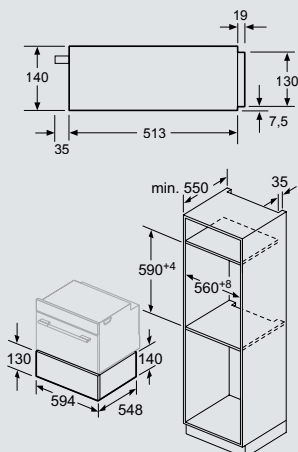

Sopra uno scaldavivande possono essere installati forni compatti con un'altezza apparecchio di 455 mm. Non è necessario un ripiano intermedio.

Dimensioni in mm

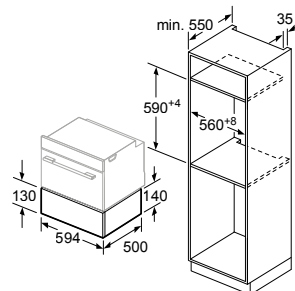

Dimensioni in mm

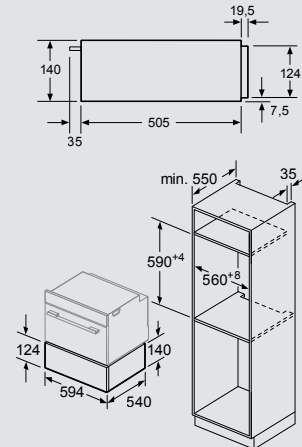

Sopra uno scaldavivande possono essere installati forni compatti con un'altezza apparecchio di 455 mm. Non è necessario un ripiano intermedio.

Dimensioni in mm

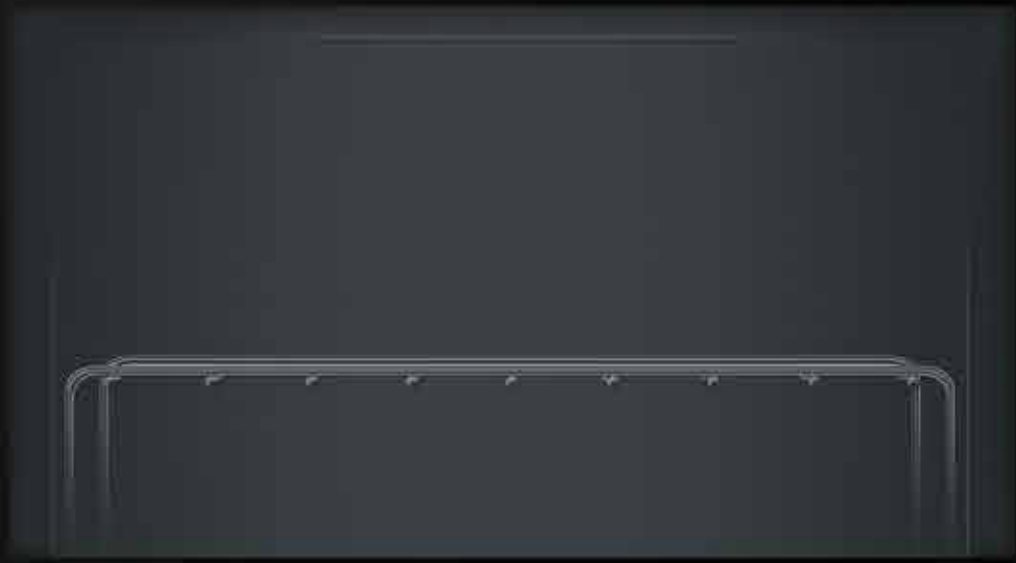

SIEMENS

< 13:50 >

start menu i



open. stop

L'eleganza del design incontra la velocità del microonde

Semplici da utilizzare grazie al display TFT, dalle funzioni facili e intuitive, velocissimi nella cottura di qualsiasi tipo di piatto e progettati per incassarsi perfettamente in colonna, insieme agli altri forni. I microonde Siemens sono ideali per chi ama cucinare senza perdere tempo.



CF634AGS1
Microonde da incasso

€ 1.404,00



BE634LGS1
Microonde da incasso con grill

€ 1.144,00



EAN	4242003754641	4242003676363
Colore	Nero e acciaio inox	Nero e acciaio inox
Caratteristiche principali	<ul style="list-style-type: none"> · Microonde da incasso per montaggio in un mobile a colonna oppure sotto il piano di lavoro · Altezza: 45 cm · Porta a ribalta · Pulsante di apertura · Display da 2,8" a colori con tecnologia TFT · Volume cavità: 36 litri · Tecnologia Inverter senza piatto rotante, base in ceramica completamente piatta · Funzioni di cottura: microonde · Potenza max 900W: 5 livelli di potenza per le microonde (90W, 180W, 360W, 600W, 900W) · Sistema di cottura assistita autoCook: 7 programmi automatici · Tempo massimo programmabile: 90 min · Contaminuti indipendente con segnale acustico · Illuminazione interna a LED · Accessorio incluso: vassoio in vetro 	<ul style="list-style-type: none"> · Microonde da incasso per montaggio in un mobile a colonna oppure a pensile · Altezza: 38 cm · Porta a bandiera con cerniere a sinistra · Pulsante di apertura · Display TFT con tecnologia touch · Volume cavità: 21 litri · Tecnologia Inverter senza piatto rotante, base in ceramica completamente piatta · Funzioni di cottura: microonde, grill variabile, combinato microonde · Potenza max 900W: 5 livelli di potenza per le microonde (90W, 180W, 360W, 600W, 900W) · Grill al quarzo variabile a tre livelli di 1.300W · Sistema di cottura assistita autoCook: 10 programmi automatici · Tempo massimo programmabile: 90 min · Contaminuti indipendente con segnale acustico · Illuminazione interna a LED · Accessori inclusi: griglia, vassoio in vetro
Istruzioni di montaggio	<p>Spazio per l'allacciamento dell'apparecchio 245 x 90</p> <p>Aerazione nello zoccolo min. 50 cm²</p> <p>Dimensioni in mm</p>	<p>Sporgenza in alto: Nicchia 362 = 6 mm Nicchia 365 = 3 mm</p> <p>Sporgenza in basso = 14 mm</p> <p>Dimensioni in mm</p>



BE634RGS1

Microonde da incasso
con grill

€ 1.144,00



BF634LGS1

Microonde da incasso

€ 1.144,00



BF634LGW1

Microonde da incasso

€ 1.144,00



4242003676387	4242003676400	4242003676424
Nero e acciaio inox	Nero e acciaio inox	Bianco e acciaio inox
<ul style="list-style-type: none"> · Microonde da incasso per montaggio in un mobile a colonna oppure a pensile · Altezza: 38 cm · Porta a bandiera con cerniere a destra · Pulsante di apertura · Display TFT con tecnologia touch · Volume cavità: 21 litri · Tecnologia Inverter senza piatto rotante, base in ceramica completamente piatta · Funzioni di cottura: microonde, grill variabile, combinato microonde · Potenza max 900W: 5 livelli di potenza per le microonde (90W, 180W, 360W, 600W, 900W) · Grill al quarzo variabile a tre livelli di 1.300W · Sistema di cottura assistita autoCook: 10 programmi automatici · Tempo massimo programmabile: 90 min · Contaminuti indipendente con segnale acustico · Illuminazione interna a LED · Accessori inclusi: griglia, vassoio in vetro 	<ul style="list-style-type: none"> · Microonde da incasso per montaggio in un mobile a colonna oppure a pensile · Altezza: 38 cm · Porta a bandiera con cerniere a sinistra · Pulsante di apertura · Display TFT con tecnologia touch · Volume cavità: 21 litri · Tecnologia Inverter senza piatto rotante, base in ceramica completamente piatta · Funzioni di cottura: microonde · Potenza max 900W: 5 livelli di potenza per le microonde (90W, 180W, 360W, 600W, 900W) · Sistema di cottura assistita autoCook: 7 programmi automatici · Tempo massimo programmabile: 90 min · Contaminuti indipendente con segnale acustico · Illuminazione interna a LED 	<ul style="list-style-type: none"> · Microonde da incasso per montaggio in un mobile a colonna oppure a pensile · Altezza: 38 cm · Porta a bandiera con cerniere a sinistra · Pulsante di apertura · Display TFT con tecnologia touch · Volume cavità: 21 litri · Tecnologia Inverter senza piatto rotante, base in ceramica completamente piatta · Funzioni di cottura: microonde · Potenza max 900W: 5 livelli di potenza per le microonde (90W, 180W, 360W, 600W, 900W) · Sistema di cottura assistita autoCook: 7 programmi automatici · Tempo massimo programmabile: 90 min · Contaminuti indipendente con segnale acustico · Illuminazione interna a LED
<p>Dimensioni in mm</p>	<p>Dimensioni in mm</p>	<p>Dimensioni in mm</p>



BE55LMS0
Microonde da incasso
con grill
€ 720,00



BF55LMS0
Microonde da incasso
€ 625,00



EAN	4242003805695	4242003805718
Colore	Nero e acciaio inox	Nero e acciaio inox
Caratteristiche principali	<ul style="list-style-type: none"> · Microonde da incasso per montaggio in un mobile a colonna · Altezza: 38 cm · Porta a bandiera con cerniere a sinistra · Pulsante di apertura · Display digitale LED a colore bianco · Volume cavità: 25 litri · Piatto rotante in vetro da 31,5 cm · Funzioni di cottura: microonde, grill variabile, combinato microonde · Potenza max 900 W: 5 livelli di potenza per le microonde (90 W, 180 W, 360 W, 600 W, 900 W) · Grill variabile al quarzo di 1.200 W · Sistema di cottura assistita autoCook: 8 programmi automatici · Funzione memory: memorizzazione delle impostazioni desiderate · Tempo massimo programmabile: 99 min · Illuminazione interna a LED · Accessorio incluso: griglia 	<ul style="list-style-type: none"> · Microonde da incasso per montaggio in un mobile a colonna · Altezza: 38 cm · Porta a bandiera con cerniere a sinistra · Pulsante di apertura · Display digitale LED a colore bianco · Volume cavità: 25 litri · Piatto rotante in vetro da 31,5 cm · Funzioni di cottura: microonde · Potenza max 900 W: 5 livelli di potenza per le microonde (90 W, 180 W, 360 W, 600 W, 900 W) · Sistema di cottura assistita autoCook: 7 programmi automatici · Funzione memory: memorizzazione delle impostazioni desiderate · Tempo massimo programmabile: 99 min · Illuminazione interna a LED
Istruzioni di montaggio	<p style="text-align: center;">Dimensioni in mm</p>	<p style="text-align: center;">Dimensioni in mm</p>



BE525LMS0

Microonde da incasso
con grill

€ 620,00



BF525LMS0

Microonde da incasso

€ 520,00



BF525LMW0

Microonde da incasso

€ 460,00



4242003805640	4242003805527	4242003805510
Nero e acciaio inox	Nero e acciaio inox	Bianco e acciaio inox
<ul style="list-style-type: none"> · Microonde da incasso per montaggio in un mobile a colonna oppure a pensile · Altezza: 38 cm · Porta a bandiera con cerniere a sinistra · Pulsante di apertura · Display digitale LED a colore bianco · Volume cavità: 20 litri · Piatto rotante in vetro da 25,5 cm · Funzioni di cottura: microonde, grill variabile, combinato microonde · Potenza max 800 W: 5 livelli di potenza per le microonde (90 W, 180 W, 360 W, 600 W, 800 W) · Grill variabile al quarzo di 1.000 W · Sistema di cottura assistita autoCook: 8 programmi automatici · Funzione memory: memorizzazione delle impostazioni desiderate · Tempo massimo programmabile: 99 min · Illuminazione interna a LED · Accessorio incluso: griglia 	<ul style="list-style-type: none"> · Microonde da incasso per montaggio in un mobile a colonna oppure a pensile · Altezza: 38 cm · Porta a bandiera con cerniere a sinistra · Pulsante di apertura · Display digitale LED a colore bianco · Volume cavità: 20 litri · Piatto rotante in vetro da 25,5 cm · Funzioni di cottura: microonde · Potenza max 800 W: 5 livelli di potenza per le microonde (90 W, 180 W, 360 W, 600 W, 800 W) · Sistema di cottura assistita autoCook: 7 programmi automatici · Funzione memory: memorizzazione delle impostazioni desiderate · Tempo massimo programmabile: 99 min · Illuminazione interna a LED 	<ul style="list-style-type: none"> · Microonde da incasso per montaggio in un mobile a colonna oppure a pensile · Altezza: 38 cm · Porta a bandiera con cerniere a sinistra · Pulsante di apertura · Display digitale LED a colore bianco · Volume cavità: 20 litri · Piatto rotante in vetro da 25,5 cm · Funzioni di cottura: microonde · Potenza max 800 W: 5 livelli di potenza per le microonde (90 W, 180 W, 360 W, 600 W, 800 W) · Sistema di cottura assistita autoCook: 7 programmi automatici · Funzione memory: memorizzazione delle impostazioni desiderate · Tempo massimo programmabile: 99 min · Illuminazione interna a LED

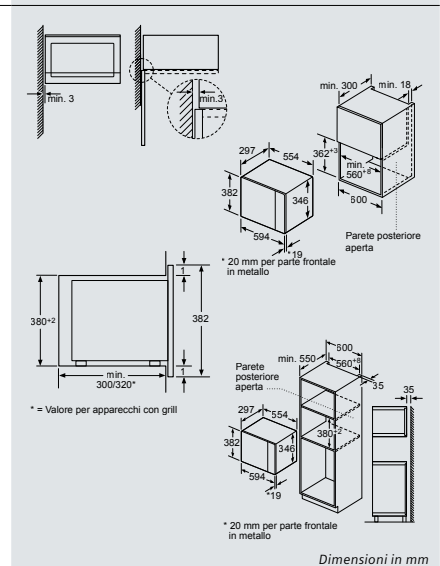
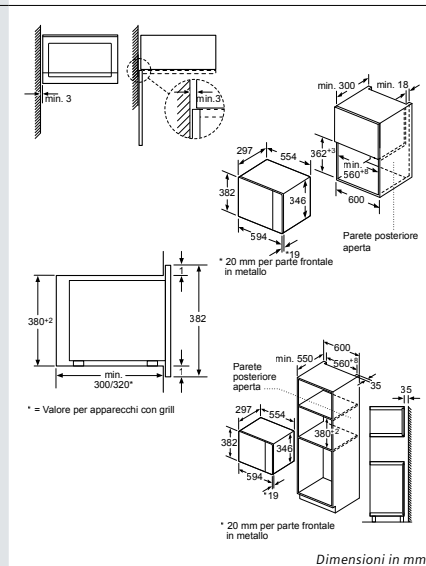
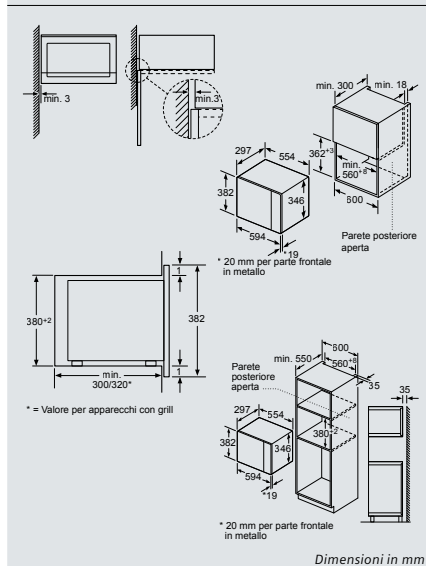

iQ300

iQ100



BE520LMR0
Microonde da incasso
con grill
€ 445,00

HF24G541
Microonde da libera
installazione con grill
€ 395,00



EAN	4242003805664	4242003430675
Colore	Nero e acciaio inox	Acciaio inox
Caratteristiche principali	<ul style="list-style-type: none"> · Microonde da incasso per montaggio in un mobile a colonna oppure a pensile · Altezza: 38 cm · Porta a bandiera con cerniere a sinistra · Pulsante di apertura · Controllo meccanico · Volume cavità: 20 litri · Piatto rotante in vetro da 25,5 cm · Funzioni di cottura: microonde, grill variabile, combinato microonde · Potenza max 900 W: 5 livelli di potenza per le microonde (90W, 180 W, 360W, 600W, 800W) · Grill variabile al quarzo di 1.000W · Tempo massimo programmabile: 60 min · Accessorio incluso: griglia 	<ul style="list-style-type: none"> · Microonde da libera installazione · Porta a bandiera con cerniere a sinistra · Display digitale LED a colore rosso · Manopola a scomparsa · Volume cavità: 25 litri · Piatto rotante in vetro da 31,5 cm · Funzioni di cottura: microonde, grill variabile, combinato microonde · Potenza max 900 W: 5 livelli di potenza per i microonde (90W, 180W, 360W, 600W, 900W) · Grill variabile al quarzo di 1.200W · Sistema di cottura assistita autoCook: 8 programmi automatici · Funzione memory: memorizzazione delle impostazioni desiderate · Tempo massimo programmabile: 99 min · Accessorio incluso: griglia
Istruzioni di montaggio		



SIEMENS

SIEMENS



Se la flessibilità ha un limite, noi lo abbiamo superato.

I piani cottura Siemens permettono di vivere un'esperienza unica in cucina, di scegliere il metodo di cottura preferito senza rinunciare alla qualità dei materiali e agli altissimi standard tecnologici che contraddistinguono tutta la gamma Siemens, come i piani a induzione o il piano cottura con ventilazione integrata, che permettono di progettare la cucina con la massima libertà. Inoltre, grazie ai piani cottura domino, Siemens porta a casa anche flessibilità e una grande eleganza, per chi ama vivere in modo funzionale senza dover rinunciare all'estetica. Con Siemens, la cucina mostra il suo lato di design.



Home Connect. Il vostro centro di controllo.

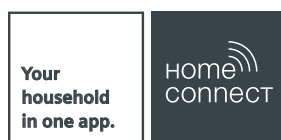

Home Connect: la tecnologia di domani è già a casa vostra.

L'abbinamento tra gli elettrodomestici dotati di Wi-Fi e l'intuitiva App Home Connect regala un'ampia gamma di possibilità applicative: alcune alleggeriranno le vostre operazioni quotidiane, altre vi apriranno prospettive sconosciute.

Scoprite i vantaggi di Home Connect.
Per una vita fuori dal comune.



cookConnect System:

il sistema di controllo a portata di mano.

Tutti i piani a induzione compatibili con Home Connect sono dotati dell'innovativo sistema cookConnect, grazie al quale è possibile controllare la vostra cappa Siemens e tutte le sue funzioni attraverso il piano cottura, dalla ventola alla funzione postcottura, fino all'illuminazione.

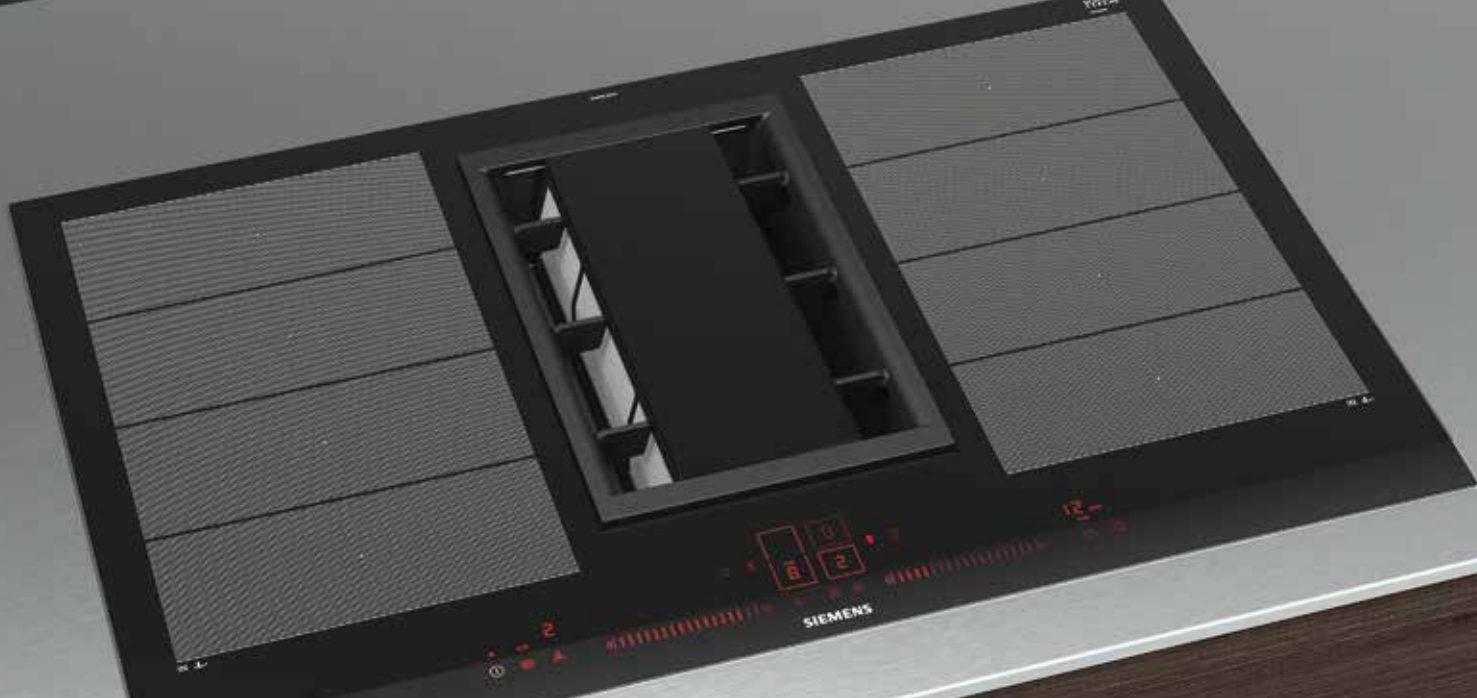

InductionAir System. Perfetto per la vostra cucina. Perfetto per la vostra vita.

Il connubio perfetto di piano cottura, ventilazione e ispirazione.

flexInduction. Al passo con le vostre esigenze.

Con flexInduction il piano cottura è pronto per qualsiasi tipo di pentola. Le zone flessibili riescono a riconoscere automaticamente la dimensione e la posizione di ogni pentola, per riscaldarle tutte sempre al meglio.

flexMotion. Una preoccupazione in meno.

Meno funzioni da gestire, più piacere di cucinare. flexMotion conserva le impostazioni di calore di ogni singola pentola, così ovunque decidiate di spostarla, la nuova zona si adatterà automaticamente alla sua temperatura.

fryingSensor Plus.

Mai più cibi bruciati.

Il piano cottura è dotato di sensori che monitorano la temperatura della padella. Una volta raggiunto il livello di calore desiderato, il sensore emette un segnale acustico e la temperatura rimane costante. Addio preoccupazioni, basta pietanze bruciate.

dual lightSlider.

La semplicità di seguire l'intuito.

Attraverso un'interfaccia chiara, il nuovo dual lightSlider permette di selezionare e unire in tutta facilità le diverse zone di cottura dei piani a induzione. E, una volta spento, è completamente invisibile.

Funzione Tenere in caldo.

Attivando questa funzione, la potenza si abbassa automaticamente al livello 1. Questa funzione è adatta per fondere il cioccolato o il burro e per mantenere calde le pietanze e le stoviglie.

powerMove Plus. La comodità di regolare il calore spostando la pentola.

powerMove Plus permette di dividere la zona flex in 3 zone di cottura, con potenze diverse in ognuna. Dalle alte potenze della zona anteriore per arrostitire a quelle più basse per tenere in caldo le vostre ricette. È possibile cambiare in modo indipendente le potenze preimpostate per ciascuna zona di cottura. Per attivarle, dopo aver inserito la funzione, basterà semplicemente far scorrere le pentole sul piano.



inductionAir System di Siemens combina due elettrodomestici d'eccezione: un piano cottura flexInduction e la nuova rivoluzionaria ventilazione integrata. È una soluzione salvaspazio che vi offre maggiore libertà e la possibilità di realizzare la cucina dei vostri sogni. Ed è solo quando questi sogni diventano realtà che ha inizio il vero divertimento: anche cucinare sarà un'esperienza più comoda e piacevole, ogni giorno.

Progettata per stupire.

Il design di inductionAir System rivela una conoscenza profonda della moderna progettazione di cucine: il piano cottura e il sistema di ventilazione si fondono in un unico elettrodomestico sofisticato e al contempo sbalorditivo. In questo modo potete eliminare ogni barriera in cucina e scoprire le infinite possibilità offerte da un piano cottura con ventilazione integrata. Inoltre, il sistema di ventilazione è in linea con il design del piano cottura e con l'interfaccia utente: esclusivo nella progettazione, semplice nel risultato.

La cucina portata a un livello superiore, automaticamente.

L'innovativo sensore climateControl dell'unità aspirante monitora i vapori e gli odori di cottura, regolando la velocità e la potenza di aspirazione di conseguenza e in modo del tutto automatico. Inoltre, quando si è finito di cucinare la funzione post-cottura lascia la cappa ancora operativa per alcuni minuti prima di spegnersi completamente, garantendo in questo modo che l'aria in cucina rimanga sempre fresca.

Installazione salvaspazio.

inductionAir System è semplice da installare e non occupa molto spazio sotto il piano di lavoro, permettendovi così di inserire cassette di dimensioni standard. In questo modo avrete, come sempre, tutto lo spazio necessario per le stoviglie e gli altri utensili da cucina. Qualunque sia la vostra idea di cucina, con inductionAir System di Siemens realizzarla è possibile.



Motore iQdrive.

Potente e silenzioso.

Quando si tratta di eliminare gli sgradevoli odori di cottura, il motore iQdrive è sempre all'altezza della situazione. Grazie al meccanismo senza spazzole è particolarmente longevo, efficiente e silenzioso.



flexInduction Plus.

La vita riserva sempre delle sorprese. Voi non fatevi cogliere impreparati.

Il piano cottura a induzione flexInduction Plus.
Soddisfa le esigenze di ogni giorno in cucina.



flexInduction Plus:

la flessibilità oltre ogni limite.

flexInduction Plus riconosce automaticamente la grandezza delle pentole; se la superficie necessaria è maggiore, le aree di cottura ausiliari si attivano automaticamente così che la vostra pentola sarà sempre scaldata uniformemente.

La funzione Turbo.

La funzione Turbo permette di riscaldare rapidamente grandi quantità di acqua, arrivando a risparmiare fino al 20% di tempo di ebollizione rispetto ai piani convenzionali.

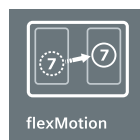

flexMotion:

qualunque posto è il posto giusto.

Meno funzioni da gestire, più piacere di cucinare. flexMotion conserva le impostazioni di calore di ogni singola pentola, così ovunque decidiate di spostarla, la nuova zona si adatterà automaticamente alla sua temperatura.

La funzione panTurbo.

Per chi ha bisogno di scaldare velocemente le padelle, senza rischiare di bruciare le pietanze; è una funzione che si può selezionare nel modo più semplice e immediato, grazie a un piano cottura dotato di un'interfaccia studiata ad hoc, e utilizzata ogni volta che si necessita di un apporto veloce di calore.



flexInduction e combiInduction. Liberi di vivere una nuova esperienza in cucina.

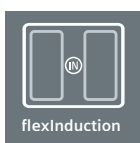

Piani a induzione flexInduction. Massima flessibilità in cucina.

Arrosto, sugo, zuppa... pentole e padelle sono tanto diverse quanto i piatti che vi consentono di preparare. Con Siemens, la superficie di cottura si adatta alle pentole che volete utilizzare. Nei piani flexInduction accanto alle due zone tradizionali circolari, Siemens ha inserito delle superfici di cottura flessibili a forma rettangolare, dove tutte le vostre pentole trovano il giusto spazio. Le diverse aree a induzione che compongono i piani della serie flexInduction possono essere comandate singolarmente oppure combinate in un'unica grande zona di cottura. Le zone flessibili, infatti, riescono a riconoscere automaticamente la dimensione e la posizione di ogni pentola, per riscaldarle tutte sempre al meglio.

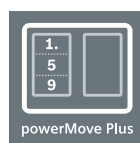

powerMove Plus: variate il calore semplicemente spostando le pentole.

powerMove Plus permette di dividere la zona flex in 3 zone di cottura, con potenze diverse in ognuna. Dalle alte potenze della zona anteriore per arrostitire a quelle più basse per tenere in caldo le vostre ricette. È possibile cambiare in modo indipendente le potenze preimpostate per ciascuna zona di cottura. Per attivarle, dopo aver inserito la funzione, basterà semplicemente far scorrere le pentole sul piano.



combi-Zone.

Per tutto ciò che richiede più spazio.

Ovale o rettangolare, grande teglia o pirofila per pesce: la funzione combi-Zone permette di combinare le due zone di cottura indipendenti per ampliare lo spazio e ospitare pentole o tegami di grandi formati. Due zone di cottura convenzionali possono essere combinate in un'unica grande zona per una cottura ottimale anche su grandi pentole, semplicemente con il tocco di un pulsante. Le due zone possono essere separate di nuovo con la stessa facilità.

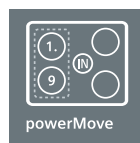

powerMove: l'attivazione simultanea di due zone cottura per cucinare e tenere in caldo il cibo.

I piani cottura combiInduction di Siemens con la funzione powerMove sono in grado di passare rapidamente da calore elevato alla modalità Tenere in caldo e viceversa. In maniera completamente automatica, semplicemente muovendo le pentole. Un tasto attiva la funzione powerMove e le due zone di cottura si interconnettono. La zona di cottura anteriore viene attivata con il livello di potenza più alto, ideale per la cottura o doratura. Al termine della cottura è sufficiente spostare la pentola nella zona di cottura posteriore, che è già impostata su un livello di potenza bassa: ideale per mantenere in caldo il cibo. La zona cottura non è attiva e non si riscalda fino a quando non viene posizionata una pentola sopra.

Velocità, precisione, efficienza energetica. In una parola, induzione.

Tempi di riscaldamento per 2 litri d'acqua da 15°C a 90°C

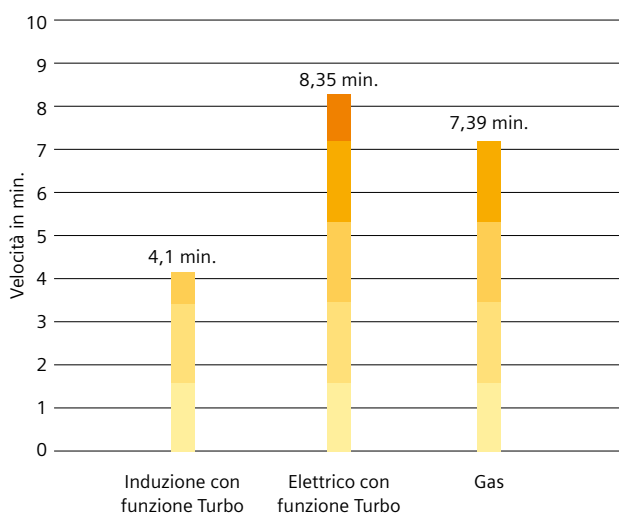

Massima velocità.

4 minuti e 1 secondo!

Questo è il tempo per scaldare 2 litri d'acqua con un piano a induzione Siemens, contro i 7'39" di un piano a gas tradizionale. Il sistema di cottura a induzione è in assoluto il più veloce.

I dati sono indicativi e possono variare in base a zona cottura, tipologia, composizione, dimensione e altezza del fondo della pentola, abitudini d'uso.

Massima efficienza energetica.

Il piano a induzione Siemens sfrutta al massimo la potenza dell'energia elettrica, ottenendo lo stesso calore dei piani a gas oppure elettrici, ma con un consumo di energia decisamente inferiore. Una così elevata efficienza energetica è dovuta al fatto che un piano a induzione Siemens scalda solo ciò che serve: la pentola.

	Potenza assorbita	Potenza in pentola	Resa
Induzione	1200 W	1100 W	90%
Elettrico	2000 W	1100 W	55%
Gas	2200 W	1100 W	50%



Massima precisione.

L'elevata efficienza dei piani a induzione Siemens si traduce nella possibilità di utilizzare fino a 4 zone cottura contemporaneamente anche con il contatore da 3 kW. Per una cena veloce, ad esempio, sono

sufficienti 750 W per preparare la pasta e 300 W per il suo condimento.

Ogni zona di cottura è dotata di 17 livelli di potenza per offrirvi sempre la massima precisione. Divertitevi a creare le combinazioni che preferite.

Livelli di cottura	Assorbimenti	Cottura	Esempi di preparazione
1 - 2	50 - 130 W	molto dolce	fondere burro o cioccolato, mantenere in caldo
3 - 4	150 - 300 W	dolce	riscaldare, sobbollire
5 - 7	330 - 750 W	media	pasta, riso
7 - 9	950 - 1600 W	vivace	arrostire, grigliare, friggere
Turbo	2400 W	riduzione tempi	raggiunge velocemente la temperatura di ebollizione o frittura

I dati sono indicativi e possono variare in base a zona cottura, tipologia, composizione, dimensione e altezza del fondo della pentola, abitudini d'uso. Il "*" dopo i livelli compresi tra 1 e 8 indica ulteriori livelli di potenza per una corretta regolazione della cottura.

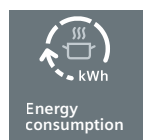

La visualizzazione del consumo di energia.

Nei piani cottura a induzione di Siemens è sempre possibile sapere, dopo l'utilizzo, quanta energia è stata consumata. La visualizzazione del consumo di energia, infatti, consente di essere puntualmente informati sull'assorbimento elettrico: l'informazione viene mostrata in chiaro e indica la somma dei kW consumati per ciascuna zona di cottura utilizzata.

powerManagement:

controllo totale su tutta la gamma ad induzione.

powerManagement è il sistema che Siemens ha ideato per far utilizzare il piano a induzione anche nelle case con un normale contatore da 3 kW. È infatti possibile autolimitare la potenza assorbita dal piano cottura al livello desiderato, partendo da un minimo di 1 kW. Scoprite le enormi potenzialità di questa nuova tecnologia e non preoccupatevi d'altro: Siemens ha già pensato a tutto.



Praticità, prestazioni e innovazione. In una parola, Siemens.

Praticità e igiene.

Superficie fredda significa anche poter dire addio ai residui di cibo incrostati. La pulizia risulta quindi semplice e veloce: basta un panno inumidito ed il gioco è fatto.

Rilevatore di pentole.

Il piano a induzione Siemens è in grado di rilevare automaticamente la presenza di pentole sulle zone di cottura. La mancanza di pentole sulla superficie impedisce il processo di riscaldamento, rendendo il piano Siemens perfettamente sicuro.



La funzione reStart.

Talvolta, erroneamente, può capitare di spegnere completamente il piano cottura anziché modificare la posizione di cottura di una sola zona. Grazie alla funzione reStart, questo non è più un problema. Riaccendendo il piano entro 5 secondi, infatti, tutte le impostazioni, i tempi di cottura e le opzioni selezionate verranno ripristinate automaticamente.



La funzione quickStart.

Grazie al sensore di riconoscimento della pentola, basterà appoggiare un tegame su una zona cottura. Il piano riconoscerà la zona e la selezionerà automaticamente. A voi basterà effettuare una selezione per attivare la cottura.

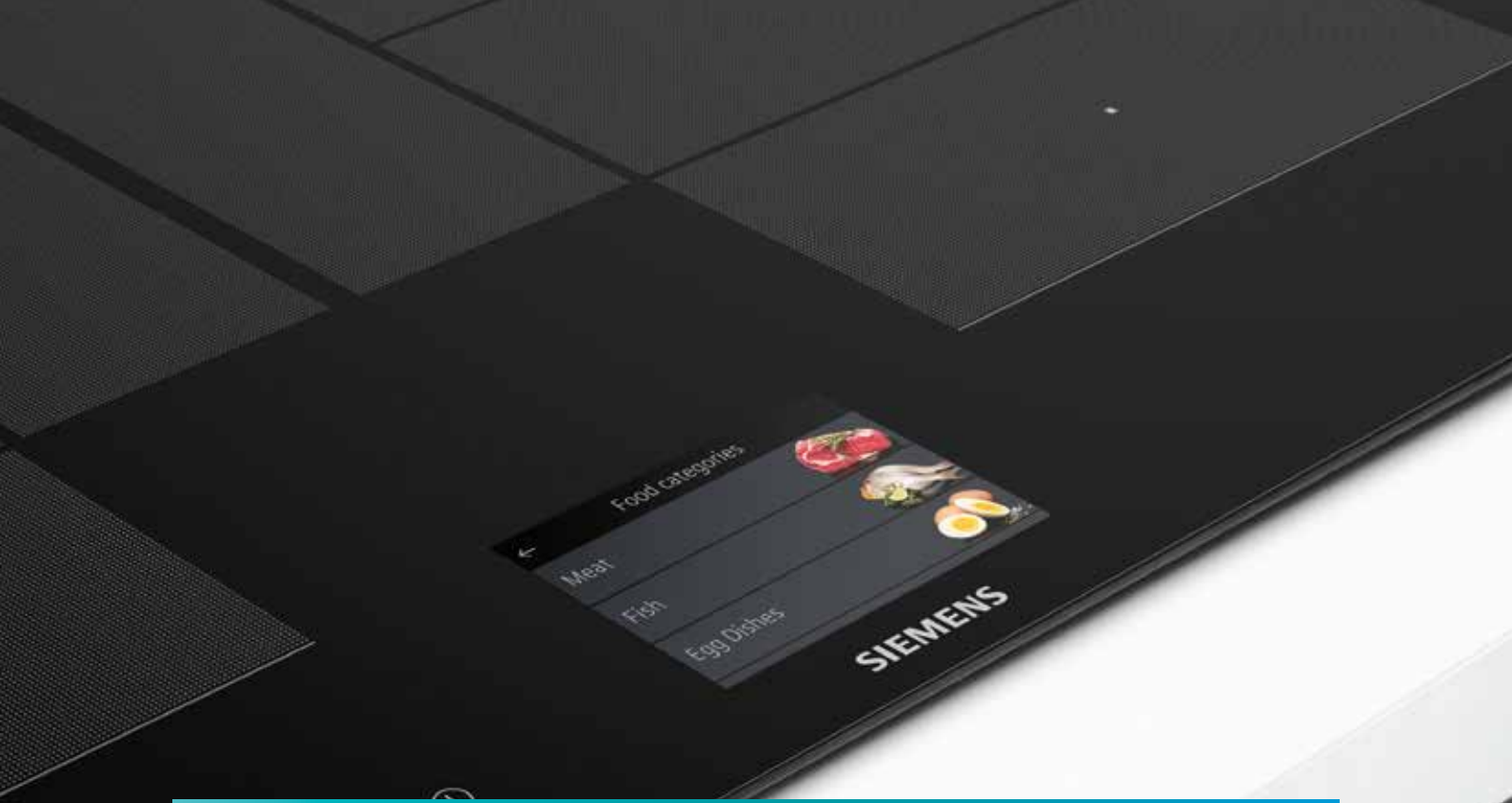

Adattarsi alle vostre esigenze di ogni giorno. Questa è perfezione in cucina.

Mai prima d'ora certe innovazioni avevano regalato tanto comfort e mai come ora sono così semplici da usare. Grazie al nuovo TFT-Touch display, vi basta un tocco per ottenere il massimo della flessibilità in cucina.



cookingSensor Plus.*

Zero preoccupazioni in cucina.

Mai più pentole in ebollizione che traboccano. È sufficiente attaccare il sensore alla pentola ed esso interagirà con il piano, avvisandovi con un segnale quando avrà raggiunto la giusta temperatura, mantenendola allo stesso livello.

* disponibile come accessorio acquistabile separatamente per i modelli EX875LX34E, EX975KXW1E, EX875KYE1E e EX875KYW1E.

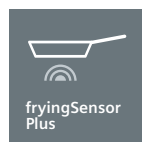

fryingSensor Plus.

Mai più pietanze bruciate.

fryingSensor Plus vi semplifica il lavoro in cucina. Basta impostare il programma di cottura desiderato, attendere il segnale acustico, versare l'olio nella padella e far cuocere alla giusta temperatura. Grazie ai pratici sensori non dovrete più effettuare regolazioni successive.

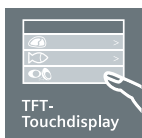

TFT-Touch display.
Un tocco di innovazione.

Con un semplice tocco potete gestire tutte le funzioni innovative del vostro piano a induzione. Il display a colori vi mostrerà in maniera eccellente il quadro generale delle impostazioni e funzioni di comando estremamente intuitive.

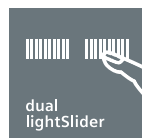

dual lightSlider.
Potere all'intuizione.

La nuova tecnologia dual lightSlider vi permette di selezionare e di unire facilmente le diverse zone di cottura. E quando la spegnerete, diventerà completamente invisibile.



Comando touchSlider.
Controllo facile e veloce.

È il sistema più innovativo per controllare le potenze ed i livelli di cottura: semplicemente sfiorando i comandi con un dito. Facile e veloce.



Comando touchControl.
Comodo da utilizzare. E da pulire.

Il comando touchControl rende la regolazione della zona cottura desiderata facile e veloce, attraverso i controlli + e -. È solo necessario scegliere il livello di potenza desiderato. Comodo e semplice da usare.

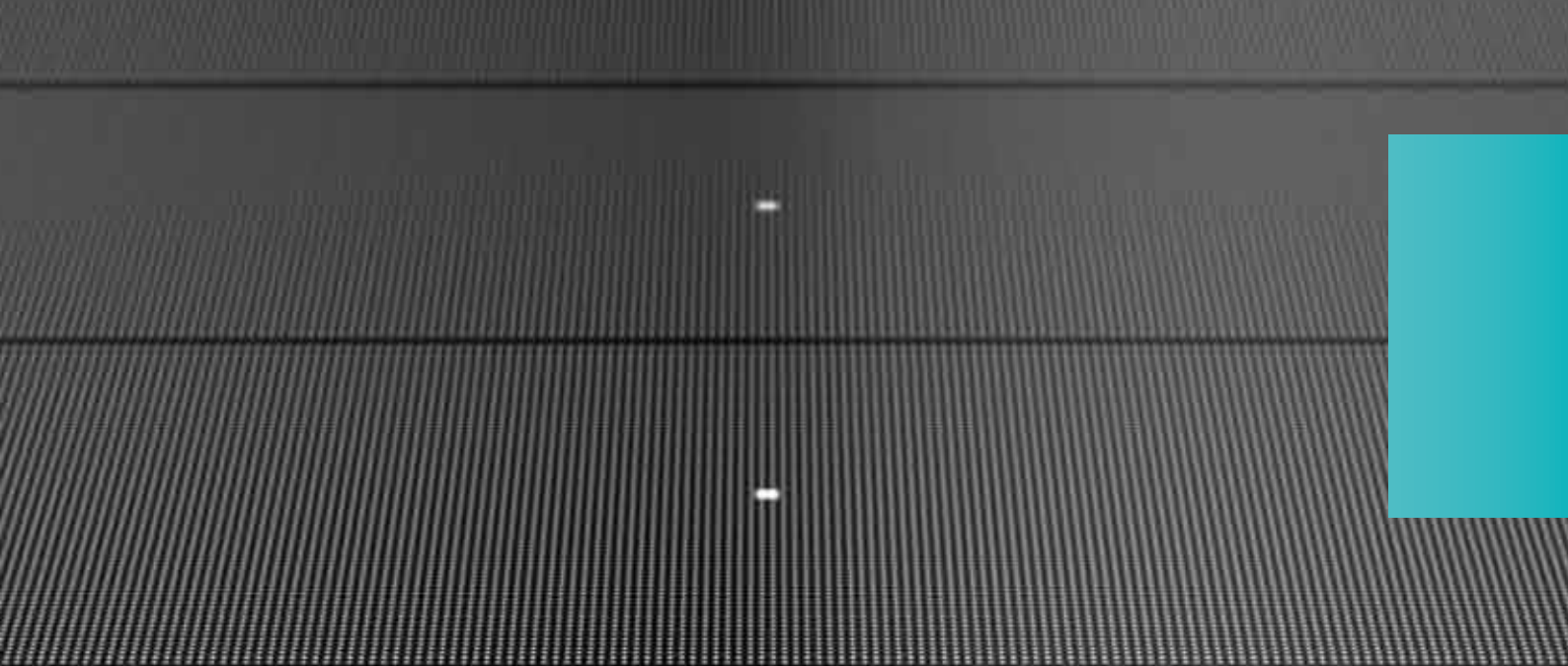

Control panel with red digital display and buttons:

↕	8.5	3
0		7

||||| b



o|||

SIEMENS

Una varietà che sfugge agli schemi.

Varianti d'incasso per tutti i gusti: i design della cornice.

Per l'incasso dei vostri piani cottura in vetroceramica potete scegliere tra diverse cornici eleganti e di alta qualità. Dalla finitura topClass alla cornice in acciaio inossidabile, con profili smussati o anche senza cornice. Una flessibilità eccezionale per un design unico.

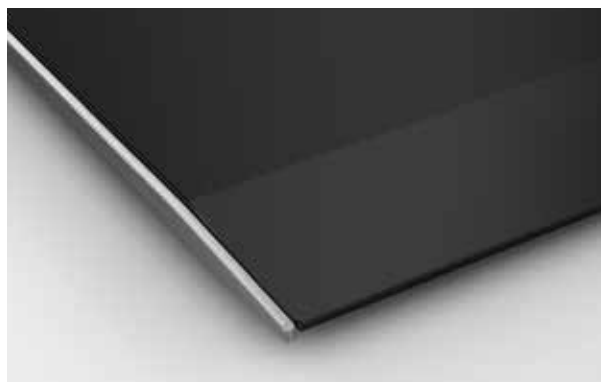

Finitura topClass



Finitura con profili smussati



Finitura a filo

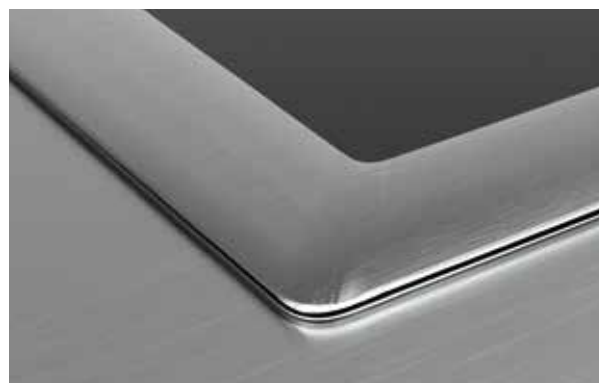

Cornice in acciaio inossidabile



Senza cornice

I piani con finitura topClass sono abbinabili tra di loro e anche con i piani domino.

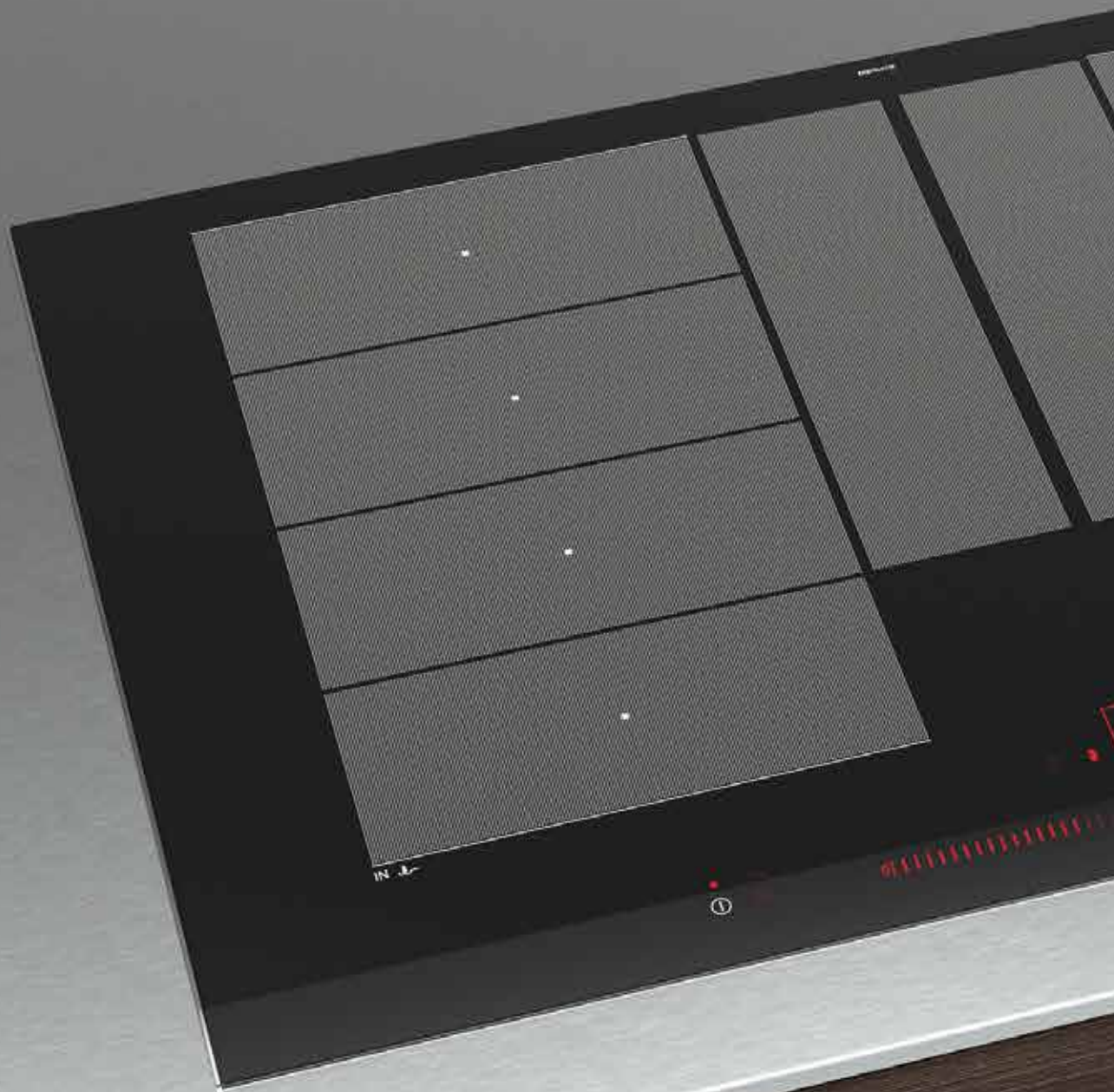



Siemens ha un piano perfetto per rivoluzionare la vostra cucina.

I piani cottura a induzione di Siemens sono il meglio per chi cerca per la propria cucina qualcosa di speciale, che vada oltre gli standard tradizionali. Massima flessibilità, design elegante e raffinato, performance assicurate. Il più professionale degli elementi per la cucina è anche un valido alleato per il risparmio energetico.

iQ700



EX875LX34E
 inductionAir System,
 flexInduction 80 cm
 € 3.850,00

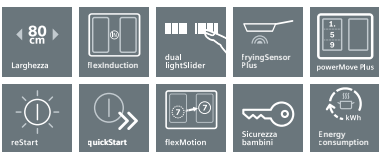

iQ500



ED875FS11E
 inductionAir System,
 combiInduction 80 cm
 € 2.900,00



EAN	4242003763988	4242003809488
Materiale	Vetroceramica con finitura topClass: frontale smussato con profili laterali in acciaio inox	Vetroceramica con finitura topClass: frontale smussato con profili laterali in acciaio inox
Caratteristiche principali	<ul style="list-style-type: none"> · dual lightSlider: permette di selezionare e di unire facilmente le diverse zone di cottura · Regolazione elettronica a 17 livelli di potenza · fryingSensor plus con 5 livelli di temperatura · cookingSensor Plus ready (sensore HZ39050 acquistabile separatamente come accessorio) · powerMove Plus: 3 potenze diverse in zona flex · Funzione reStart: ripristino impostazioni di cottura in caso di spegnimento accidentale · Funzione quickStart: inizio rapido della cottura · Funzione Turbo per ogni zona di cottura · Funzione panTurbo per padelle · Funzione Tenere in caldo · flexMotion: trasferimento automatico delle impostazioni selezionate da una zona ad un'altra · Funzione powerManagement (fino a 1kW) · Timer fine cottura, cronometro e contaminati · Visualizzazione del consumo energetico 	<ul style="list-style-type: none"> · touchSlider: controllo facile e veloce del piano semplicemente sfiorando i comandi con un dito · Regolazione elettronica a 17 livelli di potenza · powerMove: attivazione simultanea di 2 zone cottura per cucinare e tenere in caldo il cibo · Funzione reStart: ripristino impostazioni di cottura in caso di spegnimento accidentale · Funzione quickStart: inizio rapido della cottura · Funzione Turbo per ogni zona di cottura · Funzione powerManagement (da 1kW) · Timer fine cottura per ogni singola zona · Contaminati indipendente con segnale acustico · Visualizzazione del consumo energetico
Sicurezza	<ul style="list-style-type: none"> · Riconoscimento presenza pentole · Autospegnimento di sicurezza · Sicurezza bambini · Spie di calore residuo · Funzione blocco temporaneo per la pulizia 	<ul style="list-style-type: none"> · Riconoscimento presenza pentole · Autospegnimento di sicurezza · Sicurezza bambini · Spia di calore residuo · Funzione blocco temporaneo per la pulizia
Assorbimento massimo	1,0 - 7,4 kW	1,0 - 6,9 kW
Disegni tecnici	<p>Caratteristiche principali dell'unità aspirante:</p> <ul style="list-style-type: none"> · Motore iQdrive con ventola senza spazzole · 9 velocità più 1 intensiva · Sensore di qualità dell'aria climateControl Sensor · Funzionamento post cottura automatico (30 min) · Griglia centrale in ghisa, resistente al calore lavabile in lavastoviglie · Indicazione saturazione filtri grassi e cleanAir · Kit di montaggio acquistabili separatamente: <ul style="list-style-type: none"> - Installazione ad espulsione: kit HZ381401 - Installazione a ricircolo: kit cleanAir HZ381501 · Capacità espulsione aria max: 698 m³/h 	<p>Caratteristiche principali dell'unità aspirante:</p> <ul style="list-style-type: none"> · Motore iQdrive con ventola senza spazzole · 9 velocità più 1 intensiva · Funzionamento post cottura automatico (30 min.) · Griglia centrale in plastica altamente resistente e lavabile in lavastoviglie · Indicazione saturazione filtri grassi e cleanAir · Kit di montaggio acquistabili separatamente: <ul style="list-style-type: none"> - Installazione ad espulsione: kit HZ381401 - Installazione a ricircolo: kit cleanAir HZ381501 · Capacità espulsione aria max: 698 m³/h
	<i>Disegni tecnici a pagina 104</i>	<i>Disegni tecnici a pagina 104</i>



EX975KXW1E
flexInduction, Home
Connect, cookConnect 90 cm
€ 2.430,00



EX975LXC1E
flexInduction 90 cm
€ 2.049,00



EX875KYW1E
flexInduction Plus, Home
Connect, cookConnect 80 cm
€ 2.195,00



4242003765685	4242003692301	4242003765296
Vetroceramica con finitura topClass: frontale smussato con profili laterali in acciaio inox	Vetroceramica con finitura topClass: frontale smussato con profili laterali in acciaio inox	Vetroceramica con finitura topClass: frontale smussato con profili laterali in acciaio inox
<ul style="list-style-type: none"> Display TFT fullTouch a colori da 5", con ricette e consigli di impostazione preinstallati Home Connect cookConnect System: controllo della cappa attraverso l'elettronica del piano ad induzione Regolazione elettronica a 17 livelli di potenza fryingSensor plus con 5 livelli di temperatura cookingSensor Plus ready (sensore HZ39050 acquistabile separatamente come accessorio) powerMove Plus: 3 potenze diverse in zona flex Funzioni reStart e quickStart Funzione Turbo per ogni zona di cottura Funzione panTurbo per padelle Funzioni Tenere in caldo e flexMotion Funzione powerManagement (da 1kW) Timer fine cottura, contaminuti e cronometro Visualizzazione del consumo energetico Abbinabile a piani di cottura e domino in vetroceramica con Finitura topClass 	<ul style="list-style-type: none"> dual lightSlider: permette di selezionare e di unire facilmente le diverse zone di cottura Regolazione elettronica a 17 livelli di potenza fryingSensor plus con 5 livelli di temperatura powerMove Plus: divisione della zona flex in 3 zone di cottura con potenze diverse in ognuna Funzione reStart: ripristino impostazioni di cottura in caso di spegnimento accidentale Funzione quickStart: consente una rapida selezione della potenza di cottura Funzione Turbo per ogni zona di cottura Funzione panTurbo per padelle Funzione Tenere in caldo Funzione powerManagement (fino a 1kW) Timer fine cottura, contaminuti e cronometro Visualizzazione del consumo energetico Abbinabile a piani di cottura e domino in vetroceramica con Finitura topClass 	<ul style="list-style-type: none"> Display TFT fullTouch a colori da 5", con ricette e consigli di impostazione preinstallati Home Connect cookConnect System: controllo della cappa attraverso l'elettronica del piano ad induzione flexInduction Plus: superficie extra di cottura Regolazione elettronica a 17 livelli di potenza fryingSensor plus con 5 livelli di temperatura cookingSensor Plus ready (sensore HZ39050 acquistabile separatamente come accessorio) powerMove Plus: 3 potenze diverse in zona flex Funzioni reStart e quickStart Funzione Turbo per ogni zona di cottura Funzione panTurbo per padelle Funzioni Tenere in caldo e flexMotion Funzione powerManagement (da 1kW) Timer fine cottura, contaminuti e cronometro Visualizzazione del consumo energetico Abbinabile a piani di cottura con Finitura topClass
<ul style="list-style-type: none"> Riconoscimento presenza pentole Autospegnimento di sicurezza Sicurezza bambini Spie di calore residuo Funzione blocco temporaneo per la pulizia 	<ul style="list-style-type: none"> Riconoscimento presenza pentole Autospegnimento di sicurezza Sicurezza bambini Spie di calore residuo Funzione blocco temporaneo per la pulizia 	<ul style="list-style-type: none"> Riconoscimento presenza pentole Autospegnimento di sicurezza Sicurezza bambini Spie di calore residuo Funzione blocco temporaneo per la pulizia
1,0 - 11,1 kW	1,0 - 11,1 kW	1,0 - 7,4 kW
<p>* Distanza minima dal foro d'incasso nel piano di lavoro alla parete</p> <p>** Profondità di inserimento</p> <p>*** Con il forno incassato sotto il piano min. 30, event. superiore; vedere i requisiti relativi alle dimensioni del forno</p>	<p>* Distanza minima dal foro d'incasso nel piano di lavoro alla parete</p> <p>** Profondità di inserimento</p> <p>*** Con il forno incassato sotto il piano min. 30, event. superiore; vedere i requisiti relativi alle dimensioni del forno</p>	<p>* Distanza minima dal foro d'incasso nel piano di lavoro alla parete</p> <p>** Profondità di inserimento</p> <p>*** Con il forno incassato sotto il piano min. 30, event. superiore; vedere i requisiti relativi alle dimensioni del forno</p>

iQ700



EX801LYC1E
flexInduction Plus 80 cm

€ 1.820,00

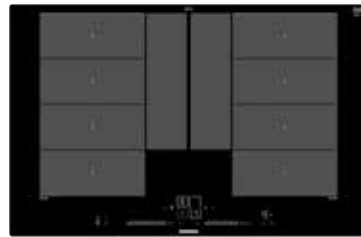
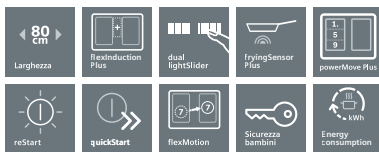

EX875LYC1E
flexInduction Plus 80 cm

€ 1.768,00

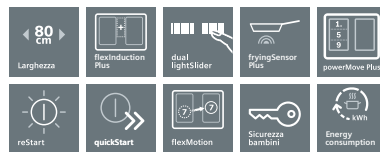

EAN	4242003716946	4242003705582
Materiale	Vetroceramica per montaggio a filo top	Vetroceramica con finitura topClass: frontale smussato con profili laterali in acciaio inox
Caratteristiche principali	<ul style="list-style-type: none"> · dual lightSlider: permette di selezionare e di unire facilmente le diverse zone di cottura · flexInduction Plus: superficie extra di cottura · Regolazione elettronica a 17 livelli di potenza · fryingSensor plus con 5 livelli di temperatura · powerMove Plus: divisione della zona flex in 3 zone di cottura con potenze diverse in ognuna · Funzione reStart: ripristino impostazioni di cottura in caso di spegnimento accidentale · Funzione quickStart: consente una rapida selezione della potenza di cottura · Funzioni Turbo e panTurbo per ogni zona · Funzione Tenere in caldo · flexMotion: trasferimento automatico delle impostazioni selezionate da una zona ad un'altra · Funzione powerManagement (fino a 1kW) · Timer fine cottura, contaminuti e cronometro · Visualizzazione del consumo energetico 	<ul style="list-style-type: none"> · dual lightSlider: permette di selezionare e di unire facilmente le diverse zone di cottura · flexInduction Plus: superficie extra di cottura · Regolazione elettronica a 17 livelli di potenza · fryingSensor plus con 5 livelli di temperatura · powerMove Plus: divisione della zona flex in 3 zone di cottura con potenze diverse in ognuna · Funzione reStart · Funzione quickStart · Funzioni Turbo e panTurbo per ogni zona · Funzione Tenere in caldo · flexMotion: trasferimento automatico delle impostazioni selezionate da una zona ad un'altra · Funzione powerManagement (fino a 1kW) · Timer fine cottura, contaminuti e cronometro · Visualizzazione del consumo energetico · Abbinabile a piani di cottura e domino in vetroceramica con Finitura topClass
Sicurezza	<ul style="list-style-type: none"> · Riconoscimento presenza pentole · Autospegnimento di sicurezza · Sicurezza bambini · Spie di calore residuo · Funzione blocco temporaneo per la pulizia 	<ul style="list-style-type: none"> · Riconoscimento presenza pentole · Autospegnimento di sicurezza · Sicurezza bambini · Spie di calore residuo · Funzione blocco temporaneo per la pulizia
Assorbimento massimo	1,0 - 7,4 kW	1,0 - 7,4 kW
Disegni tecnici	<p>Dimensioni in mm</p>	<p>Dimensioni in mm</p>



EX275FXB1E
flexInduction 90 cm

€ 1.716,00

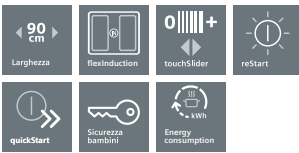

EX879FVC1E
flexInduction 80 cm

€ 1.716,00

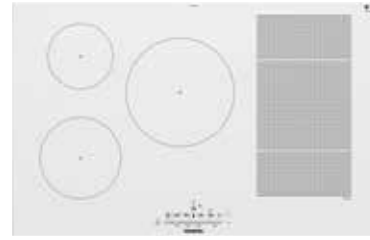

EX872FVC1E
flexInduction 80 cm

€ 1.716,00



4242003701218	4242003717042	4242003795354
Vetroceramica con finitura topClass: frontale smussato con profili laterali in acciaio inox	Vetroceramica con finitura topClass: frontale smussato con profili laterali in acciaio inox	Vetroceramica con finitura topClass: frontale smussato con profili laterali in acciaio inox
<ul style="list-style-type: none"> · touchSlider: controllo facile e veloce del piano semplicemente sfiorando i comandi con un dito · Regolazione elettronica a 17 livelli di potenza · Funzione reStart: ripristino impostazioni di cottura in caso di spegnimento accidentale · Funzione quickStart: consente una rapida selezione della potenza di cottura · Funzione Turbo per ogni zona di cottura · Funzione powerManagement per limitare assorbimento elettrico fino a 1kW · Timer fine cottura per ogni singola zona · Contaminuti indipendente con segnale acustico · Visualizzazione del consumo energetico · Profondità speciale: 350mm 	<ul style="list-style-type: none"> · touchSlider: controllo facile e veloce del piano semplicemente sfiorando i comandi con un dito · Regolazione elettronica a 17 livelli di potenza · fryingSensor plus con 4 livelli di temperatura in zona flex · Funzione reStart: ripristino impostazioni di cottura in caso di spegnimento accidentale · Funzione quickStart: consente una rapida selezione della potenza di cottura · Funzione Turbo per ogni zona di cottura · Funzione powerManagement per limitare assorbimento elettrico fino a 1kW · Timer fine cottura per ogni singola zona · Contaminuti indipendente con segnale acustico · Visualizzazione del consumo energetico · metalDesign inox 	<ul style="list-style-type: none"> · touchSlider: controllo facile e veloce del piano semplicemente sfiorando i comandi con un dito · Regolazione elettronica a 17 livelli di potenza · fryingSensor plus con 4 livelli di temperatura in zona flex · Funzione reStart: ripristino impostazioni di cottura in caso di spegnimento accidentale · Funzione quickStart: consente una rapida selezione della potenza di cottura · Funzione Turbo per ogni zona di cottura · Funzione powerManagement per limitare assorbimento elettrico fino a 1kW · Timer fine cottura per ogni singola zona · Contaminuti indipendente con segnale acustico · Visualizzazione del consumo energetico · Design bianco
<ul style="list-style-type: none"> · Riconoscimento presenza pentole · Autospegnimento di sicurezza · Sicurezza bambini · Spie di calore residuo · Funzione blocco temporaneo per la pulizia 	<ul style="list-style-type: none"> · Riconoscimento presenza pentole · Autospegnimento di sicurezza · Sicurezza bambini · Spie di calore residuo · Funzione blocco temporaneo per la pulizia 	<ul style="list-style-type: none"> · Riconoscimento presenza pentole · Autospegnimento di sicurezza · Sicurezza bambini · Spie di calore residuo · Funzione blocco temporaneo per la pulizia
1,0 - 7,4 kW	1,0 - 7,4 kW	1,0 - 7,4 kW
<p>* Distanza minima dal foro d'incasso nel piano di lavoro alla parete</p> <p>** Profondità di inserimento</p> <p>*** Con il forno incassato sotto il piano min. 30, event. superiore; vedere i requisiti relativi alle dimensioni del forno</p> <p style="text-align: right;">Dimensioni in mm</p>	<p>* Distanza minima dal foro d'incasso nel piano di lavoro alla parete</p> <p>** Profondità di inserimento</p> <p>*** Con il forno incassato sotto il piano min. 30, event. superiore; vedere i requisiti relativi alle dimensioni del forno</p> <p style="text-align: right;">Dimensioni in mm</p>	<p>* Distanza minima dal foro d'incasso nel piano di lavoro alla parete</p> <p>** Profondità di inserimento</p> <p>*** Con il forno incassato sotto il piano min. 30, event. superiore; vedere i requisiti relativi alle dimensioni del forno</p> <p style="text-align: right;">Dimensioni in mm</p>

iQ700

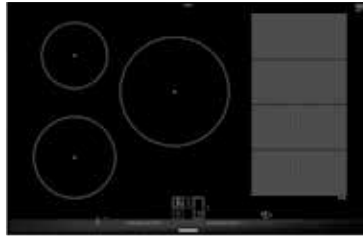

EX875LVC1
flexInduction 80 cm

€ 1.695,00



EX675JYW1E
flexInduction Plus, Home Connect, cookConnect 60 cm
€ 1.985,00



EAN	4242003717004	4242003765234
Materiale	Vetroceramica con finitura topClass: frontale smussato con profili laterali in acciaio inox	Vetroceramica con finitura topClass: frontale smussato con profili laterali in acciaio inox
Caratteristiche principali	<ul style="list-style-type: none"> · dual lightSlider: permette di selezionare e di unire facilmente le diverse zone di cottura · Regolazione elettronica a 17 livelli di potenza · fryingSensor plus con 5 livelli di temperatura in zona flex · powerMove Plus: divisione della zona flex in 3 zone di cottura con potenze diverse in ognuna · Funzione reStart: ripristino impostazioni di cottura in caso di spegnimento accidentale · Funzione quickStart: consente una rapida selezione della potenza di cottura · Funzioni Turbo e panTurbo per ogni zona · Funzione Tenere in caldo · Funzione powerManagement (fino a 1kW) · Timer fine cottura, contaminuti e cronometro · Visualizzazione del consumo energetico · Abbinabile a piani di cottura e domino in vetroceramica con Finitura topClass 	<ul style="list-style-type: none"> · Display TFT fullTouch a colori da 4,15", con ricette e consigli di impostazione preinstallati · Home Connect · cookConnect System: controllo della cappa attraverso l'elettronica del piano ad induzione · flexInduction Plus: superficie extra di cottura · Regolazione elettronica a 17 livelli di potenza · fryingSensor plus con 5 livelli di temperatura · cookingSensor Plus ready (sensore HZ39050 acquistabile separatamente come accessorio) · powerMove Plus: 3 potenze diverse in zona flex · Funzioni reStart e quickStart · Funzione Turbo per ogni zona di cottura · Funzione panTurbo per padelle · Funzioni Tenere in caldo e flexMotion · Funzione powerManagement (da 1kW) · Timer fine cottura, contaminuti e cronometro · Visualizzazione del consumo energetico · Abbinabile a piani di cottura con Finitura topClass
Sicurezza	<ul style="list-style-type: none"> · Riconoscimento presenza pentole · Autospegnimento di sicurezza · Sicurezza bambini · Spie di calore residuo · Funzione blocco temporaneo per la pulizia 	<ul style="list-style-type: none"> · Riconoscimento presenza pentole · Autospegnimento di sicurezza · Sicurezza bambini · Spie di calore residuo · Funzione blocco temporaneo per la pulizia
Assorbimento massimo	1,0 - 7,4 kW	1,0 - 7,4 kW
Disegni tecnici	<p>* Distanza minima dal foro d'incasso nel piano di lavoro alla parete ** Profondità di inserimento *** Con il forno incassato sotto il piano min. 30, event. superiore; vedere i requisiti relativi alle dimensioni del forno</p> <p style="text-align: right;"><i>Dimensioni in mm</i></p>	<p>* Distanza minima dal foro d'incasso nel piano di lavoro alla parete ** Profondità di inserimento *** Con il forno incassato sotto il piano min. 30, event. superiore; vedere i requisiti relativi alle dimensioni del forno</p> <p style="text-align: right;"><i>Dimensioni in mm</i></p>



EX675LYV1E
flexInduction Plus, Home
Connect, cookConnect 60 cm
€ 1.715,00

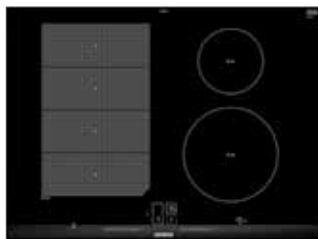

EX775LEC1E
flexInduction 70 cm
€ 1.508,00



EX679FEC1E
flexInduction 60 cm
€ 1.477,00



4242003758953	4242003716908	4242003716892
Vetroceramica con finitura topClass: frontale smussato con profili laterali in acciaio inox	Vetroceramica con finitura topClass: frontale smussato con profili laterali in acciaio inox	Vetroceramica con finitura topClass: frontale smussato con profili laterali in acciaio inox
<ul style="list-style-type: none"> · dual lightSlider: permette di selezionare e di unire facilmente le diverse zone di cottura Home Connect · cookConnect System: controllo della cappa attraverso l'elettronica del piano ad induzione · flexInduction Plus: superficie extra di cottura · Regolazione elettronica a 17 livelli di potenza · fryingSensor plus con 5 livelli di temperatura · powerMove Plus: 3 potenze diverse in zona flex · Funzioni reStart e quickStart · Funzione Turbo per ogni zona di cottura · Funzione panTurbo per padelle · Funzione Tenere in caldo e flexMotion · Funzione powerManagement (da 1kW) · Timer fine cottura, contaminuti e cronometro · Visualizzazione del consumo energetico · Abbinabile a piani di cottura con Finitura topClass 	<ul style="list-style-type: none"> · dual lightSlider: permette di selezionare e di unire facilmente le diverse zone di cottura · Regolazione elettronica a 17 livelli di potenza · fryingSensor plus con 5 livelli di temperatura · powerMove Plus: divisione della zona flex in 3 zone di cottura con potenze diverse in ognuna · Funzione reStart: ripristino impostazioni di cottura in caso di spegnimento accidentale · Funzione quickStart: consente una rapida selezione della potenza di cottura · Funzioni Turbo e panTurbo per ogni zona · Funzione Tenere in caldo · Funzione powerManagement (fino a 1kW) · Timer fine cottura per ogni singola zona · Contaminuti indipendente e cronometro · Visualizzazione del consumo energetico · Abbinabile a piani di cottura e domino in vetroceramica con Finitura topClass 	<ul style="list-style-type: none"> · touchSlider: controllo facile e veloce del piano semplicemente sfiorando i comandi con un dito · Regolazione elettronica a 17 livelli di potenza · fryingSensor plus con 4 livelli di temperatura in zona flex · Funzione reStart: ripristino impostazioni di cottura in caso di spegnimento accidentale · Funzione quickStart: consente una rapida selezione della potenza di cottura · Funzione Turbo per ogni zona di cottura · Funzione powerManagement per limitare assorbimento elettrico fino a 1kW · Timer fine cottura per ogni singola zona · Contaminuti indipendente con segnale acustico · Visualizzazione del consumo energetico · metalDesign inox
<ul style="list-style-type: none"> · Riconoscimento presenza pentole · Autospegnimento di sicurezza · Sicurezza bambini · Spie di calore residuo · Funzione blocco temporaneo per la pulizia 	<ul style="list-style-type: none"> · Riconoscimento presenza pentole · Autospegnimento di sicurezza · Sicurezza bambini · Spie di calore residuo · Funzione blocco temporaneo per la pulizia 	<ul style="list-style-type: none"> · Riconoscimento presenza pentole · Autospegnimento di sicurezza · Sicurezza bambini · Spie di calore residuo
1,0 - 7,4 kW	1,0 - 7,4 kW	1,0 - 7,4 kW
<p>* Distanza minima dal foro d'incasso nel piano di lavoro alla parete ** Profondità di inserimento *** Con il forno incassato sotto il piano event. superiore; vedere i requisiti relativi alle dimensioni del forno</p> <p>Dimensioni in mm</p>	<p>* Distanza minima dal foro d'incasso nel piano di lavoro alla parete ** Profondità di inserimento *** Con il forno incassato sotto il piano event. superiore; vedere i requisiti relativi alle dimensioni del forno</p> <p>Dimensioni in mm</p>	<p>* Distanza minima dal foro d'incasso nel piano di lavoro alla parete ** Profondità di inserimento *** Con il forno incassato sotto il piano event. superiore; vedere i requisiti relativi alle dimensioni del forno</p> <p>Dimensioni in mm</p>

iQ700

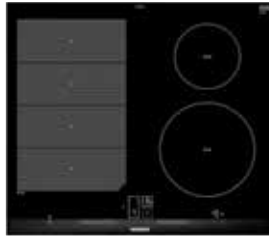

EX675LEC1E
flexInduction 60 cm

€ 1.456,00



iQ500

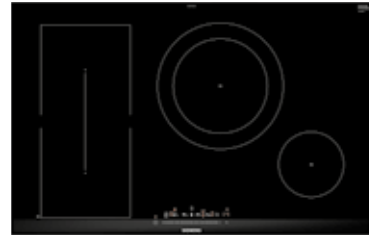

ED875FSB1E
combiInduction 80 cm

€ 1.248,00

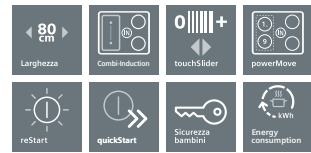

EAN	4242003716854	4242003698082
Materiale	Vetroceramica con finitura topClass: frontale smussato con profili laterali in acciaio inox	Vetroceramica con finitura topClass: frontale smussato con profili laterali in acciaio inox
Caratteristiche principali	<ul style="list-style-type: none"> · dual lightSlider: permette di selezionare e di unire facilmente le diverse zone di cottura · Regolazione elettronica a 17 livelli di potenza · fryingSensor plus con 5 livelli di temperatura · powerMove Plus: divisione della zona flex in 3 zone di cottura con potenze diverse in ognuna · Funzione reStart: ripristino impostazioni di cottura in caso di spegnimento accidentale · Funzione quickStart: consente una rapida selezione della potenza di cottura · Funzione Turbo per ogni zona di cottura · Funzione panTurbo per padelle · Funzione Tenere in caldo · Funzione powerManagement (fino a 1kW) · Timer fine cottura, contaminuti e cronometro · Visualizzazione del consumo energetico · Abbinabile a piani di cottura e domino in vetroceramica con Finitura topClass 	<ul style="list-style-type: none"> · touchSlider: controllo facile e veloce del piano semplicemente sfiorando i comandi con un dito · Regolazione elettronica a 17 livelli di potenza · powerMove: attivazione simultanea di 2 zone cottura per cucinare e tenere in caldo il cibo · Funzione reStart: ripristino impostazioni di cottura in caso di spegnimento accidentale · Funzione quickStart: consente una rapida selezione della potenza di cottura · Funzione Turbo per ogni zona di cottura · Funzione powerManagement per limitare assorbimento elettrico fino a 1kW · Timer fine cottura per ogni singola zona · Contaminuti indipendente con segnale acustico · Visualizzazione del consumo energetico · Abbinabile a piani di cottura e domino in vetroceramica con Finitura topClass
Sicurezza	<ul style="list-style-type: none"> · Riconoscimento presenza pentole · Autospegnimento di sicurezza · Sicurezza bambini · Spie di calore residuo · Funzione blocco temporaneo per la pulizia 	<ul style="list-style-type: none"> · Riconoscimento presenza pentole · Autospegnimento di sicurezza · Sicurezza bambini · Spie di calore residuo
Assorbimento massimo	1,0 - 7,4 kW	1,0 - 7,4 kW
Disegni tecnici	<p>* Distanza minima dal foro d'incasso nel piano di lavoro alla parete</p> <p>** Profondità di inserimento</p> <p>*** Con il forno incassato sotto il piano event. superiore; vedere i requisiti relativi alle dimensioni del forno</p> <p style="text-align: right;"><i>Dimensioni in mm</i></p>	<p>* Distanza minima dal foro d'incasso nel piano di lavoro alla parete</p> <p>** Profondità di inserimento</p> <p>*** Con il forno incassato sotto il piano min. 30, event. superiore; vedere i requisiti relativi alle dimensioni del forno</p> <p style="text-align: right;"><i>Dimensioni in mm</i></p>



ED651FSB1E
combiInduction 60 cm

€ 1.030,00

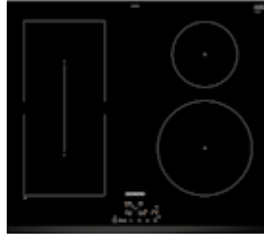

EE631BPB1E
combiInduction 60 cm

€ 905,00

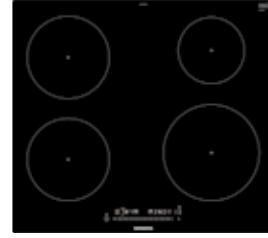

EH601FEB1E
Induction 60 cm

€ 1.030,00



4242003715925	4242003715994	4242003716045
Vetroceramica con frontale e laterali smussati	Vetroceramica con frontale smussato	Vetroceramica per montaggio a filo top
<ul style="list-style-type: none"> touchSlider: controllo facile e veloce del piano semplicemente sfiorando i comandi con un dito Regolazione elettronica a 17 livelli di potenza powerMove: attivazione simultanea di 2 zone cottura per cucinare e tenere in caldo il cibo Funzione reStart: ripristino impostazioni di cottura in caso di spegnimento accidentale Funzione quickStart: consente una rapida selezione della potenza di cottura Funzione Turbo per ogni zona di cottura Funzione powerManagement per limitare assorbimento elettrico fino a 1kW Timer fine cottura per ogni singola zona Contaminuti indipendente con segnale acustico Visualizzazione del consumo energetico 	<ul style="list-style-type: none"> touchControl: con simboli + e - per selezionare il livello di potenza desiderato in ogni zona Regolazione elettronica a 17 livelli di potenza Funzione reStart: ripristino impostazioni di cottura in caso di spegnimento accidentale Funzione quickStart: consente una rapida selezione della potenza di cottura Funzione Turbo per ogni zona di cottura Funzione powerManagement per limitare assorbimento elettrico fino a 1kW Timer fine cottura per ogni singola zona Contaminuti indipendente con segnale acustico 	<ul style="list-style-type: none"> touchSlider: controllo facile e veloce del piano semplicemente sfiorando i comandi con un dito Regolazione elettronica a 17 livelli di potenza Funzione reStart: ripristino impostazioni di cottura in caso di spegnimento accidentale Funzione quickStart: consente una rapida selezione della potenza di cottura Funzione Turbo per ogni zona di cottura Funzione powerManagement per limitare assorbimento elettrico fino a 1kW Timer fine cottura per ogni singola zona Contaminuti indipendente con segnale acustico Visualizzazione del consumo energetico
<ul style="list-style-type: none"> Riconoscimento presenza pentole Autospegnimento di sicurezza Sicurezza bambini Spie di calore residuo 	<ul style="list-style-type: none"> Riconoscimento presenza pentole Autospegnimento di sicurezza Sicurezza bambini Spie di calore residuo 	<ul style="list-style-type: none"> Riconoscimento presenza pentole Autospegnimento di sicurezza Sicurezza bambini Spie di calore residuo
1,0 - 6,9 kW	1,0 - 4,6 kW	1,0 - 7,4 kW
<p>Dimensioni in mm</p>	<p>Dimensioni in mm</p>	<p>Dimensioni in mm</p>

iQ100



EU612FEF1J
Induction 60 cm

€ 822,00

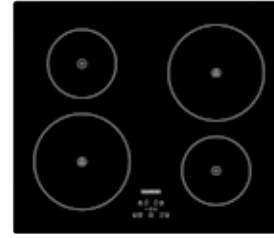
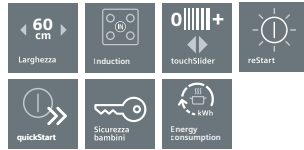

EH611BE10J
Induction 60 cm

€ 780,00

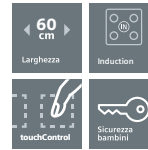

EAN	4242003764947	4242003683149
Materiale	Vetroceramica senza cornice	Vetroceramica senza cornice
Caratteristiche principali	<ul style="list-style-type: none"> · touchSlider: controllo facile e veloce del piano semplicemente sfiorando i comandi con un dito · Regolazione elettronica a 17 livelli di potenza · Funzione reStart: ripristino impostazioni di cottura in caso di spegnimento accidentale · Funzione quickStart: consente una rapida selezione della potenza di cottura · Funzione Turbo per ogni zona di cottura · Funzione powerManagement per limitare assorbimento elettrico fino a 1kW · Timer fine cottura per ogni singola zona · Contaminuti indipendente con segnale acustico · Visualizzazione del consumo energetico · Design bianco 	<ul style="list-style-type: none"> · Prodotto di dimensioni speciali adatto ad installazioni in nicchie da 48 cm · touchControl: con simboli + e - per selezionare il livello di potenza desiderato in ogni zona · Regolazione elettronica a 9 livelli di potenza · Funzione Turbo per le due zone di cottura più grandi (Ø 21 cm): anteriore sinistra e posteriore destra · Possibilità di limitare l'assorbimento elettrico fino a 3kW · Timer fine cottura per ogni singola zona · Contaminuti indipendente con segnale acustico
Sicurezza	<ul style="list-style-type: none"> · Riconoscimento presenza pentole · Autospegnimento di sicurezza · Sicurezza bambini · Spie di calore residuo 	<ul style="list-style-type: none"> · Riconoscimento presenza pentole · Autospegnimento di sicurezza · Sicurezza bambini · Spie di calore residuo · Funzione blocco temporaneo per la pulizia
Assorbimento massimo	1,0 - 3,0 kW	3,0 - 4,5 kW
Disegni tecnici	<p>* Distanza minima dal foro d'incasso nel piano di lavoro alla parete</p> <p>** Profondità di inserimento</p> <p>*** Con il forno incassato sotto il piano min. 30, event. superiore; vedere i requisiti relativi alle dimensioni del forno</p> <p style="text-align: right;">Dimensioni in mm</p>	<p>* Distanza minima dal foro d'incasso nel piano di lavoro alla parete</p> <p>** Profondità di inserimento massima</p> <p>*** Nei forni senza autopulizia pirolitica deve essere montato un doppiofondo.</p> <p style="text-align: right;">Dimensioni in mm</p>



EU631BEF1E

Induction 60 cm

€ 759,00



EAN	4242003716564
Materiale	Vetroceramica con frontale smussato
Caratteristiche principali	<ul style="list-style-type: none"> · touchControl: con simboli + e - per selezionare il livello di potenza desiderato in ogni zona · Regolazione elettronica a 17 livelli di potenza · Funzione reStart: ripristino impostazioni di cottura in caso di spegnimento accidentale · Funzione quickStart: consente una rapida selezione della potenza di cottura · Funzione Turbo per ogni zona di cottura · Funzione powerManagement per limitare assorbimento elettrico fino a 1kW · Timer fine cottura per ogni singola zona · Contaminuti indipendente con segnale acustico
Sicurezza	<ul style="list-style-type: none"> · Riconoscimento presenza pentole · Autospegnimento di sicurezza · Sicurezza bambini · Spie di calore residuo
Assorbimento massimo	1,0 - 3,7 kW
Disegni tecnici	<p>* Distanza minima dal foro d'incasso nel piano di lavoro alla parete</p> <p>** Profondità di inserimento</p> <p>*** Con il forno incassato sotto il piano min. 30, event. superiore; vedere i requisiti relativi alle dimensioni del forno</p> <p style="text-align: right;"><i>Dimensioni in mm</i></p>

Installazione a ricircolo

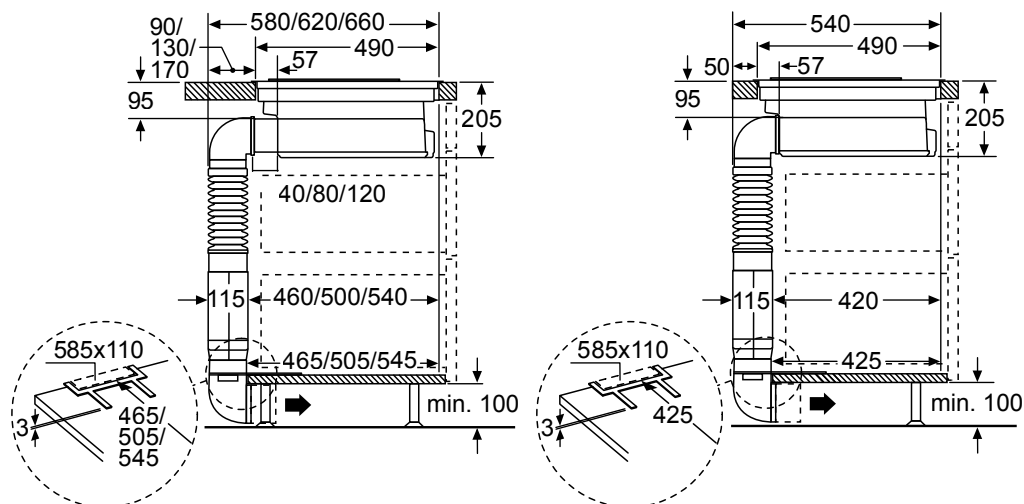
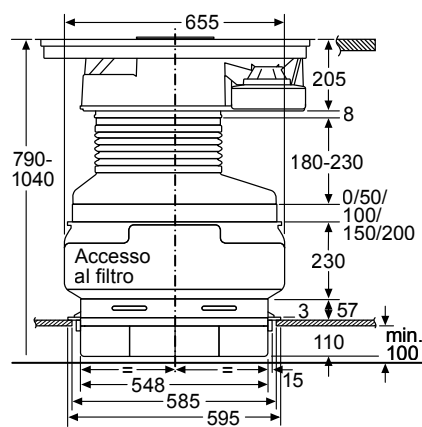
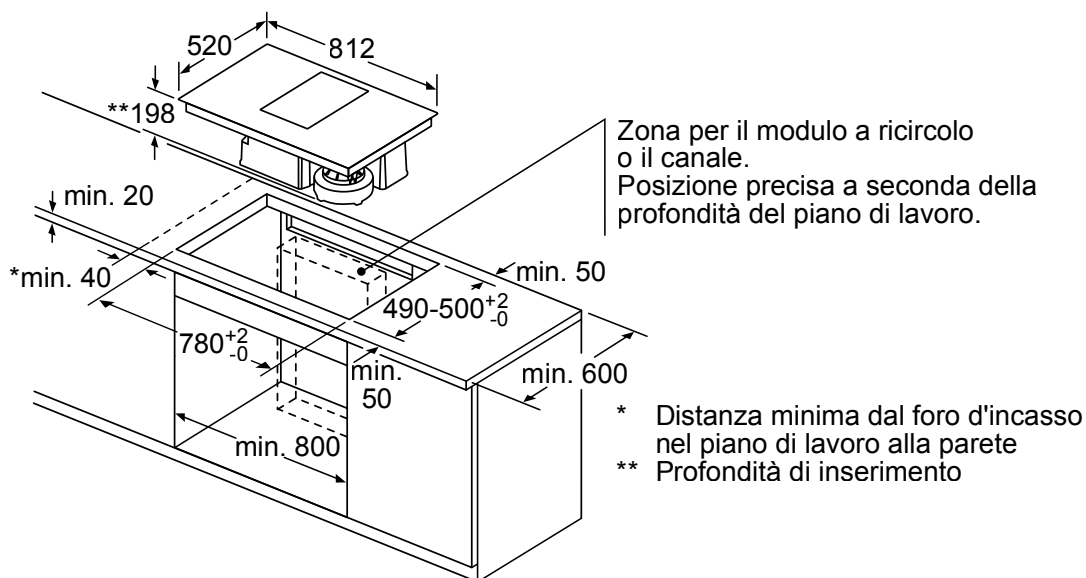

Installazione ad espulsione

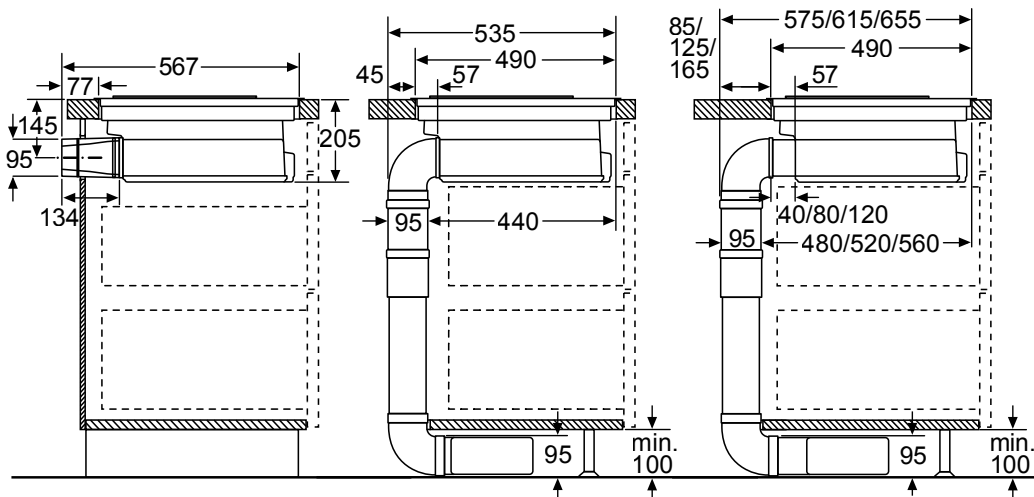
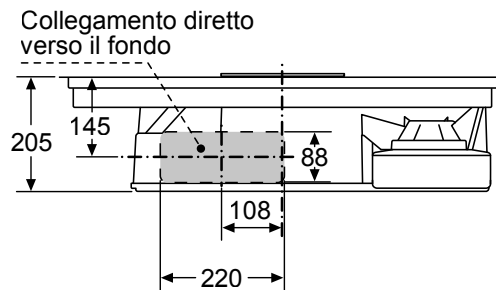
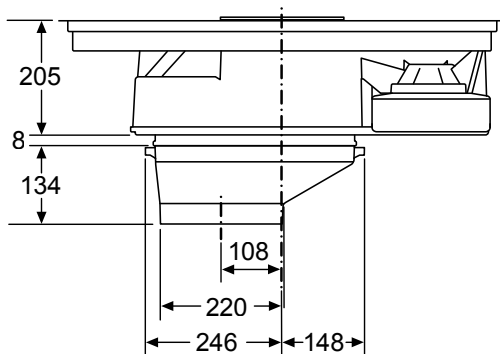
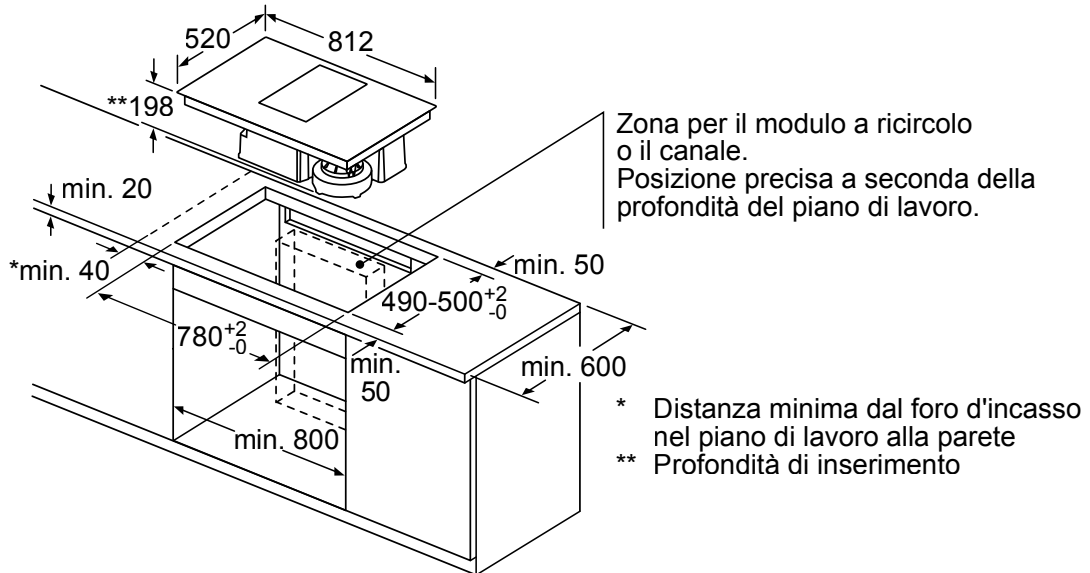

Dimensioni in mm

iQ300



ET875FCP1D

Piano cottura elettrico
80 cm
€ 1.456,00



ET675FNP1E

Piano cottura elettrico
60 cm
€ 1.144,00



EAN	4242003766538	4242003762851
Materiale	Vetroceramica con finitura topClass: frontale smussato con profili laterali in acciaio inox	Vetroceramica con finitura topClass: frontale smussato con profili laterali in acciaio inox
Caratteristiche principali	<ul style="list-style-type: none"> · touchSlider: controllo facile e veloce del piano semplicemente sfiorando i comandi con un dito · Regolazione elettronica a 17 livelli di potenza · Funzione reStart: ripristino impostazioni di cottura in caso di spegnimento accidentale · Funzione Turbo per le zone di cottura anteriore sinistra e posteriore centrale · 1 zona espandibile · 3 zone a doppio circuito · Timer fine cottura per ogni singola zona · Contaminuti indipendente con segnale acustico · Visualizzazione del consumo energetico · Abbinabile a piani di cottura e domino in vetroceramica con Finitura topClass 	<ul style="list-style-type: none"> · touchSlider: controllo facile e veloce del piano semplicemente sfiorando i comandi con un dito · Regolazione elettronica a 17 livelli di potenza · Funzione reStart: ripristino impostazioni di cottura in caso di spegnimento accidentale · Funzione Turbo per la zona di cottura anteriore destra · 1 zona espandibile · 1 zona a doppio circuito · Timer fine cottura per ogni singola zona · Contaminuti indipendente con segnale acustico · Visualizzazione del consumo energetico · Abbinabile a piani di cottura e domino in vetroceramica con Finitura topClass
Sicurezza	<ul style="list-style-type: none"> · Autospegnimento di sicurezza · Sicurezza bambini · Spie di calore residuo · Funzione blocco temporaneo per la pulizia 	<ul style="list-style-type: none"> · Autospegnimento di sicurezza · Sicurezza bambini · Spie di calore residuo · Funzione blocco temporaneo per la pulizia
Assorbimento massimo	9,3 kW	8,3 kW
Disegni tecnici	<p>* Distanza minima dal foro d'incasso nel piano di lavoro alla parete ** Profondità di inserimento *** Con il forno incassato sotto il piano event. superiore; vedere i requisiti relativi alle dimensioni del forno</p> <p>Dimensioni in mm</p>	<p>* Distanza minima dal foro d'incasso nel piano di lavoro alla parete ** Profondità di inserimento *** Con il forno incassato sotto il piano event. superiore; vedere i requisiti relativi alle dimensioni del forno</p> <p>Dimensioni in mm</p>

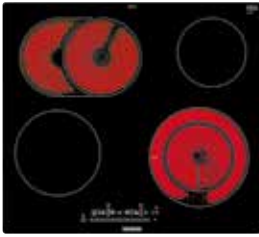

ET601FNP1E

Piano cottura elettrico
60 cm
€ 1.030,00



ET645FFP1E

Piano cottura elettrico
60 cm
€ 822,00



4242003762127	4242003764657
Vetroceramica per montaggio a filo top	Vetroceramica con cornice in acciaio inossidabile
<ul style="list-style-type: none"> touchSlider: controllo facile e veloce del piano semplicemente sfiorando i comandi con un dito Regolazione elettronica a 17 livelli di potenza Funzione reStart: ripristino impostazioni di cottura in caso di spegnimento accidentale Funzione Turbo per la zona di cottura anteriore destra 1 zona espandibile 1 zona a doppio circuito Timer fine cottura per ogni singola zona Contaminuti indipendente con segnale acustico Visualizzazione del consumo energetico 	<ul style="list-style-type: none"> touchSlider: controllo facile e veloce del piano semplicemente sfiorando i comandi con un dito Regolazione elettronica a 17 livelli di potenza Funzione reStart: ripristino impostazioni di cottura in caso di spegnimento accidentale Funzione Turbo per le zone di cottura anteriore sinistra e anteriore destra 1 zona a doppio circuito Timer fine cottura per ogni singola zona Contaminuti indipendente con segnale acustico Visualizzazione del consumo energetico
<ul style="list-style-type: none"> Autospegnimento di sicurezza Sicurezza bambini Spie di calore residuo Funzione blocco temporaneo per la pulizia 	<ul style="list-style-type: none"> Autospegnimento di sicurezza Sicurezza bambini Spie di calore residuo Funzione blocco temporaneo per la pulizia
8,3 kW	7,4 kW
<p>* Distanza minima dal foro d'incasso nel piano di lavoro alla parete ** Profondità di inserimento *** Con il forno incassato sotto il piano event. superiore, vedere i requisiti relativi alle dimensioni del forno</p>	<p>* Distanza minima dal foro d'incasso nel piano di lavoro alla parete ** Profondità di inserimento *** Con il forno incassato sotto il piano event. superiore, vedere i requisiti relativi alle dimensioni del forno</p>

Sopra a un forno

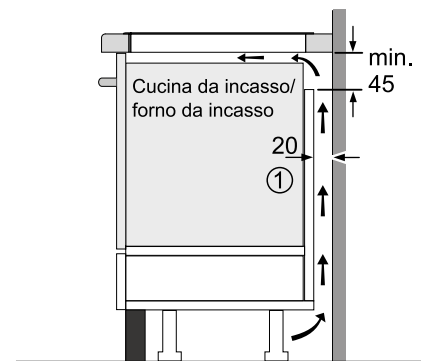

① Deve essere prevista una fessura di aerazione

Dimensioni in mm

Sopra a un cassetto

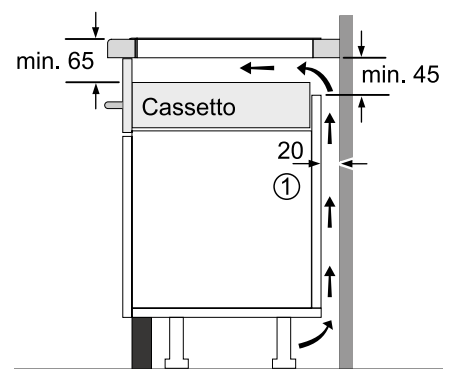

① Deve essere prevista una fessura di aerazione

Dimensioni in mm



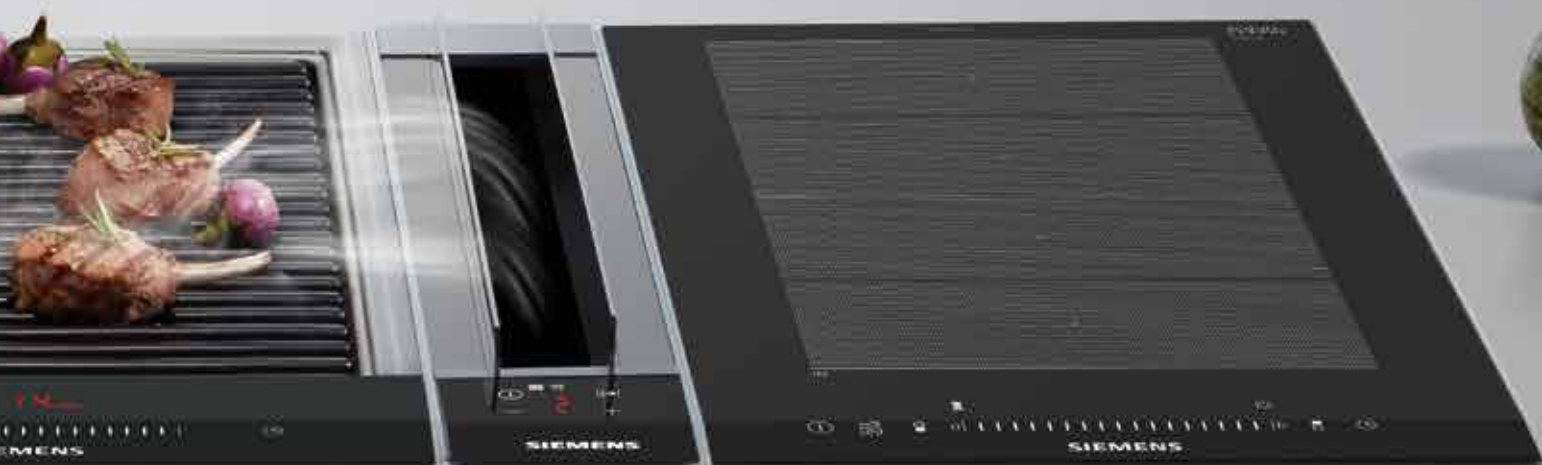

Piani Domino: un mosaico di design ed eleganza.

Da soli o abbinati agli altri elementi, i piani cottura Domino di Siemens rappresentano il massimo della flessibilità in cucina. È possibile una combinazione degli elementi di cottura Domino, da 30 o 40 cm, con piani cottura tradizionali a gas, ad induzione e piani speciali. Inoltre, i nuovi listelli di fissaggio a scomparsa sono disponibili, come accessori speciali, per il montaggio di più elementi in uno stesso intaglio.

iQ500



ET475FYB1E
teppanYaki 40 cm

€ 1.685,00



ET375FUB1E
Grill a pietra lavica 30 cm

€ 853,00



EAN	4242003689127	4242003687635
Materiale	Acciaio inox con finitura topClass: frontale smussato con profili laterali in acciaio inox	Acciaio inox con finitura topClass: frontale smussato con profili laterali in acciaio inox
Caratteristiche principali	<ul style="list-style-type: none"> · touchSlider: controllo facile e veloce del piano semplicemente sfiorando i comandi con un dito · Display digitale: indica il livello di potenza selezionato ed il calore residuo · Regolazione elettronica a 17 livelli di potenza · Regolazione della temperatura da 160 a 240°C con step di 10°C · Speciale area per mantenere in caldo (70°C) · Funzione pulizia (40°C) · Ampia area di cottura in acciaio inox di 292-344 mm · Area di cottura riscaldabile completamente o parzialmente. Permette di regolare la zona frontale in modo indipendente · Timer fine cottura per ogni singola zona · Cronometro · Coperchio in vetroceramica · Visualizzazione del consumo energetico · Assorbimento massimo: 1,9 kW · Abbinabile a piani di cottura e domino in vetroceramica con Finitura topClass 	<ul style="list-style-type: none"> · touchSlider: controllo facile e veloce del piano semplicemente sfiorando i comandi con un dito · Display digitale: indica il livello di potenza selezionato ed il calore residuo · Regolazione elettronica a 17 livelli di potenza · Grande superficie grill su griglia in ghisa · Vasca grill in acciaio inox di 2,5 litri utilizzabile con pietre laviche o acqua · Rubinetto di scarico · Contaminuti indipendente con segnale acustico · Cronometro · Coperchio in vetroceramica · Visualizzazione del consumo energetico · Assorbimento massimo: 2,4 kW · Abbinabile a piani di cottura e domino in vetroceramica con Finitura topClass
Accessori speciali	<ul style="list-style-type: none"> · HZ394301 EAN: 4242003421093 Accessorio di congiunzione € 90,00 	<ul style="list-style-type: none"> · HZ394301 EAN: 4242003421093 Accessorio di congiunzione € 90,00 · HZ398300 EAN: 4242003429969 Pietre laviche di ricambio, 3 kg € 30,00
Sicurezza	<ul style="list-style-type: none"> · Autospegnimento di sicurezza · Sicurezza bambini · Spie di calore residuo · Funzione blocco temporaneo per la pulizia 	<ul style="list-style-type: none"> · Autospegnimento di sicurezza · Sicurezza bambini · Spie di calore residuo · Funzione blocco temporaneo per la pulizia
Disegni tecnici	<p>* Distanza minima dal foro d'incasso nel piano di lavoro alla parete ** Profondità di inserimento massima Dimensioni in mm</p>	<p>* Distanza minima dal foro d'incasso nel piano di lavoro alla parete Dimensioni in mm</p>



ET375FAB1E
Friggitrice 30 cm

€ 1.035,00



ER3A6AD70
Piano cottura a gas 30 cm

€ 905,00

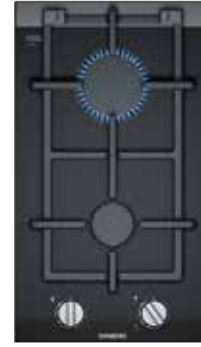

ER3A6BD70
Piano cottura a gas 30 cm

€ 853,00



4242003689073	4242003742631	4242003742693
Acciaio inox con finitura topClass: frontale smussato con profili laterali in acciaio inox	Vetroceramica con finitura topClass: frontale smussato con profili laterali in acciaio inox	Vetroceramica con finitura topClass: frontale smussato con profili laterali in acciaio inox
<ul style="list-style-type: none"> · touchSlider: controllo facile e veloce del piano semplicemente sfiorando i comandi con un dito · Display digitale: indica il livello di potenza selezionato ed il calore residuo · Regolazione elettronica a 17 livelli di potenza · Il termostato può essere regolato da 100 a 190°C · Grande vasca friggitrice in acciaio inox di 3-4 litri · Cestello sospeso con manico ribaltabile · Zona raccolta grassi · Rubinetto di scarico · Contaminuti indipendente con segnale acustico · Cronometro · Coperchio in vetroceramica · Visualizzazione del consumo energetico · Assorbimento massimo: 2,5 kW · Abbinabile a piani di cottura e domino in vetroceramica con Finitura topClass 	<ul style="list-style-type: none"> · stepFlame Technology: consente di regolare con precisione la fiamma attraverso 9 livelli di potenza · Display digitale: indica il livello di potenza selezionato ed il calore residuo · Griglie d'appoggio in ghisa lavabili in lavastoviglie · 1 TurboWok da 6 kW con dualControl · Accensione elettrica ad 1 mano · Superficie in vetroceramica facile da pulire · Predisposto per gas metano (20 mb) · Ugelli per gas liquido inclusi (28-30/37mb) · Assorbimento massimo gas: 6 kW · Abbinabile a piani di cottura e domino in vetroceramica con Finitura topClass 	<ul style="list-style-type: none"> · stepFlame Technology: consente di regolare con precisione la fiamma attraverso 9 livelli di potenza · Display digitale: indica il livello di potenza selezionato ed il calore residuo · Griglie d'appoggio in ghisa lavabili in lavastoviglie · 2 bruciatori a gas di cui: <ul style="list-style-type: none"> - 1 fuoco rapido - 1 fuoco standard · Accensione elettrica ad 1 mano · Superficie in vetroceramica facile da pulire · Predisposto per gas metano (20 mb) · Ugelli per gas liquido inclusi (28-30/37mb) · Assorbimento massimo gas: 4,7 kW · Abbinabile a piani di cottura e domino in vetroceramica con Finitura topClass
<ul style="list-style-type: none"> · HZ394301 Accessorio di congiunzione EAN: 4242003421093 € 90,00 	<ul style="list-style-type: none"> · HZ394301 Accessorio di congiunzione EAN: 4242003421093 € 90,00 · HZ298105 Piastra per cotture lente e delicate EAN: 4242003440094 € 21,00 	<ul style="list-style-type: none"> · HZ394301 Accessorio di congiunzione EAN: 4242003421093 € 90,00 · HZ298105 Piastra per cotture lente e delicate EAN: 4242003440094 € 21,00
<ul style="list-style-type: none"> · Autospegnimento di sicurezza · Sicurezza bambini · Spie di calore residuo · Funzione blocco temporaneo per la pulizia 	<ul style="list-style-type: none"> · Termosicurezza gasStop 	<ul style="list-style-type: none"> · Termosicurezza gasStop
<p>Dimensioni in mm</p>	<p>Dimensioni in mm</p>	<p>Dimensioni in mm</p>

iQ700



EX375FXB1E

Piano cottura ad induzione
30 cm
€ 832,00



iQ100

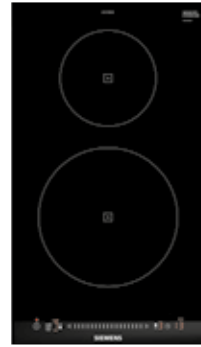

EH375FBB1E

Piano cottura ad induzione
30 cm
€ 770,00



EAN	4242003697405	4242003691731
Materiale	Vetroceramica con finitura topClass: frontale smussato con profili laterali in acciaio inox	Vetroceramica con finitura topClass: frontale smussato con profili laterali in acciaio inox
Caratteristiche principali	<ul style="list-style-type: none"> · flexInduction: 1 zona flex di 210×400 mm · touchSlider: controllo facile e veloce del piano semplicemente sfiorando i comandi con un dito · Regolazione elettronica a 17 livelli di potenza · powerMove Plus: divisione della zona flex in 3 zone di cottura con potenze diverse in ognuna · Funzione reStart: ripristino impostazioni di cottura in caso di spegnimento accidentale · Funzione quickStart: inizio rapido della cottura · Funzione Turbo per ogni zona di cottura · Timer fine cottura per ogni singola zona · Contaminuti indipendente con segnale acustico · Cronometro · Funzione powerManagement (fino a 1kW) · Visualizzazione del consumo energetico · Assorbimento massimo: 3,7 kW · Abbinabile a piani di cottura e domino in vetroceramica con Finitura topClass 	<ul style="list-style-type: none"> · touchSlider: controllo facile e veloce del piano semplicemente sfiorando i comandi con un dito · Regolazione elettronica a 17 livelli di potenza · 2 zone di cottura ad induzione di cui: <ul style="list-style-type: none"> - zona anteriore: 210 mm di diametro; potenza 2,20 kW (potenza 3,70 kW con funzione Turbo) - zona posteriore: 145 mm di diametro; potenza 1,40 kW (potenza 2,20 kW con funzione Turbo) · Funzione reStart: ripristino impostazioni di cottura in caso di spegnimento accidentale · Funzione quickStart: inizio rapido della cottura · Funzione Turbo per ogni zona di cottura · Timer fine cottura, contaminuti, cronometro · Funzione powerManagement (fino a 1kW) · Visualizzazione del consumo energetico · Assorbimento massimo: 3,7 kW · Abbinabile a piani di cottura e domino in vetroceramica con Finitura topClass
Accessori speciali	<ul style="list-style-type: none"> · HZ394301 EAN: 4242003421093 Accessorio di congiunzione € 90,00 	<ul style="list-style-type: none"> · HZ394301 EAN: 4242003421093 Accessorio di congiunzione € 90,00
Sicurezza	<ul style="list-style-type: none"> · Riconoscimento presenza pentole · Autospegnimento di sicurezza · Sicurezza bambini · Spie di calore residuo · Funzione blocco temporaneo per la pulizia 	<ul style="list-style-type: none"> · Riconoscimento presenza pentole · Autospegnimento di sicurezza · Sicurezza bambini · Spie di calore residuo · Funzione blocco temporaneo per la pulizia
Disegni tecnici	<p> * Distanza minima dal foro d'incasso nel piano di lavoro alla parete ** Profondità di inserimento min. 30, event. superiore; vedere i requisiti relativi alle dimensioni del forno *** Con il forno incassato sotto il piano min. 30, event. superiore; vedere i requisiti relativi alle dimensioni del forno </p> <p style="text-align: right;">Dimensioni in mm</p>	<p> * Distanza minima dal foro d'incasso nel piano di lavoro alla parete ** Profondità di inserimento min. 30, event. superiore; vedere i requisiti relativi alle dimensioni del forno *** Con il forno incassato sotto il piano min. 30, event. superiore; vedere i requisiti relativi alle dimensioni del forno </p> <p style="text-align: right;">Dimensioni in mm</p>

iQ300



ET375FFP1E

Piano cottura elettrico

30 cm

€ 686,00



4242003755075
Vetroceramica con finitura topClass: frontale smussato con profili laterali in acciaio inox
<ul style="list-style-type: none"> · touchSlider: controllo facile e veloce del piano semplicemente sfiorando i comandi con un dito · Regolazione elettronica a 17 livelli di potenza · 2 zone di cottura di cui: <ul style="list-style-type: none"> - zona anteriore: 120-180 mm di diametro (zona a doppio circuito); 1,00-2,00 kW (potenza 2,30 kW con funzione Turbo) - zona posteriore: 145 mm di diametro; potenza 1,20 kW · Funzione reStart: ripristino impostazioni di cottura in caso di spegnimento accidentale · Funzione Turbo per zona di cottura anteriore · Timer fine cottura per ogni singola zona · Contaminuti indipendente con segnale acustico · Cronometro · Visualizzazione del consumo energetico · Assorbimento massimo: 3,5 kW · Abbinabile a piani di cottura e domino in vetroceramica con Finitura topClass
<ul style="list-style-type: none"> · HZ394301 EAN: 4242003421093 Accessorio di congiunzione € 90,00
<ul style="list-style-type: none"> · Riconoscimento presenza pentole · Autospegnimento di sicurezza · Sicurezza bambini · Spie di calore residuo · Funzione blocco temporaneo per la pulizia
<p> * Distanza minima dal foro d'incasso nel piano di lavoro alla parete ** Profondità di inserimento *** Con il forno incassato sotto il piano event. superiore; vedere i requisiti relativi alle dimensioni del forno </p> <p style="text-align: right;">Dimensioni in mm</p>

Possibili combinazioni fra apparecchi domino, con relative dimensioni e aperture incasso



Immagine relativa alla tabella sottostante.
 Per montare due o più elementi Domino affiancati sono necessari uno o più listelli di congiunzione:
 · 2 elementi 1 listello di congiunzione,
 · 3 elementi 2 listelli di congiunzione, ecc.
 Dimensione apertura (X) a seconda della combinazione. Vedi tabella sotto.

Tipo di larghezza:	30	40	60	70	80	90
Larghezza apparecchio:	302	392	602	710	812	912
	A	B	C	D	L	X
2x30	302	302	-	-	604	572
1x30 1x40	302	392	-	-	690	662
1x30 1x60	302	602	-	-	904	872
1x30 1x70	302	710	-	-	1012	980
1x30 1x80	302	812	-	-	1114	1082
1x30 1x90	302	912	-	-	1214	1182
2x40	392	392	-	-	784	752
1x40 1x60	392	602	-	-	994	962
1x40 1x70	392	710	-	-	1102	1070
1x40 1x80	392	812	-	-	1204	1172
1x40 1x90	392	912	-	-	1304	1272
3x30	302	302	302	-	906	874
2x30 1x40	302	302	392	-	996	964
2x30 1x60	302	302	602	-	1206	1174
2x30 1x70	302	302	710	-	1314	1282
2x30 1x80	302	302	812	-	1416	1384
2x30 1x90	302	302	912	-	1516	1484
1x30 2x40	302	392	392	-	1086	1054
1x30 1x40 1x60	302	392	602	-	1296	1264
1x30 1x40 1x70	302	392	710	-	1404	1372
1x30 1x40 1x80	302	392	810	-	1506	1474
1x30 1x40 1x90	302	392	912	-	1606	1574
3x40	392	392	392	-	1176	1144
2x40 1x60	392	392	602	-	1386	1354
4x30	302	302	302	302	1208	1176
3x30 1x40	302	302	302	392	1292	1266
2x30 2x40	302	302	392	392	1388	1356
1x30 3x40	302	392	392	392	1478	1446

Piano inductionAir System 80 cm: EX875LX34E e ED875FS11E

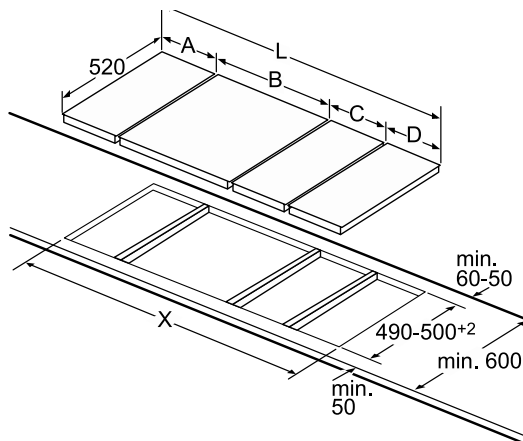
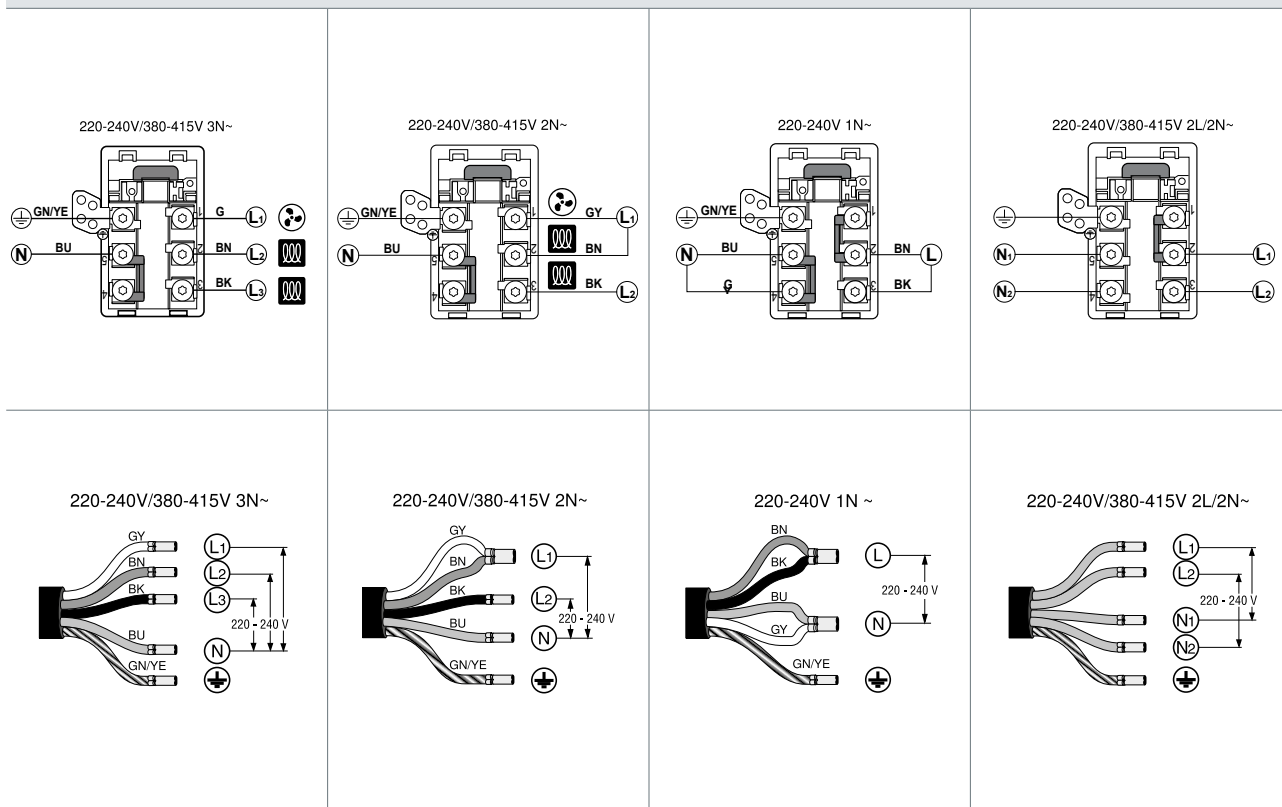

Piano a induzione 90 cm: EX975KXW1E e EX975LXC1E

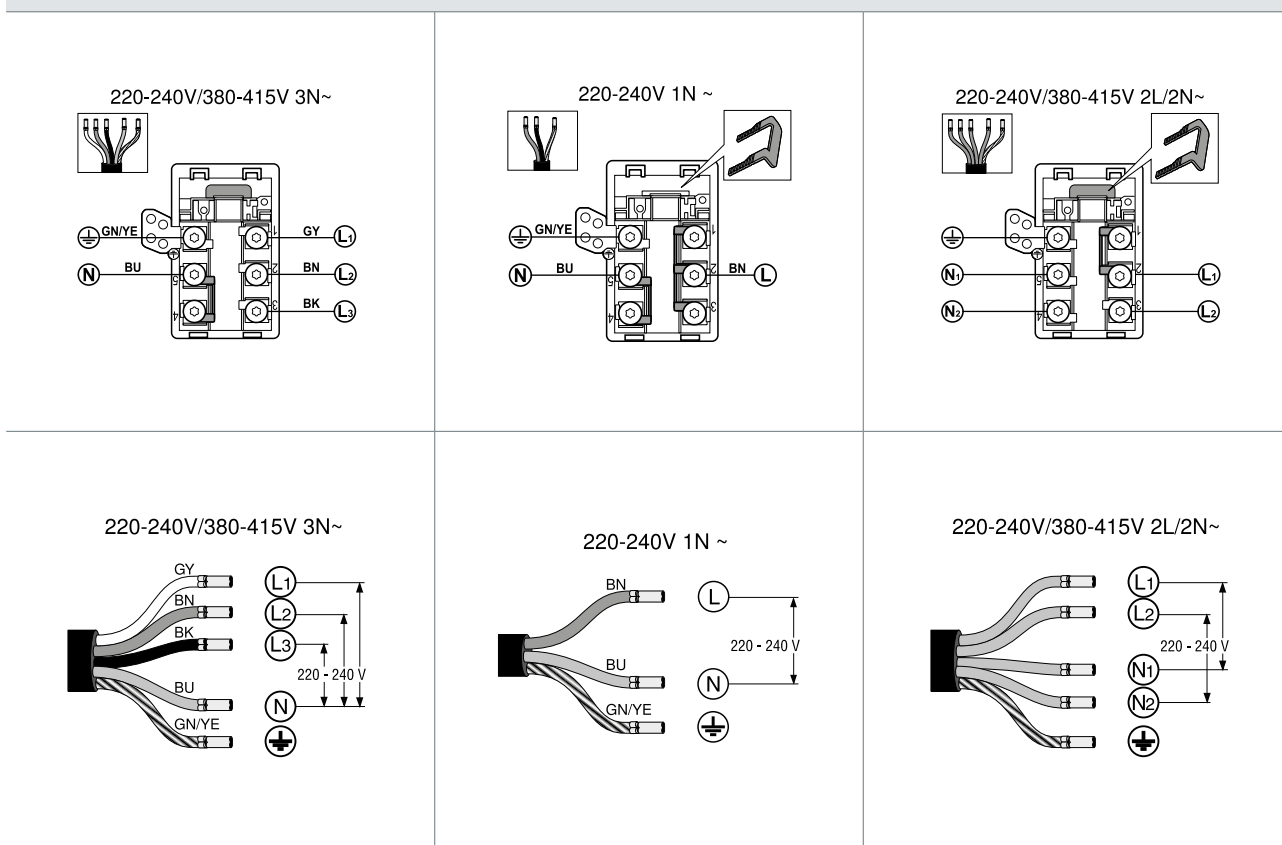

Piani ad induzione 80 cm e 90 cm profondità 35 cm e 60 cm: EX875KYW1E , EX875KYE1E, EX801LYC1E, EX875LYC1E, EX275FXB1E, EX879FVC1E, EX872FVC1E, EX875LVC1E, EX675JYW1E, EX675LYC1E, EX675LYV1E, EX775LEC1E, EX679FEC1E , EX675LEC1E, ED875FSB1E, ED651FSB1E, EH601FEB1E

220-240V/380-415V 3N~

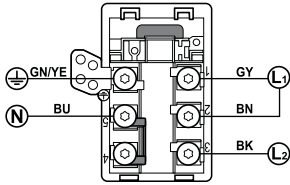

220-240V 1N ~

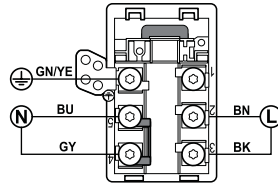

220-240V/380-415V 2L/2N~

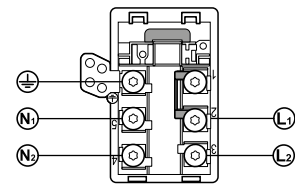

220-240V/380-415V 3N~

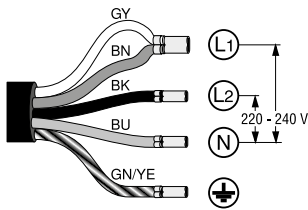

220-240V 1N ~

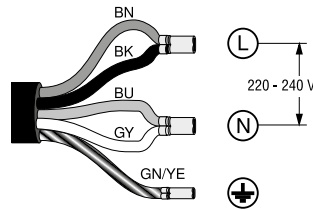

220-240V/380-415V 2L/2N~

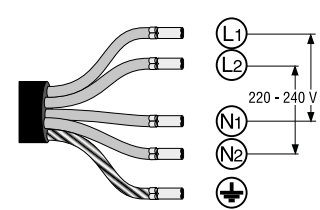

Piani a induzione 60 cm: EE631BPB1E, EU612FEF1J, EU631BEF1E, EH611BE10J e piani Domino a induzione: EX375FXB1E, EH375FBB1E

220-240V 1N ~

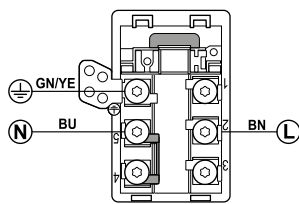

220-240V 1N ~

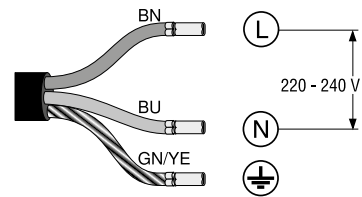

Legenda

- BN: marrone
- BK: nero
- BU: blu
- GY: grigio
- GN/YE: giallo e verde

Accessori per piani cottura a induzione con zona flexInduction



HZ390512

EAN: 4242003617755

€ 290,00

- Teppan Yaki grande in acciaio inossidabile 18/10 per zone flexInduction
- Superficie del fondo: 41,5 × 26,5 cm
- Superficie utile: 37 × 20 cm

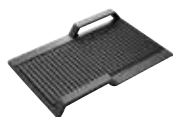

HZ390522

EAN: 4242003616024

€ 190,00

- Grill per zone flexInduction
- Superficie del fondo: 37 × 25 cm
- Superficie utile: 36 × 20 cm



HZ390011

EAN: 4242003560280

€ 290,00

- Pentola per arrosti
- Superficie del fondo: 41,5 × 24 cm
- Superficie utile: 31 × 22 cm



HZ390012

EAN: 4242003573693

€ 140,00

- Accessorio da abbinare alla pentola HZ390011 per cucinare a vapore
- Dimensioni: 31 × 23 × 6,5 cm



HZ39050

EAN: 4242003717349

€ 150,00

- cookingSensor Plus + 5 ring per attacco pentola
- Per i modelli EX875LX34E, EX975KXW1E, EX875KYW1E e EX675JYW1E

Accessori per piani cottura a induzione, elettrici e a gas



HZ390042

EAN: 4242003631874

€ 189,00

- Set di 4 pentole:
 - Padella antiaderente Ø 21/24 cm
 - Pentola con coperchio Ø 18/22 cm
 - Pentola con coperchio Ø 14,5/16 cm
 - Pentolino Ø 14,5/16 cm



HZ390230

EAN: 4242003420256

€ 105,00

- Padella antiaderente grande Ø 21 cm
- Diametro del fondo: 21 cm
- Diametro della parte superiore: 26 cm



HZ390220

EAN: 4242003420249

€ 95,00

- Padella antiaderente mediana Ø 18 cm
- Diametro del fondo: 18 cm
- Diametro della parte superiore: 24 cm



HZ390210

EAN: 4242003420133

€ 80,00

- Padella antiaderente piccola Ø 15 cm
- Diametro del fondo: 15 cm
- Diametro della parte superiore: 20 cm



HZ390090

EAN: 4242003403471

€ 70,00

- Pentola wok con coperchio
- Diametro del fondo: 14,5 cm
- Diametro della parte superiore: 36 cm



HZ390240

EAN: 4242003570418

€ 80,00

- Pentola grande per paella
- Diametro del fondo: 34 cm
- Diametro della parte superiore: 40 cm

Accessori speciali per piani cottura a induzione o elettrici a filo

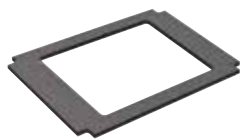

HZ395801

EAN: 4242003436554

€ 149,00

- Dima per intaglio a filo dei piani induzione/ elettrici da 80 cm

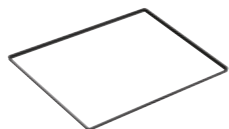

HZ395800

EAN: 4242003436530

€ 149,00

- Guarnizione per intaglio a filo dei piani da 80 cm



HZ395601

EAN: 4242003436547

€ 129,00

- Dima per intaglio a filo dei piani induzione/ elettrici da 60 cm

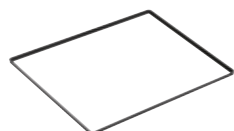

HZ395600

EAN: 4242003436523

€ 129,00

- Guarnizione per intaglio a filo dei piani da 60 cm

Nell'installazione dei piani a induzione o elettrici a filo, per effettuale l'intaglio è possibile utilizzare la dima da 60 cm o da 80 cm a seconda della dimensione dei piani. Per chiudere il gap tra il piano di lavoro e il prodotto, è possibile acquistare la guarnizione dedicata ai piani da 60 cm o da 80 cm

Accessori per piani cottura domino



HZ394301

EAN: 4242003421093

€ 90,00

- Accessorio di congiunzione per abbinamenti di piani domino ed altri piani in cristallo vetroceramico con finitura topClass
- 36 mm



HZ398300

EAN: 4242003429969

€ 30,00

- Pietre laviche di ricambio per il grill barbecue ET375FUB1E da 3kg

Accessori aggiuntivi per i piani cottura con cappa integrata EX875LX34E ed ED875FS11E



HZ381401

EAN: 4242003827697

€ 90,00

- Kit di montaggio necessario per l'installazione ad espulsione



HZ381501

EAN: 4242003827703

€ 390,00

- Kit di montaggio a ricircolo con filtro cleanAir necessario per l'installazione a ricircolo



HZ381700

EAN: 4242003786314

€ 110,00

- Filtro di ricambio CleanAir
- Per il kit cleanAir di montaggio installazione a ricircolo HZ381501





Tecnologia stepFlame. Per cucinare a un livello superiore.

I piani cottura a gas Siemens con tecnologia stepFlame: per controllare la fiamma con la massima precisione attraverso 9 step di regolazione, senza doversi preoccupare di mantenere poi la temperatura a un livello costante. Le diverse intensità di fiamma permettono di cucinare nel migliore dei modi qualsiasi pietanza, grazie a una temperatura che si raggiunge progressivamente, e si mantiene poi costante nel tempo. Sia che stiate cucinando, o anche solo riscaldando una pietanza. Addio, stress da cucina.



Tecnologia stepFlame. Provate la differenza in nove step, per una vita fuori dal comune.

Creatività ai fornelli, senza pensieri.

Cucinare può diventare un'impresa semplice, anche per chi non è un maestro dei fornelli. I nuovi piani cottura Siemens con tecnologia stepFlame infatti offrono un'incredibile precisione, che vi permette di raggiungere i risultati desiderati senza dover costantemente pensare a regolare la fiamma.

E questo, altro non è che il primo passo verso l'autentica pace dei sensi in cucina. Solo così, senza dovervi preoccupare troppo delle questioni tecniche, potrete sviluppare la vera creatività, quella che vi permetterà di cucinare al top. Perché a questo, servono i piani cottura Siemens: a regalarvi una vita fuori dal comune.

Deliziate i vostri occhi, come fossero il vostro palato.

I nuovi piani cottura a gas Siemens, dotati di un'innovativa tecnologia, sono stati appositamente studiati per soddisfare, oltre al vostro senso della creatività culinaria, anche e soprattutto il vostro senso estetico grazie a un design moderno e d'eccezione: un design capace di far risaltare i fuochi e le bellissime griglie in ghisa, rendendole allo stesso tempo parte integrante del piano cottura.



Una vera rivoluzione nel mondo della cottura a gas: grazie alla tecnologia stepFlame, potrete regolare la fiamma dei nuovi piani cottura Siemens con nove precisissimi step.



stepFlame.

Nove diverse intensità di fiamma.

Dite addio al dover continuamente controllare la fiamma. Dite addio al dover continuamente sperare di aver impostato l'intensità di fiamma corretta. Da oggi, potrete raggiungere esattamente la potenza desiderata, in maniera costante nel tempo. Facile da utilizzare, tanto quanto lo è descriverla. Questa, è la tecnologia stepFlame: un'innovazione straordinaria per controllare la fiamma con la massima precisione. I vostri piatti saranno squisiti e i vostri ospiti deliziati.

Fuochi turboWok con dualControl:

più possibilità, più soddisfazione in cucina.

Per un'ulteriore flessibilità in cucina, il turboWok di Siemens con sistema dualControl permette di gestire due fiamme, centrale o periferica, con una sola manopola e nella massima precisione, passando da una potenza di 6,0kW a 0,3 KW. Moltiplicano le vostre possibilità ai fornelli e vi permettono sia di riscaldare una pietanza già pronta, sia di cucinare un intero pasto a più portate. I vostri piatti saranno squisiti e i vostri ospiti deliziati.



Performance da professionisti. Design da intenditori.

Siemens ha il piano perfetto per ogni esigenza.

Alcuni modelli dei piani a gas Siemens possono essere installati in appoggio e anche a filo. I modelli in vetroceramica con profili topClass si installano in appoggio e possono essere abbinabili ai piani domino o ad altri piani con la stessa finitura.

I materiali più nobili per la cottura più tradizionale.

Anche per i piani a gas Siemens utilizza solo i migliori materiali: vetroceramica, vetro temperato (in bianco e in nero), acciaio inox premium e acciaio per le basi e ghisa per le griglie di appoggio. Da sempre la ghisa è nota per la sua resistenza, con Siemens diventa anche un prezioso elemento di design. Oltre alla ghisa, le griglie possono essere in finitura ghisa e acciaio smaltato.



Pulizia e stabilità.

All'interno della sua ampia gamma di piani cottura a gas, Siemens offre soluzioni con superfici in vetroceramica e vetro temperato che impreziosiscono l'ambiente cucina, garantendo eleganza, prestazioni di cottura molto elevate e anche un'estrema facilità nella pulizia quotidiana.

Le griglie in ghisa presentano forme e dimensioni differenti sui diversi piani cottura della gamma, per adattarsi a ogni richiesta estetica dei clienti anche più esigenti. Inoltre hanno il pregio di essere estremamente robuste, garantiscono il massimo della stabilità a ogni tipologia di pentola e contribuiscono alla diffusione omogenea del calore sul fondo della pentola, permettendo una cottura uniforme e una riduzione dei tempi di riscaldamento.

Griglie d'appoggio in ghisa lavabili in lavastoviglie.

Tutti i piani cottura a gas in vetroceramica di Siemens sono dotati di griglie d'appoggio in ghisa lavabili in lavastoviglie.

Per essere certi di farli tornare al loro aspetto originale, uso dopo uso, in totale sicurezza e senza il rischio di rovinarle in alcun modo.



ER9A6SD70

Piano cottura a gas 90 cm

€ 1.747,00



ER7A6RD70

Piano cottura a gas 75 cm

€ 1.446,00



EAN	4242003742846	4242003742808
Materiale	Vetroceramica con finitura topClass: frontale smussato con profili laterali in acciaio inox	Vetroceramica con finitura topClass: frontale smussato con profili laterali in acciaio inox
Caratteristiche principali	<ul style="list-style-type: none"> · stepFlame Technology: consente di regolare con precisione la fiamma attraverso 9 livelli di potenza · Display digitale: indica il livello di potenza selezionato ed il calore residuo · 5 bruciatori a gas di cui: <ul style="list-style-type: none"> 1 bruciatore turboWok da 6 kW con dualControl 1 fuoco rapido 2 fuochi standard 1 fuoco ausiliario · Termosicurezza · Griglie d'appoggio in ghisa lavabili in lavastoviglie · Accensione a 1 sola mano · Predisposto per gas metano (20 mbar) · Ugelli gas liquido inclusi (28-30/37 mbar) · Abbinabile a piani di cottura e domino in vetroceramica con Finitura topClass 	<ul style="list-style-type: none"> · stepFlame Technology: consente di regolare con precisione la fiamma attraverso 9 livelli di potenza · Display digitale: indica il livello di potenza selezionato ed il calore residuo · 5 bruciatori a gas di cui: <ul style="list-style-type: none"> 1 bruciatore turboWok da 4,2 kW con dualControl 1 fuoco rapido 2 fuochi standard 1 fuoco ausiliario · Termosicurezza · Griglie d'appoggio in ghisa lavabili in lavastoviglie · Accensione a 1 sola mano · Predisposto per gas metano (20 mbar) · Ugelli gas liquido inclusi (28-30/37 mbar) · Abbinabile a piani di cottura e domino in vetroceramica con Finitura topClass
Montaggio a filo	-	-
Assorbimento massimo gas	13,7 kW	11,9 kW
Montaggio in appoggio	<p>* Distanza minima dal foro d'incasso nel piano di lavoro alla parete</p> <p>** Posizione dell'allacciamento del gas in dettaglio</p> <p>*** Con il forno incassato sotto il piano event. superiore; vedere i requisiti relativi alle dimensioni del forno</p>	<p>* Distanza minima dal foro d'incasso nel piano di lavoro alla parete</p> <p>** Posizione dell'allacciamento del gas in dettaglio</p> <p>*** Con il forno incassato sotto il piano event. superiore; vedere i requisiti relativi alle dimensioni del forno</p>

Dimensioni in mm

Dimensioni in mm



ER6A6PD70

Piano cottura a gas 60 cm

€ 1.134,00



EP9A6QB90

Piano cottura a gas 90 cm

€ 1.061,00



EP7A6SB20

Piano cottura a gas 75 cm

€ 946,00



4242003742754	4242003674673	4242003690512
Vetroceramica con finitura topClass: frontale smussato con profili laterali in acciaio inox	Vetro temperato nero	Vetro temperato nero
<ul style="list-style-type: none"> stepFlame Technology: consente di regolare con precisione la fiamma attraverso 9 livelli di potenza Display digitale: indica il livello di potenza selezionato ed il calore residuo 4 bruciatori a gas di cui: <ul style="list-style-type: none"> 1 fuoco rapido 2 fuochi standard 1 fuoco ausiliario Termosicurezza Griglie d'appoggio in ghisa lavabili in lavastoviglie Accensione a 1 sola mano Predisposto per gas metano (20 mbar) Ugelli gas liquido inclusi (28-30/37 mbar) Abbinabile a piani di cottura e domino in vetroceramica con Finitura topClass 	<ul style="list-style-type: none"> stepFlame Technology: consente di regolare con precisione la fiamma attraverso 9 livelli di potenza 5 bruciatori a gas di cui: <ul style="list-style-type: none"> 1 bruciatore turboWok da 4 kW 1 fuoco rapido 2 fuochi standard 1 fuoco ausiliario Termosicurezza Griglia d'appoggio singole in ghisa Accensione a 1 sola mano Predisposto per gas metano (20 mbar) Ugelli per gas liquido inclusi (28-30/37 mbar) Possibilità di montaggio a filo o in appoggio sul piano di lavoro 	<ul style="list-style-type: none"> stepFlame Technology: consente di regolare con precisione la fiamma attraverso 9 livelli di potenza 5 bruciatori a gas di cui: <ul style="list-style-type: none"> 1 bruciatore turboWok da 4 kW 1 fuoco rapido 2 fuochi standard 1 fuoco ausiliario Termosicurezza Griglia d'appoggio singole in ghisa Accensione a 1 sola mano Predisposto per gas metano (20 mbar) Ugelli per gas liquido inclusi (28-30/37 mbar) Possibilità di montaggio a filo o in appoggio sul piano di lavoro
7,7 kW	11,5 kW	11,5 kW
<p>* Distanza minima dal foro d'incasso nel piano di lavoro alla parete</p> <p>** Posizione dell'allacciamento del gas in dettaglio</p> <p>*** Con il forno incassato sotto il piano event. superiore, vedere i requisiti relativi alle dimensioni del forno</p>	<p>* Distanza minima dal foro d'incasso nel piano di lavoro alla parete</p> <p>** Posizione dell'allacciamento del gas in dettaglio</p> <p>*** Con il forno incassato sotto il piano event. superiore, vedere i requisiti relativi alle dimensioni del forno</p>	<p>* Distanza minima dal foro d'incasso nel piano di lavoro alla parete</p> <p>** Posizione dell'allacciamento del gas in dettaglio</p> <p>*** Con il forno incassato sotto il piano event. superiore, vedere i requisiti relativi alle dimensioni del forno</p>
Dimensioni in mm	Dimensioni in mm	Dimensioni in mm



EP7A6QB20

Piano cottura a gas 75 cm

€ 926,00

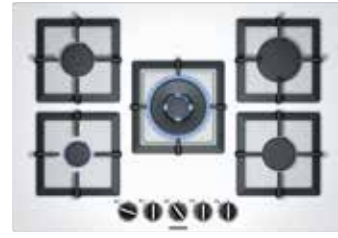

EP7A2QB20

Piano cottura a gas 75 cm

€ 926,00



EAN	4242003742525	4242003751787
Materiale	Vetro temperato nero	Vetro temperato bianco
Caratteristiche principali	<ul style="list-style-type: none"> · stepFlame Technology: consente di regolare con precisione la fiamma attraverso 9 livelli di potenza · 5 bruciatori a gas di cui: <ul style="list-style-type: none"> 1 bruciatore turboWok da 4 kW 1 fuoco rapido 2 fuochi standard 1 fuoco ausiliario · Termosicurezza · Griglia d'appoggio singole in ghisa · Accensione a 1 sola mano · Predisposto per gas metano (20 mbar) · Ugelli per gas liquido inclusi (28-30/37 mbar) · Possibilità di montaggio a filo o in appoggio sul piano di lavoro 	<ul style="list-style-type: none"> · stepFlame Technology: consente di regolare con precisione la fiamma attraverso 9 livelli di potenza · 5 bruciatori a gas di cui: <ul style="list-style-type: none"> 1 bruciatore turboWok da 4 kW 1 fuoco rapido 2 fuochi standard 1 fuoco ausiliario · Termosicurezza · Griglie d'appoggio singole in ghisa · Accensione a 1 sola mano · Predisposto per gas metano (20 mbar) · Ugelli per gas liquido inclusi (28-30/37 mbar) · Possibilità di montaggio a filo o in appoggio sul piano di lavoro
Montaggio a filo		
Assorbimento massimo gas	11,5 kW	11,5 kW
Montaggio in appoggio	<p>* Distanza minima dal foro d'incasso nel piano di lavoro alla parete</p> <p>** Posizione dell'allacciamento del gas in dettaglio</p> <p>*** Con il forno incassato sotto il piano event. superiore; vedere i requisiti relativi alle dimensioni del forno</p>	<p>* Distanza minima dal foro d'incasso nel piano di lavoro alla parete</p> <p>** Posizione dell'allacciamento del gas in dettaglio</p> <p>*** Con il forno incassato sotto il piano event. superiore; vedere i requisiti relativi alle dimensioni del forno</p>

Dimensioni in mm

Dimensioni in mm



EP6A6HB20

Piano cottura a gas 60 cm

€ 853,00



EP6A2HB20

Piano cottura a gas 60 cm

€ 853,00

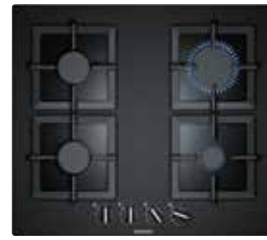

EP6A6PB20

Piano cottura a gas 60 cm

€ 811,00



4242003742389	4242003751770	4242003742440
Vetro temperato nero	Vetro temperato bianco	Vetro temperato nero
<ul style="list-style-type: none"> stepFlame Technology: consente di regolare con precisione la fiamma attraverso 9 livelli di potenza 4 bruciatori a gas di cui: <ul style="list-style-type: none"> 1 bruciatore turboWok da 3,5 kW 2 fuochi standard 1 fuoco ausiliario Termosicurezza Griglie d'appoggio singole in ghisa Accensione a 1 sola mano Predisposto per gas metano (20 mbar) Ugelli per gas liquido inclusi (28-30/37 mbar) Possibilità di montaggio a filo o in appoggio sul piano di lavoro 	<ul style="list-style-type: none"> stepFlame Technology: consente di regolare con precisione la fiamma attraverso 9 livelli di potenza 4 bruciatori a gas di cui: <ul style="list-style-type: none"> 1 bruciatore turboWok da 3,5 kW 2 fuochi standard 1 fuoco ausiliario Termosicurezza Griglie d'appoggio singole in ghisa Accensione a 1 sola mano Predisposto per gas metano (20 mbar) Ugelli per gas liquido inclusi (28-30/37 mbar) Possibilità di montaggio a filo o in appoggio sul piano di lavoro 	<ul style="list-style-type: none"> stepFlame Technology: consente di regolare con precisione la fiamma attraverso 9 livelli di potenza 4 bruciatori a gas di cui: <ul style="list-style-type: none"> 1 fuoco rapido 2 fuochi standard 1 fuoco ausiliario Termosicurezza Griglie d'appoggio singole in ghisa Accensione a 1 sola mano Predisposto per gas metano (20 mbar) Ugelli per gas liquido inclusi (28-30/37 mbar) Possibilità di montaggio a filo o in appoggio sul piano di lavoro
8,0 kW	8,0 kW	7,5 kW
<p>* Distanza minima dal foro d'incasso nel piano di lavoro alla parete</p> <p>** Posizione dell'allacciamento del gas in dettaglio</p> <p>*** Con il forno incassato sotto il piano event. superiore; vedere i requisiti relativi alle dimensioni del forno</p>	<p>* Distanza minima dal foro d'incasso nel piano di lavoro alla parete</p> <p>** Posizione dell'allacciamento del gas in dettaglio</p> <p>*** Con il forno incassato sotto il piano event. superiore; vedere i requisiti relativi alle dimensioni del forno</p>	<p>* Distanza minima dal foro d'incasso nel piano di lavoro alla parete</p> <p>** Posizione dell'allacciamento del gas in dettaglio</p> <p>*** Con il forno incassato sotto il piano event. superiore; vedere i requisiti relativi alle dimensioni del forno</p>
Dimensioni in mm	Dimensioni in mm	Dimensioni in mm

iQ700

iQ500

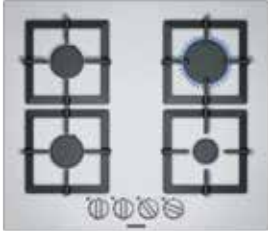

EL6A5PB21
Piano cottura a gas 60 cm
€ 832,00



EC9A5TB90
Piano cottura a gas 90 cm
€ 884,00



EAN	4242003768891	4242003742266
Materiale	Acciaio inox premium	Acciaio inox
Caratteristiche principali	<ul style="list-style-type: none"> · stepFlame Technology: consente di regolare con precisione la fiamma attraverso 9 livelli di potenza · 4 bruciatori a gas di cui: 1 fuoco rapido 2 fuochi standard 1 fuoco ausiliario · Termosicurezza · Griglie d'appoggio singole in ghisa · Accensione a 1 sola mano · Predisposto per gas metano (20mbar) · Ugelli gas liquido inclusi (28-30/37 mbar) · Possibilità di montaggio a filo o in appoggio sul piano di lavoro 	<ul style="list-style-type: none"> · stepFlame Technology: consente di regolare con precisione la fiamma attraverso 9 livelli di potenza · 6 bruciatori a gas di cui: 2 bruciatori turboWok da 5 kW con dualControl 1 fuoco rapido 2 fuochi standard 1 fuoco ausiliario · Termosicurezza · Griglie d'appoggio in ghisa · Accensione a 1 sola mano · Predisposto per gas metano (20mbar) · Ugelli per gas liquido inclusi (28-30/37 mbar)
Montaggio a filo		—
Assorbimento massimo gas	7,5 kW	17,5 kW
Montaggio in appoggio	<p>* Distanza minima dal foro d'incasso nel piano di lavoro alla parete</p> <p>** Posizione dell'allacciamento del gas in dettaglio</p> <p>*** Con il forno incassato sotto il piano event. superiore; vedere i requisiti relativi alle dimensioni del forno</p>	<p>* Distanza minima dal foro d'incasso nel piano di lavoro alla parete</p> <p>** Posizione dell'allacciamento del gas in dettaglio</p> <p>*** Con il forno incassato sotto il piano event. superiore; vedere i requisiti relativi alle dimensioni del forno</p>

Dimensioni in mm

Dimensioni in mm



EC9A5RB90

Piano cottura a gas 90 cm

€ 822,00

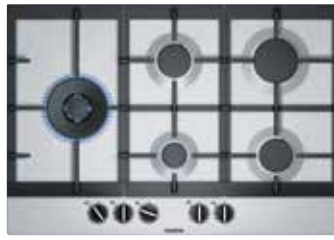

EC7A5SB90

Piano cottura a gas 75 cm

€ 676,00



EC7A5QB90

Piano cottura a gas 75 cm

€ 655,00



4242003742204	4242003742167	4242003742112
Acciaio inox	Acciaio inox	Acciaio inox
<ul style="list-style-type: none"> stepFlame Technology: consente di regolare con precisione la fiamma attraverso 9 livelli di potenza 5 bruciatori a gas di cui: <ul style="list-style-type: none"> 1 bruciatore turboWok da 5 kW con dualControl 1 fuoco rapido 2 fuochi standard 1 fuoco ausiliario Termosicurezza Griglie d'appoggio in ghisa Accensione a 1 sola mano Predisposto per gas metano (20 mbar) Ugelli per gas liquido inclusi (28-30/37 mbar) 	<ul style="list-style-type: none"> stepFlame Technology: consente di regolare con precisione la fiamma attraverso 9 livelli di potenza 5 bruciatori a gas di cui: <ul style="list-style-type: none"> 1 bruciatore turboWok da 5 kW con dualControl 1 fuoco rapido 2 fuochi standard 1 fuoco ausiliario Termosicurezza Griglie d'appoggio in ghisa Accensione a 1 sola mano Predisposto per gas metano (20 mbar) Ugelli per gas liquido inclusi (28-30/37 mbar) 	<ul style="list-style-type: none"> stepFlame Technology: consente di regolare con precisione la fiamma attraverso 9 livelli di potenza 5 bruciatori a gas di cui: <ul style="list-style-type: none"> 1 bruciatore turboWok da 4 kW 1 fuoco rapido 2 fuochi standard 1 fuoco ausiliario Termosicurezza Griglie d'appoggio in ghisa Accensione a 1 sola mano Predisposto per gas metano (20 mb) Ugelli per gas liquido inclusi (28-30/37mb)
-	-	-
12,5 kW	12,5 kW	11,5 kW
<p>* Distanza minima dal foro d'incasso nel piano di lavoro alla parete</p> <p>** Posizione dell'allacciamento del gas in dettaglio</p> <p>*** Con il forno incassato sotto il piano event. superiore; vedere i requisiti relativi alle dimensioni del forno</p>	<p>* Distanza minima dal foro d'incasso nel piano di lavoro alla parete</p> <p>** Posizione dell'allacciamento del gas in dettaglio</p> <p>*** Con il forno incassato sotto il piano event. superiore; vedere i requisiti relativi alle dimensioni del forno</p>	<p>* Distanza minima dal foro d'incasso nel piano di lavoro alla parete</p> <p>** Posizione dell'allacciamento del gas in dettaglio</p> <p>*** Con il forno incassato sotto il piano event. superiore; vedere i requisiti relativi alle dimensioni del forno</p>
Dimensioni in mm	Dimensioni in mm	Dimensioni in mm



EC7A5QB80

Piano cottura a gas 75 cm

€ 603,00



EC6A5IB90

Piano cottura a gas 60 cm

€ 603,00



EAN	4242003742105	4242003742020
Materiale	Acciaio inox	Acciaio inox
Caratteristiche principali	<ul style="list-style-type: none"> · stepFlame Technology: consente di regolare con precisione la fiamma attraverso 9 livelli di potenza · 5 bruciatori a gas di cui: <ul style="list-style-type: none"> 1 bruciatore turboWok da 4 kW 1 fuoco rapido 2 fuochi standard 1 fuoco ausiliario · Termosicurezza · Griglie d'appoggio in acciaio smaltato · Accensione a 1 sola mano · Predisposto per gas metano (20 mb) · Ugelli per gas liquido inclusi (28-30/37mb) 	<ul style="list-style-type: none"> · stepFlame Technology: consente di regolare con precisione la fiamma attraverso 9 livelli di potenza · 4 bruciatori a gas di cui: <ul style="list-style-type: none"> 1 bruciatore turboWok da 4 kW 1 fuoco rapido 1 fuoco standard 1 fuoco ausiliario · Termosicurezza · Griglie d'appoggio in ghisa · Accensione a 1 sola mano · Predisposto per gas metano (20 mb) · Ugelli per gas liquido inclusi (28-30/37mb)
Assorbimento massimo gas	11,5 kW	9,75 kW
Montaggio in appoggio	<p>* Distanza minima dal foro d'incasso nel piano di lavoro alla parete ** Posizione dell'allacciamento del gas in dettaglio *** Con il forno incassato sotto il piano event. superiore; vedere i requisiti relativi alle dimensioni del forno</p> <p style="text-align: right;"><i>Dimensioni in mm</i></p>	<p>* Distanza minima dal foro d'incasso nel piano di lavoro alla parete ** Posizione dell'allacciamento del gas in dettaglio *** Con il forno incassato sotto il piano event. superiore; vedere i requisiti relativi alle dimensioni del forno</p> <p style="text-align: right;"><i>Dimensioni in mm</i></p>



EC6A5HC90

Piano cottura a gas 60 cm

€ 593,00



EG6B5HB60

Piano cottura a gas 60 cm

€ 468,00



EG6B5PB60

Piano cottura a gas 60 cm

€ 426,00



4242003742006	4242003768358	4242003768389
Acciaio inox	Acciaio inox	Acciaio inox
<ul style="list-style-type: none"> · stepFlame Technology: consente di regolare con precisione la fiamma attraverso 9 livelli di potenza · 4 bruciatori a gas di cui: <ul style="list-style-type: none"> 1 bruciatore turboWok da 3,5 kW 1 fuoco rapido 1 fuoco standard 1 fuoco ausiliario · Termosicurezza · Griglie d'appoggio in ghisa · Accensione a 1 sola mano · Predisposto per gas metano (20 mb) · Ugelli per gas liquido inclusi (28-30/37mb) 	<ul style="list-style-type: none"> · 4 bruciatori a gas di cui: <ul style="list-style-type: none"> 1 bruciatore Wok da 3,3 kW 1 fuoco rapido 1 fuoco standard 1 fuoco ausiliario · Termosicurezza · Griglie d'appoggio con finitura ghisa · Accensione a 1 sola mano · Predisposto per gas metano (20 mb) · Ugelli per gas liquido inclusi (28-30/37mb) 	<ul style="list-style-type: none"> · 4 bruciatori a gas di cui: <ul style="list-style-type: none"> 1 fuoco rapido 2 fuochi standard 1 fuoco ausiliario · Termosicurezza · Griglie d'appoggio con finitura ghisa · Accensione a 1 sola mano · Predisposto per gas metano (20 mb) · Ugelli per gas liquido inclusi (28-30/37mb)
8,0 kW	8,0 kW	7,5 kW
<p>* min. 100</p> <p>* Distanza minima dal foro d'incasso nel piano di lavoro alla parete</p> <p>** Posizione dell'allacciamento del gas in dettaglio</p> <p>*** Con il forno incassato sotto il piano event. superiore; vedere i requisiti relativi alle dimensioni del forno</p>	<p>* min. 100</p> <p>* Distanza minima dal foro d'incasso nel piano di lavoro alla parete</p> <p>** Posizione dell'allacciamento del gas in dettaglio</p> <p>*** Con il forno incassato sotto il piano event. superiore; vedere i requisiti relativi alle dimensioni del forno</p>	<p>* min. 100</p> <p>* Distanza minima dal foro d'incasso nel piano di lavoro alla parete</p> <p>** Posizione dell'allacciamento del gas in dettaglio</p> <p>*** Con il forno incassato sotto il piano event. superiore; vedere i requisiti relativi alle dimensioni del forno</p>
Dimensioni in mm	Dimensioni in mm	Dimensioni in mm



HZ298107

EAN: 4242003459164

€ 39,00

- Anello in ghisa per pentole wok (bruciatore wok di 4,0kW)
- Adatto ai piani a gas EP7A6SB20, EP7A2QB20, EP7A6QB20, EC9A5RB90



HZ233540

EAN: 4242003783863

€ 39,00

- Anello in ghisa per pentole wok (bruciatore wok di 4,0/5,0kW)
- Adatto ai piani a gas EC9A5TB90, EC7A5SB90, EC7A5QB90, EC7A5QB80, EC6A5IB90



HZ298108

EAN: 4242003459171

€ 39,00

- Anello in ghisa per pentole wok (bruciatore wok di 3,5kW)
- Adatto ai piani a gas EP6A2HB20, EP6A6HB20



HZ233440

EAN: 4242003783849

€ 39,00

- Anello in ghisa per pentole wok (bruciatore wok di 3,5kW)
- Adatto al piano a gas EC6A5HC90



HZ298114

EAN: 4242003462553

€ 11,00

- Adattatore in acciaio per pentole di piccole dimensioni
- Adatto ai piani a gas ER9A6SD70, ER7A6RD70, ER6A6PD70, EP9A6QB90, EP7A6SB20, EP7A2QB20, EP7A6QB20, EP6A2HB20, EP6A6HB20, EP6A6PB20, EL6A5PB21, EG6B5HB60, EG6B5PB60



HZ241110

EAN: 4242003783887

€ 11,00

- Adattatore in acciaio per pentole di piccole dimensioni
- Adatto ai piani a gas EC9A5TB90, EC9A5RB90, EC7A5SB90, EC7A5QB90, EC7A5QB80, EC6A5HC90, EC6A5IB90



HZ298105

EAN: 4242003440094

€ 21,00

- Piastra per cotture lente
- Adatto ai piani a gas ER9A6SD70, ER7A6RD70, ER6A6PD70, EP9A6QB90, EP7A6SB20, EP7A2QB20, EP7A6QB20, EP6A2HB20, EP6A6HB20, EP6A6PB20, EL6A5PB21, EC9A5TB90, EC9A5RB90, EC7A5SB90, EC7A5QB90, EC7A5QB80, EC6A5HC90, EC6A5IB90, ER3A6AD70, ER3A6BD70



HZ211310

EAN: 4242003783825

€ 21,00

- Copribruciatore per cotture lente
- Adatto ai piani a gas EP9A6QB90, EP7A6SB20, EP7A2QB20, EP7A6QB20, EP6A2HB20, EP6A6HB20, EC9A5TB90, EC9A5RB90, EC7A5SB90, EC7A5QB90, EC7A5QB80, EC6A5IB90



HZ390042

EAN: 4242003631874

€ 189,00

- Set di pentole composto da:
 - Padella antiaderente Ø 21/24 cm
 - Pentola con coperchio Ø 18/22 cm
 - Pentola con coperchio Ø 14,5/16 cm
 - Pentolino Ø 14,5/16 cm



HZ390230

EAN: 4242003420256

€ 105,00

- Padella antiaderente grande Ø 21 cm
- Diametro del fondo: 21 cm
- Diametro della parte superiore: 26 cm



HZ390220

EAN: 4242003420249

€ 95,00

- Padella antiaderente mediana Ø 18 cm
- Diametro del fondo: 18 cm
- Diametro della parte superiore: 24 cm



HZ390210

EAN: 4242003420133

€ 80,00

- Padella antiaderente piccola Ø 15 cm
- Diametro del fondo: 15 cm
- Diametro della parte superiore: 20 cm



HZ390090

EAN: 4242003403471

€ 70,00

- Pentola wok con coperchio
- Diametro del fondo: 14,5 cm
- Diametro della parte superiore: 36 cm



HZ390240

EAN: 4242003570418

€ 80,00

- Pentola grande per paella
- Diametro del fondo: 34 cm
- Diametro della parte superiore: 40 cm

Accessorio di congiunzione per piani cottura domino



HZ394301

EAN: 4242003421093

€ 90,00

- Accessorio di congiunzione per abbinamenti di piani domino ed altri piani in cristallo vetroceramico con finitura topClass
- 36 mm

Accessori speciali acquistabili separatamente



SIEMENS

SIEMENS

Soddisfare ogni esigenza. Cappe aspiranti Siemens.

Nuove abitudini e nuove tendenze portano molto spesso i volumi della zona living ad avvicinarsi e persino integrarsi con la cucina. Le cappe aspiranti di Siemens sono progettate pensando alle esigenze degli spazi moderni: attenzione al design, purificazione dell'aria, elevata potenza, diverse soluzioni estetiche per differenti installazioni. Il tutto nella massima silenziosità.



Quando un oggetto quotidiano si fa icona di design.

Lasciatevi stupire da un design dalle linee esclusive ed eccezionale. Le nuove cappe di design Siemens, indipendentemente dalla tipologia, attrarranno l'attenzione integrandosi perfettamente nella vostra cucina.

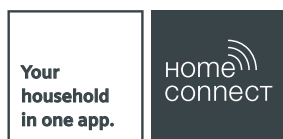

Home Connect:

una cappa pronta a spingersi oltre.

Le cappe aspiranti sono compatibili con Home Connect. Possono quindi essere utilizzate con l'intuitiva app che permette di accedere e controllare tutte le funzionalità tramite smartphone e tablet. Con Home Connect è possibile, ad esempio, regolare l'illuminazione e ricevere notifiche di stato direttamente sul vostro smartphone.



cookConnect System:

il sistema di controllo a portata di mano.

Tutte le cappe compatibili con Home Connect sono dotate dell'innovativo sistema cookConnect, grazie al quale è possibile controllare la cappa e tutte le sue funzioni attraverso il piano cottura, dalla ventola alla funzione postcottura, fino all'illuminazione.



climateControl: la cucina a un livello superiore, automaticamente.

L'innovativo sensore climateControl monitora i vapori e gli odori di cottura, regolando la velocità di aspirazione di conseguenza e in modo del tutto automatico. Inoltre, quando si è finito di cucinare la funzione post-cottura lascia la cappa ancora operativa per alcuni minuti prima di spegnersi completamente, garantendo in questo modo che l'aria in cucina rimanga sempre fresca.



emotionLight Pro: la vostra cappa, il vostro stile, la vostra illuminazione.

Oggi la cappa si adegua al vostro stile personale. Tanti colori di illuminazione di sfondo per una cappa in linea con il vostro gusto: a voi la scelta del colore che preferite. La gamma dei colori può essere ampliata tramite l'app Home Connect.

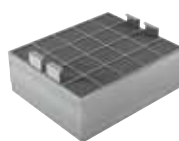

Filtro ai carboni attivi rigenerante.

Dite addio al cambio frequente dei filtri e al loro acquisto. Il filtro a carboni attivi può essere rigenerato nel forno per un utilizzo duraturo nel tempo. Basta metterlo nel forno a 200°C con la funzione aria calda per 120 minuti. Facile e veloce.



Cappa aspirante domino modulAir System integrata nel piano di lavoro.

Il vantaggio dell'aspirazione integrata nel piano di lavoro non è soltanto la maggiore libertà nel progettare la cucina: sono anche le opzioni di abbinamento con i numerosi piani cottura e piani Domino Siemens. È la libertà di progettare la cucina dei vostri sogni.

Il mondo di oggi è pieno di possibilità.
E le nuove possibilità portano a nuove scelte.
Una trasformazione della vita quotidiana che ci rende più liberi di esprimere i gusti personali anche nelle mura domestiche, ad esempio con una cucina che, non più isolata, diventa il fulcro della casa. Integrando l'aspirazione nel piano di lavoro, le nuove soluzioni aspiranti abbracciano la tendenza delle cucine open space.

Potrete così progettare e realizzare la cucina dei vostri sogni, uno spazio senza soluzione di continuità che moltiplica le possibilità di esprimere uno stile personale. Da oggi l'immaginazione non conosce confini. Tutto è stato pensato affinché l'aria si saturi esclusivamente delle vostre idee e del vostro progetto, ossia una cucina che lasci gli ospiti a bocca aperta.





Cappa telescopica da piano: la vostra perfezione in cucina.

La cappa telescopica da piano è la soluzione aspirante moderna che si integra alla perfezione nella vostra cucina, senza scendere a compromessi sul design.

Ecco la soluzione elegante di Siemens:

La nuova cappa telescopica da piano, un'alternativa salvaspazio che emerge e scompare col semplice tocco di un pulsante, illuminando i cibi in cottura con la comoda tecnologia a LED. Grazie al design esclusivo e alla speciale collocazione, la nuova cappa telescopica da piano Siemens cattura i cattivi odori... e l'attenzione di tutti.

Illuminazione a LED.

Oltre a illuminare il piano cottura, le luci a LED integrate (controllabili dalle impostazioni di aspirazione) grazie alla funzione softLight trasformano la cappa telescopica da piano Siemens in un elemento di design che crea la giusta atmosfera.

Salvaspazio.

Bando al vapore indesiderato, al grasso e agli odori di cucina; e mai più preoccupazioni su dove posizionare la cappa. La nuova cappa telescopica da piano Siemens è installata sul piano di lavoro e rimane in vista solo mentre siete ai fornelli. Oppure se vi viene voglia di ammirarla un po'.

Comandi elettronici touch.

Il design non è tutto. Ecco perché la telescopica da piano Siemens esce con cinque opzioni di controllo con comandi elettronici touch. Potrete cucinare in tutta tranquillità, senza dover controllare il corretto funzionamento della cappa aspirante.



Cappe a soffitto: la soluzione salvaspazio ideale.

Potenti ma discrete, le cappe a soffitto liberano spazio prezioso e si integrano in armonia con la cucina, che diventa così incredibilmente moderna ed essenziale. Dotate di aspirazione perimetrale, controllo remoto e lampadine regolabili a LED a risparmio energetico, le cappe possono essere collegate a un canale di ventilazione.

In cucina come all'aperto, per tutto il giorno.

L'aria può rimanere intrisa di vapore e cattivi odori anche una volta finito di cucinare. È qui che viene in aiuto l'aspirazione automatica: spenta la cappa, l'aspirazione prosegue per altri 10 minuti: per pranzare in un ambiente senza odori.

Comodo telecomando.

L'altezza certo non è un problema, perché le cappe a soffitto Siemens sono dotate di un telecomando con cui potrete regolare in tutta semplicità anche le luci a LED, creando l'atmosfera perfetta per intrattenere gli ospiti in cucina.



Cappe telescopiche iQ700

Tanto belle quanto invisibili, le cappe telescopiche compatte Siemens mantengono fresca e pulita l'aria della cucina, scomparendo quasi interamente nel pensile per lasciare spazio ad altro, come ad esempio un portaspezie. Una volta ai fornelli, è sufficiente estrarla per far andare via subito i vapori e i cattivi odori.

Scoprite i vantaggi di una cappa telescopica.

Queste cappe innovative sono dotate di filtri facili da rimuovere e lavabili in lavastoviglie. La scelta spetta a voi adesso, perché tutti i modelli dispongono di tre livelli di potenza, con alcune che offrono addirittura una modalità intensiva per garantire un'aria pulita in cucina.

Le cappe telescopiche Siemens sono disponibili per piani da 60 e da 90 cm. In più, grazie all'accessorio Cornice di abbassamento, è possibile integrare completamente la cappa telescopica nel mobile quando non viene utilizzata.





Una cappa Siemens, una boccata d'aria fresca. Aria pura per ogni cucina, nella totale silenziosità.

Le cappe Siemens garantiscono una cucina pulita catturando vapori, particelle di grasso e odori nell'aria prodotti in ogni cottura. Questo assicura che l'ambiente cucina rimanga piacevolmente pulito e fresco, proteggendo i mobili da fonti di calore e grasso.



**Motore iQdrive:
alta efficienza energetica, minore consumo.**

L'efficienza energetica svolge un ruolo importante anche per le cappe aspiranti. Ecco perché abbiamo sviluppato il motore senza spazzole iQdrive che è in grado di ottimizzare al massimo il consumo complessivo di energia.



**climateControl:
la cucina portata a un livello superiore, automaticamente.**

Il nuovo sensore di qualità dell'aria regola automaticamente la velocità della ventola in base alla quantità di vapore/fumi e odori presenti nell'aria. Questo significa che la cappa utilizza sempre solo la quantità ottimale di potenza, mantenendo le sue prestazioni sempre al top. Massime prestazioni, minimi consumi.



Appena udibile, quasi come un bisbiglio.

Un vero professionista è sempre alla ricerca delle soluzioni migliori. Come le cappe aspiranti Siemens, che offrono la migliore aspirazione in assoluto silenzio. Il nuovo motore iQdrive senza spazzole e le pale della sua ventola sono stati progettati per ridurre al massimo la rumorosità, minimizzando le vibrazioni e gli attriti, e aumentare così al massimo il livello di performance.

Sistema cleanAir. Lascia le cappe senza fiato.

Il filtro cleanAir. Uno speciale filtro a carboni attivi, posizionato all'estremità del canale di espulsione, garantisce la massima efficacia di aspirazione e la massima silenziosità. La grande superficie del filtro, che raggiunge una dimensione pari a 50 campi da calcio, assicura un'aspirazione totale di odori e grassi e non necessita di essere sostituito per almeno un anno.



Il modulo a ricircolo cleanAir.

Grazie alla superficie estesa dei filtri, il modulo a ricircolo cleanAir può neutralizzare fino al 95% di odori (fino a 98% per modelli con 2 unità filtranti), lasciando dietro di sé, l'aria appena pulita e fresca.

Questo è di circa 25% superiore rispetto a un sistema di aspirazione a ricircolo tradizionale e con la qualità e la potenza paragonabile a un sistema di aspirazione a espulsione.

Kit di ricircolo cleanAir



Filtro cleanAir



Riduzione di odori

Aspirazione a ricircolo tradizionale



Aspirazione ad espulsione



Tecnologia di aspirazione a ricircolo con filtro cleanAir



In conformità alla normativa europea IEC 61591: 1997 + A1: 2005



Design e prestazioni assicurate con il modulo a ricircolo cleanAir.

La tecnologia altamente efficiente del modulo a ricircolo cleanAir di Siemens ora ha un look innovativo. Il suo moderno design si fonde armoniosamente in qualsiasi cucina, il che rende la scelta ideale per tutti coloro che apprezzano una bella cucina di design, ma anche per chi vuole combinare i vantaggi di una tecnologia a ricircolo con un'elevata potenza dei sistemi di aspirazione. Il filtro a ricircolo cleanAir è disponibile in diverse dimensioni e può essere facilmente integrato a una cappa Siemens già esistente, che sia a parete o a isola.

Il modo più efficiente per eliminare gli odori e i vapori della cottura: il modulo d'aspirazione a ricircolo cleanAir.

Grazie alla tecnologia di aspirazione a ricircolo la cappa con filtro cleanAir mantiene l'aria pulita all'interno dell'ambiente cucina sia in inverno che in estate. Non c'è dispersione né convogliamento all'esterno dell'ambiente del calore né di aria fredda. Il filtro cleanAir rappresenta la soluzione più efficiente per una cappa a parete, ideale per un basso consumo energetico, nelle case dove non è possibile l'installazione di una cappa a espulsione.

Kit di ricircolo con filtro cleanAir



Aspirazione a ricircolo

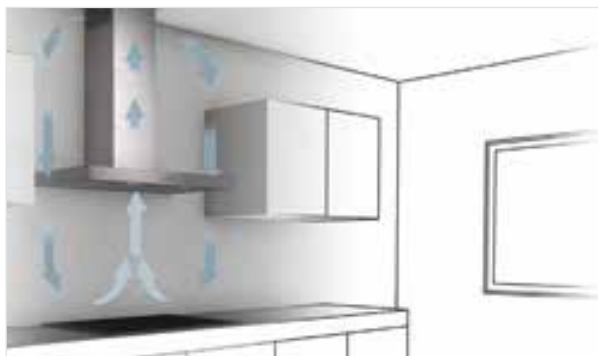

Aspirazione ad espulsione



iQ700



LF91BA582

Cappa ad isola Design Classico Box 90 cm
 € 1.144,00



EAN	4242003675779	
Funzionamento	Ad espulsione o a ricircolo d'aria	
Materiale	Acciaio inox con frontale nero	
Caratteristiche principali	<ul style="list-style-type: none"> · Montaggio a isola · touchSlider: selezione dell'impostazione desiderata con un solo movimento del dito · Motore senza spazzole iQdrive: tecnologia altamente efficiente e silenziosa · climateControl Sensor: regolazione automatica del livello di potenza a seconda della necessità · Sistema di aspirazione perimetrale con filtri antigrasso topClass lavabili in lavastoviglie · Indicatore elettronico di saturazione per filtri antigrasso topClass e a carboni attivi · 3 velocità di funzionamento + 2 stadi intensivi · Funzione Boost · Stadio intensivo con autoripristino dopo 6 minuti · Funzione postcottura: autospegnimento dopo 10 minuti dalla fine della cottura · Illuminazione a LED ad intensità regolabile. Luminosità massima ed alta efficienza · Per il funzionamento a ricircolo è necessario acquistare il kit di ricircolo cleanAir · Capacità massima di estrazione secondo norma EN 61591: 710 m³/h · Capacità di estrazione a livello 3: 570 m³/h · Rumorosità a livello 3: 63 dB <p><small>*In una scala di classi di efficienza energetica da A+++ a D</small></p>	
Accessori speciali	<ul style="list-style-type: none"> · LZ57600: Kit di ricircolo cleanAir · LZ56200: Filtro di ricambio per modulo cleanAir · LZ00XP00: Filtro di ricambio rigenerante per modulo cleanAir 	<p>EAN: 4242003636817 € 299,00</p> <p>EAN: 4242003479070 € 69,00</p> <p>EAN: 4242003774335 € 319,00</p>
Disegni tecnici	<p><small>* dal bordo superiore del supporto pentole</small></p> <p style="text-align: right;"><i>Dimensioni in mm</i></p>	



LF26RH560

Cappa a soffitto 120 cm
€ 2.100,00



LF959RB51

Cappa a soffitto 90 cm
€ 1.550,00



4242003738351	4242003688014
A ricircolo d'aria	Ad espulsione o a ricircolo d'aria
Acciaio inox e vetro bianco	Acciaio inox
<ul style="list-style-type: none"> · Montaggio a isola · 2 motori ad alte prestazioni · Controllo elettronico con telecomando · Sistema di aspirazione perimetrale con filtri metallici antigrasso lavabili in lavastoviglie · Indicatore elettronico di saturazione per filtri metallici antigrasso e a carboni attivi · 3 velocità di funzionamento + 1 stadio intensivo · Stadio intensivo con autoripristino dopo 6 minuti · Funzionamento automatico a intervalli (10 minuti ogni ora per purificare l'aria) · Funzione postcottura: autospegnimento dopo 30 minuti dalla fine della cottura · Illuminazione a LED ad intensità regolabile. Luminosità massima ed alta efficienza · Capacità di estrazione in modalità ricircolo: 850 m³/h a livello intensivo, 780 m³/h a livello 3 · Rumorosità in modalità ricircolo: 72 dB a livello intensivo, 70 dB a livello 3 	<ul style="list-style-type: none"> · Montaggio a isola · Controllo elettronico con telecomando · Sistema di aspirazione perimetrale con filtri metallici antigrasso lavabili in lavastoviglie · Indicatore elettronico di saturazione per filtri metallici antigrasso e a carboni attivi · 3 velocità di funzionamento + 1 stadio intensivo · Stadio intensivo con autoripristino dopo 4 minuti · Funzionamento automatico a intervalli (10 minuti ogni ora per purificare l'aria) · Funzione postcottura: autospegnimento dopo 10 minuti dalla fine della cottura · Illuminazione a LED ad alta efficienza · Per il funzionamento a ricircolo è necessario acquistare il kit di ricircolo cleanAir · Capacità massima di estrazione secondo norma EN 61591: 780 m³/h · Capacità di estrazione a livello 3: 570 m³/h · Rumorosità a livello 3: 64 dB
*In una scala di classi di efficienza energetica da A+++ a D	

<ul style="list-style-type: none"> · LZ57P10: Filtro a carboni attivi EAN: 4242003762066 € 49,00 · LZ55704: Telaio guida EAN: 4242003762103 € 79,00 	<ul style="list-style-type: none"> · LZ56700: Kit di ricircolo cleanAir EAN: 4242003611999 € 299,00 · LZ56200: Filtro di ricambio per modulo cleanAir EAN: 4242003479070 € 69,00
---	--

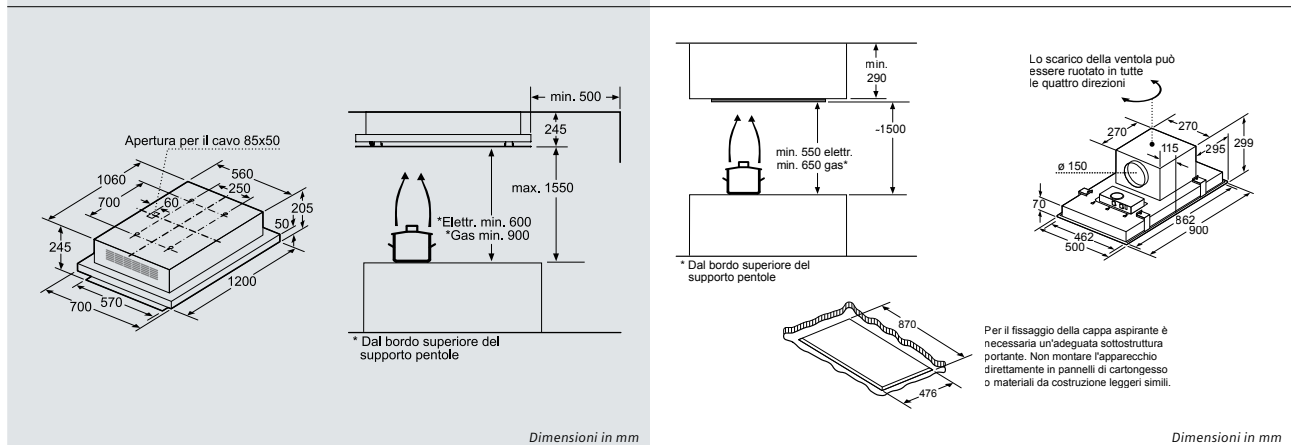



LD97DBM60
 Cappa telescopica 90 cm
 integrata nel piano di lavoro
 € 2.090,00



EAN	4242003823378	
Funzionamento	Ad espulsione o a ricircolo d'aria	
Materiale	Acciaio inox e vetro nero	
Caratteristiche principali	<ul style="list-style-type: none"> · Montaggio nel piano di lavoro · touchControl: con simboli + e - per selezionare l'impostazione desiderata con un solo dito · Controllo elettronico · Sistema di aspirazione perimetrale con filtri in alluminio antigrasso lavabili in lavastoviglie · Indicatore elettronico di saturazione per filtri in alluminio antigrasso · 3 velocità di funzionamento + 2 stadi intensivi · Stadi intensivi con autoripristino dopo 5/10 minuti · Funzione postcottura: autospegnimento dopo 10 minuti dalla fine della cottura · Illuminazione a LED. Luminosità massima ed alta efficienza · Capacità massima di estrazione secondo norma EN 61591: 750 m³/h · Capacità di estrazione a livello 3: 530 m³/h · Rumorosità a livello 3: 62 dB <p><i>*In una scala di classi di efficienza energetica da A+++ a D</i></p>	
Accessori speciali	<ul style="list-style-type: none"> · LZ29IDM00 Kit di montaggio per il motore indipendente · LZ29IDP00 Filtro a carboni attivi rigenerante in forno 	<p>EAN: 4242003830352 € 79,00</p> <p>EAN: 4242003830345 € 199,00</p>
Disegni tecnici	<p>Per il montaggio a filo in piani di lavoro in pietra e granito</p> <p>Dimensioni in mm</p>	



LF16VA570

Cappa domino modulAir System
integrata nel piano di lavoro

€ 1.976,00



EAN	4242003761595	
Funzionamento	Ad espulsione o a ricircolo d'aria	
Materiale	Acciaio inox	
Caratteristiche principali	<ul style="list-style-type: none"> · Montaggio nel piano di lavoro · touchControl: con simboli + e - per selezionare l'impostazione desiderata con un solo dito · Motore senza spazzole iQdrive: tecnologia altamente efficiente e silenziosa · Controllo elettronico · Filtro metallico antigrasso lavabile in lavastoviglie · Indicatore elettronico di saturazione per filtri metallici antigrasso e a carboni attivi · 3 velocità di funzionamento + 1 stadio intensivo · Stadio intensivo con autoripristino dopo 6 minuti · Funzione postcottura: autospegnimento dopo 15 minuti dalla fine della cottura · Abbinabile a piani di cottura e domino in vetroceramica con Finitura topClass · Per il funzionamento a ricircolo è necessario acquistare il kit di ricircolo · Capacità massima di estrazione secondo norma EN 61591: 600 m³/h · Capacità di estrazione a livello 3: 540 m³/h · Rumorosità a livello 3: 62 dB <p><small>*In una scala di classi di efficienza energetica da A+++ a D</small></p>	
Accessori speciali	<ul style="list-style-type: none"> · LZ58000: Kit di primo montaggio a ricircolo con filtro a carboni attivi rigenerante in forno · LZ58010: Deflettore per combinazione con Gas Domino 	<p>EAN: 4242003767375 € 349,00</p> <p>EAN: 4242003767382 € 59,00</p>
Piani cottura	Descrizione	Possibilità di fare combinazioni con la Cappa domino modulAir System
ET475FYB1E	Domino teppanYaki topClass, 40 cm	Si
ET375FUB1E	Domino barbecue grill topClass, 30 cm	Si
ET375FAB1E	Domino friggitrice topClass, 30 cm	Si
ER3A6BD70	Domino gas in vetroceramica topClass, 30 cm	Si, con accessorio deflettore LZ58010
EX375FXB1E	Domino flex induzione in vetroceramica topClass, 30 cm	Si
EH375FBB1E	Domino induzione in vetroceramica topClass, 30 cm	Si
ET375FFP1E	Domino elettrico in vetroceramica topClass, 30 cm	Si
EX875KYW1E	Piano a induzione in vetroceramica topClass, 80 cm	Si
EX875LYC1E	Piano a induzione in vetroceramica topClass, 80 cm	Si
EX875LVC1E	Piano a induzione in vetroceramica topClass, 80 cm	Si
ED875FSB1E	Piano a induzione in vetroceramica topClass, 80 cm	Si
<p><small>Istruzioni di montaggio pag. 152 Per ulteriori informazioni tecniche riguardo l'installazione della cappa worktop, potete visitare il sito www.siemens-home.bsh-group.com/it</small></p>		

Istruzioni di montaggio della cappa domino modulAir System LF16VA570

Montaggio delle cappe domino modulAir System con piani Domino – Possibili combinazioni



Dove posizionare ogni elemento in combinazione con le cappe domino modulAir System



Tabelle con le relative dimensioni dell'apparecchio e dei fori d'incasso

elemento di aspirazione	Direzione della tubazione elemento di aspirazione	Tipo di larghezza: (cm) 10 30 40 80				
		Larghezza dell'apparecchio: (mm) 94 302 392 812				
		Piano di cottura/Cappa Domino				
		A	B	C	D	E
1x10	sinistra o destra	2x30	698	666	744	max. 845* min. 900
1x10	sinistra o destra	1x30, 1x40	788	756	834	max. 935* min. 1000
2x10	sinistra	3x30	1094	1062	1218	max. 1388* 2x800
2x10	destra	2x30, 1x40**	1184	1152	1308	max. 1478* 2x800
2x10	sinistra	1x80***	1000	988	1000	1200

* La dimensione diminuisce a seconda della posizione dell'unità di comando.
** La tubazione non deve trovarsi sotto un/una grill per barbecue/friggitrice/teppan-Yaki/grill con pietre di lava.
*** Le unità di comando devono essere posizionate sulla parete del mobile.

elemento di aspirazione	Direzione della tubazione elemento aspirante	Tipo di larghezza: (cm) 10 30 40 80				
		larghezza dell'apparecchio: (mm) 94 302 392 812				
		Piano di cottura/Cappa Domino				
		A	B	C	D	E
1x10	sinistra o destra	2x30	698	666	744	max. 845* min. 900
1x10	sinistra o destra	2x40**	878	846	846	max. 935* 1000
2x10	sinistra	3x30	1094	1062	1218	max. 1388* 2x800
2x10	destra	2x30, 1x40**	1184	1152	1308	max. 1478* 2x800
2x10	sinistra	1x30, 2x40**	1274	1242	1242	max. 1388* 2x800
2x10	destra	3x40**	1364	1332	1308	max. 1478* 2x800
2x10	sinistra	1x80***	1000	988	988	1000

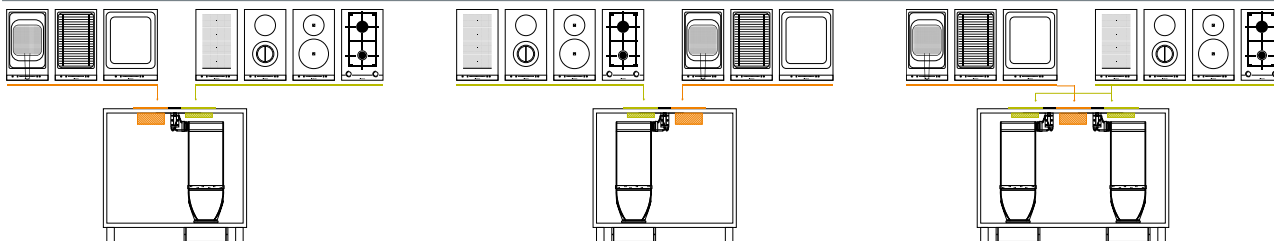
* La dimensione diminuisce a seconda della posizione dell'unità di comando.
** La tubazione non deve trovarsi sotto un/una grill per barbecue/friggitrice/teppan-Yaki/grill con pietre di lava.
*** Le unità di comando devono essere posizionate sulla parete del mobile.

Schemi delle cappe domino modulAir System combinate con piani Domino

2 elementi aspiranti + 3 piani Domino 30 cm

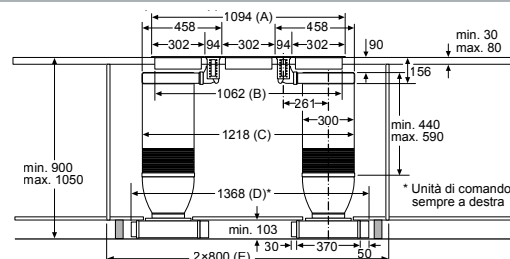
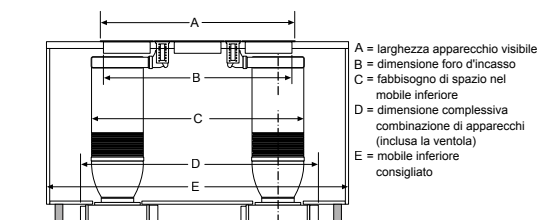

1 elemento aspirante + 1 piano Domino 30 cm + 1 piano Domino 40 cm

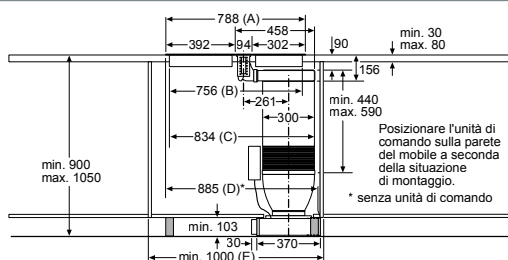

1 elemento di aspirazione + 2 piani domino 40 cm

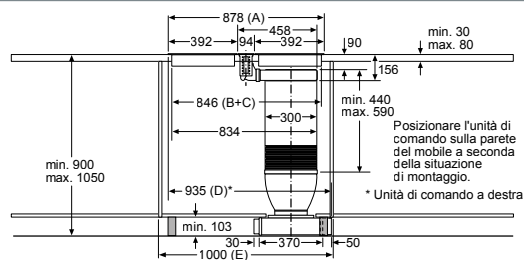

1 elemento aspirante + 2 piani Domino 30 cm

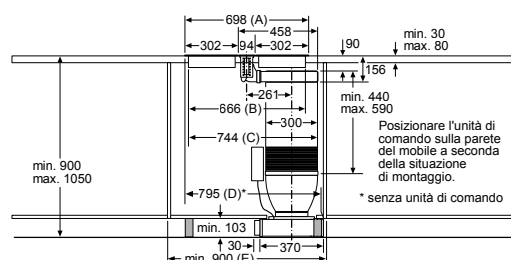

2 elementi aspiranti + 3 piani Domino 40 cm

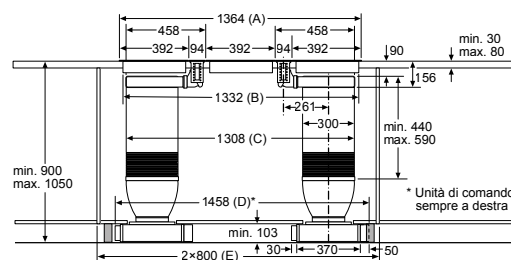

Dimensioni in mm

2 elementi aspiranti + 2 piani Domino 30 cm + 1 piano Domino 40 cm

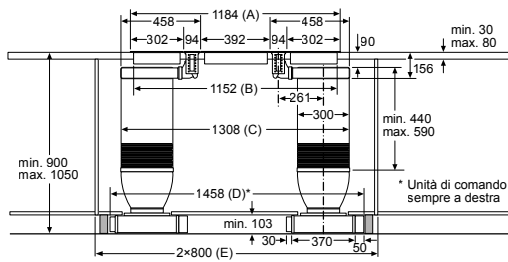

2 elementi aspiranti + 2 piani Domino 40 cm + 1 piano Domino 30 cm

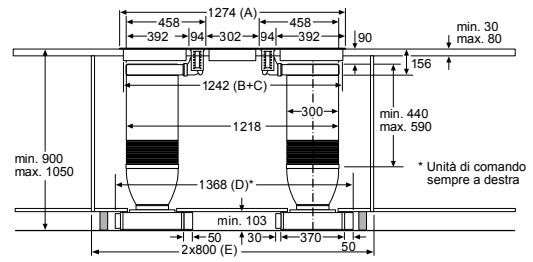

Disegni tecnici di montaggio

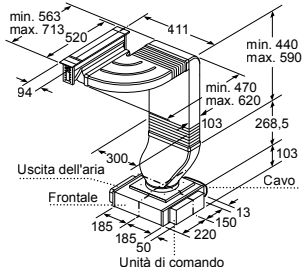

La tubazione non deve trovarsi sotto un/una grill per barbecue/friggitrice/teppan-Yaki/grill con pietre di lava.
L'uscita dell'aria e l'unità di comando sono intercambiabili a vicenda. In caso di necessità l'unità di comando può essere fissato alla parete del mobile.

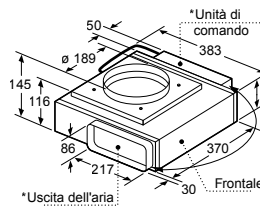

* L'uscita dell'aria e l'unità di comando sono intercambiabili a vicenda. In caso di necessità l'unità di comando può essere fissato alla parete del mobile.

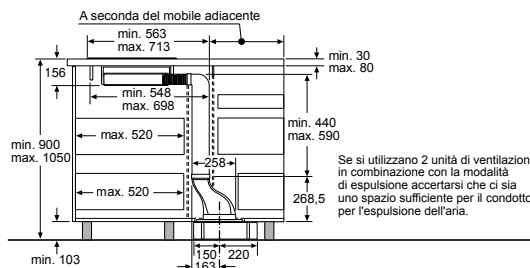
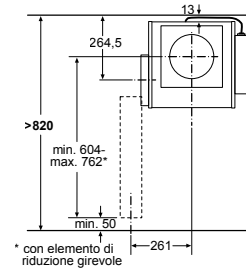
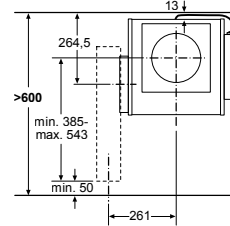
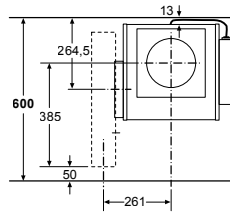
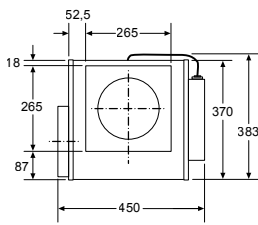
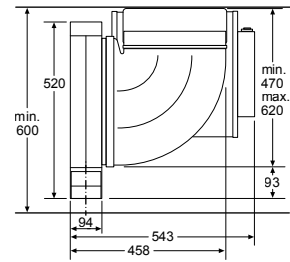

Se si utilizzano 2 unità di ventilazione in combinazione con la modalità di espulsione accertarsi che ci sia uno spazio sufficiente per il condotto per l'espulsione dell'aria.

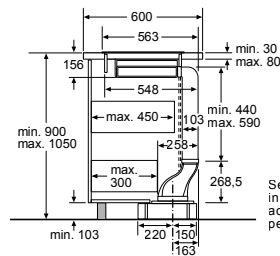

Se si utilizzano 2 unità di ventilazione in combinazione con la modalità di espulsione accertarsi che ci sia uno spazio sufficiente per il condotto per l'espulsione dell'aria.

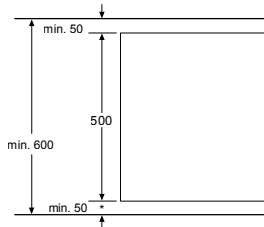

*Per piani di lavoro della profondità complessiva di 600mm: 50mm (osservare la profondità complessiva dell'apparecchio)

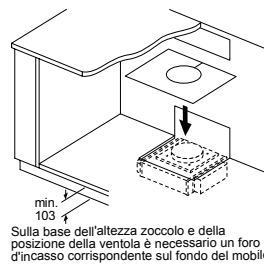

Sulla base dell'altezza zoccolo e della posizione della ventola è necessario un foro d'incasso corrispondente sul fondo del mobile.

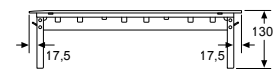

Vista unità di comando

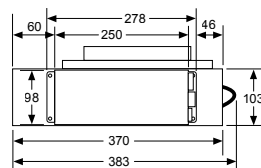

Vista uscita dell'aria

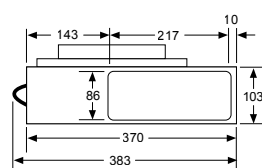

Foro d'incasso nella parete posteriore

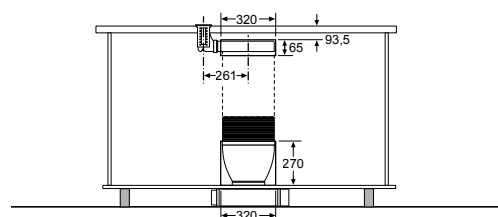





LC97FVW60

Cappa a camino Design Flat 90 cm

€ 1.725,00



EAN	4242003761274	
Funzionamento	Ad espulsione o a ricircolo d'aria	
Materiale	Vetro nero e acciaio inox	
Caratteristiche principali	<ul style="list-style-type: none"> · Montaggio a muro · touchSlider: selezione dell'impostazione desiderata con un solo movimento del dito · Motore senza spazzole iQdrive: tecnologia altamente efficiente e silenziosa · Home Connect · cookConnect System: controllo della cappa attraverso l'elettronica del piano cottura ad induzione · climateControl Sensor: regolazione automatica del livello di potenza a seconda della necessità · Sistema di aspirazione perimetrale con filtri metallici antigrasso lavabili in lavastoviglie · Indicatore elettronico di saturazione per filtri metallici antigrasso e a carboni attivi · 3 velocità di funzionamento + 2 stadi intensivi · Funzione Boost · Stadio intensivo con autoripristino dopo 6 minuti · Funzione postcottura: autospegnimento dopo 10 minuti dalla fine della cottura · Illuminazione a LED ad intensità regolabile. Luminosità massima ed alta efficienza · emotionLight Pro: illuminazione perimetrale regolabile secondo le proprie esigenze. Gamma di 9 colori preimpostati, ampliabile via Home Connect · Possibilità d'installazione ad espulsione, a ricircolo con camino e a ricircolo senza camino · Per il funzionamento a ricircolo è necessario acquistare un kit di ricircolo · Capacità massima di estrazione secondo norma EN 61591: 730 m³/h · Capacità di estrazione a livello 3: 420 m³/h · Rumorosità a livello 3: 57 dB <p><small>*In una scala di classi di efficienza energetica da A+++ a D</small></p>	
Accessori speciali per l'installazione con camino	<ul style="list-style-type: none"> · LZ10AFS00: Kit di ricircolo con filtro a carboni attivi rigenerante · LZ10AFU00: Kit di ricircolo con filtro a carboni attivi · LZ10AXK50: Camino estensibile 1.000 mm · LZ10AXL50: Camino estensibile 1.500 mm 	<p>EAN: 4242003774373 € 449,00</p> <p>EAN: 4242003774397 € 149,00</p> <p>EAN: 4242003774465 € 239,00</p> <p>EAN: 4242003774472 € 299,00</p>
Accessori speciali per l'installazione senza camino	<ul style="list-style-type: none"> · LZ10AFR00: Kit di ricircolo con filtro a carboni attivi rigenerante · LZ10AFT00: Kit di ricircolo con filtro a carboni attivi 	<p>EAN: 4242003774366 € 399,00</p> <p>EAN: 4242003774380 € 99,00</p>
Accessorio speciale di ricambio	<p>per LZ10AFU00 e LZ10AFT00:</p> <ul style="list-style-type: none"> · LZ10AFA00: Filtro di ricambio a carboni attivi 	<p>EAN: 4242003774342 € 99,00</p>
Istruzioni di montaggio	pag. 161	

iQ700



LC97FVW20

Cappa a camino Design Flat 90 cm

€ 1.725,00



EAN	4242003761250	
Funzionamento	Ad espulsione o a ricircolo d'aria	
Materiale	Vetro bianco e acciaio inox	
Caratteristiche principali	<ul style="list-style-type: none"> · Montaggio a muro · touchSlider: selezione dell'impostazione desiderata con un solo movimento del dito · Motore senza spazzole iQdrive: tecnologia altamente efficiente e silenziosa · Home Connect · cookConnect System: controllo della cappa attraverso l'elettronica del piano cottura ad induzione · climateControl Sensor: regolazione automatica del livello di potenza a seconda della necessità · Sistema di aspirazione perimetrale con filtri metallici antigrasso lavabili in lavastoviglie · Indicatore elettronico di saturazione per filtri metallici antigrasso e a carboni attivi · 3 velocità di funzionamento + 2 stadi intensivi · Funzione Boost · Stadio intensivo con autoripristino dopo 6 minuti · Funzione postcottura: autospegnimento dopo 10 minuti dalla fine della cottura · Illuminazione a LED ad intensità regolabile. Luminosità massima ed alta efficienza · emotionLight Pro: illuminazione perimetrale regolabile secondo le proprie esigenze. Gamma di 9 colori preimpostati, ampliabile via Home Connect · Possibilità d'installazione ad espulsione, a ricircolo con camino e a ricircolo senza camino · Per il funzionamento a ricircolo è necessario acquistare un kit di ricircolo · Capacità massima di estrazione secondo norma EN 61591: 730 m³/h · Capacità di estrazione a livello 3: 420 m³/h · Rumorosità a livello 3: 57 dB <p><small>*In una scala di classi di efficienza energetica da A+++ a D</small></p>	
Accessori speciali per l'installazione con camino	<ul style="list-style-type: none"> · LZ10AFS00: Kit di ricircolo con filtro a carboni attivi rigenerante · LZ10AFU00: Kit di ricircolo con filtro a carboni attivi · LZ10AXK50: Camino estensibile 1.000 mm · LZ10AXL50: Camino estensibile 1.500 mm 	<ul style="list-style-type: none"> EAN: 4242003774373 € 449,00 EAN: 4242003774397 € 149,00 EAN: 4242003774465 € 239,00 EAN: 4242003774472 € 299,00
Accessori speciali per l'installazione senza camino	<ul style="list-style-type: none"> · LZ10AFR00: Kit di ricircolo con filtro a carboni attivi rigenerante · LZ10AFT00: Kit di ricircolo con filtro a carboni attivi 	<ul style="list-style-type: none"> EAN: 4242003774366 € 399,00 EAN: 4242003774380 € 99,00
Accessorio speciale di ricambio	<p>per LZ10AFU00 e LZ10AFT00:</p> <ul style="list-style-type: none"> · LZ10AFA00: Filtro di ricambio a carboni attivi 	<ul style="list-style-type: none"> EAN: 4242003774342 € 99,00
Istruzioni di montaggio	pag. 161	



LC91KWW60

Cappa a camino Design Inclined 90 cm
€ 1.663,00



LC91KWW20

Cappa a camino Design Inclined 90 cm
€ 1.663,00



4242003761106	4242003761083
Ad espulsione o a ricircolo d'aria	Ad espulsione o a ricircolo d'aria
Vetro nero e acciaio inox	Vetro bianco e acciaio inox
<ul style="list-style-type: none"> Montaggio a muro touchSlider: selezione dell'impostazione desiderata con un solo movimento del dito Motore senza spazzole iQdrive: tecnologia altamente efficiente e silenziosa Home Connect cookConnect System: controllo della cappa attraverso l'elettronica del piano cottura ad induzione climateControl Sensor: regolazione automatica del livello di potenza a seconda della necessità Sistema di aspirazione perimetrale con filtri metallici antigrasso lavabili in lavastoviglie Indicatore elettronico di saturazione per filtri metallici antigrasso e a carboni attivi 3 velocità di funzionamento + 2 stadi intensivi Funzione Boost Stadio intensivo con autoripristino dopo 6 minuti Funzione postcottura: autospegnimento dopo 10 minuti dalla fine della cottura Illuminazione a LED ad intensità regolabile. Luminosità massima ed alta efficienza emotionLight Pro: illuminazione perimetrale regolabile secondo le proprie esigenze. Gamma di 9 colori preimpostati, ampliabile via Home Connect Possibilità d'installazione ad espulsione, a ricircolo con camino e a ricircolo senza camino Per il funzionamento a ricircolo è necessario acquistare un kit di ricircolo Capacità massima di estrazione secondo norma EN 61591: 950 m³/h Capacità di estrazione a livello 3: 530 m³/h Rumorosità a livello 3: 56 dB 	<ul style="list-style-type: none"> Montaggio a muro touchSlider: selezione dell'impostazione desiderata con un solo movimento del dito Motore senza spazzole iQdrive: tecnologia altamente efficiente e silenziosa Home Connect cookConnect System: controllo della cappa attraverso l'elettronica del piano cottura ad induzione climateControl Sensor: regolazione automatica del livello di potenza a seconda della necessità Sistema di aspirazione perimetrale con filtri metallici antigrasso lavabili in lavastoviglie Indicatore elettronico di saturazione per filtri metallici antigrasso e a carboni attivi 3 velocità di funzionamento + 2 stadi intensivi Funzione Boost Stadio intensivo con autoripristino dopo 6 minuti Funzione postcottura: autospegnimento dopo 10 minuti dalla fine della cottura Illuminazione a LED ad intensità regolabile. Luminosità massima ed alta efficienza emotionLight Pro: illuminazione perimetrale regolabile secondo le proprie esigenze. Gamma di 9 colori preimpostati, ampliabile via Home Connect Possibilità d'installazione ad espulsione, a ricircolo con camino e a ricircolo senza camino Per il funzionamento a ricircolo è necessario acquistare un kit di ricircolo Capacità massima di estrazione secondo norma EN 61591: 950 m³/h Capacità di estrazione a livello 3: 530 m³/h Rumorosità a livello 3: 56 dB
<i>*In una scala di classi di efficienza energetica da A+++ a D</i>	<i>*In una scala di classi di efficienza energetica da A+++ a D</i>
<ul style="list-style-type: none"> LZ10AKS00: Kit di ricircolo con filtro a carboni attivi rigenerante EAN: 4242003774434 € 449,00 LZ10AKU00: Kit di ricircolo con filtro a carboni attivi EAN: 4242003774458 € 149,00 LZ10AXK50: Camino estensibile 1.000 mm EAN: 4242003774465 € 239,00 LZ10AXL50: Camino estensibile 1.500 mm EAN: 4242003774472 € 299,00 	<ul style="list-style-type: none"> LZ10AKS00: Kit di ricircolo con filtro a carboni attivi rigenerante EAN: 4242003774434 € 449,00 LZ10AKU00: Kit di ricircolo con filtro a carboni attivi EAN: 4242003774458 € 149,00 LZ10AXK50: Camino estensibile 1.000 mm EAN: 4242003774465 € 239,00 LZ10AXL50: Camino estensibile 1.500 mm EAN: 4242003774472 € 299,00
<ul style="list-style-type: none"> LZ10AKR00: Kit di ricircolo con filtro a carboni attivi rigenerante EAN: 4242003774427 € 399,00 LZ10AKT00: Kit di ricircolo con filtro a carboni attivi EAN: 4242003774441 € 99,00 	<ul style="list-style-type: none"> LZ10AKR00: Kit di ricircolo con filtro a carboni attivi rigenerante EAN: 4242003774427 € 399,00 LZ10AKT00: Kit di ricircolo con filtro a carboni attivi EAN: 4242003774441 € 99,00
<p>per LZ10AKU00 e LZ10AKT00:</p> <ul style="list-style-type: none"> LZ10AKA00: Filtro di ricambio a carboni attivi EAN: 4242003774403 € 99,00 	<p>per LZ10AKU00 e LZ10AKT00:</p> <ul style="list-style-type: none"> LZ10AKA00: Filtro di ricambio a carboni attivi EAN: 4242003774403 € 99,00
pag. 161	pag. 161

iQ500



LC97FLV60

Cappa a camino Design Flat 90 cm

€ 1.455,00



EAN	4242003761168	
Funzionamento	Ad espulsione o a ricircolo d'aria	
Materiale	Vetro nero	
Caratteristiche principali	<ul style="list-style-type: none"> · Montaggio a muro - Home Connect · touchSlider: selezione dell' impostazione desiderata con un solo movimento del dito · Motore senza spazzole iQdrive: tecnologia altamente efficiente e silenziosa · Home Connect · cookConnect System: controllo della cappa attraverso l'elettronica del piano cottura ad induzione · climateControl Sensor: regolazione automatica del livello di potenza a seconda della necessità · Sistema di aspirazione perimetrale con filtri metallici antigrasso lavabili in lavastoviglie · Indicatore elettronico di saturazione per filtri metallici antigrasso e a carboni attivi · 3 velocità di funzionamento + 2 stadi intensivi · Funzione Boost · Stadio intensivo con autoripristino dopo 6 minuti · Funzione postcottura: autospegnimento dopo 10 minuti dalla fine della cottura · Illuminazione a LED ad intensità regolabile. Luminosità massima ed alta efficienza · Possibilità d'installazione ad espulsione, a ricircolo con camino e a ricircolo senza camino · Per il funzionamento a ricircolo è necessario acquistare un kit di ricircolo · Capacità massima di estrazione secondo norma EN 61591: 710 m³/h · Capacità di estrazione a livello 3: 410 m³/h · Rumorosità a livello 3: 57 dB <p><small>*In una scala di classi di efficienza energetica da A+++ a D</small></p>	
Accessori speciali per l'installazione con camino	<ul style="list-style-type: none"> · LZ10AFS00: Kit di ricircolo con filtro a carboni attivi rigenerante · LZ10AFU00: Kit di ricircolo con filtro a carboni attivi · LZ10AXK50: Camino estensibile 1.000 mm · LZ10AXL50: Camino estensibile 1.500 mm 	<p>EAN: 4242003774373 € 449,00</p> <p>EAN: 4242003774397 € 149,00</p> <p>EAN: 4242003774465 € 239,00</p> <p>EAN: 4242003774472 € 299,00</p>
Accessori speciali per l'installazione senza camino	<ul style="list-style-type: none"> · LZ10AFR00: Kit di ricircolo con filtro a carboni attivi rigenerante · LZ10AFT00: Kit di ricircolo con filtro a carboni attivi 	<p>EAN: 4242003774366 € 399,00</p> <p>EAN: 4242003774380 € 99,00</p>
Accessorio speciale di ricambio	per LZ10AFU00 e LZ10AFT00:	
	<ul style="list-style-type: none"> · LZ10AFA00: Filtro di ricambio a carboni attivi 	EAN: 4242003774342 € 99,00
Istruzioni di montaggio	pag. 161	



LC98KLV60

Cappa a camino Design Inclined 90 cm
€ 1.351,00



LC97FQP60

Cappa a camino Design Flat 90 cm
€ 1.143,00



4242003761328	4242003761175
Ad espulsione o a ricircolo d'aria	Ad espulsione o a ricircolo d'aria
Vetro nero	Vetro nero e acciaio inox
<ul style="list-style-type: none"> Montaggio a muro - Home Connect touchSlider: selezione dell'impostazione desiderata con un solo movimento del dito Motore senza spazzole iQdrive: tecnologia altamente efficiente e silenziosa Home Connect cookConnect System: controllo della cappa attraverso l'elettronica del piano cottura ad induzione climateControl Sensor: regolazione automatica del livello di potenza a seconda della necessità Sistema di aspirazione perimetrale con filtri metallici antigrasso lavabili in lavastoviglie Indicatore elettronico di saturazione per filtri metallici antigrasso e a carboni attivi 3 velocità di funzionamento + 2 stadi intensivi Funzione Boost Stadio intensivo con autoripristino dopo 6 minuti Funzione postcottura: autospegnimento dopo 10 minuti dalla fine della cottura Illuminazione a LED ad intensità regolabile. Luminosità massima ed alta efficienza Possibilità d'installazione ad espulsione, a ricircolo con camino e a ricircolo senza camino Per il funzionamento a ricircolo è necessario acquistare un kit di ricircolo Capacità massima di estrazione secondo norma EN 61591: 840 m³/h Capacità di estrazione a livello 3: 490 m³/h Rumorosità a livello 3: 55 dB 	<ul style="list-style-type: none"> Montaggio a muro - Home Connect touchControl: con simboli + e - per selezionare l'impostazione desiderata con un solo dito Motore senza spazzole iQdrive: tecnologia altamente efficiente e silenziosa Controllo elettronico Sistema di aspirazione perimetrale con filtri metallici antigrasso lavabili in lavastoviglie Indicatore elettronico di saturazione per filtri metallici antigrasso e a carboni attivi 3 velocità di funzionamento + 2 stadi intensivi Funzione Boost Stadio intensivo con autoripristino dopo 6 minuti Funzione postcottura: autospegnimento dopo 10 minuti dalla fine della cottura Illuminazione a LED ad intensità regolabile. Luminosità massima ed alta efficienza Possibilità d'installazione ad espulsione, a ricircolo con camino e a ricircolo senza camino Per il funzionamento a ricircolo è necessario acquistare un kit di ricircolo Capacità massima di estrazione secondo norma EN 61591: 730 m³/h Capacità di estrazione a livello 3: 420 m³/h Rumorosità a livello 3: 57 dB
<i>*In una scala di classi di efficienza energetica da A+++ a D</i>	<i>*In una scala di classi di efficienza energetica da A+++ a D</i>
<ul style="list-style-type: none"> LZ10AKS00: Kit di ricircolo con filtro a carboni attivi rigenerante EAN: 4242003774434 € 449,00 LZ10AKU00: Kit di ricircolo con filtro a carboni attivi EAN: 4242003774458 € 149,00 LZ10AXK50: Camino estensibile 1.000 mm EAN: 4242003774465 € 239,00 LZ10AXL50: Camino estensibile 1.500 mm EAN: 4242003774472 € 299,00 	<ul style="list-style-type: none"> LZ10AFS00: Kit di ricircolo con filtro a carboni attivi rigenerante EAN: 4242003774373 € 449,00 LZ10AFU00: Kit di ricircolo con filtro a carboni attivi EAN: 4242003774397 € 149,00 LZ10AXK50: Camino estensibile 1.000 mm EAN: 4242003774465 € 239,00 LZ10AXL50: Camino estensibile 1.500 mm EAN: 4242003774472 € 299,00
<ul style="list-style-type: none"> LZ10AKR00: Kit di ricircolo con filtro a carboni attivi rigenerante EAN: 4242003774427 € 399,00 LZ10AKT00: Kit di ricircolo con filtro a carboni attivi EAN: 4242003774441 € 99,00 	<ul style="list-style-type: none"> LZ10AFR00: Kit di ricircolo con filtro a carboni attivi rigenerante EAN: 4242003774366 € 399,00 LZ10AFT00: Kit di ricircolo con filtro a carboni attivi EAN: 4242003774380 € 99,00
<p>per LZ10AKU00 e LZ10AKT00:</p> <ul style="list-style-type: none"> LZ10AKA00: Filtro di ricambio a carboni attivi EAN: 4242003774403 € 99,00 	<p>per LZ10AFU00 e LZ10AFT00:</p> <ul style="list-style-type: none"> LZ10AFA00: Filtro di ricambio a carboni attivi EAN: 4242003774342 € 99,00
pag. 162	pag. 162

iQ300

**LC87KHM60**

Cappa a camino Design Inclined 80 cm

€ 935,00



EAN	4242003760994	
Funzionamento	Ad espulsione o a ricircolo d'aria	
Materiale	Vetro nero e acciaio inox	
Caratteristiche principali	<ul style="list-style-type: none"> · Montaggio a muro - Home Connect · touchControl: con simboli per selezionare con un solo dito l'impostazione desiderata · Controllo elettronico · Sistema di aspirazione perimetrale con filtri metallici antigrasso lavabili in lavastoviglie · 3 velocità di funzionamento + 2 stadi intensivi · Stadio intensivo con autoripristino dopo 6 minuti · Illuminazione a LED ad intensità regolabile. Luminosità massima ed alta efficienza · Possibilità d'installazione ad espulsione, a ricircolo con camino e a ricircolo senza camino · Per il funzionamento a ricircolo è necessario acquistare un kit di ricircolo · Capacità massima di estrazione secondo norma EN 61591: 680 m³/h · Capacità di estrazione a livello 3: 420 m³/h · Rumorosità a livello 3: 56 dB 	
	<small>*In una scala di classi di efficienza energetica da A+++ a D</small>	
Accessori speciali per l'installazione con camino	<ul style="list-style-type: none"> · LZ10AKS00: Kit di ricircolo con filtro a carboni attivi rigenerante · LZ10AKU00: Kit di ricircolo con filtro a carboni attivi · LZ10AXK50: Camino estensibile 1.000 mm · LZ10AXL50: Camino estensibile 1.500 mm 	EAN: 4242003774434 € 449,00 EAN: 4242003774458 € 149,00 EAN: 4242003774465 € 239,00 EAN: 4242003774472 € 299,00
Accessori speciali per l'installazione senza camino	<ul style="list-style-type: none"> · LZ10AKR00: Kit di ricircolo con filtro a carboni attivi rigenerante · LZ10AKT00: Kit di ricircolo con filtro a carboni attivi 	EAN: 4242003774427 € 399,00 EAN: 4242003774441 € 99,00
Accessorio speciale di ricambio	per LZ10AKU00 e LZ10AKT00: <ul style="list-style-type: none"> · LZ10AKA00: Filtro di ricambio a carboni attivi 	EAN: 4242003774403 € 99,00
Istruzioni di montaggio	pag. 163	

Istruzioni di montaggio delle cappe a camino Design Flat e Design Inclined

Modelli LC97FVW60, LC97FVW20 e LC97FLV60

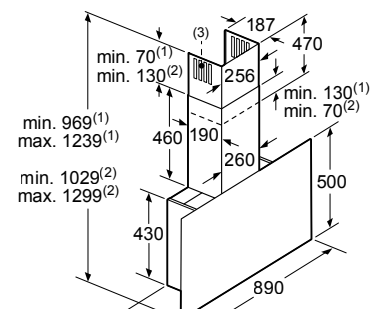
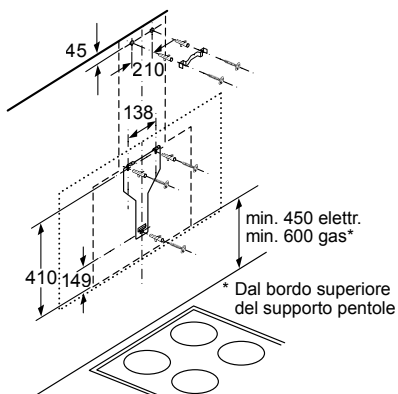

- (1) Espulsione
(2) Ricircolo
(3) Uscita dell'aria -
Le fessure dell'espulsione devono essere montate rivolte verso il basso

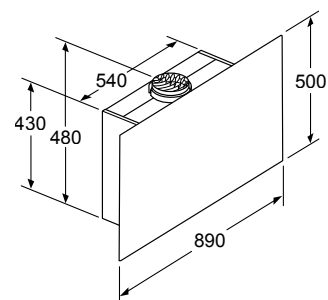

Apparecchio in modalità ricircolo senza canale
necessario set per ricircolo

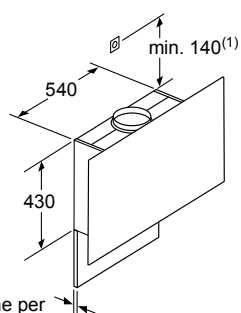
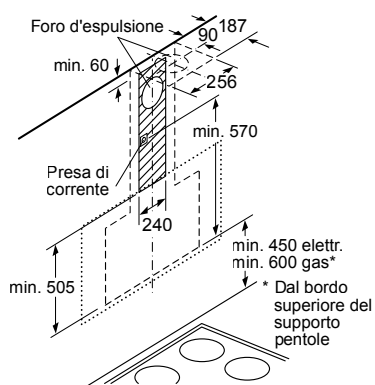

- (1) Posizione per la presa di corrente

Osservare lo spessore massimo della parete posteriore.

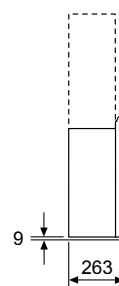

Modelli LC91KWW60 e LC91KWW20

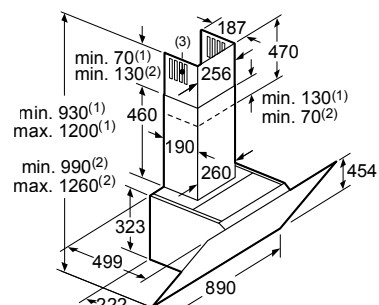
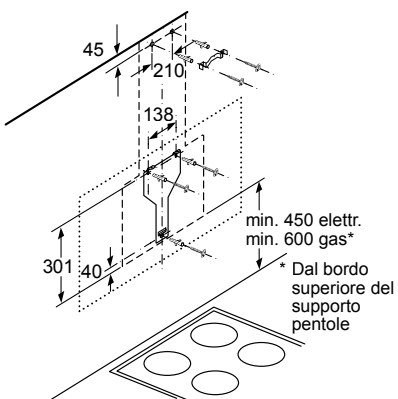

- (1) Espulsione
(2) Ricircolo
(3) Uscita dell'aria -
Le fessure dell'espulsione devono essere montate rivolte verso il basso

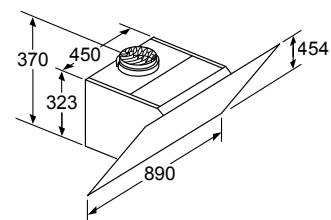

Apparecchio in modalità ricircolo senza canale
necessario set per ricircolo

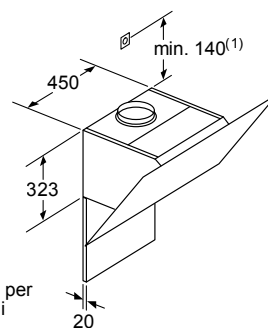
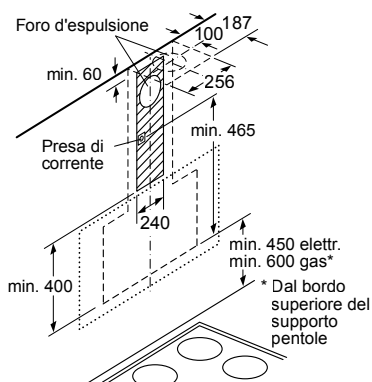

- (1) Posizione per la presa di corrente

Osservare lo spessore massimo della parete posteriore.

Modello LC98KLV60

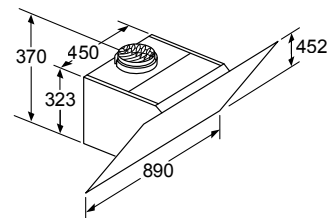
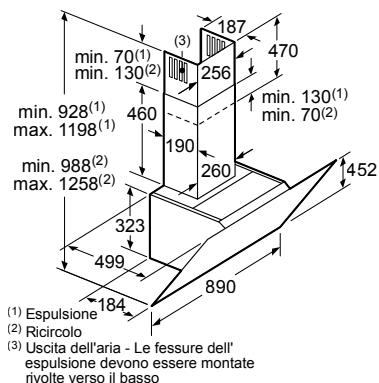
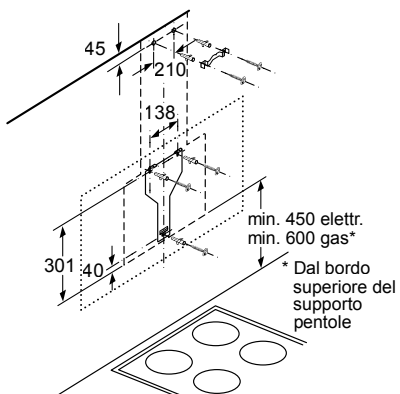

Apparecchio in modalità ricircolo senza canale necessario set per ricircolo

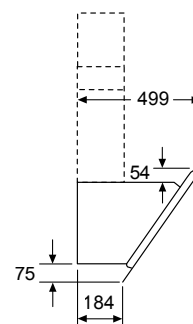
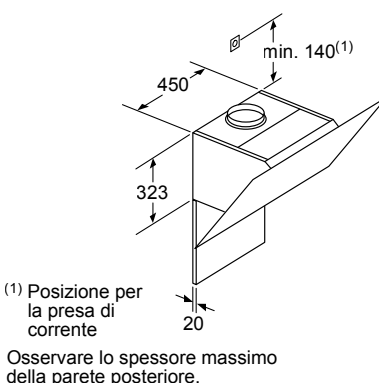
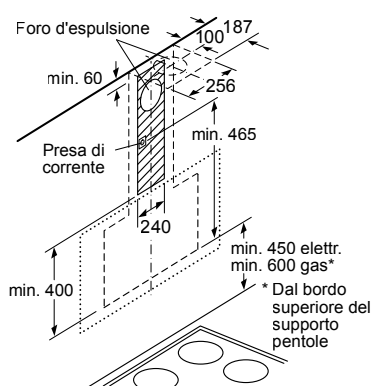

Modello LC97FQP60

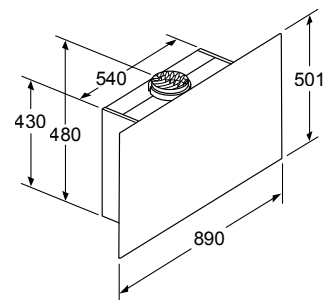
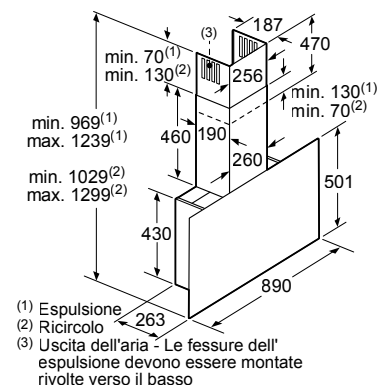
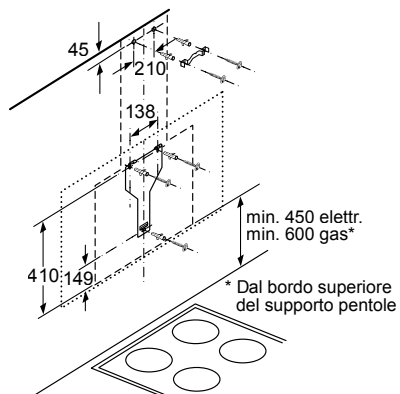

Apparecchio in modalità ricircolo senza canale necessario set per ricircolo

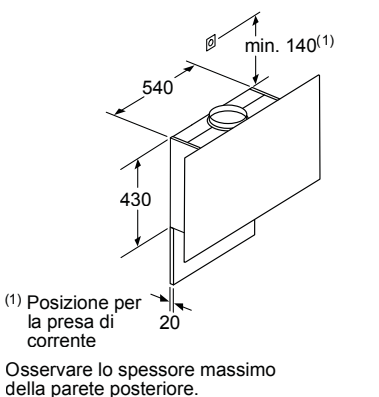
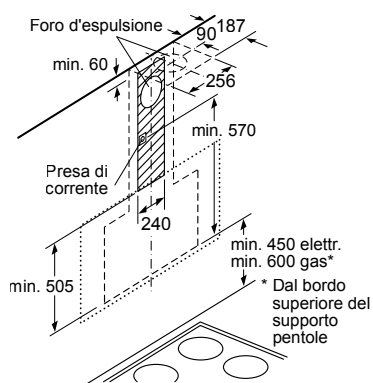

Modello LC87KHM60

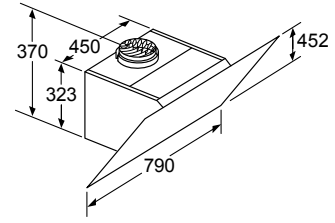
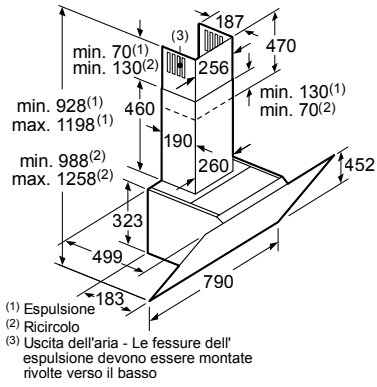
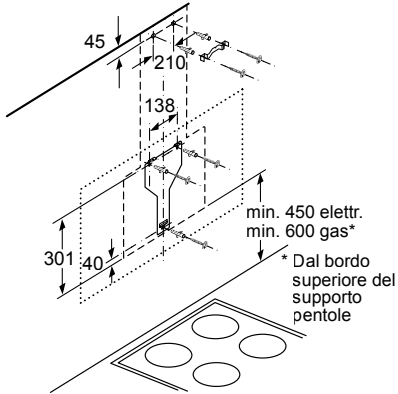

Apparecchio in modalità ricircolo senza canale necessario set per ricircolo

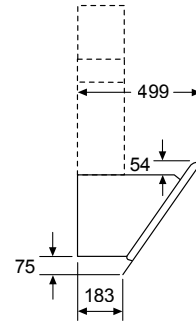
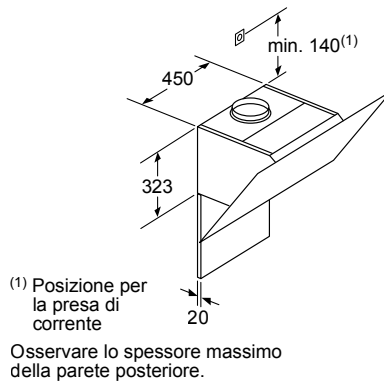
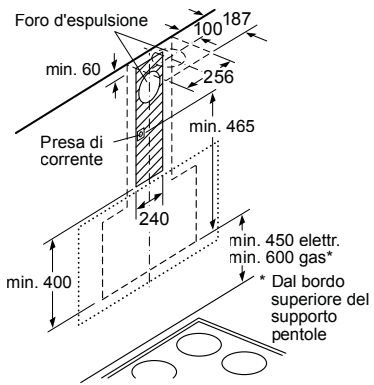

Dimensioni in mm

iQ700



LC91BA582

Cappa a camino Design Classico Box 90 cm
 € 1.352,00



EAN	4242003675731	
Funzionamento	Ad espulsione o a ricircolo d'aria	
Materiale	Acciaio inox con frontale nero	
Caratteristiche principali	<ul style="list-style-type: none"> · Montaggio a muro · touchSlider: selezione dell'impostazione desiderata con un solo movimento del dito · Motore senza spazzole iQdrive: tecnologia altamente efficiente e silenziosa · climateControl Sensor: regolazione automatica del livello di potenza a seconda della necessità · Sistema di aspirazione perimetrale con filtri antigrasso lavabili in lavastoviglie · Indicatore elettronico di saturazione per filtri metallici antigrasso e a carboni attivi · 3 velocità di funzionamento + 2 stadi intensivi · Funzione Boost · Stadio intensivo con autoripristino dopo 6 minuti · Funzione postcottura: autospegnimento dopo 10 minuti dalla fine della cottura · Illuminazione a LED ad intensità regolabile. Luminosità massima ed alta efficienza · Per il funzionamento a ricircolo è necessario acquistare il kit di ricircolo cleanAir · Capacità massima di estrazione secondo norma EN 61591: 690 m³/h · Capacità di estrazione a livello 3: 560 m³/h · Rumorosità a livello 3: 66 dB <p><small>*In una scala di classi di efficienza energetica da A+++ a D</small></p>	
Accessori speciali	<ul style="list-style-type: none"> · LZ57300: Kit di ricircolo cleanAir · LZ56200: Filtro di ricambio per modulo cleanAir · LZ00XP00: Filtro di ricambio rigenerante per modulo cleanAir 	<p>EAN: 4242003636794 € 299,00</p> <p>EAN: 4242003479070 € 69,00</p> <p>EAN: 4242003774335 € 319,00</p>
Disegni tecnici	<p style="text-align: right;"><i>Dimensioni in mm</i></p>	



LC98BA572

Cappa a camino Design Classico Box 90 cm
€ 1.030,00



LC97BC532

Cappa a camino Design Classico Box 90 cm
€ 811,00



4242003675748

Ad espulsione o a ricircolo d'aria

Acciaio inox con frontale nero

- Montaggio a muro
- touchControl: con simboli + e - per selezionare l'impostazione desiderata con un solo dito
- Motore senza spazzole iQdrive: tecnologia altamente efficiente e silenziosa
- Controllo elettronico
- Filtri metallici antigrasso lavabili in lavastoviglie
- Indicatore elettronico di saturazione per filtri metallici antigrasso e a carboni attivi
- 3 velocità di funzionamento + 2 stadi intensivi
- Funzione Boost
- Stadio intensivo con autoripristino dopo 6 minuti
- Funzione postcottura: autospegnimento dopo 10 minuti dalla fine della cottura
- Illuminazione a LED ad intensità regolabile. Luminosità massima ed alta efficienza
- Per il funzionamento a ricircolo è necessario acquistare il kit di ricircolo
- Capacità massima di estrazione secondo norma EN 61591: 860 m³/h
- Capacità di estrazione a livello 3: 460 m³/h
- Rumorosità a livello 3: 55 dB

*In una scala di classi di efficienza energetica da A+++ a D

- | | |
|---|--------------------------------|
| · LZ57300:
Kit di ricircolo cleanAir | EAN: 4242003636794
€ 299,00 |
| · LZ56200:
Filtro di ricambio per modulo cleanAir | EAN: 4242003479070
€ 69,00 |
| · LZ00XP00:
Filtro di ricambio rigenerante per modulo cleanAir | EAN: 4242003774335
€ 319,00 |
| · LZ53450:
Kit di ricircolo con filtro a carboni attivi | EAN: 4242003542477
€ 89,00 |
| · LZ53451:
Filtro di ricambio a carboni attivi | EAN: 4242003542569
€ 49,00 |

4242003650530

Ad espulsione o a ricircolo d'aria

Acciaio inox

- Montaggio a muro
- Motore senza spazzole iQdrive: tecnologia altamente efficiente e silenziosa
- Controllo elettronico
- Filtri metallici antigrasso lavabili in lavastoviglie
- 3 velocità di funzionamento + 1 stadio intensivo
- Stadio intensivo con autoripristino dopo 6 minuti
- Illuminazione a LED ad alta efficienza
- Per il funzionamento a ricircolo è necessario acquistare il kit di ricircolo
- Capacità massima di estrazione secondo norma EN 61591: 730 m³/h
- Capacità di estrazione a livello 3: 460 m³/h
- Rumorosità a livello 3: 55 dB

*In una scala di classi di efficienza energetica da A+++ a D

- | | |
|---|--------------------------------|
| · LZ57300:
Kit di ricircolo cleanAir | EAN: 4242003636794
€ 299,00 |
| · LZ56200:
Filtro di ricambio per modulo cleanAir | EAN: 4242003479070
€ 69,00 |
| · LZ00XP00:
Filtro di ricambio rigenerante per modulo cleanAir | EAN: 4242003774335
€ 319,00 |
| · LZ53450:
Kit di ricircolo con filtro a carboni attivi | EAN: 4242003542477
€ 89,00 |
| · LZ53451:
Filtro di ricambio a carboni attivi | EAN: 4242003542569
€ 49,00 |

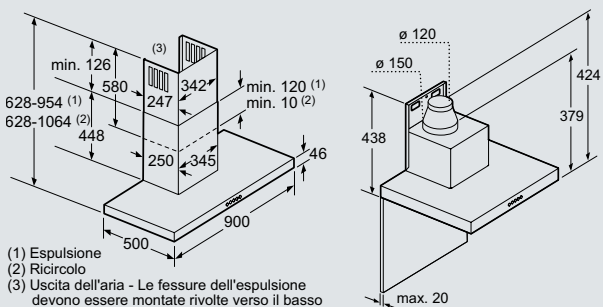

Dimensioni in mm

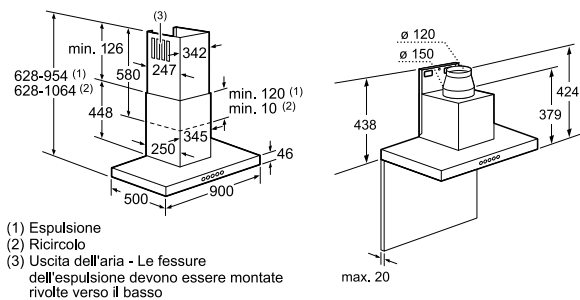

Dimensioni in mm



LC97QFM50

Cappa a camino Design Piramidale slimLine

90 cm

€ 700,00



EAN	4242003811276	
Funzionamento	Ad espulsione o a ricircolo d'aria	
Materiale	Acciaio inox con frontale nero	
Caratteristiche principali	<ul style="list-style-type: none"> • Montaggio a muro • touchControl: con simboli per selezionare con un solo dito l'impostazione desiderata • Controllo elettronico • Filtri antigrasso in acciaio inossidabile lavabili in lavastoviglie • 3 velocità di funzionamento + 1 stadio intensivo • Stadio intensivo con autoripristino dopo 6 minuti • Illuminazione a LED: luminosità massima ed alta efficienza • Per il funzionamento a ricircolo è necessario acquistare il kit di ricircolo • Capacità massima di estrazione secondo norma EN 61591: 740 m³/h • Capacità di estrazione a livello 3: 460 m³/h • Rumorosità a livello 3: 64 dB <p><small>*In una scala di classi di efficienza energetica da A+++ a D</small></p>	
Accessori speciali	<ul style="list-style-type: none"> • LZ57000: Kit di ricircolo cleanAir • LZ10FXI00: Kit di ricircolo cleanAir integrato • LZ56200: Filtro di ricambio per modulo cleanAir • LZ00XXP00: Filtro di ricambio rigenerante per modulo cleanAir • LZ10DXU00: Kit di ricircolo con filtro a carboni attivi • LZ10DXA00: Filtro di ricambio a carboni attivi • LZ12250: Camino estensibile 1.000mm • LZ12350: Camino estensibile 1.500mm 	<p>EAN: 4242003636756 € 299,00</p> <p>EAN: 4242003813324 € 129,00</p> <p>EAN: 4242003479070 € 69,00</p> <p>EAN: 4242003774335 € 319,00</p> <p>EAN: 4242003813317 € 89,00</p> <p>EAN: 4242003813300 € 49,00</p> <p>EAN: 4242003440605 € 139,00</p> <p>EAN: 4242003440957 € 199,00</p>
Disegni tecnici	<p>(1) Espulsione (2) Ricircolo (3) Uscita dell'aria - Le fessure dell'espulsione devono essere montate rivolte verso il basso</p> <p>In caso di utilizzo di una parete posteriore bisogna tenere in considerazione il design dell'apparecchio.</p> <p style="text-align: right;"><small>Dimensioni in mm</small></p>	



LC96BFM50

Cappa a camino Design Classico Box 90 cm

€ 600,00



LC96BBM50

Cappa a camino Design Classico Box 90 cm

€ 550,00



4242003805947	4242003804933
Ad espulsione o a ricircolo d'aria	Ad espulsione o a ricircolo d'aria
Acciaio inox con frontale nero	Acciaio inox
<ul style="list-style-type: none"> Montaggio a muro touchControl: con simboli per selezionare con un solo dito l'impostazione desiderata Controllo elettronico Filtri antigrasso in alluminio lavabili in lavastoviglie 3 velocità di funzionamento + 1 stadio intensivo Stadio intensivo con autoripristino dopo 6 minuti Illuminazione a LED: luminosità massima ed alta efficienza Per il funzionamento a ricircolo è necessario acquistare il kit di ricircolo Capacità massima di estrazione secondo norma EN 61591: 580 m³/h Capacità di estrazione a livello 3: 360 m³/h Rumorosità a livello 3: 60 dB 	<ul style="list-style-type: none"> Montaggio a muro touchControl: con simboli per selezionare con un solo dito l'impostazione desiderata Controllo elettronico Filtri antigrasso in alluminio lavabili in lavastoviglie 3 velocità di funzionamento + 1 stadio intensivo Stadio intensivo con autoripristino dopo 6 minuti Illuminazione a LED: luminosità massima ed alta efficienza Per il funzionamento a ricircolo è necessario acquistare il kit di ricircolo Capacità massima di estrazione secondo norma EN 61591: 580 m³/h Capacità di estrazione a livello 3: 360 m³/h Rumorosità a livello 3: 60 dB
<i>*In una scala di classi di efficienza energetica da A+++ a D</i>	<i>*In una scala di classi di efficienza energetica da A+++ a D</i>
<ul style="list-style-type: none"> LZ57000: Kit di ricircolo cleanAir EAN: 4242003636756 € 299,00 LZ10FXI00: Kit di ricircolo cleanAir integrato EAN: 4242003813324 € 129,00 LZ56200: Filtro di ricambio per modulo cleanAir EAN: 4242003479070 € 69,00 LZ00XXP00: Filtro di ricambio rigenerante per modulo cleanAir EAN: 4242003774335 € 319,00 LZ10DXU00: Kit di ricircolo con filtro a carboni attivi EAN: 4242003813317 € 89,00 LZ10DXA00: Filtro di ricambio a carboni attivi EAN: 4242003813300 € 49,00 LZ12250: Camino estensibile 1.000mm EAN: 4242003440605 € 139,00 LZ12350: Camino estensibile 1.500mm EAN: 4242003440957 € 199,00 	<ul style="list-style-type: none"> LZ57000: Kit di ricircolo cleanAir EAN: 4242003636756 € 299,00 LZ10FXI00: Kit di ricircolo cleanAir integrato EAN: 4242003813324 € 129,00 LZ56200: Filtro di ricambio per modulo cleanAir EAN: 4242003479070 € 69,00 LZ00XXP00: Filtro di ricambio rigenerante per modulo cleanAir EAN: 4242003774335 € 319,00 LZ10DXU00: Kit di ricircolo con filtro a carboni attivi EAN: 4242003813317 € 89,00 LZ10DXA00: Filtro di ricambio a carboni attivi EAN: 4242003813300 € 49,00 LZ12250: Camino estensibile 1.000mm EAN: 4242003440605 € 139,00 LZ12350: Camino estensibile 1.500mm EAN: 4242003440957 € 199,00

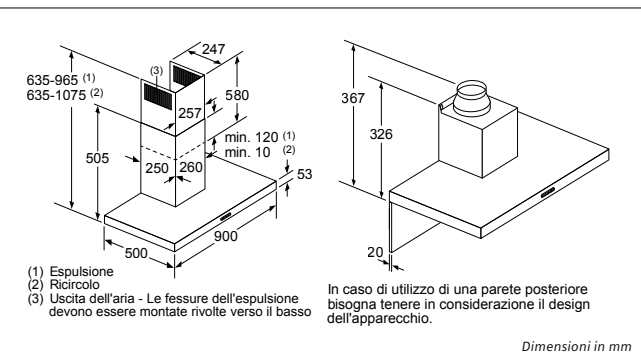
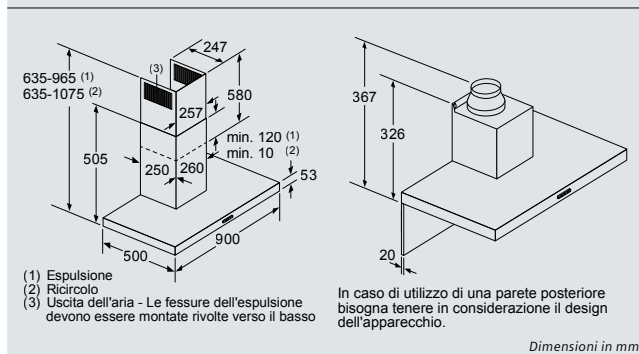



LI67SA680

Cappa telescopica 60 cm

€ 1.040,00



EAN	4242003723500	
Funzionamento	Ad espulsione o a ricircolo d'aria	
Materiale	Acciaio inox con frontale nero	
Caratteristiche principali	<ul style="list-style-type: none"> · Montaggio a pensile · touchSlider: selezione dell'impostazione desiderata con un solo movimento del dito · Motore senza spazzole iQdrive: tecnologia altamente efficiente e silenziosa · climateControl Sensor: regolazione automatica del livello di potenza a seconda della necessità · Filtri metallici antigrasso lavabili in lavastoviglie · Indicatore elettronico di saturazione per filtri metallici antigrasso e a carboni attivi · 3 velocità di funzionamento + 2 stadi intensivi · Funzione Boost · Stadio intensivo con autoripristino dopo 6 minuti · Funzione postcottura: autospegnimento dopo 10 minuti dalla fine della cottura · Illuminazione a LED ad intensità regolabile. Luminosità massima ed alta efficienza · Per il funzionamento a ricircolo è necessario acquistare il kit di ricircolo · Pannello frontale decorativo nero incluso · Capacità massima di estrazione secondo norma EN 61591: 690 m³/h · Capacità di estrazione a livello 3: 560 m³/h · Rumorosità a livello 3: 66 dB <p><i>*In una scala di classi di efficienza energetica da A+++ a D</i></p>	
Accessori speciali	<ul style="list-style-type: none"> · LZ46830: Kit di ricircolo cleanAir · LZ46810: Filtro di ricambio per modulo cleanAir · LZ10ITP00: Filtro di ricambio rigenerante per modulo cleanAir · LZ45650: Kit di ricircolo con filtro a carboni attivi · LZ45610: Filtro di ricambio a carboni attivi · LZ46600: Cornice d'abbassamento 60 cm 	<p>EAN: 4242003774588 € 189,00</p> <p>EAN: 4242003730799 € 59,00</p> <p>EAN: 4242003818114 € 179,00</p> <p>EAN: 4242003730652 € 99,00</p> <p>EAN: 4242003730645 € 49,00</p> <p>EAN: 4242003730737 € 179,00</p>
Disegni tecnici	<p>Adattamento della profondità del filtro estraibile possibile fino a 29 mm</p> <p>Posizione luce a LED Pannello posteriore max 20 mm</p> <p style="text-align: right;"><i>Dimensioni in mm</i></p>	



LI97SA530

Cappa telescopica 90 cm
€ 780,00



LI67SA530

Cappa telescopica 60 cm
€ 676,00



4242003723357

Ad espulsione o a ricircolo d'aria

Grigio metallizzato con frontale inox

- Montaggio a pensile
- Motore senza spazzole iQdrive: tecnologia altamente efficiente e silenziosa
- Controllo elettronico
- Filtri metallici antigrasso lavabili in lavastoviglie
- 3 velocità di funzionamento + 1 stadio intensivi
- Stadio intensivo con autoripristino dopo 6 minuti
- Funzione postcottura: autospegnimento dopo 10 minuti dalla fine della cottura
- Illuminazione a LED ad alta efficienza
- Per il funzionamento a ricircolo è necessario acquistare il kit di ricircolo
- Pannello frontale decorativo in acciaio inox incluso
- Capacità massima di estrazione secondo norma EN 61591: 740 m³/h
- Capacità di estrazione a livello 3: 420 m³/h
- Rumorosità a livello 3: 55 dB

*In una scala di classi di efficienza energetica da A+++ a D

- LZ46830: Kit di ricircolo cleanAir EAN: 4242003774588 € 189,00
- LZ46810: Filtro di ricambio per modulo cleanAir EAN: 4242003730799 € 59,00
- LZ10ITP00: Filtro di ricambio rigenerante per modulo cleanAir EAN: 4242003818114 € 179,00
- LZ45650: Kit di ricircolo con filtro a carboni attivi EAN: 4242003730652 € 99,00
- LZ45610: Filtro di ricambio a carboni attivi EAN: 4242003730645 € 49,00
- LZ49600: Cornice d'abbassamento 90 cm EAN: 4242003730881 € 199,00
- LZ49200: Set di montaggio in pensile da 90 cm EAN: 4242003730836 € 59,00
- Pannello frontale decorativo 90 cm EAN: 4242003730942 € 69,00
- LZ49850 in acciaio inox/nero EAN: 4242003730874
- LZ49560 in nero EAN: 4242003730874
- LZ49520 in bianco EAN: 4242003730843

4242003723333

Ad espulsione o a ricircolo d'aria

Grigio metallizzato con frontale inox

- Montaggio a pensile
- Motore senza spazzole iQdrive: tecnologia altamente efficiente e silenziosa
- Controllo elettronico
- Filtri metallici antigrasso lavabili in lavastoviglie
- 3 velocità di funzionamento + 1 stadio intensivi
- Stadio intensivo con autoripristino dopo 6 minuti
- Funzione postcottura: autospegnimento dopo 10 minuti dalla fine della cottura
- Illuminazione a LED ad alta efficienza
- Per il funzionamento a ricircolo è necessario acquistare il kit di ricircolo
- Pannello frontale decorativo in acciaio inox incluso
- Capacità massima di estrazione secondo norma EN 61591: 740 m³/h
- Capacità di estrazione a livello 3: 400 m³/h
- Rumorosità a livello 3: 55 dB

*In una scala di classi di efficienza energetica da A+++ a D

- LZ46830: Kit di ricircolo cleanAir EAN: 4242003774588 € 189,00
- LZ46810: Filtro di ricambio per modulo cleanAir EAN: 4242003730799 € 59,00
- LZ10ITP00: Filtro di ricambio rigenerante per modulo cleanAir EAN: 4242003818114 € 179,00
- LZ45650: Kit di ricircolo con filtro a carboni attivi EAN: 4242003730652 € 99,00
- LZ45610: Filtro di ricambio a carboni attivi EAN: 4242003730645 € 49,00
- LZ46600: Cornice d'abbassamento 60 cm EAN: 4242003730737 € 179,00
- Pannello frontale decorativo 60 cm EAN: 4242003730812 € 59,00
- LZ46850 in acciaio inox/nero EAN: 4242003730812
- LZ46560 in nero EAN: 4242003730713
- LZ46520 in bianco EAN: 4242003730676

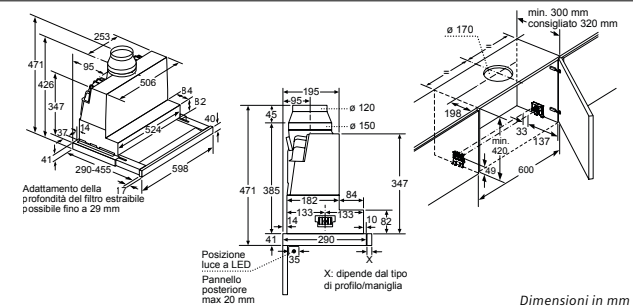
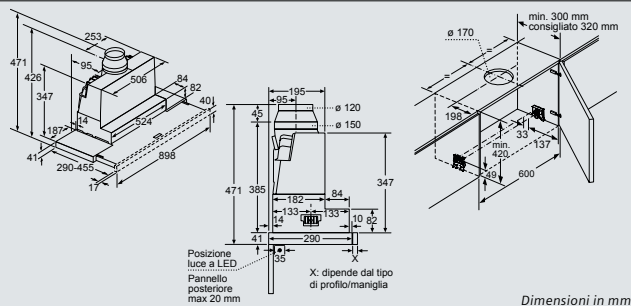



LI64MA520

Cappa telescopica 60 cm

€ 312,00



EAN	4242003717714	
Funzionamento	Ad espulsione o a ricircolo d'aria	
Materiale	Grigio metallizzato con frontale inox	
Caratteristiche principali	<ul style="list-style-type: none"> · Montaggio a pensile · Spegnimento e accensione automatico della cappa alla chiusura e apertura del frontalino · Filtri metallici antigrasso lavabili in lavastoviglie · 3 velocità di funzionamento · Illuminazione alogena · Per il funzionamento a ricircolo è necessario acquistare il kit di ricircolo · Pannello frontale decorativo in acciaio inox incluso · Capacità massima di estrazione a livello 3 secondo norma EN 61591: 400 m³/h · Rumorosità a livello 3: 68 dB 	
	*In una scala di classi di efficienza energetica da A+++ a D	
Accessori speciali	<ul style="list-style-type: none"> · LZ45450: Kit di ricircolo con filtro a carboni attivi · LZ45510: Filtro di ricambio a carboni attivi · Pannello frontale decorativo 60cm LZ46560 in nero · LZ46520 in bianco 	<p>EAN: 4242003730522 € 59,00</p> <p>EAN: 4242003730539 € 49,00</p> <p>EAN: 4242003730713 € 59,00</p> <p>EAN: 4242003730676</p>
Disegni tecnici	<p>Adattamento della profondità del filtro estraibile possibile fino a 29 mm</p> <p>Posizione luci alogene X: a seconda della dotazione Pannello parete posteriore impossibile in caso di montaggio a filo della parete</p>	

Dimensioni in mm

cleanAir per cappe da 60 cm e da 90 cm

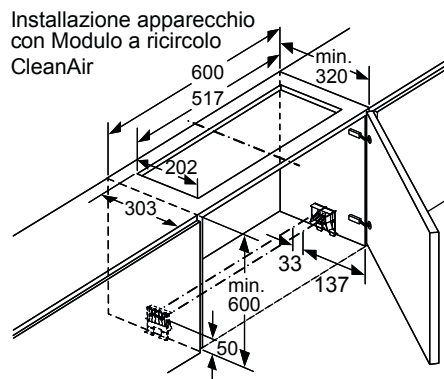
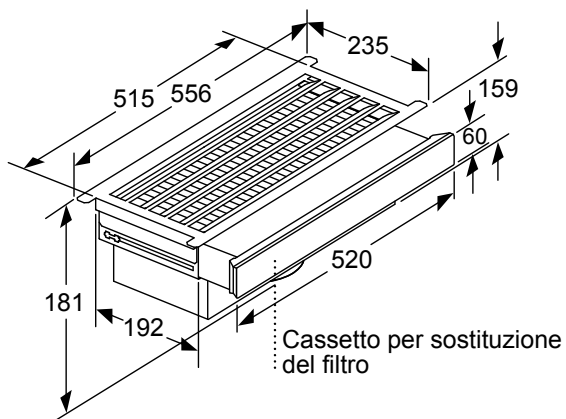

il modulo a ricircolo CleanAir delle Cappe telescopiche non può essere installato con tipologie di pensile con chiusura basculante. Vedi sotto **

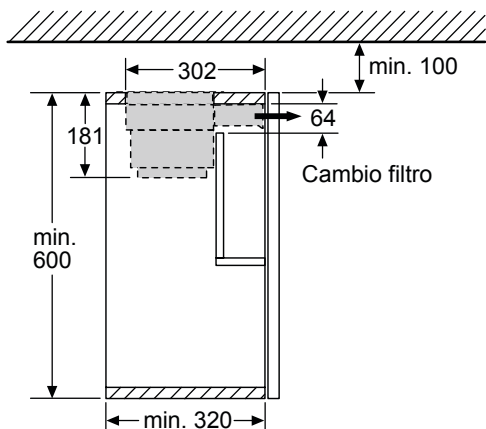

Installazione apparecchio con Modulo a ricircolo CleanAir

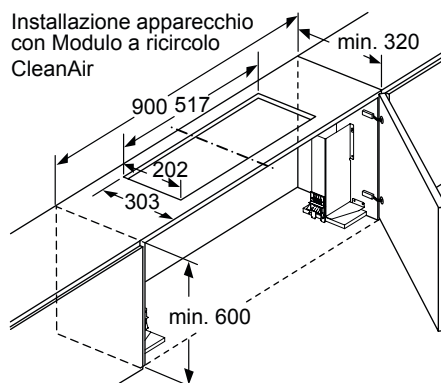

il modulo a ricircolo CleanAir delle Cappe telescopiche non può essere installato con tipologie di pensile con chiusura basculante. Vedi sotto **

ATTENZIONE: su questi tipi di pensili non è possibile montare il sistema cleanAir

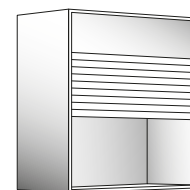
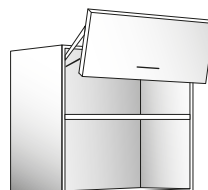
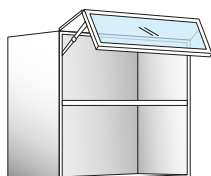
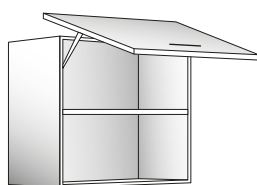

Istruzioni di montaggio delle cappe telescopiche

Cornici di abbassamento per cappe da 60 cm

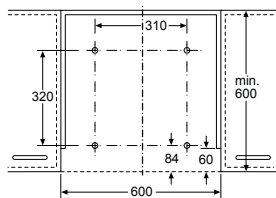
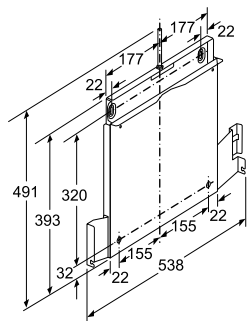

Montaggio del prodotto con accessorio Cornice di abbassamento "push&hide" direttamente installata sulla parete della cucina.

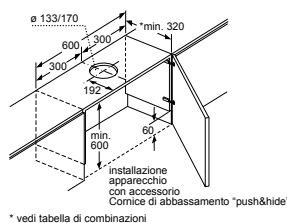

* vedi tabella di combinazioni

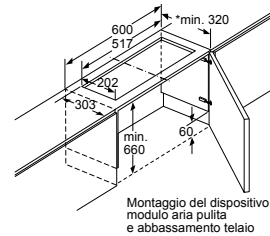

* vedi tabella di combinazioni

Tabella di installazione per prodotti larghi 60 cm e cornice di abbassamento Push&Hide

Design Apparecchio	Profondità con Cornice di abbassamento Push&Hide	Profondità profilo/maniglia (X)	Profondità di installazione	Profondità mobile
Design A	301	17	318	min. 320
	301	20	321	min. 323
	301	31	332	min. 334

Cornici di abbassamento per cappe da 90 cm

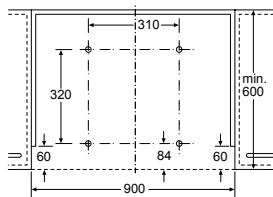
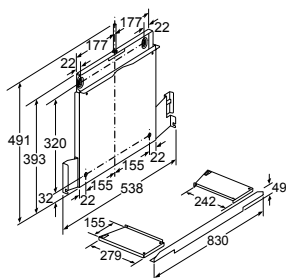

Montaggio del prodotto con accessorio Cornice di abbassamento "push&hide" direttamente installata sulla parete della cucina.

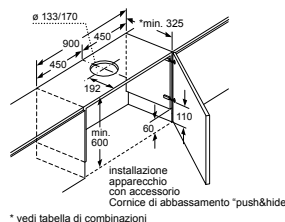

* vedi tabella di combinazioni

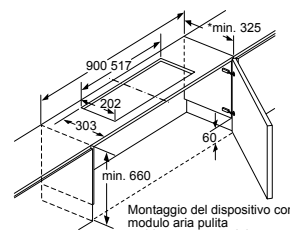

* vedi tabella di combinazioni

Tabella di installazione per prodotti larghi 90 cm e cornice di abbassamento Push&Hide

Design Apparecchio	Profondità con Cornice di abbassamento Push&Hide	Profondità profilo/maniglia (X)	Profondità di installazione	Profondità mobile
Design A	305	17	322	min. 325
	305	20	325	min. 328
	305	31	336	min. 340

Dimensioni in mm



LB88574

Cappa a scomparsa 86 cm

€ 614,00



EAN	4242003681534	
Funzionamento	Ad espulsione o a ricircolo d'aria	
Materiale	Acciaio inox	
Caratteristiche principali	<ul style="list-style-type: none"> · Montaggio a pensile · Controllo elettronico · Sistema di aspirazione perimetrale con filtri metallici antigrasso lavabili in lavastoviglie · 3 velocità di funzionamento + 1 stadio intensivo · Stadio intensivo con autoripristino dopo 6 minuti · Illuminazione a LED ad alta efficienza · Per il funzionamento a ricircolo è necessario acquistare un kit di ricircolo · Capacità massima di estrazione secondo norma EN 61591: 730 m³/h · Capacità di estrazione a livello 3: 630 m³/h · Rumorosità a livello 3: 65 dB <p><small>*In una scala di classi di efficienza energetica da A+++ a D</small></p>	
Accessori speciali	<ul style="list-style-type: none"> · LZ46830: Kit di ricircolo cleanAir · LZ46810: Filtro di ricambio per modulo cleanAir · LZ10ITP00: Filtro di ricambio rigenerante per modulo cleanAir · LZ55750: Kit di ricircolo con filtro a carboni attivi · LZ55651: Filtro di ricambio a carboni attivi 	<p>EAN: 4242003774588 € 189,00</p> <p>EAN: 4242003730799 € 59,00</p> <p>EAN: 4242003818114 € 179,00</p> <p>EAN: 4242003681442 € 79,00</p> <p>EAN: 4242003652848 € 39,00</p>
Disegni tecnici	<p>Technical drawings showing dimensions in mm:</p> <ul style="list-style-type: none"> Top view: 836 mm width, 264 mm depth, 16 mm thickness, 23 mm offset. Side view: 416 mm top width, 418 mm height, 357 mm bottom width, 270 mm top depth, 294 mm middle depth, 338 mm bottom depth, 9 mm offset. Front view: 174 mm top width, 99 mm offset, 418 mm height, 259 mm bottom width, 300 mm total width. Internal view: 632 mm width, 832 mm width, 860 mm width. 	

Dimensioni in mm



LB75564

Cappa a scomparsa 70 cm

€ 478,00



EAN	4242003271865	
Funzionamento	Ad espulsione o a ricircolo d'aria	
Materiale	Grigio metallizzato	
Caratteristiche principali	<ul style="list-style-type: none"> · Montaggio a pensile · Comandi tramite cursore per controllo velocità ed illuminazione · Controllo elettronico · Filtri metallici antigrasso lavabili in lavastoviglie · 3 velocità di funzionamento + 1 stadio intensivo · Illuminazione alogena · Capacità massima di estrazione secondo norma EN 61591: 640 m³/h · Capacità di estrazione a livello 3: 390 m³/h · Rumorosità a livello 3: 59 dB <p><small>*In una scala di classi di efficienza energetica da A+++ a D</small></p>	
Accessori speciali	<ul style="list-style-type: none"> · LZ73050: Filtro di ricambio a carboni attivi 	EAN: 4242003272794 € 39,00
Disegni tecnici		

Dimensioni in mm



LB54564

Cappa a scomparsa 50 cm
€ 354,00



LB23364

Cappa a scomparsa 50 cm
€ 229,00



4242003271841

Ad espulsione o a ricircolo d'aria

Grigio metallizzato

- Montaggio a pensile
- Comandi tramite cursore per controllo velocità ed illuminazione
- Filtri metallici antigrasso con cornice in alluminio
- 3 velocità di funzionamento + 1 stadio intensivo
- Illuminazione alogena
- Capacità massima di estrazione secondo norma EN 61591: 490 m³/h
- Capacità di estrazione a livello 3: 380 m³/h
- Rumorosità a livello 3: 61 dB

**In una scala di classi di efficienza energetica da A+++ a D*

4242003271834

Ad espulsione o a ricircolo d'aria

Grigio metallizzato

- Montaggio a pensile
- Filtri metallici antigrasso con cornice in alluminio
- 2 velocità di funzionamento + 1 stadio intensivo
- Illuminazione alogena
- Capacità massima di estrazione secondo norma EN 61591: 250 m³/h
- Capacità di estrazione a livello 3: 170 m³/h
- Rumorosità a livello 3: 55 dB

**In una scala di classi di efficienza energetica da A+++ a D*

· LZ73050: EAN: 4242003272794
Filtro di ricambio a carboni attivi € 39,00

· LZ73040: EAN: 4242003272787
Filtro di ricambio a carboni attivi € 39,00

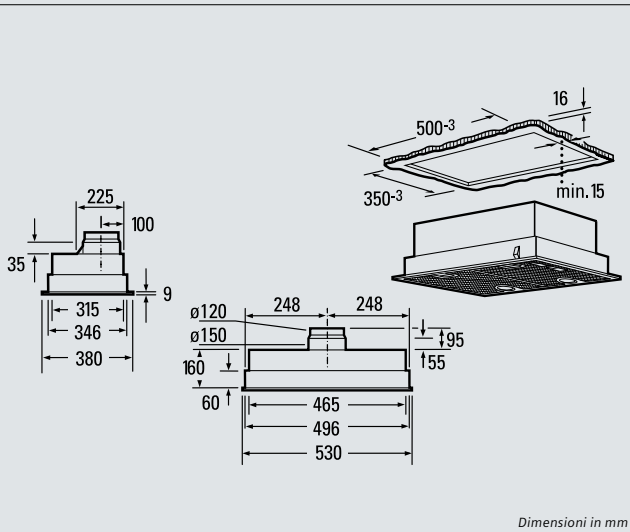

Dimensioni in mm

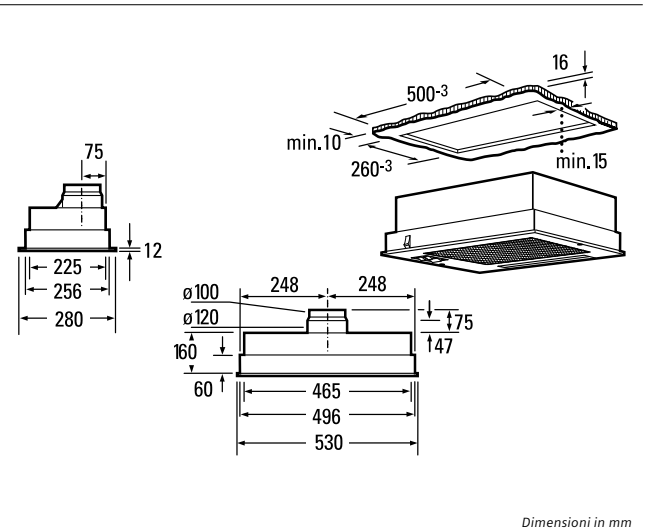

Dimensioni in mm



Accessori speciali per cappe aspiranti iQ700

Cappe ad isola Design Classico Box, a soffitto e integrate nel piano di lavoro



LZ57P10

EAN: 4242003762066

€ 49,00

- Filtro di ricambio a carboni attivi
- Adatto a LF26RH560



LZ55704

EAN: 4242003762103

€ 79,00

- Telaio guida
- Adatto a LF26RH560



LZ56700

EAN: 4242003611999

€ 299,00

- Kit di primo montaggio a ricircolo con modulo e filtro a carboni attivi ad alta efficienza cleanAir
- Adatto a LF959RB51



LZ56200

EAN: 4242003479070

€ 69,00

- Filtro a carboni attivi ad alta efficienza cleanAir di ricambio per i moduli a ricircolo cleanAir LZ56700 e LZ57600
- Adatto a LF959RB51, LF91BA582



LZ57600

EAN: 4242003636817

€ 299,00

- Kit di primo montaggio a ricircolo con modulo e filtro a carboni attivi ad alta efficienza cleanAir
- Per installazione a ricircolo della cappa ad isola Design Classico Box a camino LF91BA582
- Adatto a LF91BA582

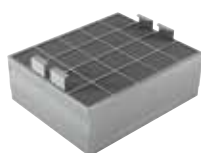

LZ00XXP00

EAN: 4242003774335

€ 319,00

- Filtro a carboni attivi ad alta efficienza cleanAir rigenerante in forno
- Ricambio la cappa ad isola Design Classico Box LF91BA582 con modulo a ricircolo cleanAir LZ57600
- Adatto a LF91BA582



LZ29IDM00

EAN: 4242003830352

€ 79,00

- Kit di montaggio per il motore indipendente
- Adatto a LD97DBM60

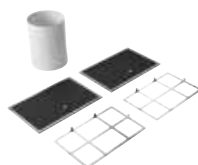

LZ29IDP00

EAN: 4242003830345

€ 199,00

- Filtro a carboni attivi rigenerante in forno
- Adatto a LD97DBM60



LZ58000

EAN: 4242003767375

€ 349,00

- Kit di primo montaggio a ricircolo con filtro a carboni attivi rigenerante in forno
- Adatto a LF16VA570



LZ58010

EAN: 4242003767382

€ 59,00

- Deflettore per combinazione con Gas Domino ER3A6BD70
- Adatto a LF16VA570

Cappe a muro Design Flat ed Inclined

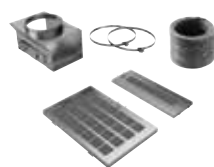

LZ10AFS00

EAN: 4242003774373

€ 449,00

- Kit di primo montaggio a ricircolo con filtri a carboni attivi rigenerante in forno
- Per installazione a ricircolo di cappe a muro Desing Flat con camino
- Adatto a LC97FVW60, LC97FVW20, LC97FLV60, LC97FQP60

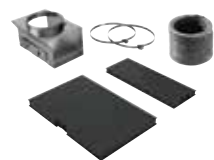

LZ10AFU00

EAN: 4242003774397

€ 149,00

- Kit di primo montaggio a ricircolo con filtri a carboni attivi
- Per installazione a ricircolo di cappe a muro Desing Flat con camino.
- Adatto a LC97FVW60, LC97FVW20, LC97FLV60, LC97FQP60

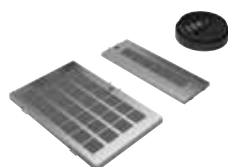

LZ10AFR00

EAN: 4242003774366

€ 399,00

- Kit di primo montaggio a ricircolo con filtri a carboni attivi rigenerante in forno
- Per installazione a ricircolo di cappe a muro Desing Flat senza camino
- Adatto a LC97FVW60, LC97FVW20, LC97FLV60, LC97FQP60



LZ10AFT00

EAN: 4242003774380

€ 99,00

- Kit di primo montaggio a ricircolo con filtri a carboni attivi
- Per installazione a ricircolo di cappe a muro Desing Flat senza camino
- Adatto a LC97FVW60, LC97FVW20, LC97FLV60, LC97FQP60

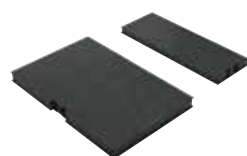

LZ10AFA00

EAN: 4242003774342

€ 99,00

- Filtri a carboni attivi di ricambio per cappe a muro Desing Flat con e senza camino
- Ricambio per kit di primo montaggio a ricircolo LZ10AFU00 (montaggio con camino) e LZ10AFT00 (montaggio senza camino)
- Adatto a LC97FVW60, LC97FVW20, LC97FLV60, LC97FQP60

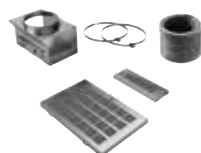

LZ10AKS00

EAN: 4242003774434

€ 449,00

- Kit di primo montaggio a ricircolo con filtri a carboni attivi rigenerabili in forno
- Per installazione a ricircolo di cappe a muro Desing Inclined con camino
- Adatto a LC91KWW60, LC91KWW20, LC98KLV60, LC87KHM60

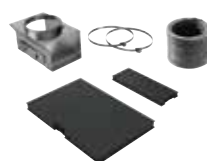

LZ10AKU00

EAN: 4242003774458

€ 149,00

- Kit di primo montaggio a ricircolo con filtri a carboni attivi
- Per installazione a ricircolo di cappe a muro Desing Inclined con camino
- Adatto a LC91KWW60, LC91KWW20, LC98KLV60, LC87KHM60

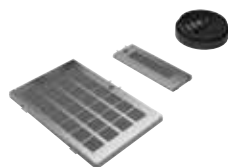

LZ10AKR00

EAN: 4242003774427

€ 399,00

- Kit di primo montaggio a ricircolo con filtri a carboni attivi rigenerabili in forno
- Per installazione a ricircolo di cappe a muro Desing Inclined senza camino
- Adatto a LC91KWW60, LC91KWW20, LC98KLV60, LC87KHM60

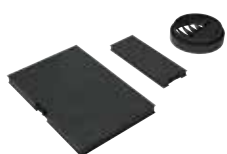

LZ10AKT00

EAN: 4242003774441

€ 99,00

- Kit di primo montaggio a ricircolo con filtri a carboni attivi
- Per installazione a ricircolo di cappe a muro Desing Inclined senza camino
- Adatto a LC91KWW60, LC91KWW20, LC98KLV60, LC87KHM60

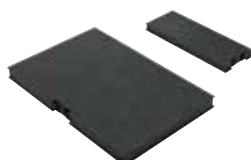

LZ10AKA00

EAN: 4242003774403

€ 99,00

- Filtri a carboni attivi di ricambio per cappe a muro Desing Inclined con e senza camino
- Ricambio per kit di primo montaggio a ricircolo LZ10AKU00 (montaggio con camino) e LZ10AKT00 (montaggio senza camino)
- Adatto a LC97FVW60, LC97FVW20, LC97FLV60, LC97FQP60

Cappe a muro Design Classico Box



LZ57300
EAN: 4242003636794
€ 299,00

- Kit di primo montaggio a ricircolo con modulo e filtro a carboni attivi ad alta efficienza cleanAir
- Per installazione a ricircolo di cappe a muro Design Classico Box a camino con motore iQdrive
- Adatto a LC91BA582, LC98BA572, LC97BC532



LZ57000
EAN: 4242003636756
€ 299,00

- Kit di primo montaggio a ricircolo con modulo e filtro a carboni attivi ad alta efficienza cleanAir
- Per installazione a ricircolo di cappe a muro Design Classico Box a camino
- Adatto a LC97QFM50, LC96BFM50, LC96BBM50

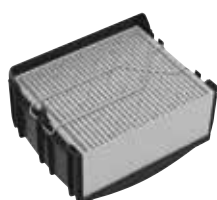

LZ10FXI00
EAN: 4242003813324
€ 129,00

- Kit di ricircolo cleanAir integrato, con filtro a carboni attivi ad alta efficienza cleanAir
- Montaggio con condotto esterno oppure con condotto interno
- Per installazione a ricircolo di cappe a muro Design Classico Box a camino senza motore iQdrive
- Adatto a LC97QFM50, LC96BFM50, LC96BBM50



LZ53450
EAN: 4242003542477
€ 89,00

- Kit di primo montaggio a ricircolo con filtro a carboni attivi
- Per installazione a ricircolo di cappe a muro Design Classico Box a camino
- Adatto a LC98BA572, LC97BC532

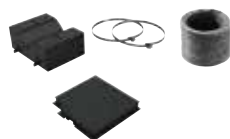

LZ10DXU00
EAN: 4242003813317
€ 89,00

- Kit di primo montaggio a ricircolo con filtro a carboni attivi
- Per installazione a ricircolo di cappe a muro Design Classico Box a camino
- Adatto a LC97QFM50, LC96BFM50, LC96BBM50



LZ56200
EAN: 4242003479070
€ 69,00

- Filtro a carboni attivi ad alta efficienza cleanAir di ricambio per i moduli a ricircolo cleanAir LZ57300 e LZ57000
- Adatto a LC91BA582, LC98BA572, LC97BC532, LC97QFM50, LC96BFM50, LC96BBM50

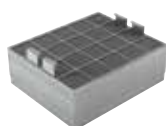

LZ00XXP00
EAN: 4242003774335
€ 319,00

- Filtro a carboni attivi ad alta efficienza cleanAir rigenerante in forno
- Per installazione a ricircolo di cappe a muro Design Classico Box a camino con moduli a ricircolo cleanAir LZ57300 e LZ57000
- Adatto a LC91BA582, LC98BA572, LC97BC532, LC97QFM50, LC96BFM50, LC96BBM50



LZ53451
EAN: 4242003542569
€ 49,00

- Filtro a carboni attivi di ricambio per cappe a muro Design Classico Box
- Ricambio per kit di primo montaggio a ricircolo LZ53450
- Adatto a LC98BA572, LC97BC532

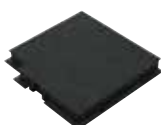

LZ10DXA00
EAN: 4242003813300
€ 49,00

- Filtro a carboni attivi di ricambio per cappe a muro Design Classico Box
- Ricambio per kit di primo montaggio a ricircolo LZ10DXU00.
- Adatto a LC97QFM50, LC96BFM50, LC96BBM50



LZ12250
EAN: 4242003440605
€ 139,00

- Per cappe a muro Design Classico Box
- Camino estensibile 1.000 mm
- Adatto a LC97QFM50, LC96BFM50, LC96BBM50

LZ12350
EAN: 4242003440957
€ 199,00

- Per cappe a muro Design Classico Box.
- Camino estensibile 1.500 mm
- Adatto a LC97QFM50, LC96BFM50, LC96BBM50

Cappe integrabili a pensile Design telescopico e Design a scomparsa



LZ46830

EAN: 4242003774588

€ 189,00

- Kit di primo montaggio a ricircolo con modulo e filtro a carboni attivi ad alta efficienza cleanAir
- Per installazione a ricircolo di cappe integrabili a pensile Design telescopico e Design a scomparsa
- Adatto a LI67SA680, LI97SA530, LI67SA530, LB88574

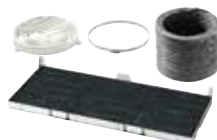

LZ45650

EAN: 4242003730652

€ 99,00

- Kit di primo montaggio a ricircolo con filtro a carboni attivi
- Per installazione a ricircolo di cappe integrabili a pensile Design telescopico iQ700 e iQ300.
- Adatto a LI67SA680, LI97SA530, LI67SA530

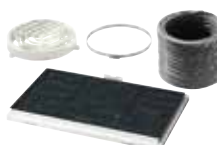

LZ45450

EAN: 4242003730522

€ 69,00

- Kit di primo montaggio a ricircolo con filtro a carboni attivi
- Per installazione a ricircolo di cappe integrabili a pensile Design telescopico iQ100
- Adatto a LI64MA520



LZ55750

EAN: 4242003681442

€ 79,00

- Kit di primo montaggio a ricircolo con filtro a carboni attivi
- Per installazione a ricircolo di cappe integrabili a pensile Design a scomparsa iQ500
- Adatto a LB88574

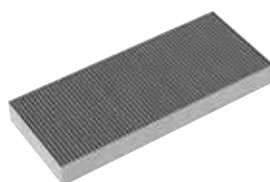

LZ46810

EAN: 4242003730799

€ 59,00

- Filtro a carboni attivi ad alta efficienza cleanAir di ricambio per cappe integrabili a pensile Design telescopico e Design a scomparsa
- Ricambio per il modulo a ricircolo cleanAir LZ46830
- Adatto a LI67SA680, LI97SA530, LI67SA530, LB88574



LZ45610

EAN: 4242003730645

€ 49,00

- Filtro a carboni attivi di ricambio per cappe integrabili a pensile Design telescopico iQ700 e iQ300
- Ricambio per kit di primo montaggio a ricircolo LZ45650
- Adatto a LI67SA680, LI97SA530, LI67SA530



LZ45510

EAN: 4242003730539

€ 49,00

- Filtro a carboni attivi di ricambio per cappe integrabili a pensile Design telescopico iQ100
- Ricambio per kit di primo montaggio a ricircolo LZ45450
- Adatto a LI64MA520



LZ55651

EAN: 4242003652848

€ 39,00

- Filtri a carboni attivi di ricambio per cappe integrabili a pensile Design a scomparsa iQ500
- Ricambio per kit di primo montaggio a ricircolo LZ55750
- Adatto a LB88574



LZ73050

EAN: 4242003272794

€ 39,00

- Filtro a carboni attivi di ricambio per cappe integrabili a pensile Design a scomparsa iQ300
- Adatto a LB75564, LB54564



LZ73040

EAN: 4242003272787

€ 39,00

- Filtro a carboni attivi di ricambio per cappe integrabili a pensile Design a scomparsa iQ100
- Adatto a LB23364

Cappe integrabili a pensile Design telescopico



LZ49600

EAN: 4242003730881

€ 199,00

- Cornice di abbassamento scomparsa Push&Hide per cappe integrabili a pensile Design telescopico
- Larghezza 90 cm
- Adatto a LI97SA530



LZ46600

EAN: 4242003730737

€ 179,00

- Cornice di abbassamento scomparsa Push&Hide per cappe integrabili a pensile Design telescopico
- Larghezza 60 cm
- Adatto a LI67SA680, LI67SA530



LZ49200

EAN: 4242003730836

€ 59,00

- Kit di montaggio mobile a pensile (unità di parete) per cappe integrabili a pensile Design telescopico
- Larghezza 90 cm
- Adatto a LI97SA530



LZ49850

EAN: 4242003730942

€ 69,00

- Pannello frontale decorativo in acciaio inox/nero per cappe integrabili a pensile Design telescopico
- Larghezza 90 cm
- Adatto a LI97SA530



LZ49560

EAN: 4242003730874

€ 69,00

- Pannello frontale decorativo in nero per cappe integrabili a pensile Design telescopico
- Larghezza 90 cm
- Adatto a LI97SA530

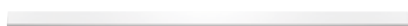

LZ49520

EAN: 4242003730843

€ 69,00

- Pannello frontale decorativo in bianco per cappe integrabili a pensile Design telescopico
- Larghezza 90 cm
- Adatto a LI97SA530



LZ46850

EAN: 4242003730812

€ 59,00

- Pannello frontale decorativo in acciaio inox/nero per cappe integrabili a pensile Design telescopico
- Larghezza 60 cm
- Adatto a LI67SA530



LZ46560

EAN: 4242003730713

€ 59,00

- Pannello frontale decorativo in nero per cappe integrabili a pensile Design telescopico
- Larghezza 60 cm
- Adatto a LI67SA530, LI64MA520



LZ46520

EAN: 4242003730676

€ 59,00

- Pannello frontale decorativo in bianco per cappe integrabili a pensile Design telescopico
- Larghezza 60 cm
- Adatto a LI67SA530, LI64MA520





Con Siemens la lavastoviglie ha una qualità in più: la brillantezza.

Le lavastoviglie Siemens oggi sorprendono perché ancora più flessibili, ancora più attente al risparmio di risorse preziose, ancora più studiate intorno alle esigenze quotidiane di chi le utilizza. Maggiore flessibilità grazie ai cestelli varioFlex Pro e al 3° cestello Pro, entrambi con touchpoint colorati, immediatamente visibili, che consentono un carico massimo fino a 14 coperti.

Più controllo, grazie all'indicatore a pavimento timeLight che indica tutte le fasi di lavaggio e massimo risparmio energetico con i modelli fino alla classe A+++.

Le cerniere varioSliding permettono la massima flessibilità e adattabilità, e insieme al moderno sistema di apertura porta openAssist, le lavastoviglie Siemens risultano perfette per le cucine moderne.



zeolith

10 anni di garanzia anticorrosione sulla vasca di tutte le lavastoviglie Siemens.



Garanzia a vita contro i danni da acqua: aquaStop®.

Siemens previene i danni provocati dalle perdite d'acqua 24 ore su 24, ogni giorno con il sistema di sicurezza aquaStop. Grazie alla valvola connessa direttamente al rubinetto e al tubo di carico, attiva anche quando l'apparecchio è spento, non c'è pericolo di perdite di acqua e di allagamento.

Il sistema di sicurezza aquaStop garantito a vita, per tutta la durata dell'apparecchio, copre anche gli eventuali danni causati all'abitazione, ed è presente in tutte le lavastoviglie Siemens.

Acciaio con 10 anni di garanzia.

Oltre alla tecnologia d'avanguardia, al risparmio idrico e al massimo comfort, c'è un ulteriore aspetto che caratterizza le lavastoviglie Siemens: la qualità dei materiali con cui vengono prodotte. La vasca di tutte le lavastoviglie Siemens è realizzata con acciaio di altissima qualità; viene assemblato in modo speciale grazie all'utilizzo di avanzate tecnologie e rifinito con un particolare trattamento. Per questo, Siemens è in grado di offrire una garanzia completa, della durata di 10 anni, contro i danni da corrosione sulle vasche di tutte le lavastoviglie in gamma. Questa garanzia è valida per qualunque modello commercializzato.

Per approfondire i dettagli, consultate il sito

www.siemens-home.bsh-group.com/it

È richiesta la registrazione del prodotto.

Tecnologia brillante e asciugatura più rapida.



Sistema brilliantShine.

Scoprite quattro funzioni innovative (il sistema di asciugatura con Zeolite, la valvola per la durezza dell'acqua, l'opzione Shine & Dry e il glass 40°C), perfettamente sincronizzate in un solo ciclo di lavaggio, per una brillantezza insuperabile che si nota già aprendo la lavastoviglie. Rendete migliore la vita di tutti i giorni con piccoli momenti di brillantezza senza fine.**



Il sistema di asciugatura con Zeolite: una piccola energia per grandi risultati.

La zeolite è un minerale naturale che trasforma l'umidità in calore che viene reimmesso nel vano delle lavastoviglie durante la fase di asciugatura. La zeolite riscaldandosi si rigenera ed è pronta per un nuovo ciclo di asciugatura. L'efficienza energetica ottenuta è evidente. L'asciugatura con la zeolite è migliore grazie al flusso di aria calda 3D che viene distribuita in maniera omogenea e gentile all'interno della vasca.

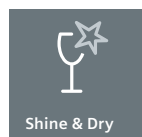

Opzione Shine & Dry: mantiene brillantemente le promesse.

Oltre a utilizzare acqua di risciacquo aggiuntiva per lavare via ogni residuo di detersivo, l'opzione Shine & Dry prolunga il ciclo di asciugatura delicato, permettendo di ottenere una brillantezza abbagliante ogni volta che si apre la lavastoviglie.

* In una scala di classi di efficienza energetica da A+++ a D

** i risultati di lavaggio e asciugatura possono variare leggermente in funzione del detersivo, delle proprietà delle stoviglie e del modo in cui vengono posizionate nella lavastoviglie.

Scoprite il sistema brilliantShine, dalle caratteristiche innovative per risultati di lavaggio ed asciugatura eccezionali con Zeolite, per grandi prestazioni a basso consumo energetico.



Valvola per la durezza dell'acqua per una brillantezza più duratura.

La nuova valvola è un sistema di addolcimento dell'acqua in grado di garantire una brillantezza duratura.



glass 40°C. La delicatezza delle tue mani, in una lavastoviglie.

Specializzato nella pulizia delicata. I bicchieri delicati richiedono particolare attenzione nella pulizia. Il nuovo glass 40°C di Siemens è stato ideato appositamente per rispondere a questa esigenza. La fase di asciugatura prolungata permette un'asciugatura extra delicata.





Da veloce a velocissimo, con un dito.

Le lavastoviglie Siemens possono disporre delle opzioni varioSpeed o varioSpeed Plus, che si possono applicare a quasi tutti i programmi di lavaggio. Se attivata, la funzione accelera significativamente la velocità della lavastoviglie, senza alterarne i risultati eccezionali. Le stoviglie saranno pulite e asciutte, proprio come dopo un normale ciclo di lavaggio. Ma sarete liberi di accelerare senza scendere a compromessi. Immaginate una cena con gli amici: finito di cucinare potrete già mettere pentole e padelle in lavastoviglie. Basterà scegliere il programma intensivo a 70 °C e combinarlo alla funzione varioSpeed Plus.

Il risultato: prima che la cena sia finita, la lavastoviglie sarà già pronta per un nuovo lavaggio, ma stavolta per i piatti e i bicchieri della cena!



varioSpeed e varioSpeed Plus.
Risultati perfetti fino a tre volte più velocemente.

Siemens ha rivoluzionato i tempi di lavaggio: l'opzione varioSpeed, selezionata con qualsiasi programma standard, riduce automaticamente i tempi fino al 50%*. varioSpeed Plus arriva a ridurre la durata del lavaggio fino al 66%*.

*non si applica ai programmi di pre-lavaggio, Rapido 45°C, programma 1h e Silence 50°C.



I tempi si dimezzano: la qualità del lavaggio, no.

Tre programmi di lavaggio per scegliere la velocità più adatta al vostro stile di vita. Il programma 1h è pensato per chi vuole un'ora di libertà, mentre il programma Rapido 45°C è l'ideale per chi non ha un minuto da perdere. E per i più esigenti, il programma Rapido 60°C garantisce risultati di lavaggio e asciugatura impeccabili in poco tempo.



Rapido 45° C

Rapido 45°C. Piatti puliti nel minimo del tempo.

Riducendo al minimo la durata del ciclo di lavaggio, l'efficiente programma Rapido 45°C assicura risultati ottimali ed è quindi l'ideale per piatti poco sporchi che devono essere pronti con breve preavviso.

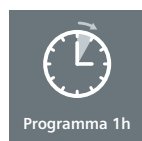

Programma 1h

Rapido ed efficace: programma 1h.

Quando il tempo stringe, potete azionare il programma 1h semplicemente premendo un pulsante. Dopo appena un'ora, le vostre stoviglie saranno pulite e asciutte. Lavare i piatti non potrebbe essere più facile.



Rapido 60° C

Rapido 60°C. Velocità, efficienza e risultati di lavaggio brillanti.

Le lavastoviglie con Zeolite hanno il nuovo programma Rapido 60°C che è in grado di lavare e asciugare fino a 14 coperti in poco tempo. Perfetto per le esigenze quotidiane, assicura risultati brillanti persino a pieno carico.



Design unico e grande flessibilità. I nuovi display Siemens.

Il design moderno e lineare di Siemens unito ad un nuovo concetto di tecnologia semplifica la scelta degli elettrodomestici e la loro installazione. Il nuovo design oggi esteso a tutta la gamma delle lavastoviglie, rende gli elettrodomestici ancora più combinabili tra loro e adatti all'estetica di qualsiasi cucina.



	A scomparsa totale	Integrabili
iQ100		
iQ300		
iQ500		
iQ700		

Con Siemens, la perfezione è in ogni dettaglio.



varioSliding.

**Più flessibilità di installazione
grazie allo scorrimento dell'anta.**

Siemens ha sviluppato un sistema di cerniere per semplificare l'installazione dell'anta della lavastoviglie in ogni situazione. varioSliding permette all'anta del mobile di scivolare sulla porta della lavastoviglie durante l'apertura. Così facendo, si evita di effettuare l'intaglio nello zoccolo della cucina, ma non solo. I nuovi trend stanno portando ad aumentare l'altezza delle ante e a ridurre la dimensione dello zoccolo. Grazie allo scorrimento dell'anta tramite la nuova cerniera varioSliding, è possibile l'installazione delle lavastoviglie Siemens sia a colonna che nelle cucine con zoccolo.



openAssist.

Basta una carezza per aprire la lavastoviglie.

Grazie al nuovo sistema di apertura della porta openAssist, tutto ciò che dovrete fare sarà premere leggermente sulla porta della lavastoviglie per aprirla.

In passato: installazione a colonna
delle lavastoviglie tradizionali.



Installazione a colonna delle lavastoviglie
con cerniera varioSliding.

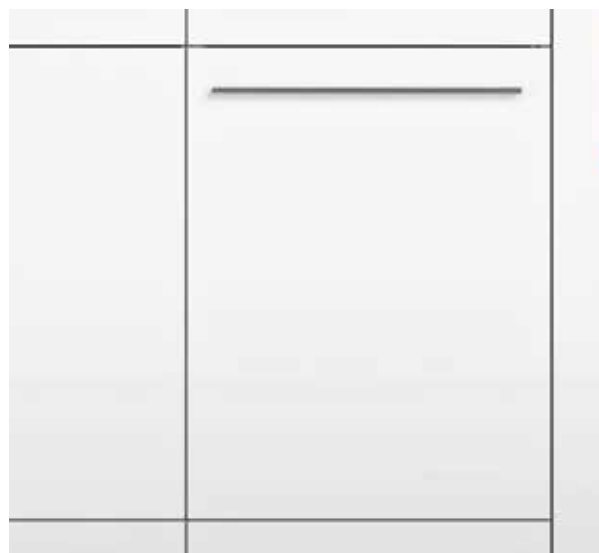

Così silenziose che hanno bisogno di un punto luce per farsi notare.



Siemens timeLight.*

Quando la luce racconta l'attività.

Durante la fase di lavaggio il nuovo timeLight proietta direttamente sul pavimento le informazioni riguardo alla fase del programma di lavaggio selezionato e il tempo residuo. Grazie a timeLight ora è possibile tenere sotto controllo tutti gli stadi di lavaggio. La particolare luce bianca del timeLight è evidente e visibile su ogni tipo di pavimento.



Siemens infoLight.*

La nuova generazione del punto luce.

Un punto luce per segnalare che è all'opera. Non ti accorgeresti di una lavastoviglie Siemens nemmeno in fase di lavaggio. Durante la fase di lavaggio viene proiettato un punto luminoso sul pavimento – infoLight – per segnalarne il funzionamento. A ciclo ultimato la luce si spegne e un segnale acustico avvisa il termine del ciclo di lavaggio.



Siemens emotionLight.

Una luce blu, per vederci meglio.

Le due lampadine a LED, inserite in alto nel telaio dello sportello, emettono una suggestiva luce blu che illumina l'interno della lavastoviglie, stoviglie incluse. La luce si accende automaticamente all'apertura dello sportello e si spegne alla sua chiusura.

Siemens timeLight



Siemens infoLight



* solo per i modelli di lavastoviglie a scomparsa totale.



Ancora più flessibilità.
Ancora più possibilità
di carico.



3° cestello e 3° cestello Pro.
Più cestelli vuol dire più spazio,
e più possibilità di carico.

Il 3° cestello Siemens è un ottimo piano di carico aggiuntivo. Grazie alla sua speciale conformazione, rispetto ai tradizionali cestelli per posate offre spazio a sufficienza anche per pinze, mestoli, posate da servizio e piccole stoviglie, come tazzine da caffè.

Il 3° cestello Pro rende ancora più facile il carico grazie alla presenza di touchPoint colorati e ai fianchi abbassabili che creano spazio per poter inserire piccole stoviglie. E visto che il cestello inferiore non deve più ospitare il classico portaposate, c'è più posto per piatti e stoviglie diverse.



La gamma dei cestelli Siemens.

I cestelli delle lavastoviglie Siemens garantiscono comodità e massima flessibilità di carico. Lo studio del design del cestello inferiore ha consentito di aumentare lo spazio disponibile: piatti fino a 31 cm di diametro per i modelli da 81,5 cm e piatti fino a 34 cm di diametro per i modelli da 86,5 cm.

Le griglie abbattibili e i ripiani ribaltabili: per arrivare a contenere 13 coperti, che diventano addirittura 14 in combinazione con il 3° cestello.

Anche il cestino portaposate, presente nei modelli con 2 cestelli, è particolarmente capiente e può essere posizionato con flessibilità nel cestello inferiore e superiore, secondo il modello.

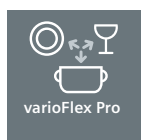

varioFlex Pro.

Da oggi, la capienza non è un'opinione.

Il cestello varioFlex Pro consente una maggiore flessibilità grazie ai touchPoint colorati che rendono immediatamente riconoscibili quali griglie sono abbattibili.

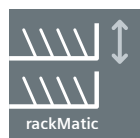

Caricare tutto il possibile con estrema facilità: rackMatic.

I cestelli delle lavastoviglie Siemens sono dotati di speciali meccanismi che permettono di regolare in altezza il cestello superiore in modo pratico e semplice su 3 livelli, per un totale di 5 cm, anche a pieno carico. Questo garantisce la massima praticità di carico e scarico anche di pentole e piatti di grandi dimensioni, a seconda delle proprie esigenze.



varioFlex.

Dividere, reclinare, ribaltare. E inventare lo spazio.

Grazie ai divisori ribaltabili potete liberare spazio per caricare stoviglie ingombranti. Inoltre le maniglie dei due cestelli agevolano l'estrazione.



Tante innovazioni
in una sola lavastoviglie:
all inclusive.



Your household in one app.

home connect

Tutto sotto controllo. Anche quando non ci siete.

Scoprite il vantaggio di poter gestire gli elettrodomestici Siemens con Home Connect, ovunque vi troviate. Grazie al controllo a distanza potete selezionare le opzioni e avviare i programmi in modo intuitivo, ovunque siate. La funzione conta pastiglie vi invia una notifica push quando il numero di pastiglie a disposizione sta per esaurirsi. In questo modo non rimarrete mai senza.



Sopra un lavaggio delicato sotto un getto potente: intensiveZone.

Lavare in tutta tranquillità pentole e padelle molto incrostate insieme a bicchieri fragili e delicati ora è possibile. Attivando l'opzione intensiveZone, insieme al programma desiderato, in tutto il cestello inferiore aumenta la pressione dei getti e la temperatura dell'acqua. Nel cestello superiore, invece, il programma selezionato resta invariato, per lavare anche le stoviglie più delicate in modo appropriato.



ecoDosage. Massima pulizia, minimo spreco.

Con il sistema ecoDosage la compressa passa direttamente dal dispenser ad una piccola vaschetta di raccolta posta davanti al cestello superiore. Un getto d'acqua direzionato fa sciogliere la compressa rapidamente e in modo uniforme per darvi la garanzia di un ottimo risultato di lavaggio.



Scambiatore di calore. Il sistema antishock per le vostre stoviglie.

Protegge anche i cristalli più preziosi, evitando sbalzi di temperatura durante il lavaggio. Nelle lavastoviglie non entra mai acqua fredda, in quanto il calore generato in una fase di lavaggio viene sfruttato per preriscaldare l'acqua della fase successiva.

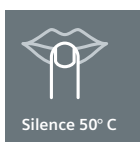

Silence 50°C. Minimo livello di rumorosità.

Lavaggio silenzioso e brillantezza: in una parola Silence 50°C di Siemens. Grazie a questo programma si raggiungono risultati brillanti con un livello di rumorosità inferiore di 2 o 3 dB a seconda del modello rispetto al valore riportato nella tabella energetica.



Manutenzione Machine Care.

Grazie al programma Machine Care, unito a un detergente specifico per la pulizia, la vostra lavastoviglie sarà sempre pulita e splendente. Perché gli elettrodomestici Siemens sono sempre più autonomi ed efficienti.



Stoviglie igienizzate con la nuova funzione igienePlus.

Grazie a una maggiore temperatura nell'ultimo risciacquo, la funzione igienePlus è particolarmente adatta per la pulizia dei biberon dei bambini.



Efficiente, ecologico e silenzioso: il motore iQdrive.

Il motore iQdrive senza spazzole garantisce cicli di lavaggio ultra efficaci, riducendo la rumorosità e facendo risparmiare energia.



Basta un pulsante per garantire la sicurezza dei bambini.

Basta premere per alcuni secondi il tasto sicurezza bambini e la lavastoviglie è al sicuro dalle mani dei più piccoli e dall'urto accidentale dei tasti. Tutti i modelli sono inoltre dotati di un dispositivo meccanico di sicurezza che impedisce l'apertura dello sportello durante il lavaggio.

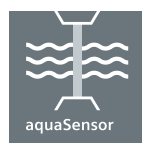

aquaSensor. L'intelligenza del lavaggio automatico.

Con aquaSensor che effettua un controllo della torbidità dell'acqua, è possibile ottenere i migliori risultati di lavaggio con i minimi consumi. Temperatura, energia, acqua e tempo vengono adattati per garantire stoviglie sempre brillanti.

SIEMENS



70°

Auto

45° 65°

Eco

50°



50°



60°



40°



45°



Setup 3 sec.

12:04

→ Fini
14:



Lavastoviglie speedMatic 60 cm

Le lavastoviglie Siemens sono progettate per rispondere alle diverse esigenze dei propri utilizzatori e sono perfette per qualsiasi necessità: assicurano una brillantezza dei bicchieri insuperabile, una fase di lavaggio efficace e veloce e la possibilità del controllo a distanza. Il design pulito ed elegante si unisce alla tecnologia per semplificarne l'utilizzo e la loro installazione. Sono adatte allo stile di qualsiasi cucina e soddisfano sia per l'estetica accurata sia per il comfort che la loro silenziosità può offrire.

iQ700



SN678X36TE
speedMatic 60 cm

€ 1.560,00



iQ500



SX758X06TE
speedMatic 60cm con cerniera scorrevole Sliding 86,5 cm

€ 1.508,00

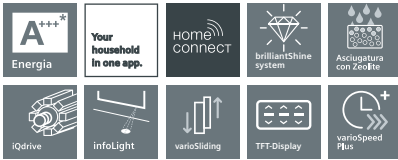

EAN	4242003766958	4242003769829
Caratteristiche principali	<ul style="list-style-type: none"> Classe di efficienza energetica: A+++* 13 coperti Livello sonoro: 42 dB brilliantShine system Sistema di asciugatura con Zeolite Home Connect Sistema di gestione dell'acqua aquaGenius Valvola per la durezza dell'acqua Motore senza spazzole iQdrive aquaSensor, sensore di carico 	<ul style="list-style-type: none"> Classe di efficienza energetica: A+++* 14 coperti Livello sonoro: 42 dB brilliantShine system Sistema di asciugatura con Zeolite Home Connect Valvola per la durezza dell'acqua Motore senza spazzole iQdrive aquaSensor, sensore di carico <p><i>*In una scala di classi di efficienza energetica da A+++ a D</i></p>
Sistema di controllo	<ul style="list-style-type: none"> Display TFT 8 programmi: Intensivo 70°C, Auto 45-65°C, Eco 50°C, Silence 50°C, Rapido 60°C, Glass 40°C, Rapido 45°C, Prelavaggio 5 funzioni: remoteStart, intensiveZone, varioSpeed Plus, igienePlus, Shine & Dry Programma manutenzione Partenza ritardata (1-24h) timeLight 	<ul style="list-style-type: none"> Display TFT 8 programmi: Intensivo 70°C, Auto 45-65°C, Eco 50°C, Silence 50°C, Rapido 60°C, Glass 40°C, Rapido 45°C, Prelavaggio 4 funzioni: remoteStart, intensiveZone, varioSpeed Plus, Shine & Dry Programma manutenzione Partenza ritardata (1-24h) infoLight Segnalatore acustico di fine programma
Dotazioni interne	<ul style="list-style-type: none"> 3° cestello Pro Cestelli varioFlex Pro con Touchpoints colorati Dispositivo Up&down a 3 livelli ecoDosage Scambiatore di calore Illuminazione interna emotionLight Sistema di filtri autopulenti a 3 livelli Materiale della vasca interna in acciaio inox 	<ul style="list-style-type: none"> 3° cestello Pro Cestelli varioFlex Pro con Touchpoints colorati Dispositivo Up&down a 3 livelli ecoDosage Scambiatore di calore Sistema di filtri autopulenti a 3 livelli Materiale della vasca interna in acciaio inox
Altre caratteristiche	<ul style="list-style-type: none"> Riconoscimento automatico detersivo multitalab Livello sonoro nel programma Silence: 40 dB 	<ul style="list-style-type: none"> Riconoscimento automatico detersivo multitalab Livello sonoro nel programma Silence: 40 dB
Sicurezza	<ul style="list-style-type: none"> aquaStop garantito a vita 	<ul style="list-style-type: none"> aquaStop garantito a vita
Disegni tecnici	<p style="text-align: center;">Dimensioni in mm</p>	<p style="text-align: center;">Dimensioni in mm</p>

*In una scala di classi di efficienza energetica da A+++ a D
 **-10%: consumo inferiore del 10% (211 kWh/anno) rispetto al valore di classe energetica A+++ (235 kWh/anno)



SN758X06TE

speedMatic 60 cm con
cerniera scorrevole Sliding

€ 1.456,00

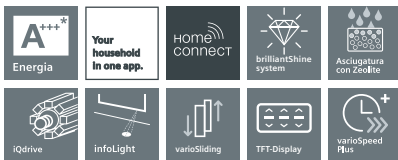

SN658X06TE

speedMatic 60 cm

€ 1.404,00

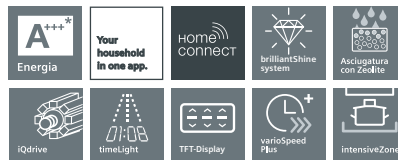

SN658X00ME

speedMatic 60 cm

€ 1.165,00



4242003770146	4242003770160	4242003776896
<ul style="list-style-type: none"> Classe di efficienza energetica: A+++* 14 coperti Livello sonoro: 42 dB brilliantShine system Sistema di asciugatura con Zeolite Home Connect Valvola per la durezza dell'acqua Motore senza spazzole iQdrive aquaSensor, sensore di carico <p><i>*In una scala di classi di efficienza energetica da A+++ a D</i></p>	<ul style="list-style-type: none"> Classe di efficienza energetica: A+++* 14 coperti Livello sonoro: 42 dB brilliantShine system Sistema di asciugatura con Zeolite Home Connect Valvola per la durezza dell'acqua Motore senza spazzole iQdrive aquaSensor, sensore di carico <p><i>*In una scala di classi di efficienza energetica da A+++ a D</i></p>	<ul style="list-style-type: none"> Classe di efficienza energetica: A+++* 14 coperti Livello sonoro: 41 dB brilliantShine system Sistema di asciugatura con Zeolite Valvola per la durezza dell'acqua Motore senza spazzole iQdrive aquaSensor, sensore di carico <p><i>*In una scala di classi di efficienza energetica da A+++ a D</i></p>
<ul style="list-style-type: none"> Display TFT 8 programmi: Intensivo 70°C, Auto 45-65°C, Eco 50°C, Silence 50°C, Rapido 60°C, Glass 40°C, Rapido 45°C, Prelavaggio 4 funzioni: remoteStart, intensiveZone, varioSpeed Plus, Shine & Dry Programma manutenzione Partenza ritardata (1-24h) infoLight Segnalatore acustico di fine programma 	<ul style="list-style-type: none"> Display TFT 8 programmi: Intensivo 70°C, Auto 45-65°C, Eco 50°C, Silence 50°C, Rapido 60°C, Glass 40°C, Rapido 45°C, Prelavaggio 4 funzioni speciali: remoteStart, intensiveZone, varioSpeed Plus, Shine & Dry Programma manutenzione Partenza ritardata (1-24h) timeLight Segnalatore acustico di fine programma 	<ul style="list-style-type: none"> 8 programmi: Intensivo 70°C, Auto 45-65°C, Eco 50°C, Silence 50°C, Rapido 60°C, Glass 40°C, Rapido 45°C, Prelavaggio 4 funzioni: intensiveZone, varioSpeed Plus, igienePlus, Shine & Dry Programma manutenzione Partenza ritardata (1-24h) timeLight Segnalatore acustico di fine programma
<ul style="list-style-type: none"> 3° cestello Pro Cestelli varioFlex Pro con Touchpoints colorati Dispositivo Up&down a 3 livelli ecoDosage Scambiatore di calore Sistema di filtri autopulenti a 3 livelli con microfiltro ondulato Materiale della vasca interna in acciaio inox 	<ul style="list-style-type: none"> 3° cestello Pro Cestelli varioFlex Pro con Touchpoints colorati Dispositivo Up&down a 3 livelli ecoDosage Scambiatore di calore Sistema di filtri autopulenti a 3 livelli con microfiltro ondulato Materiale della vasca interna in acciaio inox 	<ul style="list-style-type: none"> 3° cestello Cestelli varioFlex con Touchpoints colorati Dispositivo Up&down a 3 livelli ecoDosage Scambiatore di calore Sistema di filtri autopulenti a 3 livelli con microfiltro ondulato Materiale della vasca interna in acciaio inox
<ul style="list-style-type: none"> Riconoscimento automatico detersivo multitab Livello sonoro nel programma Silence: 40 dB 	<ul style="list-style-type: none"> Riconoscimento automatico detersivo multitab Livello sonoro nel programma Silence: 40 dB 	<ul style="list-style-type: none"> Riconoscimento automatico detersivo multitab Livello sonoro nel programma Silence: 39 dB
<ul style="list-style-type: none"> aquaStop garantito a vita 	<ul style="list-style-type: none"> aquaStop garantito a vita 	<ul style="list-style-type: none"> aquaStop garantito a vita
<p>Dimensioni in mm</p>	<p>Dimensioni in mm</p>	<p>Dimensioni in mm</p>

iQ500



SN758D08TE
speedMatic 60 cm con
cerniera Sliding e openAssist

€ 1.144,00



SN758D01IE
speedMatic 60 cm con
cerniera Sliding e openAssist

€ 1.092,00



EAN	4242003826218	4242003793473
Caratteristiche principali	<ul style="list-style-type: none"> Classe di efficienza energetica: A++[*] 14 coperti Sistema Protezione cristalli Motore senza spazzole iQdrive aquaSensor, sensore di carico <p><i>*In una scala di classi di efficienza energetica da A+++ a D</i></p>	<ul style="list-style-type: none"> Classe di efficienza energetica: A++[*] 13 coperti Livello sonoro: 44 dB Sistema Protezione cristalli Motore senza spazzole iQdrive aquaSensor, sensore di carico <p><i>*In una scala di classi di efficienza energetica da A+++ a D</i></p>
Sistema di controllo	<ul style="list-style-type: none"> 8 programmi: Intensivo 70°C, Auto 45-65°C, Eco 50°C, Silence 50°C, Glass 40°C, 1h, Rapido 45°C, Prelavaggio 4 funzioni: intensiveZone, varioSpeed Plus, igienePlus, Asciugatura Extra Programma manutenzione Partenza ritardata (1-24h) infoLight Segnalatore acustico di fine programma 	<ul style="list-style-type: none"> 8 programmi: Intensivo 70°C, Auto 45-65°C, Eco 50°C, Silence 50°C, 1h 65°C, Glass 40°C, Rapido 45°C, Prelavaggio 4 funzioni: intensiveZone, varioSpeed Plus, igienePlus, Asciugatura Extra Programma manutenzione Partenza ritardata (1-24h) infoLight Segnalatore acustico di fine programma
Dotazioni interne	<ul style="list-style-type: none"> 3° cestello Pro Cestelli varioFlex Pro con Touchpoints colorati Dispositivo Up&down a 3 livelli ecoDosage Scambiatore di calore Sistema di filtri autopulenti a 3 livelli con microfiltro ondulato Materiale della vasca interna in acciaio inox 	<ul style="list-style-type: none"> Cestelli varioFlex Dispositivo Up&down a 3 livelli ecoDosage Scambiatore di calore Sistema di filtri autopulenti a 3 livelli con microfiltro ondulato Materiale della vasca interna in acciaio inox
Altre caratteristiche	<ul style="list-style-type: none"> Riconoscimento automatico detersivo multitab Livello sonoro nel programma Silence: 41 dB 	<ul style="list-style-type: none"> Riconoscimento automatico detersivo multitab Livello sonoro nel programma Silence: 41 dB
Sicurezza	<ul style="list-style-type: none"> aquaStop garantito a vita 	<ul style="list-style-type: none"> aquaStop garantito a vita
Disegni tecnici	<p style="text-align: center;">Dimensioni in mm</p>	<p style="text-align: center;">Dimensioni in mm</p>

**SN658D02ME**speedMatic 60 cm
con openAssist

€ 1.092,00

**SN658D02IE**speedMatic 60 cm
con openAssist

€ 1.040,00

**SN636X03ME**

speedMatic 60 cm

€ 988,00



4242003767207	4242003800874	4242003762431
<ul style="list-style-type: none"> Classe di efficienza energetica: A++ 14 coperti Livello sonoro: 42 dB Sistema Protezione cristalli Motore senza spazzole iQdrive aquaSensor, sensore di carico 	<ul style="list-style-type: none"> Classe di efficienza energetica: A++ 13 coperti Livello sonoro: 42 dB Sistema Protezione cristalli Motore senza spazzole iQdrive aquaSensor, sensore di carico 	<ul style="list-style-type: none"> Classe di efficienza energetica: A++ 14 coperti Livello sonoro: 44 dB Sistema Protezione cristalli Motore senza spazzole iQdrive aquaSensor, sensore di carico
<i>*In una scala di classi di efficienza energetica da A+++ a D</i>	<i>*In una scala di classi di efficienza energetica da A+++ a D</i>	<i>*In una scala di classi di efficienza energetica da A+++ a D</i>
<ul style="list-style-type: none"> 8 programmi: Intensivo 70°C, Auto 45-65°C, Eco 50°C, Silence 50°C, Glass 40°C, 1h 65°C, Rapido 45°C, Prelavaggio 4 funzioni: intensiveZone, varioSpeed Plus, igienePlus, Asciugatura Extra Programma manutenzione Partenza ritardata (1-24h) timeLight Segnalatore acustico di fine programma 	<ul style="list-style-type: none"> 8 programmi: Intensivo 70°C, Auto 45-65°C, Eco 50°C, Silence 50°C, Glass 40°C, 1h 65°C, Rapido 45°C, Prelavaggio 4 funzioni: intensiveZone, varioSpeed Plus, igienePlus, Asciugatura Extra Programma manutenzione Partenza ritardata (1-24h) timeLight Segnalatore acustico di fine programma 	<ul style="list-style-type: none"> 6 programmi: Intensivo 70°C, Auto 45-65°C, Eco 50°C, Glass 40°C, 1h 65°C, Prelavaggio 3 funzioni speciali: varioSpeed Plus, intensiveZone, Asciugatura Extra Programma manutenzione Partenza ritardata (1-24h) infoLight Segnalatore acustico di fine programma
<ul style="list-style-type: none"> 3° cestello Cestelli varioFlex Dispositivo Up&down a 3 livelli ecoDosage Scambiatore di calore Sistema di filtri autopulenti a 3 livelli con microfiltro ondulato Materiale della vasca interna in acciaio inox 	<ul style="list-style-type: none"> Cestelli varioFlex con Touchpoints colorati Dispositivo Up&down a 3 livelli ecoDosage Scambiatore di calore Sistema di filtri autopulenti a 3 livelli con microfiltro ondulato Materiale della vasca interna in acciaio inox 	<ul style="list-style-type: none"> 3° cestello Cestelli varioFlex Dispositivo Up&down a 3 livelli ecoDosage Scambiatore di calore Sistema di filtri autopulenti a 3 livelli con microfiltro ondulato Materiale della vasca interna in acciaio inox
<ul style="list-style-type: none"> Riconoscimento automatico detersivo multitalb Livello sonoro nel programma Silence: 39 dB dryingAssist 	<ul style="list-style-type: none"> Riconoscimento automatico detersivo multitalb Livello sonoro nel programma Silence: 39 dB dryingAssist 	<ul style="list-style-type: none"> Riconoscimento automatico detersivo multitalb
<ul style="list-style-type: none"> aquaStop garantito a vita 	<ul style="list-style-type: none"> aquaStop garantito a vita 	<ul style="list-style-type: none"> aquaStop garantito a vita
<p>Dimensioni in mm</p>	<p>Dimensioni in mm</p>	<p>Dimensioni in mm</p>

iQ300



SN636X00IE
speedMatic 60 cm

€ 905,00



SN636X01KE
speedMatic 60 cm

€ 884,00



EAN	4242003790113	4242003767252
Caratteristiche principali	<ul style="list-style-type: none"> Classe di efficienza energetica: A++ 13 coperti Livello sonoro: 46 dB Sistema Protezione cristalli Motore senza spazzole iQdrive aquaSensor, sensore di carico <p><i>*In una scala di classi di efficienza energetica da A+++ a D</i></p>	<ul style="list-style-type: none"> Classe di efficienza energetica: A++ 13 coperti Livello sonoro: 46 dB Sistema Protezione cristalli Motore senza spazzole iQdrive aquaSensor, sensore di carico <p><i>*In una scala di classi di efficienza energetica da A+++ a D</i></p>
Sistema di controllo	<ul style="list-style-type: none"> 6 programmi: Intensivo 70°C, Auto 45-65°C, Eco 50°C, Silence 50°C, Glass 40°C, 1h 65°C 2 funzioni speciali: varioSpeed Plus, Asciugatura Extra Programma manutenzione Partenza ritardata (1-24h) infoLight Segnalatore acustico di fine programma 	<ul style="list-style-type: none"> 6 programmi: Intensivo 70°C, Auto 45-65°C, Eco 50°C, Glass 40°C, 1h 65°C, Prelavaggio 3 funzioni speciali: varioSpeed Plus, IntensiveZone, Asciugatura Extra Programma manutenzione Partenza ritardata (1-24h) infoLight Segnalatore acustico di fine programma
Dotazioni interne	<ul style="list-style-type: none"> Cestelli varioFlex Dispositivo Up&down a 3 livelli ecoDosage Scambiatore di calore Sistema di filtri autopulenti a 3 livelli con microfiltro ondulato Materiale della vasca interna in acciaio inox 	<ul style="list-style-type: none"> 3° cestello Cestelli varioFlex Dispositivo Up&down a 3 livelli ecoDosage Scambiatore di calore Sistema di filtri autopulenti a 3 livelli con microfiltro ondulato Materiale della vasca interna: base in Polinox, laterali e top in inox
Altre caratteristiche	<ul style="list-style-type: none"> Riconoscimento automatico detersivo multital Livello sonoro nel programma Silence: 43 dB 	<ul style="list-style-type: none"> Riconoscimento automatico detersivo multital
Sicurezza	<ul style="list-style-type: none"> aquaStop garantito a vita 	<ul style="list-style-type: none"> aquaStop garantito a vita
Disegni tecnici	<p>Dimensioni in mm</p>	<p>Dimensioni in mm</p>

iQ100



SN636X01GE
speedMatic 60 cm

€ 848,00



4242003768280

- Classe di efficienza energetica: A++
- 12 coperti
- Livello sonoro: 46 dB
- Sistema Protezione cristalli
- Motore senza spazzole iQdrive
- aquaSensor, sensore di carico

*In una scala di classi di efficienza energetica da A+++ a D

- 6 programmi: Intensivo 70°C, Auto 45-65°C, Eco 50°C, Prelavaggio, Glass 40°C, 1h 65°C
- 3 funzioni speciali: varioSpeed Plus, intensiveZone, Asciugatura Extra
- Programma manutenzione
- Partenza ritardata (1-24h)
- infoLight
- Segnalatore acustico di fine programma

- Cestelli varioFlex
- Dispositivo Up&down a 3 livelli
- ecoDosage
- Scambiatore di calore
- Sistema di filtri autopulenti a 3 livelli con microfiltro ondulado
- Materiale della vasca interna: base in Polinox, laterali e top in inox

- Riconoscimento automatico detersivo multitab

- aquaStop garantito a vita

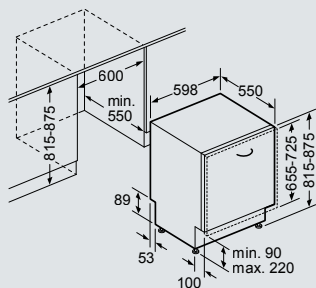

Dimensioni in mm

iQ100



SN615X01AE
speedMatic 60 cm

€ 811,00



4242003793121

- Classe di efficienza energetica: A++
- 12 coperti
- Livello sonoro: 48 dB
- Sistema Protezione cristalli
- Motore senza spazzole iQdrive
- aquaSensor, sensore di carico

*In una scala di classi di efficienza energetica da A+++ a D

- 5 programmi: Intensivo 70°C, Auto 45-65°C, Eco 50°C, 1h 65°C, Prelavaggio
- 2 funzioni speciali: varioSpeed Plus, Mezzo carico
- infoLight
- Segnalatore acustico di fine programma

- ecoDosage
- Scambiatore di calore
- Sistema di filtri autopulenti a 3 livelli con microfiltro ondulado
- Materiale della vasca interna: base in Polinox, laterali e top in inox

- Riconoscimento automatico detersivo multitab

- aquaStop garantito a vita

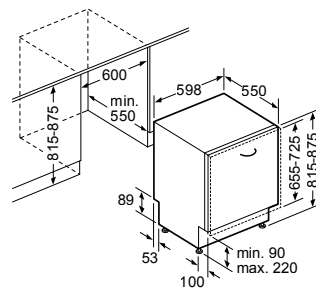

Dimensioni in mm

iQ300



SN64D002EU
speedMatic 60 cm

€ 728,00



4242003647202

- Classe di efficienza energetica: A+
- 12 coperti
- Livello sonoro: 52 dB
- Sistema Protezione cristalli
- Motore senza spazzole iQdrive
- aquaSensor, sensore di carico

*In una scala di classi di efficienza energetica da A+++ a D

- 4 programmi: Intensivo 70°C, Normale 65°C, Eco 50°C, Rapido 45°C
- 1 funzione speciale: varioSpeed
- infoLight
- Segnalatore acustico di fine programma

- Cestelli vario
- ecoDosage
- Sistema di filtri autopulenti a 3 livelli con microfiltro ondulado
- Materiale della vasca interna: base in Polinox, laterali e top in inox

- Riconoscimento automatico detersivo multitab

- aquaStop garantito a vita

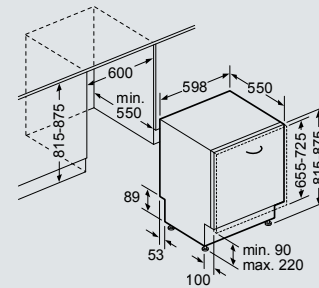

Dimensioni in mm

iQ700



SN578S36TE
speedMatic 60 cm Integrabile

€ 1.560,00



iQ500



SN558S06TE
speedMatic 60 cm Integrabile

€ 1.446,00

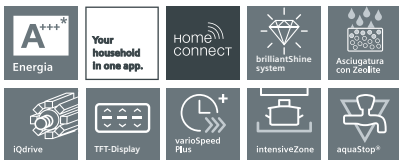

EAN	4242003769317	4242003770849
Caratteristiche principali	<ul style="list-style-type: none"> · Classe di efficienza energetica: A+++* · 13 coperti · Livello sonoro: 42 dB · brilliantShine system · Home Connect · Sistema di asciugatura con Zeolite · Sistema di gestione dell'acqua aquaGenius · Valvola per la durezza dell'acqua · Motore senza spazzole iQdrive · aquaSensor, sensore di carico <p><small>*In una scala di classi di efficienza energetica da A+++ a D ** -10%: consumo inferiore del 10% (211 kWh/anno) rispetto al valore di classe energetica A+++ (235 kWh/anno)</small></p>	<ul style="list-style-type: none"> · Classe di efficienza energetica: A+++* · 14 coperti · Livello sonoro: 42 dB · brilliantShine system · Sistema di asciugatura con Zeolite · Home Connect · Sistema di gestione dell'acqua aquaGenius · Valvola per la durezza dell'acqua · Motore senza spazzole iQdrive · aquaSensor, sensore di carico <p><small>*In una scala di classi di efficienza energetica da A+++ a D</small></p>
Sistema di controllo	<ul style="list-style-type: none"> · Display TFT · 8 programmi: Intensivo 70°C, Auto 45-65°C, Eco 50°C, Silence 50°C, Rapido 60°C, Glass 40°C, Rapido 45°C, Prelavaggio · 5 funzioni: remoteStart, intensiveZone, varioSpeed Plus, igienePlus, Shine & Dry · Programma manutenzione · Partenza ritardata (1-24h) 	<ul style="list-style-type: none"> · Display TFT · 8 programmi: Intensivo 70°C, Auto 45-65°C, Eco 50°C, Silence 50°C, Rapido 60°C, Glass 40°C, Rapido 45°C, Prelavaggio · 4 funzioni: remoteStart, intensiveZone, varioSpeed Plus, Shine & Dry · Programma manutenzione · Partenza ritardata (1-24h)
Dotazioni interne	<ul style="list-style-type: none"> · 3° cestello Pro · Cestelli varioFlex Pro con Touchpoints colorati · Dispositivo Up&down a 3 livelli · ecoDosage · Scambiatore di calore · Illuminazione interna emotionLight · Sistema di filtri autopulenti a 3 livelli con microfiltro ondulato 	<ul style="list-style-type: none"> · 3° cestello Pro · Cestelli varioFlex Pro con Touchpoints colorati · Dispositivo Up&down a 3 livelli · ecoDosage · Scambiatore di calore · Sistema di filtri autopulenti a 3 livelli con microfiltro ondulato · Materiale della vasca interna in acciaio inox
Altre caratteristiche	<ul style="list-style-type: none"> · Riconoscimento automatico detersivo multitab · Livello sonoro nel programma Silence: 40 dB 	<ul style="list-style-type: none"> · Riconoscimento automatico detersivo multitab · Livello sonoro nel programma Silence: 40 dB
Sicurezza	<ul style="list-style-type: none"> · aquaStop garantito a vita 	<ul style="list-style-type: none"> · aquaStop garantito a vita
Disegni tecnici	<p style="text-align: center;">Dimensioni in mm</p>	<p style="text-align: center;">Dimensioni in mm</p>

iQ500



SN558S00IE

speedMatic 60 cm Integrabile

€ 1.362,00



iQ300



SN536S03IE

speedMatic 60 cm Integrabile

€ 1.040,00



SN558S02ME

speedMatic 60 cm Integrabile

€ 1.305,00



<p>4242003781913</p>	<p>4242003764176</p>	<p>4242003762561</p>
<ul style="list-style-type: none"> Classe di efficienza energetica: A+++* 13 coperti Livello sonoro: 44 dB Sistema Protezione cristalli Motore senza spazzole iQdrive aquaSensor, sensore di carico 	<ul style="list-style-type: none"> Classe di efficienza energetica: A+* 14 coperti Livello sonoro: 42 dB Sistema Protezione cristalli Motore senza spazzole iQdrive aquaSensor, sensore di carico 	<ul style="list-style-type: none"> Classe di efficienza energetica: A+* 13 coperti Livello sonoro: 44 dB Sistema Protezione cristalli Motore senza spazzole iQdrive aquaSensor, sensore di carico
<p><i>*In una scala di classi di efficienza energetica da A+++ a D</i></p>		
<ul style="list-style-type: none"> 8 programmi: Intensivo 70°C, Auto 45-65°C, Eco 50°C, Silence 50°C, Glass 40°C, 1h 65°C, Rapido 45°C, Prelavaggio 4 funzioni speciali: intensiveZone, varioSpeed Plus, igienePlus, Asciugatura Extra Programma manutenzione Partenza ritardata (1-24h) 	<ul style="list-style-type: none"> 8 programmi: Intensivo 70°C, Auto 45-65°C, Eco 50°C, Silence 50°C, Glass 40°C, 1h 65°C, Rapido 45°C, Prelavaggio 4 funzioni speciali: intensiveZone, varioSpeed Plus, igienePlus, Asciugatura Extra Programma manutenzione Partenza ritardata (1-24h) 	<ul style="list-style-type: none"> 6 programmi: Intensivo 70°C, Auto 45-65°C, Eco 50°C, Glass 40°C, 1h 65°C, Prelavaggio 3 funzioni speciali: varioSpeed Plus, intensiveZone, Asciugatura Extra Programma manutenzione Partenza ritardata (1-24h)
<ul style="list-style-type: none"> Cestelli varioFlex Dispositivo Up&down a 3 livelli ecoDosage Scambiatore di calore Sistema di filtri autopulenti a 3 livelli con microfiltro ondulato Materiale della vasca interna in acciaio inox 	<ul style="list-style-type: none"> 3° cestello Cestelli varioFlex Dispositivo Up&down a 3 livelli ecoDosage Scambiatore di calore Sistema di filtri autopulenti a 3 livelli con microfiltro ondulato Materiale della vasca interna in acciaio inox 	<ul style="list-style-type: none"> Cestelli varioFlex Dispositivo Up&down a 3 livelli ecoDosage Scambiatore di calore Sistema di filtri autopulenti a 3 livelli con microfiltro ondulato Materiale della vasca interna in acciaio inox
<ul style="list-style-type: none"> Riconoscimento automatico detersivo multitab Livello sonoro nel programma Silence: 41 dB dryingAssist 	<ul style="list-style-type: none"> Riconoscimento automatico detersivo multitab Livello sonoro nel programma Silence: 39 dB dryingAssist 	<ul style="list-style-type: none"> Riconoscimento automatico detersivo multitab
<ul style="list-style-type: none"> aquaStop garantito a vita 	<ul style="list-style-type: none"> aquaStop garantito a vita 	<ul style="list-style-type: none"> aquaStop garantito a vita
<p style="text-align: center;">Dimensioni in mm</p>	<p style="text-align: center;">Dimensioni in mm</p>	<p style="text-align: center;">Dimensioni in mm</p>

iQ300



SN536S01KE

speedMatic 60 cm Integrabile

€ 946,00

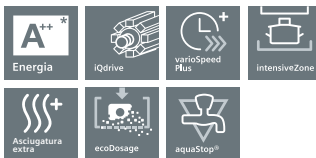

EAN	4242003764183
Caratteristiche principali	<ul style="list-style-type: none"> · Classe di efficienza energetica: A++* · 13 coperti · Livello sonoro: 46 dB · Sistema Protezione cristalli · Motore senza spazzole iQdrive · aquaSensor, sensore di carico <p><i>*In una scala di classi di efficienza energetica da A+++ a D</i></p>
Sistema di controllo	<ul style="list-style-type: none"> · 6 programmi: Intensivo 70°C, Auto 45-65°C, Eco 50°C, Glass 40°C, 1h 65°C, Prelavaggio · 3 funzioni speciali: varioSpeed Plus, intensiveZone, Asciugatura Extra · Programma manutenzione · Partenza ritardata (1-24h)
Dotazioni interne	<ul style="list-style-type: none"> · 3° cestello · Cestelli varioFlex · Dispositivo Up&down a 3 livelli · ecoDosage · Scambiatore di calore · Sistema di filtri autopulenti a 3 livelli · Materiale della vasca interna: base in Polinox, laterali e top in inox
Altre caratteristiche	<ul style="list-style-type: none"> · Riconoscimento automatico detersivo multitab
Sicurezza	<ul style="list-style-type: none"> · aquaStop garantito a vita
Disegni tecnici	<p style="text-align: right;">Dimensioni in mm</p>





The image shows the interior of a Siemens dishwasher, which is open, revealing three racks filled with clean dishes. The dishes include plates, bowls, and glasses. The interior is made of stainless steel. To the right of the dishwasher is a wooden cabinet door with a vertical grain pattern. A dark grey semi-transparent box is overlaid on the bottom right of the dishwasher interior, containing the product name and a tagline. Below this box is a teal box containing a descriptive paragraph.

Lavastoviglie speedMatic 45 cm

Ottimizzano spazio, acqua, energia, tempo, detersivo.

La gamma delle lavastoviglie da incasso Siemens si completa con i modelli da 45 cm: tutto il meglio di 60 cm concentrato in 45 cm di tecnologia e design. Perché il tempo sarà anche prezioso, ma a volte lo spazio lo è ancora di più.



Lavastoviglie da 45 cm: tutto il meglio di 60 cm concentrato in 45 cm.



Asciugatura con Zeolite

Il sistema di asciugatura con Zeolite: una piccola energia per grandi risultati.

Siemens applica il sistema di asciugatura con Zeolite anche ai modelli da 45 cm. La zeolite è un minerale naturale che trasforma l'umidità in calore che viene reimmesso nel vano delle lavastoviglie durante la fase di asciugatura. La zeolite riscaldandosi si rigenera ed è pronta per un nuovo ciclo di asciugatura.



Acqua al minimo, performance al massimo: come lavare 10 coperti con solo 9,5 litri d'acqua.

Ogni coperto si compone di ben 11 elementi, spaziando dai piatti per arrivare alle posate. Le lavastoviglie speedMatic 45 lavano fino a 10 coperti in un ciclo di lavaggio, con soli 9,5 litri di acqua. Questo significa anche meno acqua da scaldare, con un ulteriore risparmio energetico.



3° cestello

Benvenuta flessibilità. Con il 3° cestello per una maggiore possibilità di carico.

Il 3° cestello contribuisce ulteriormente a rendere grande la gamma speedMatic 45. Perché non accoglie solo posate e tazzine, ma anche utensili, scodelle, piattini, ecc... Per tanto spazio di carico in più nei due cestelli inferiori.



Siemens timeLight.

La nuova generazione del punto luce.

Anche per le lavastoviglie speedMatic 45 a scomparsa totale, grazie a timeLight ora è possibile tenere sotto controllo tutti gli stadi di lavaggio. La particolare luce bianca del timeLight è evidente e visibile su ogni tipo di pavimento.



La gamma delle lavastoviglie da incasso Siemens si completa con i modelli speedMatic 45 cm: tutto il meglio di 60 cm concentrato in 45 cm. L'innovazione tecnologica di Siemens permette anche alle piccole di gamma di essere estremamente performanti nel lavaggio senza risparmiarsi nell'ottimizzazione delle risorse.



varioSliding.

Più flessibilità di installazione grazie allo scorrimento dell'anta.

Siemens ha sviluppato un nuovo sistema di cerniere per semplificare l'installazione dell'anta della lavastoviglie in ogni situazione. varioSliding permette all'anta del mobile di scivolare sulla porta della lavastoviglie durante l'apertura.



Raddoppia la forza pulente con l'esclusivo doppio braccetto duoPower.

Grazie al sistema duoPower che vede la presenza di due braccetti anziché uno soltanto, le lavastoviglie speedMatic 45 sono in grado di pulire al meglio tutta la profondità della lavastoviglie, assicurando una distribuzione ottimale dell'acqua. Per stoviglie sempre perfettamente pulite. E non è tutto: il sistema duoPower è così calibrato che anche i bicchieri sono trattati con la massima cura.



Piccole nelle dimensioni, piccole nei consumi.

Le lavastoviglie speedMatic 45 sono super efficienti anche nell'utilizzo dell'energia: infatti sono tutte, in classe A+, A++ e A+++. Cosa chiedere di più?

*In una scala di classi di efficienza energetica da A+++ a D

iQ500



SR656X04TE
Lavastoviglie 45 cm
speedMatic
€ 1.352,00



SR656D00TE
Lavastoviglie 45 cm
speedMatic con openAssist
€ 988,00



EAN	4242003822081	4242003818022
Caratteristiche principali	<ul style="list-style-type: none"> · Classe di efficienza energetica: A+++* · 10 coperti · Livello sonoro: 44 db · Sistema di asciugatura con Zeolite · Sistema Protezione cristalli · Motore senza spazzole iQdrive · aquaSensor, sensore di carico <p><small>*In una scala di classi di efficienza energetica da A+++ a D</small></p>	<ul style="list-style-type: none"> · Classe di efficienza energetica: A+* · 10 coperti · Livello sonoro: 44 db · Sistema Protezione cristalli · Motore senza spazzole iQdrive · aquaSensor, sensore di carico <p><small>*In una scala di classi di efficienza energetica da A+++ a D</small></p>
Sistema di controllo	<ul style="list-style-type: none"> · 6 programmi: Intensivo 70°C, Auto 45-65°C, Eco 50°C, Rapido 60°C, Glass 40°C, Prelavaggio · 3 funzioni speciali: varioSpeed Plus, IntensiveZone, Shine & Dry · Programma manutenzione · Partenza ritardata (1-24h) · timeLight 	<ul style="list-style-type: none"> · 6 programmi: Intensivo 70°C, Auto 45-65°C, Eco 50°C, Silence 50°C, Glass 40°C, 1h 65°C · 3 funzioni speciali: varioSpeed Plus, IntensiveZone, Asciugatura Extra · Programma manutenzione · Partenza ritardata (1-24h) · timeLight
Dotazioni interne	<ul style="list-style-type: none"> · 3° cestello Pro · Cestelli varioFlex Pro con Touchpoints colorati · Dispositivo Up&down a 3 livelli · ecoDosage · Scambiatore di calore · Sistema duoPower: doppio braccetto nel cestello superiore · Sistema di filtri autopulenti a 3 livelli con microfiltro ondulato 	<ul style="list-style-type: none"> · 3° cestello Pro · Cestelli varioFlex Pro con Touchpoints colorati · Dispositivo Up&down a 3 livelli · ecoDosage · Illuminazione interna emotionLight · Scambiatore di calore · Sistema duoPower: doppio braccetto nel cestello superiore · Sistema di filtri autopulenti a 3 livelli con microfiltro ondulato
Altre caratteristiche	<ul style="list-style-type: none"> · Sistema Idraulico speedMatic · Sistema automatico riconoscimento detersivo multitab 	<ul style="list-style-type: none"> · Sistema Idraulico speedMatic · Sistema automatico riconoscimento detersivo multitab · Livello sonoro nel programma Silence: 41 dB
Sicurezza	<ul style="list-style-type: none"> · Sicurezza bambini (porta) · aquaStop garantito a vita 	<ul style="list-style-type: none"> · aquaStop garantito a vita
Disegni tecnici	<p style="text-align: center;">Dimensioni in mm</p>	<p style="text-align: center;">Dimensioni in mm</p>

iQ100



SR756X07TE

Lavastoviglie 45 cm con
cerniera Sliding speedMatic
€ 850,00



SR615X00CE

Lavastoviglie 45 cm
speedMatic
€ 728,00



iQ300



SR536S01ME

Lavastoviglie 45 cm
speedMatic Integrabile
€ 885,00



4242003826164	4242003821985	4242003818039
<ul style="list-style-type: none"> Classe di efficienza energetica: A++ 10 coperti Livello sonoro: 44 db Sistema Protezione cristalli Motore senza spazzole iQdrive aquaSensor, sensore di carico 	<ul style="list-style-type: none"> Classe di efficienza energetica: A+ 9 coperti Livello sonoro: 48 db Sistema Protezione cristalli Motore senza spazzole iQdrive aquaSensor, sensore di carico 	<ul style="list-style-type: none"> Classe di efficienza energetica: A+ 10 coperti Livello sonoro: 44 db Sistema Protezione cristalli Motore senza spazzole iQdrive aquaSensor, sensore di carico
*In una scala di classi di efficienza energetica da A+++ a D		
<ul style="list-style-type: none"> 6 programmi: Intensivo 70°C, Auto 45-65°C, Eco 50°C, Silence 50°C, Glass 40°C, 1h 65°C 3 funzioni speciali: varioSpeed Plus, Mezzo carico, IntensiveZone Partenza ritardata (1-24h) infoLight 	<ul style="list-style-type: none"> 5 programmi: Intensivo 70°C, Auto 45-65°C, Eco 50°C, 1h 65°C, Rapido 45°C 1 funzione speciale: varioSpeed Plus Partenza ritardata (3,6 o 9h) infoLight 	<ul style="list-style-type: none"> 6 programmi: Intensivo 70°C, Auto 45-65°C, Eco 50°C, Silence 50°C, Glass 40°C, 1h 65°C 3 funzioni speciali: varioSpeed Plus, IntensiveZone, Asciugatura Extra Partenza ritardata (1-24h)
<ul style="list-style-type: none"> 3° cestello Pro Cestelli varioFlex Pro con Touchpoints colorati Dispositivo Up&down a 3 livelli ecoDosage Scambiatore di calore Sistema duoPower: doppio braccetto nel cestello superiore Sistema di filtri autopulenti a 3 livelli con microfiltro ondulato 	<ul style="list-style-type: none"> Cestelli vario ecoDosage Scambiatore di calore Sistema duoPower: doppio braccetto nel cestello superiore Sistema di filtri autopulenti a 3 livelli con microfiltro ondulato 	<ul style="list-style-type: none"> 3° cestello Cestelli varioFlex Dispositivo Up&down a 3 livelli ecoDosage Scambiatore di calore Sistema duoPower: doppio braccetto nel cestello superiore Sistema di filtri autopulenti a 3 livelli con microfiltro ondulato
<ul style="list-style-type: none"> Sistema Idraulico speedMatic Sistema automatico riconoscimento detersivo multitab dryingAssist 	<ul style="list-style-type: none"> Sistema Idraulico speedMatic Sistema automatico riconoscimento detersivo multitab 	<ul style="list-style-type: none"> Sistema Idraulico speedMatic Sistema automatico riconoscimento detersivo multitab Livello sonoro nel programma Silence: 41 dB
<ul style="list-style-type: none"> aquaStop garantito a vita 	<ul style="list-style-type: none"> aquaStop garantito a vita 	<ul style="list-style-type: none"> aquaStop garantito a vita
<p>Dimensioni in mm</p>	<p>Dimensioni in mm</p>	<p>Dimensioni in mm</p>

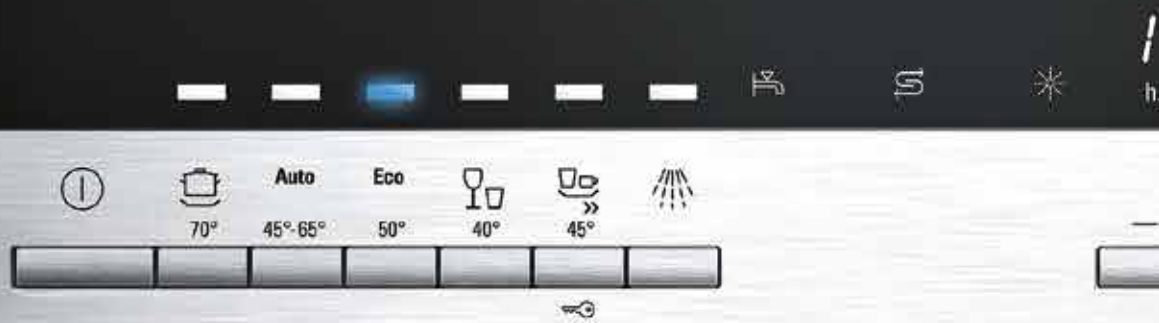

Siemens Modular. Una lavastoviglie dove non avreste mai immaginato.

A colonna o nelle cucine sospese, trova spazio ovunque!



Per lavare tutte le stoviglie al meglio, velocemente e in poco spazio.

Modular offre, in soli 45 o 60 cm di altezza, la migliore combinazione possibile nel mondo delle lavastoviglie: design coordinato, possibilità di installazione versatile, ergonomia e soprattutto un'ottimizzazione assoluta del volume interno. Grazie ai suoi cestelli con griglie abbattibili e al cestello portaposate mobile, permette di sfruttare al meglio lo spazio disponibile sia con le stoviglie più piccole che con quelle più voluminose, per lavare fino a 8 coperti in metà tempo, grazie all'opzione varioSpeed.

**Siemens Modular.
Nuove dimensioni, infinite opportunità.**

Siemens rivoluziona il modo classico di progettare la cucina con un nuovo concetto di lavastoviglie. Installabile a colonna o in abbinamento orizzontale, convince tanto per il design accattivante quanto per le sue caratteristiche ergonomiche e funzionali. Difficile trovare una lavastoviglie più bella, flessibile ed efficiente.

iQ500



SC76M541EU
speedMatic Inox
Compatta

€ 1.154,00



SK75M521EU
speedMatic
Compatta

€ 998,00



EAN	4242003693247	4242003693261
Caratteristiche principali	<ul style="list-style-type: none"> Classe di efficienza energetica: A+* 8 coperti Livello sonoro: 45 dB Sistema Protezione cristalli Motore senza spazzole iQdrive aquaSensor, sensore di carico <p><i>*In una scala di classi di efficienza energetica da A+++ a D</i></p>	<ul style="list-style-type: none"> Classe di efficienza energetica: A+* 6 coperti Livello sonoro: 47 dB Sistema Protezione cristalli Motore senza spazzole iQdrive aquaSensor, sensore di carico <p><i>*In una scala di classi di efficienza energetica da A+++ a D</i></p>
Sistema di controllo	<ul style="list-style-type: none"> 6 programmi: Intensivo 70°C, Auto 45-65°C, Prelavaggio, Eco 50°C, Delicato 40°C, Rapido 45°C 4 funzioni speciali: varioSpeed Plus, intensiveZone, igienePlus, Asciugatura Extra Partenza ritardata (1-24h) 	<ul style="list-style-type: none"> 5 programmi: Intensivo 70°C, Auto 45-65°C, Eco 50°C, Delicato 40°C, Rapido 45°C 2 funzioni speciali: varioSpeed Plus, igienePlus Partenza ritardata (1-24h)
Dotazioni interne	<ul style="list-style-type: none"> Cestelli varioFlex Compact Sistema di filtri autopulenti a 3 livelli con microfiltro ondulato 	<ul style="list-style-type: none"> Cestelli varioFlex Compact Sistema di filtri autopulenti a 3 livelli con microfiltro ondulato
Altre caratteristiche	<ul style="list-style-type: none"> Riconoscimento automatico detersivo multitab 	<ul style="list-style-type: none"> Riconoscimento automatico detersivo multitab
Sicurezza	<ul style="list-style-type: none"> aquaStop garantito a vita 	<ul style="list-style-type: none"> aquaStop garantito a vita
Disegni tecnici	<p>Dimensioni in mm</p>	<p>Dimensioni in mm</p>

Indicazioni di progettazione supplementari per lavastoviglie

Altezza corpo 655 - 750 mm

Altezza corpo 705 - 800 mm

Altezza zoccolo in mm	Altezza nicchia in mm																						
	815	820	825	830	835	840	845	850	855	860	865	870	875	880	885	890	895	900	905	910	915	920	925
65	81,5	81,5	81,5	81,5	81,5	81,5	81,5	81,5	81,5	81,5	86,5	86,5	86,5	86,5	86,5	86,5	86,5	86,5	86,5	86,5	86,5	86,5	86,5
70	81,5	81,5	81,5	81,5	81,5	81,5	81,5	81,5	81,5	81,5	86,5	86,5	86,5	86,5	86,5	86,5	86,5	86,5	86,5	86,5	86,5	86,5	86,5
75	81,5	81,5	81,5	81,5	81,5	81,5	81,5	81,5	81,5	81,5	86,5	86,5	86,5	86,5	86,5	86,5	86,5	86,5	86,5	86,5	86,5	86,5	86,5
80	81,5	81,5	81,5	81,5	81,5	81,5	81,5	81,5	81,5	81,5	86,5	86,5	86,5	86,5	86,5	86,5	86,5	86,5	86,5	86,5	86,5	86,5	86,5
85	81,5	81,5	81,5	81,5	81,5	81,5	81,5	81,5	81,5	81,5	86,5	86,5	86,5	86,5	86,5	86,5	86,5	86,5	86,5	86,5	86,5	86,5	86,5
90	81,5	81,5	81,5	81,5	81,5	81,5	81,5	81,5	81,5	81,5	86,5	86,5	86,5	86,5	86,5	86,5	86,5	86,5	86,5	86,5	86,5	86,5	86,5
95	81,5	81,5	81,5	81,5	81,5	81,5	81,5	81,5	81,5	81,5	86,5	86,5	86,5	86,5	86,5	86,5	86,5	86,5	86,5	86,5	86,5	86,5	86,5
100	81,5	81,5	81,5	81,5	81,5	81,5	81,5	81,5	81,5	81,5	86,5	86,5	86,5	86,5	86,5	86,5	86,5	86,5	86,5	86,5	86,5	86,5	86,5
105	81,5	81,5	81,5	81,5	81,5	81,5	81,5	81,5	81,5	81,5	86,5	86,5	86,5	86,5	86,5	86,5	86,5	86,5	86,5	86,5	86,5	86,5	86,5
110	81,5	81,5	81,5	81,5	81,5	81,5	81,5	81,5	81,5	81,5	86,5	86,5	86,5	86,5	86,5	86,5	86,5	86,5	86,5	86,5	86,5	86,5	86,5
115	81,5	81,5	81,5	81,5	81,5	81,5	81,5	81,5	81,5	81,5	86,5	86,5	86,5	86,5	86,5	86,5	86,5	86,5	86,5	86,5	86,5	86,5	86,5
120	81,5	81,5	81,5	81,5	81,5	81,5	81,5	81,5	81,5	81,5	86,5	86,5	86,5	86,5	86,5	86,5	86,5	86,5	86,5	86,5	86,5	86,5	86,5
125	81,5	81,5	81,5	81,5	81,5	81,5	81,5	81,5	81,5	81,5	86,5	86,5	86,5	86,5	86,5	86,5	86,5	86,5	86,5	86,5	86,5	86,5	86,5
130	81,5	81,5	81,5	81,5	81,5	81,5	81,5	81,5	81,5	81,5	86,5	86,5	86,5	86,5	86,5	86,5	86,5	86,5	86,5	86,5	86,5	86,5	86,5
135	81,5	81,5	81,5	81,5	81,5	81,5	81,5	81,5	81,5	81,5	86,5	86,5	86,5	86,5	86,5	86,5	86,5	86,5	86,5	86,5	86,5	86,5	86,5
140	81,5	81,5	81,5	81,5	81,5	81,5	81,5	81,5	81,5	81,5	86,5	86,5	86,5	86,5	86,5	86,5	86,5	86,5	86,5	86,5	86,5	86,5	86,5
145	81,5	81,5	81,5	81,5	81,5	81,5	81,5	81,5	81,5	81,5	86,5	86,5	86,5	86,5	86,5	86,5	86,5	86,5	86,5	86,5	86,5	86,5	86,5
150	81,5	81,5	81,5	81,5	81,5	81,5	81,5	81,5	81,5	81,5	86,5	86,5	86,5	86,5	86,5	86,5	86,5	86,5	86,5	86,5	86,5	86,5	86,5
155	81,5	81,5	81,5	81,5	81,5	81,5	81,5	81,5	81,5	81,5	86,5	86,5	86,5	86,5	86,5	86,5	86,5	86,5	86,5	86,5	86,5	86,5	86,5
160	81,5	81,5	81,5	81,5	81,5	81,5	81,5	81,5	81,5	81,5	86,5	86,5	86,5	86,5	86,5	86,5	86,5	86,5	86,5	86,5	86,5	86,5	86,5
165	81,5	81,5	81,5	81,5	81,5	81,5	81,5	81,5	81,5	81,5	86,5	86,5	86,5	86,5	86,5	86,5	86,5	86,5	86,5	86,5	86,5	86,5	86,5
170	81,5	81,5	81,5	81,5	81,5	81,5	81,5	81,5	81,5	81,5	86,5	86,5	86,5	86,5	86,5	86,5	86,5	86,5	86,5	86,5	86,5	86,5	86,5
175	81,5	81,5	81,5	81,5	81,5	81,5	81,5	81,5	81,5	81,5	86,5	86,5	86,5	86,5	86,5	86,5	86,5	86,5	86,5	86,5	86,5	86,5	86,5
180	81,5	81,5	81,5	81,5	81,5	81,5	81,5	81,5	81,5	81,5	86,5	86,5	86,5	86,5	86,5	86,5	86,5	86,5	86,5	86,5	86,5	86,5	86,5
185	81,5	81,5	81,5	81,5	81,5	81,5	81,5	81,5	81,5	81,5	86,5	86,5	86,5	86,5	86,5	86,5	86,5	86,5	86,5	86,5	86,5	86,5	86,5
190	81,5	81,5	81,5	81,5	81,5	81,5	81,5	81,5	81,5	81,5	86,5	86,5	86,5	86,5	86,5	86,5	86,5	86,5	86,5	86,5	86,5	86,5	86,5
195	81,5	81,5	81,5	81,5	81,5	81,5	81,5	81,5	81,5	81,5	86,5	86,5	86,5	86,5	86,5	86,5	86,5	86,5	86,5	86,5	86,5	86,5	86,5
200	81,5	81,5	81,5	81,5	81,5	81,5	81,5	81,5	81,5	81,5	86,5	86,5	86,5	86,5	86,5	86,5	86,5	86,5	86,5	86,5	86,5	86,5	86,5
205	81,5	81,5	81,5	81,5	81,5	81,5	81,5	81,5	81,5	81,5	86,5	86,5	86,5	86,5	86,5	86,5	86,5	86,5	86,5	86,5	86,5	86,5	86,5
210	81,5	81,5	81,5	81,5	81,5	81,5	81,5	81,5	81,5	81,5	86,5	86,5	86,5	86,5	86,5	86,5	86,5	86,5	86,5	86,5	86,5	86,5	86,5
215	81,5	81,5	81,5	81,5	81,5	81,5	81,5	81,5	81,5	81,5	86,5	86,5	86,5	86,5	86,5	86,5	86,5	86,5	86,5	86,5	86,5	86,5	86,5
220	81,5	81,5	81,5	81,5	81,5	81,5	81,5	81,5	81,5	81,5	86,5	86,5	86,5	86,5	86,5	86,5	86,5	86,5	86,5	86,5	86,5	86,5	86,5

81,5 Incasso lavastoviglie da 81,5 con cerniera normale

86,5 Incasso lavastoviglie da 86,5 con cerniera normale

81,5 Incasso lavastoviglie da 81,5 con cerniera Vario

86,5 Incasso lavastoviglie da 86,5 con cerniera Vario

81,5 Incasso lavastoviglie da 81,5 con frontale del mobile diviso in due e cerniera ribaltabile disponibile come accessorio speciale

86,5 Incasso lavastoviglie da 86,5 con frontale del mobile diviso in due e cerniera ribaltabile disponibile come accessorio speciale

L'incasso sotto la linea di demarcazione per gli elettrodomestici con dispositivo timeLight è sconsigliata, perché le informazioni proiettate da timeLight non sarebbero visibili



Il posto sicuro per calici da vino e da spumante: il cestello portabicchieri a stelo lungo SZ73300. Inserire i calici da vino e da spumante contemporaneamente nella lavastoviglie: niente di più facile con il nuovo accessorio speciale – cestello porta bicchieri a stelo lungo – di Siemens. Il supporto speciale del cestello porta bicchieri fissa in modo sicuro e comodo fino a quattro bicchieri. Il cestello inferiore delle lavastoviglie da 60 cm è in grado di ospitarne fino a 4, rendendo così possibile lavare in un unico ciclo fino a 16 bicchieri.

Cestello per posate in argento SZ73001. Il corpo in alluminio del cestello protegge le vostre preziose posate d'argento contro l'ossidazione. È sufficiente inserirlo all'interno del cestello per posate.



Set completo Spazio 51 SZ73000



Supporto per bottiglie.

Con questo supporto – perfettamente inseribile in tutti i cestelli inferiori delle lavastoviglie Siemens – caraffe e vasi non corrono più il rischio di ribaltarsi.



Cestello supplementare per posate.

Questo piccolo cestello è particolarmente flessibile perché si può inserire ovunque nel cestello superiore.



Doccetta per risciacquo teglie.

Un'invenzione speciale di Siemens: basta estrarre il cestello superiore e inserire l'ugello sul punto da cui fluisce l'acqua. Ad es. per lavare le teglie da forno, filtri antigrasso o utensili da cucina di dimensioni extra large.



Supporto per piccoli oggetti.

Durante il lavaggio spesso accade che i getti d'acqua provochino lo spostamento di piccoli oggetti leggeri in plastica, come imbusti o coperchi. Il supporto per piccoli oggetti, agganciato al cestello superiore, li tiene ben saldi al loro posto.

		speedMatic	Modular	
--	--	------------	---------	--

			Lavastoviglie 60 cm		Lavastoviglie 45 cm	Lavastoviglie compact 60/45 cm			
	€	SN5.....	SN6.....	SX7.....	SR5.....	SR6.....	SR7.....	SC76M540EU	SK76M540EU
SZ72010	Prolunga aquaStop EAN: 4242003175095	52,00	•	•	•				
SZ73000	Set completo Spazio 51 EAN: 4242003416532	24,00	•	•	•				
SZ73001	Cestello per posate d'argento EAN: 4242003416549	22,00	•	•	•				
SZ73100	Cestello per posate EAN: 4242003416556	25,00	•	•					
SZ73300	Cestello porta bicchieri a stelo lungo EAN: 4242003646793	29,00	•	•					



Velocità ed efficienza: i fattori del lavaggio secondo Siemens.

Una lavatrice moderna deve far risparmiare tempo e consumi, garantire efficacia nel lavaggio, offrire lo spazio necessario per lavare tutta la biancheria e la flessibilità per lavare dai carichi più piccoli a quelli maxi e deve essere semplice nell'utilizzo con comandi intuitivi.



timeLight.

Quando la luce racconta l'attività.

Durante la fase di lavaggio timeLight proietta direttamente sul pavimento le informazioni riguardanti le diverse fasi del programma selezionato e il tempo residuo. Tutto senza aprire l'anta del mobile che copre la lavatrice.

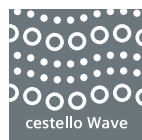

Cestello Wave.

Massimo rispetto per ogni tipo di tessuto.

Grazie alla sagomatura particolare del cestello Wave, con leggeri rilievi e fori molto piccoli, il tessuto viene delicatamente massaggiato durante il lavaggio ed in centrifuga le stropicciature sono notevolmente ridotte.



Per superare il massimo ci vuole sempre di più.

Siemens è sempre più attenta al rispetto per l'ambiente. Con la classe A+++ -30%** della lavatrice, si ha un ulteriore risparmio di energia del 30% rispetto alla massima classe di efficienza energetica A+++.

Dare il massimo. Questo è l'unico vero standard per Siemens.



Efficiente, ecologico e silenzioso: il motore iQdrive.

Scoprite il nuovo motore con tecnologia inverter iQdrive. Grazie a questo motore, che vanta una assistenza di 10 anni, l'efficienza energetica raggiunge la classificazione A+++ -30%* ed i programmi di lavaggio saranno più veloci e silenziosi.



Ergonomiche nello spazio.

Fino a 8 kg di capienza nel maxi cestello per lavare comodamente anche i capi più voluminosi come lenzuola e tende, con la massima efficacia.



Lavaggio personalizzato, con qualunque programma.

Grazie all'opzione ecoGenius è possibile scegliere se risparmiare tempo, con turboWash, o risparmiare energia, con ecoWash. Senza compromessi sui risultati.



Programmi Speed 15'/30'/60'.

Veloci ed efficaci.

Il programma Speed 15' o 30', adatto per carichi ridotti e per pulire lo sporco leggero, garantisce in breve tempo un ciclo completo di lavaggio. Perfetto per chi pratica sport e deve lavare spesso i propri indumenti e per tutti coloro che desiderano avere capi sempre pronti, velocemente. Il programma Speed 60' assicura una pulizia più profonda per carichi standard, in 1 ora soltanto.



Programmi per l'asciugatura automatica: e il bucato è pronto da indossare.

La lavasciuga iSensonic di Siemens dispone di 2 programmi di asciugatura completamente automatici. Grazie ai precisi sensori, il programma si arresta automaticamente quando l'umidità rilevata nei tessuti raggiunge il livello desiderato. È possibile anche impostare un tempo definito di asciugatura o effettuare un programma unico di lavaggio e asciugatura.

*In una scala di classi di efficienza energetica da A+++ a D

** A+++ -30%: consumo inferiore del 30% rispetto al valore di classe energetica A+++ secondo la Normativa Europea 1061/2010.

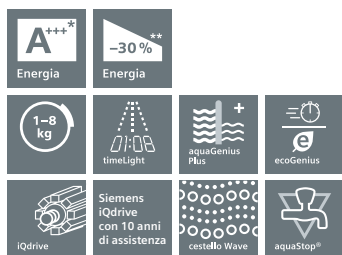

WI14W540EU

Lavatrice a scomparsa totale

€ 1.570,00

EAN	4242003770108	
Caratteristiche principali	<ul style="list-style-type: none"> Capacità di carico nominale: 8 kg Classe di efficienza energetica: A+++* Ulteriore riduzione di consumo energetico rispetto alla classe di efficienza energetica dichiarata: - 30%** Velocità massima di centrifuga: 1400 giri/min iQdrive: motore con pilotaggio inverter, veloce ed efficiente, con 10 anni di assistenza aquaGenius Plus: sistema intelligente che grazie al sensore di carico e al waterFlow Sensor ottimizza il consumo di acqua ed i parametri di lavaggio in funzione della quantità e della tipologia di biancheria introdotta waterFlow Sensor: misurazione precisa dell'acqua introdotta Sistema ecoGenius con due opzioni a scelta: ecoWash per il massimo risparmio di energia e turboWash per il massimo risparmio di tempo Cestello Wave: massimo rispetto per ogni tipo di tessuto Illuminazione interna con LED <p><small>*In una scala di classi di efficienza energetica da A+++ a D **Consumo inferiore del 30% (137 kWh/anno) rispetto al valore di classe energetica A+++ (196 kWh/anno, 8 kg) secondo la Normativa Europea 1061/2010</small></p>	
Pannello di controllo	<ul style="list-style-type: none"> Programmi speciali: speed 60', capiScuri, Camicie, Outdoor + Idrotessile, Mix, Igiene, speed 30'/15', Trapunta, Pulizia cestello (con avviso), Risciacquo/Centrifuga/Scarico acqua, Delicati/Seta Funzione pulizia cestello con avviso Funzione Reload: permette di aggiungere i capi dimenticati anche a programma avviato Tasti touchControl: Stirofacile, Fine fra..., Selezione temperatura, Avvio/Aggiungi Bucato, ecoWash, turboWash, Super risciacquo, Selezione centrifuga/Esclusione centrifuga finale Display LED multifunzioni timeLight: proietta sul pavimento le informazioni sulle fasi del lavaggio Segnale acustico a fine programma Cassetto per detersivo liquido 	
Caratteristiche tecniche	<ul style="list-style-type: none"> Cerniere del mobile reversibili Base regolabile in altezza: 15 cm Base regolabile in profondità: 6.5 cm Piedini sostituibili 	
Sicurezza	<ul style="list-style-type: none"> Bilanciamento automatico del carico in centrifuga Riconoscimento presenza schiuma Sicurezza bambini aquaStop con garanzia a vita 	
Accessori	<ul style="list-style-type: none"> WZ10130: Prolunga per tubo di carico lavatrici WZ20441: Piedini regolabili in altezza 	<p>EAN: 4242003110164 € 56,00</p> <p>EAN: 4242003798256 € 96,00</p>
Istruzioni di montaggio	<p style="text-align: right;"><i>Dimensioni in mm</i></p>	

iQ500



WK14D541EU

Lavasciuga a scomparsa totale

€ 1.674,00

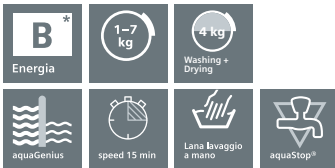

EAN	4242003722190
Caratteristiche principali	<ul style="list-style-type: none"> Capacità di carico nominale: nel lavaggio 7 kg, in asciugatura 4 kg Classe di efficienza energetica: B* Velocità massima di centrifuga: 1400 giri/min Riconoscimento automatico del carico con sistema aquaGenius™, per un corretto risparmio di acqua <p><small>*In una scala di classi di efficienza energetica da A a G</small></p>
Pannello di controllo	<ul style="list-style-type: none"> Programmi speciali: silentWash, Mix, Outdoor, Camicie, speed 15', Lana/Pregiati, Delicati Programma unico di lavaggio e asciugatura per 4 kg di carico Programmi di asciugatura automatici, attraverso il controllo elettronico dell'umidità, e a tempo Programmi speciali asciugatura: Pulizia cestello Tasti: Avvio/Pausa, Selezione centrifuga, Modifica, Opzioni, Asciugatura, Selezione temperatura e Fine fra... Grande display per visualizzazione svolgimento programmi, indicazione temperatura, velocità centrifuga, indicazione tempo residuo e partenza ritardata 24 h, durata asciugatura Segnale acustico a fine programma
Caratteristiche tecniche	<ul style="list-style-type: none"> Cerniere del mobile reversibili Base regolabile in altezza: 16.5 cm Base regolabile in profondità: 6.5 cm Piedini sostituibili
Sicurezza	<ul style="list-style-type: none"> Bilanciamento automatico del carico in centrifuga Riconoscimento presenza schiuma Sicurezza bambini aquaStop con garanzia a vita
Accessori	<ul style="list-style-type: none"> WZ10130: Prolunga per tubo di carico lavatrici <p style="text-align: right;">EAN: 4242003110164 € 56,00</p>
Istruzioni di montaggio	<p style="text-align: right;"><i>Dimensioni in mm</i></p>



Il vero istinto di conservazione.

La cucina dà il benvenuto a una gamma di frigoriferi che si adatta perfettamente a qualsiasi combinazione di incasso, dotati di diversi scomparti per poter conservare ogni prodotto o alimento in base alle sue caratteristiche e per preservarne al meglio le proprietà organolettiche. I frigoriferi Siemens sono dotati di tecnologia avanzata e di numerosi sensori, per gestire la temperatura nel migliore dei modi e per ottimizzare le risorse.

La casa si arricchisce così di macchine moderne e intelligenti, capaci di ridurre gli sprechi, di massimizzare l'efficienza energetica e, soprattutto, di trasformare la cucina in un ambiente autonomo.



Anche nel risparmio energetico i nostri standard puntano sempre più in alto.



Frigoriferi e congelatori in classe di efficienza A+++ e A++.

I frigoriferi e i congelatori di buona qualità mantengono perfettamente freschi gli alimenti, senza troppo incidere sui consumi di corrente elettrica.

Questi elettrodomestici, infatti, rimanendo accesi 24 ore su 24, incidono sui costi energetici, e scegliere apparecchi energeticamente efficienti vuol dire non solo contribuire alla salvaguardia dell'ambiente, ma anche e soprattutto assicurare consumi elettrici moderati.

I frigoriferi o i congelatori energeticamente efficienti, infatti, sono in grado di mantenere i cibi alle giuste temperature per una corretta conservazione, limitando allo stesso tempo gli sprechi di energia e quindi di corrente elettrica. A tal fine Siemens li ha dotati di interessanti innovazioni tecnologiche, come compressori a consumo ridotto, isolamento altamente efficace e circolazione ideale del freddo.

*In una scala di classi di efficienza energetica da A+++ a D

best for fruit low humidity



Hyper Fresh



premium 0°C

fruit & vegetables



Hyper Fresh



premium 0°C

fish & meat

Fresco, freschissimo. hyperFresh!



hyperFresh, hyperFresh plus e hyperFresh premium: freschezza che dura a lungo.

La tendenza del momento è poter avere accesso ad alimenti freschi in ogni momento dato che buona forma fisica ed alimentazione corretta sono due punti cardine della vita moderna.

Le vitamine si conservano più a lungo.

Grazie a una conservazione ottimale e differenziata in base al tipo di alimento, le vitamine si mantengono molto più a lungo.

Stop al trasferimento degli odori.

La disposizione degli alimenti in vani e cassette separate e sigillate riduce al minimo la sgradevole trasmissione degli odori.

Risparmiare su tempo e viaggi.

È sufficiente fare un'unica grande spesa alla settimana per avere sempre cibi freschi in casa. I vantaggi: più tempo a disposizione e maggiore flessibilità in cucina.

Ideale per pesce o carne:

la zona hyperFresh premium freddo secco.

Con un livello di umidità controllato, la zona hyperFresh premium freddo secco consente di conservare la carne e il pesce più a lungo.

Ideale per frutta e verdura:

la zona hyperFresh premium fresco rugiada.

Nella zona hyperFresh premium fresco rugiada frutta e verdura rimangono gustose e fresche molto più a lungo.

Uno speciale sistema di controllo dell'umidità provvede automaticamente al grado di umidità ottimale.



Best for Fruit Humidity FRESH Fruit & vegetables

HyperFresh 0°C

SIEMENS

Il top nel comfort, il top nella conservazione a lungo termine.



Stop allo sbrinamento: tecnologia noFrost.

Con noFrost un sistema di ventilazione convoglia l'umidità fuori dal vano congelatore.

Conseguenza: l'aria resta asciutta. In questo modo si evita con efficacia la formazione di ghiaccio all'interno del vano o di brina sugli alimenti.

Con notevole risparmio di tempo ed energia.



Sbrinare in tutta velocità e facilità: con la tecnica lowFrost.

La formazione di brina e ghiaccio nei frigoriferi e congelatori aumenta il consumo di corrente.

L'innovativa tecnica lowFrost consente non solo di ridurre e rendere più omogenea la formazione di ghiaccio, ma anche di sbrinare meno spesso l'apparecchio, rispetto ai sistemi tradizionali, perché riduce la produzione di brina.



Chiusura sempre garantita con il sistema softClosing con ammortizzatore.

Chiusura sempre garantita grazie al sistema softClosing con ammortizzatore. Grazie al dispositivo soft lo sportello dei frigoriferi e dei congelatori si chiude autonomamente quando l'angolo di apertura della porta è inferiore ai 20°. In questo modo anche i frontali più pesanti si chiuderanno in modo semplice e sicuro per tutto il ciclo di vita dell'apparecchio.

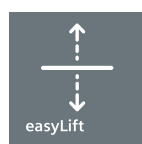

Regolabili in altezza senza dover togliere o spostare nulla: i ripiani di vetro e i balconcini easyLift.

Grazie ad easyLift, potete adattare tranquillamente alle vostre esigenze i ripiani di appoggio nel vano frigorifero e nella controporta, e anche regolarli in altezza. E tutto questo con la massima comodità anche se i ripiani sono carichi e senza dover togliere o spostare nulla.



Tutto bene in vista: l'illuminazione a LED del vano frigorifero.

Le luci a LED ad alta efficienza energetica e di lunga durata illuminano l'interno del frigorifero dall'alto al basso in modo perfetto. La luce è proiettata in senso obliquo verso l'interno, per cui non abbaglia e non può essere coperta.



La freschezza dura di più: con freshSense.

Temperature ambiente differenti nonché il tipo e la quantità degli alimenti conservati comportano variazioni di temperatura all'interno del frigorifero. Affinché tali variazioni non compromettano gli alimenti, i sensori intelligenti di freshSense reagiscono subito non appena rilevano una differenza di temperatura, assumendo il controllo della refrigerazione. Così facendo garantiscono una temperatura costante nel frigorifero e aumentano la conservabilità degli alimenti freschi.

Pensati in grande per una capienza e flessibilità extra.

I nuovi frigoriferi e congelatori Siemens hanno fatto centro, grazie alla loro flessibilità e agli optional integrati.

La combinazione da 212 cm permette una reale e tangibile flessibilità. L'installazione, inoltre, è semplice e la categoria di efficienza energetica di classe A++ li rende una scelta consapevole e vantaggiosa anche dal punto di vista del risparmio.



Grazie alla funzionalità easyInstallation tutti i supporti, tra cui anche le viti per il fissaggio, sono pre-assemblati.



modularFit: per posizionare frigorifero e congelatore come e dove volete.

Grazie alla tecnologia anti condensazione è possibile posizionare gli apparecchi uno sopra l'altro grazie alla serpentina interna posta nella parte superiore del congelatore che previene la formazione di condensa.



hyperFresh premium 0°C mantiene gli alimenti freschi per un tempo tre volte superiore.





Combinazione in foto: KI51FAD30 + GI11VAD30

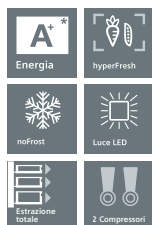

CI36BP01

Trio - Frigocongelatore coolModul Porta con cerniera piatta

€ 6.521,00

EAN	4242003566756			
Caratteristiche principali	<ul style="list-style-type: none"> noFrost Classe di efficienza energetica: A+* Capacità netta totale: 526 litri Temperatura regolabile visualizzata attraverso display Selezione della lingua attraverso display Illuminazione interna a LED 	<ul style="list-style-type: none"> Livello sonoro: 42 dB Funzione Eco: per risparmio energetico holidayMode: funzione vacanze per risparmio energetico Allarme porta aperta 	*In una scala di classi di efficienza energetica da A+++ a D	
Vano frigorifero	<ul style="list-style-type: none"> Capacità netta: 380 litri 4 ripiani in vetro infrangibile di cui 2 regolabili in altezza, 1 divisibile 1 cassetto trasparente telescopico completamente estraibile 2 cassette trasparenti per frutta e verdura, con regolatore dell'umidità, telescopici e completamente estraibili 	<ul style="list-style-type: none"> 2 balconcini, quello inferiore più profondo Scomparto burro e formaggio Funzione raffreddamento Super Multi Airflow-System Filtro antiodori AirFresh Filter 		
Vano congelatore 	<ul style="list-style-type: none"> Capacità netta: 146 litri Cassettoni scorrevoli contenente un ulteriore cassetto estraibile Tasto Super per congelamento intensivo con spegnimento automatico Produttore di ghiaccio automatico con recipiente per 1,5 kg circa di cubetti 	<ul style="list-style-type: none"> Tubo di allacciamento alla rete idrica (in dotazione) 3 m, 3/4" Capacità di congelamento: 16 kg in 24 h Autonomia di conservazione senza energia elettrica: 20h 		
Accessori inclusi	<ul style="list-style-type: none"> 1 tubo di raccordo 1 portauova 			
Accessori speciali	<ul style="list-style-type: none"> CI36Z490: Porte in acciaio inox EAN: 4242003402931 € 562,00 CI10Z490: Set 3 maniglie in acciaio inox EAN: 4242003402993 € 203,00 CI36Z400: Griglia in acciaio inox EAN: 4242003401095 € 146,00 	<ul style="list-style-type: none"> FI50Z000: Filtro acqua per dispenser EAN: 4242003401101 € 64,00 CI60Z000: Kit installazione side by side EAN: 4242003401118 € 89,00 CI60Z100: Kit riscaldamento per elementi affiancati EAN: 4242003401125 € 203,00 		
Disegni tecnici				



CI30RP01

Frigorifero monoporta da incasso coolModul Porta con cerniera piatta

€ 6.406,00

EAN	4242003566749	
Caratteristiche principali	<ul style="list-style-type: none"> noFrost Classe di efficienza energetica: A+* Capacità netta totale: 479 litri Temperatura regolabile visualizzata attraverso display Selezione della lingua attraverso display Illuminazione interna a LED 	<ul style="list-style-type: none"> Livello sonoro: 40 dB Funzione Eco: per risparmio energetico holidayMode: funzione vacanze per risparmio energetico Allarme porta aperta <p><small>*In una scala di classi di efficienza energetica da A+++ a D</small></p>
Vano frigorifero	<ul style="list-style-type: none"> 4 ripiani in vetro infrangibile di cui 3 regolabili 1 cassetto trasparente telescopico completamente estraibile 1 cassetto trasparente per frutta e verdura con regolatore dell'umidità, telescopico e completamente estraibile 1 comparto freshProtectBox su guide telescopiche 	<ul style="list-style-type: none"> 3 balconcini di cui quello inferiore più profondo 1 scompartimento con sportello a chiusura magnetica Multi Airflow-System Filtro antiodori AirFresh Filter Funzione raffreddamento Super
Vano congelatore 	-	
Accessori inclusi	<ul style="list-style-type: none"> 1 portauova 	
Accessori speciali	<ul style="list-style-type: none"> FI30Z090: Porta in acciaio inox senza maniglie EAN: 4242003402917 € 361,00 CI10Z090: Maniglia in acciaio inox EAN: 4242003402986 € 105,00 CI30Z100: Griglia in acciaio inox cerniere a sinistra EAN: 4242003400739 € 137,00 	<ul style="list-style-type: none"> CI30Z000: Griglia in acciaio inox cerniere a destra EAN: 4242003400722 € 137,00 CI60Z000: Kit installazione side by side EAN: 4242003401118 € 89,00 CI60Z100: Kit riscaldamento per elementi affiancati EAN: 4242003401125 € 203,00
Disegni tecnici	<p>* Spessore in funzione dell'anta del mobile utilizzata. 19 corrisponde all'anta in acciaio (accessorio speciale).</p> <p>** Adattamento zoccolo</p> <p>**min. 102-79</p> <p>Dimensioni in mm</p>	



CI24RP01

Frigorifero monoporta da incasso coolModul
Porta con cerniera piatta

€ 5.543,00

EAN	4242003566220	
Caratteristiche principali	<ul style="list-style-type: none"> noFrost Classe di efficienza energetica: A⁺ Capacità netta totale: 369 litri Temperatura regolabile visualizzata attraverso display Selezione della lingua attraverso display Illuminazione interna a LED 	<ul style="list-style-type: none"> Livello sonoro: 40dB Funzione Eco: per risparmio energetico holidayMode: funzione vacanze per risparmio energetico Allarme porta aperta
	<i>*In una scala di classi di efficienza energetica da A+++ a D</i>	
Vano frigorifero	<ul style="list-style-type: none"> 4 ripiani in vetro infrangibile di cui 3 regolabili 1 cassetto trasparente telescopico completamente estraibile 1 cassetto trasparente per frutta e verdura con regolatore dell'umidità, telescopico e completamente estraibile 1 comparto freshProtectBox su guide telescopiche 	<ul style="list-style-type: none"> 3 balconcini di cui quello inferiore più profondo 1 scompartimento con sportello a chiusura magnetica Multi Airflow-System Filtro antiodori AirFresh Filter Funzione raffreddamento Super
Accessori inclusi	1 portauova	
Accessori speciali	<ul style="list-style-type: none"> FI24Z090: Porta in acciaio inox senza maniglie EAN: 4242003402900 € 295,00 CI10Z090: Maniglia in acciaio inox EAN: 4242003402986 € 105,00 CI24Z100: Griglia in acciaio inox cerniere a sinistra EAN: 4242003400715 € 119,00 	<ul style="list-style-type: none"> CI24Z000: Griglia in acciaio inox cerniere a destra EAN: 4242003401132 € 119,00 CI60Z000: Kit installazione side by side EAN: 4242003401118 € 89,00 CI60Z100: Kit riscaldamento per elementi affiancati EAN: 4242003401125 € 203,00
Disegni tecnici	<p>Dimensioni in mm</p>	



CI24WP02

Vinocantina coolModul Porta con cerniera piatta

€ 5.543,00

EAN	4242003641101	
Caratteristiche principali	<ul style="list-style-type: none"> Classe di efficienza energetica: B* Ventola interna per freddo dinamico Capacità netta totale: 390 litri Temperatura regolabile visualizzata attraverso display 2 zone con temperatura, umidità, illuminazione differenziate. Temperatura regolabile separatamente da 5°C a 18°C ognuna con airFresh Filter 	<ul style="list-style-type: none"> Selezione della lingua attraverso display Doppia illuminazione alogena Livello sonoro: 42 dB holidayMode: funzione vacanze per risparmio energetico Allarme porta aperta Porta trasparente in vetro
	<small>*In una scala di classi di efficienza energetica da A+++ a D</small>	
Vano vino-cantina	<ul style="list-style-type: none"> Filtro antiodori: airFresh filter 14 ripiani portabottiglie telescopici max 98 bottiglie da 0,75 litri 	
Accessori inclusi	-	
Accessori speciali	<ul style="list-style-type: none"> CI24Z690: Porta inox senza maniglie cerniere a sinistra EAN: 4242003402955 € 295,00 CI24Z590: Porta inox senza maniglie cerniere a destra EAN: 4242003402948 € 295,00 CI10Z090: Maniglia in acciaio inox EAN: 4242003402986 € 105,00 CI24Z100: Griglia in acciaio inox cerniere a sinistra EAN: 4242003400715 € 119,00 	<ul style="list-style-type: none"> CI24Z000: Griglia in acciaio inox cerniere a destra EAN: 4242003401132 € 119,00 CI60Z000: Kit installazione side by side EAN: 4242003401118 € 89,00 CI60Z100: Kit riscaldamento per elementi affiancati EAN: 4242003401125 € 203,00
Disegni tecnici		
	<small>Dimensioni in mm</small>	



FI18NP31

Congelatore integrabile coolModul Porta con cerniera piatta

€ 4.774,00

EAN	4242003566763		
Caratteristiche principali	<ul style="list-style-type: none"> · noFrost · Classe di efficienza energetica: A+* · Capacità netta totale: 223 litri · Temperatura regolabile visualizzata attraverso display · Selezione della lingua attraverso display · Illuminazione interna a LED 	<ul style="list-style-type: none"> · Livello sonoro: 41 dB · Funzione Eco: per risparmio energetico · holidayMode: funzione vacanze per risparmio energetico · Allarme porta aperta 	
	<small>*In una scala di classi di efficienza energetica da A+++ a D</small>		
Vano congelatore 	<ul style="list-style-type: none"> · 3 ripiani in metallo di cui 2 regolabili in altezza · 2 cassetti telescopici completamente estraibili · 5 balconcini nella porta, di cui uno con chiusura magnetica · Dispenser ghiaccio automatico · Produzione di cubetti ghiaccio: circa 1.4 kg in 24 h; contenitore integrato per riserva di circa 4 kg 	<ul style="list-style-type: none"> · Tubo di allacciamento alla rete idrica (in dotazione) 3 m, 3/4" · Tasto Super per congelamento intensivo con spegnimento automatico · Capacità di congelamento: 18 kg in 24 h · Autonomia di conservazione senza energia elettrica: 12 h 	
Accessori inclusi	· 1 tubo di raccordo		
Accessori speciali	<ul style="list-style-type: none"> · FI18Z090: Porta in acciaio inox senza maniglie EAN: 4242003402894 € 445,00 · CI10Z090: Maniglia in acciaio inox EAN: 4242003402986 € 105,00 · FI18Z100: Griglia in acciaio inox cerniere a sinistra EAN: 4242003401088 € 98,00 · FI18Z000: Griglia in acciaio inox cerniere a destra EAN: 4242003401071 € 98,00 	<ul style="list-style-type: none"> · FI50Z000: Filtro acqua per dispenser EAN: 4242003401101 € 64,00 · CI60Z000: Kit installazione side by side EAN: 4242003401118 € 89,00 · CI60Z100: Kit riscaldamento per elementi affiancati EAN: 4242003401125 € 203,00 	
Disegni tecnici	<p> * incl. anta del mobile 19 mm corrisp. anta in acciaio (accessorio speciale) ** Adattamento zoccolo *** min. 102*79 * Spessore in funzione dell'anta del mobile utilizzata. 19 corrisponde all'anta in acciaio (accessorio speciale). </p>		

Dimensioni in mm

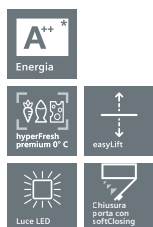

KI40FP60

Frigorifero monoporta ecoModul Porta con cerniera piatta softClosing

€ 2.881,00

EAN	4242003462287	
Caratteristiche principali	<ul style="list-style-type: none"> Classe di efficienza energetica: A++* Capacità netta totale: 284 litri Controllo elettronico a LED 	<ul style="list-style-type: none"> Illuminazione interna a LED su entrambi i lati Livello sonoro: 39 dB Allarme porta aperta
	<small>*In una scala di classi di efficienza energetica da A+++ a D</small>	
Vano frigorifero	<ul style="list-style-type: none"> Capacità netta frigorifero: 180 litri Capacità vano ~0°C: 77 litri 5 ripiani di cui 2 regolabili in altezza e 1 ripiano con sistema Easylift easyAccess estensibili 3 cassette completamente estraibili 1 cassetto hyperFresh premium 0°C – mantiene frutta e verdura freschi fino a 3 volte più a lungo 	<ul style="list-style-type: none"> 2 cassette hyperFresh premium 0°C – mantiene pesce e carne freschi fino a 3 volte più a lungo Scomparto burro e formaggio 4 balconcini, di cui 1 più profondo con divisorio e 3 con easyLift Filtro antiodori AirFresh Filter Funzione raffreddamento Super
Vano congelatore 	<ul style="list-style-type: none"> Capacità netta congelatore : 27 litri Autonomia di conservazione senza energia elettrica: 14 h Capacità di congelamento: 2 kg in 24 h 	
Accessori inclusi	<ul style="list-style-type: none"> 1 vaschetta per cubetti di ghiaccio 1 portauova 	
Disegni tecnici		
	<small>Dimensioni in mm</small>	

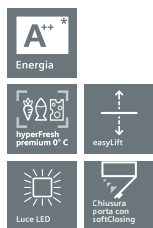

KI42FP60

Frigorifero monoporta ecoModul Porta con cerniera piatta softClosing

€ 2.818,00

EAN	4242003462294	
Caratteristiche principali	<ul style="list-style-type: none"> Classe di efficienza energetica: A++* Capacità netta totale: 302 litri Controllo elettronico a LED 	<ul style="list-style-type: none"> Illuminazione interna a LED su entrambi i lati Livello sonoro: 39 dB Allarme porta aperta
	<small>*In una scala di classi di efficienza energetica da A+++ a D</small>	
Vano frigorifero	<ul style="list-style-type: none"> Ventola interna per freddo dinamico Capacità netta frigorifero: 225 litri Capacità vano ~0°C: 77 litri 7 ripiani di cui 3 regolabili in altezza e 1 ripiano con sistema Easylift easyAccess estensibili 3 cassette completamente estraibili 1 cassetto hyperFresh premium 0°C – mantiene frutta e verdura freschi fino a 3 volte più a lungo 	<ul style="list-style-type: none"> 2 cassette hyperFresh premium 0°C – mantiene pesce e carne freschi fino a 3 volte più a lungo 4 balconcini, di cui 1 più profondo con divisorio e 3 con easyLift Scomparto burro e formaggio Filtro antiodori AirFresh Filter Funzione raffreddamento Super
Vano congelatore: 	-	
Accessori inclusi	· 1 portauova	
Disegni tecnici	<p>545 → 556 → 3 1743 → 1772 110</p> <p>560 consigliato min. 550 Allacciamento elettrico al di sopra dell'apparecchio o a lato È anche possibile il montaggio con doppiofondo 1772*max.8 min. 100 350 min. 560</p> <p>min. 40 S=Sporgenza pannello frontale 1772 +A+S 1772 Non è previsto nessun cassetto sotto il dispositivo incassato A=Bordo inferiore pannello frontale max. 90 min. 100 Aerazione nello zoccolo min. 200 cm²</p>	
	<small>Dimensioni in mm</small>	



KI39FP60

Frigorifero combinato ecoModul con vano hyperFresh e freezer noFrost - Porta con cerniera piatta softClosing

€ 2.798,00

EAN	4242003462270	
Caratteristiche principali	<ul style="list-style-type: none"> Classe di efficienza energetica: A++* Capacità netta totale: 245 litri Controllo elettronico a LED per la regolazione separata della temperatura dei 2 vani Illuminazione interna a LED su entrambi i lati Livello sonoro: 41 dB 	<ul style="list-style-type: none"> 3 circuiti di raffreddamento separati Allarme porta aperta Allarme ottico ed acustico per aumento temperatura Sbrinamento automatico Sistema multiallarme Sistema di sicurezza
	<small>*In una scala di classi di efficienza energetica da A+++ a D</small>	
Vano frigorifero	<ul style="list-style-type: none"> Capacità netta frigorifero: 128 litri Capacità vano ~0°: 56 litri 4 ripiani in vetro infrangibile di cui 1 ripiano con sistema EasyLift regolabili in altezza Scomparto burro e formaggio 2 cassette completamente estraibili 	<ul style="list-style-type: none"> 1 cassetto hyperFresh premium 0°C – mantiene frutta, verdura, pesce e carne freschi fino a 3 volte più a lungo 2 balconcini, di cui 1 più profondo con divisorio e 1 con easyLift Funzione raffreddamento Super Filtro antiodori AirFresh Filter
Vano congelatore: ❄️	<ul style="list-style-type: none"> noFrost Capacità netta congelatore ❄️: 61 litri 2 cassette trasparenti 	<ul style="list-style-type: none"> Tasto Super per congelamento intensivo con spegnimento automatico Capacità di congelamento: 12 kg in 24 h Autonomia di conservazione senza energia elettrica: 16 h
Accessori inclusi	<ul style="list-style-type: none"> 2 portauova 1 vaschetta cubetti ghiaccio 2 accumulatori di freddo 	
Disegni tecnici		
	<small>Dimensioni in mm</small>	



GI38NP60

Congelatore monoporta ecoModul
Porta con cerniera piatta softClosing

€ 2.278,00

EAN	4242003462119	
Caratteristiche principali	<ul style="list-style-type: none"> Classe di efficienza energetica: A+++* Capacità netta totale 210 litri Controllo elettronico a LED Illuminazione interna a LED 	<ul style="list-style-type: none"> Livello sonoro: 42 dB Allarme porta aperta Allarme ottico ed acustico per aumento temperatura
	<small>*In una scala di classi di efficienza energetica da A+++ a D</small>	
Vano frigorifero	-	
Vano congelatore 	<ul style="list-style-type: none"> noFrost 2 scomparti a ribalta per congelamento rapido Indicazione tempi massimi di conservazione 5 cassette trasparenti di cui 1 bigBox 6 ripiani in vetro removibili 	<ul style="list-style-type: none"> Capacità di congelamento: 18 kg in 24h Autonomia di conservazione senza energia elettrica: 20h Tasto Super per congelamento intensivo con spegnimento automatico
Accessori inclusi	<ul style="list-style-type: none"> 2 accumulatori di freddo 1 vaschetta per il ghiaccio 	
Disegni tecnici	<p>545 → 556 3 1743 1749 1772 110</p> <p>560 consigliato min. 550</p> <p>Allacciamento elettrico al di sopra dell'apparecchio o a lato</p> <p>È anche possibile il montaggio con doppiofondo</p> <p>1772^{+max.8}</p> <p>min. 100</p> <p>350</p> <p>min. 560</p> <p>min. 40</p> <p>1772 +A+S</p> <p>1772</p> <p>S=Sporgenza pannello frontale</p> <p>Non è previsto nessun cassetto sotto il dispositivo incassato</p> <p>A=Bordo inferiore pannello frontale</p> <p>Aerazione nello zoccolo min. 200 cm²</p> <p>max. 90</p> <p>min. 100</p>	
	<small>Dimensioni in mm</small>	



KI86SAD40

Frigorifero combinato coolGenius Porta con cerniera piatta softClosing

€ 1.768,00



EAN	4242003612088	
Caratteristiche principali	<ul style="list-style-type: none"> Classe di efficienza energetica: A+++* Ventola interna per freddo dinamico Capacità netta totale 260 litri Comandi Touch Control, display elettronico a 7 segmenti Illuminazione interna a LED Livello sonoro: 38dB 	<ul style="list-style-type: none"> holidayMode: funzione vacanze per risparmio energetico Allarme porta aperta Allarme ottico ed acustico per aumento temperatura 2 circuiti di raffreddamento separati freshSense – temperatura costante grazie ad un sistema intelligente di sensori
	<small>*In una scala di classi di efficienza energetica da A+++ a D</small>	
Vano frigorifero	<ul style="list-style-type: none"> Capacità netta frigorifero 186 litri 5 ripiani in vetro infrangibile (4 regolabili in altezza), di cui 1 ripiano divisibile, 1 ripiano scorrevole easyShelf easyAccess estensibili 1 cassetto hyperFresh plus con regolazione umidità – mantiene frutta e verdura fresche 2 volte più a lungo con controllo umidità – conserva frutta e verdura fino a 2 volte più a lungo 	<ul style="list-style-type: none"> 5 balconcini, 1 comparto burro Funzione raffreddamento Super
Vano congelatore 	<ul style="list-style-type: none"> Freezer con sistema lowFrost Capacità netta congelatore : 74 litri Ripiani in vetro infrangibile removibili per creare una zona unica extra spazio 3 cassette trasparenti di cui 1 bigBox 	<ul style="list-style-type: none"> Capacità di congelamento: 10 kg in 24 h Autonomia di conservazione senza energia elettrica: 33 h Tasto Super per congelamento intensivo con spegnimento automatico
Accessori inclusi	<ul style="list-style-type: none"> 1 vaschetta per cubetti di ghiaccio 2 accumulatori di freddo 1 portauova 	
Disegni tecnici	<p>Uscita dell'aria min. 200 cm²</p> <p>Aerazione nello zoccolo min. 200 cm²</p> <p>max. 2200</p> <p>min. 560</p> <p>560 consigliato min. 550</p> <p>1772⁺⁸</p> <p>min. 40</p> <p>S ↓ S ↓</p> <p>Sporgenza pannello frontale</p> <p>1065+S (max.)</p> <p>1041+S (min.)</p> <p>703+A (min.)</p> <p>727+A (max.)</p> <p>4</p> <p>4</p> <p>Bordo inferiore pannello frontale</p> <p>Le dimensioni delle ante del mobile indicate sono valide con uno spazio tra le ante pari a 4 mm.</p> <p style="text-align: right;"><small>Dimensioni in mm</small></p>	



KI86NAF30F

Frigorifero combinato coolGenius Porta con cerniera piatta

€ 1.768,00

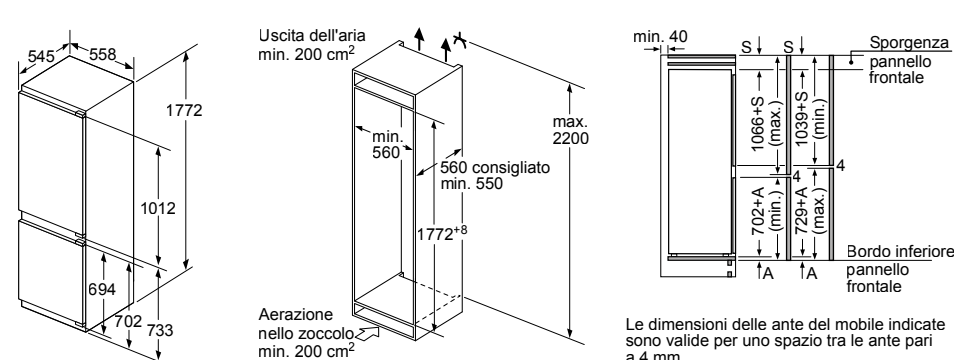
EAN	4242003770887	
Caratteristiche principali	<ul style="list-style-type: none"> Classe di efficienza energetica: A++* Capacità netta totale: 254 litri Comandi Touch Control, display elettronico a 7 segmenti Illuminazione interna a LED Livello sonoro: 39 dB holidayMode: funzione vacanze per risparmio energetico 	<ul style="list-style-type: none"> Allarme porta aperta Allarme ottico ed acustico per aumento temperatura 2 circuiti di raffreddamento separati freshSense – temperatura costante grazie ad un sistema intelligente di sensori
	<small>*In una scala di classi di efficienza energetica da A+++ a D</small>	
Vano frigorifero	<ul style="list-style-type: none"> Ventola interna per freddo dinamico Capacità netta frigorifero: 187 litri 5 ripiani in vetro infrangibile (4 regolabili in altezza), di cui 1 ripiano divisibile, 1 ripiano scorrevole easyShelf easyAccess estensibili 	<ul style="list-style-type: none"> 1 cassetto hyperFresh plus con regolazione umidità – mantiene frutta e verdura fresche 2 volte più a lungo con controllo umidità – conserva frutta e verdura fino a 2 volte più a lungo 5 balconcini, 1 comparto burro Funzione raffreddamento Super
Vano congelatore 	<ul style="list-style-type: none"> noFrost Capacità netta congelatore : 67 litri Ripiani in vetro infrangibile removibili per creare una zona unica extra spazio 3 cassette trasparenti 	<ul style="list-style-type: none"> Capacità di congelamento: 8 kg in 24 h Autonomia di conservazione senza energia elettrica: 13 h Tasto Super per congelamento intensivo con spegnimento automatico
Accessori inclusi	<ul style="list-style-type: none"> 1 vaschetta per cubetti di ghiaccio 2 accumulatori di freddo 1 portauova 	
Disegni tecnici	 <p>Le dimensioni delle ante del mobile indicate sono valide per uno spazio tra le ante pari a 4 mm.</p>	
	<small>Dimensioni in mm</small>	



KI86NAD30

Frigorifero combinato coolGenius Porta con cerniera piatta softClosing

€ 1.612,00

EAN	4242003612125	
Caratteristiche principali	<ul style="list-style-type: none"> Classe di efficienza energetica: A++* Capacità netta totale: 255 litri Display elettronico a 7 segmenti Illuminazione interna a LED Livello sonoro: 39 dB holidayMode: funzione vacanze per risparmio energetico 	<ul style="list-style-type: none"> Allarme porta aperta Allarme ottico ed acustico per aumento temperatura 2 circuiti di raffreddamento separati freshSense – temperatura costante grazie ad un sistemaintelligente di sensori
	<small>*In una scala di classi di efficienza energetica da A+++ a D</small>	
Vano frigorifero	<ul style="list-style-type: none"> Capacità netta frigorifero: 188 litri 5 ripiani in vetro infrangibile (4 regolabili in altezza), di cui 1 ripiano divisibile, 1 ripiano scorrevole easyShelf easyAccess estensibili 	<ul style="list-style-type: none"> 1 cassetto hyperFresh plus con regolazione umidità – mantiene frutta e verdura fresche 2 volte più a lungo con controllo umidità – conserva frutta e verdura fino a 2 volte più a lungo 5 balconcini, 1 comparto burro Funzione raffreddamento Super
Vano congelatore 	<ul style="list-style-type: none"> noFrost Capacità netta congelatore : 67 litri Ripiani in vetro infrangibile removibili per creare una zona unica extra spazio 3 cassette trasparenti 	<ul style="list-style-type: none"> Capacità di congelamento: 8 kg in 24 h Autonomia di conservazione senza energia elettrica: 13 h Tasto Super per congelamento intensivo con spegnimento automatico
Accessori inclusi	<ul style="list-style-type: none"> 1 vaschetta per cubetti di ghiaccio 2 accumulatori di freddo 1 portauova 	
Disegni tecnici	<p>Le dimensioni delle ante del mobile indicate sono valide con uno spazio tra le ante pari a 4 mm.</p> <p style="text-align: right;"><small>Dimensioni in mm</small></p>	



KI87SAD30

Frigorifero combinato coolGenius Porta con cerniera piatta softClosing

€ 1.456,00

EAN	4242003613566	
Caratteristiche principali	<ul style="list-style-type: none"> Classe di efficienza energetica: A+++* Capacità netta totale: 270 litri Display elettronico a 7 segmenti Illuminazione interna a LED Livello sonoro: 36 dB holidayMode: funzione vacanze per risparmio energetico 	<ul style="list-style-type: none"> Allarme porta aperta Allarme ottico ed acustico per aumento temperatura 2 circuiti di raffreddamento separati freshSense – temperatura costante grazie ad un sistema intelligente di sensori
	<small>*In una scala di classi di efficienza energetica da A+++ a D</small>	
Vano frigorifero	<ul style="list-style-type: none"> Capacità netta frigorifero: 209 litri 5 ripiani in vetro infrangibile (4 regolabili in altezza), di cui 1 ripiano divisibile, 1 ripiano scorrevole easyShelf easyAccess estensibili 	<ul style="list-style-type: none"> 1 cassetto hyperFresh plus con regolazione umidità – mantiene frutta e verdura fresche 2 volte più a lungo con controllo umidità – conserva frutta e verdura fino a 2 volte più a lungo 5 balconcini, 1 comparto burro Funzione raffreddamento Super
Vano congelatore 	<ul style="list-style-type: none"> lowFrost Capacità netta congelatore : 61 litri Ripiani in vetro infrangibile removibili per creare una zona unica extra spazio 2 cassette trasparenti 	<ul style="list-style-type: none"> Capacità di congelamento: 7 kg in 24 h Autonomia di conservazione senza energia elettrica: 26 h Tasto Super per congelamento intensivo con spegnimento automatico
Accessori inclusi	<ul style="list-style-type: none"> 1 vaschetta per cubetti di ghiaccio 2 accumulatori di freddo 1 portauova 	
Disegni tecnici	<p>Uscita dell'aria min. 200 cm²</p> <p>Aerazione nello zoccolo min. 200 cm²</p> <p>min. 40</p> <p>S S</p> <p>Sporgenza pannello frontale</p> <p>1150+S (max.)</p> <p>1126+S (min.)</p> <p>618+A (min.)</p> <p>642+A (max.)</p> <p>4</p> <p>Bordo inferiore pannello frontale</p> <p>Le dimensioni delle ante del mobile indicate sono valide con uno spazio tra le ante pari a 4 mm.</p> <p style="text-align: right;"><small>Dimensioni in mm</small></p>	



KI86SAD30

Frigorifero combinato coolGenius Porta con cerniera piatta softClosing

€ 1.456,00



EAN	4242003612071	
Caratteristiche principali	<ul style="list-style-type: none"> Classe di efficienza energetica: A++* Capacità netta totale: 265 litri Display elettronico a 7 segmenti Illuminazione interna a LED Livello sonoro: 36 dB holidayMode: funzione vacanze per risparmio energetico 	<ul style="list-style-type: none"> Allarme porta aperta Allarme ottico ed acustico per aumento temperatura 2 circuiti di raffreddamento separati freshSense – temperatura costante grazie ad un sistema intelligente di sensori
	<small>*In una scala di classi di efficienza energetica da A+++ a D</small>	
Vano frigorifero	<ul style="list-style-type: none"> Capacità netta frigorifero: 191 litri 5 ripiani in vetro infrangibile (4 regolabili in altezza), di cui 1 ripiano divisibile, 1 ripiano scorrevole easyShelf easyAccess estensibili 	<ul style="list-style-type: none"> 1 cassetto hyperFresh plus con regolazione umidità – mantiene frutta e verdura fresche 2 volte più a lungo con controllo umidità – conserva frutta e verdura fino a 2 volte più a lungo 5 balconcini, 1 comparto burro Funzione raffreddamento Super
Vano congelatore 	<ul style="list-style-type: none"> lowFrost Capacità netta congelatore : 74 litri Ripiani in vetro infrangibile removibili per creare una zona unica extra spazio 3 cassette trasparenti 	<ul style="list-style-type: none"> Capacità di congelamento: 7 kg in 24 h Autonomia di conservazione senza energia elettrica: 32 h Tasto Super per congelamento intensivo con spegnimento automatico
Accessori inclusi	<ul style="list-style-type: none"> 1 vaschetta per cubetti di ghiaccio 2 accumulatori di freddo 1 portauova 	
Disegni tecnici	<p>Uscita dell'aria min. 200 cm²</p> <p>Aerazione nello zoccolo min. 200 cm²</p> <p>min. 560</p> <p>560 consigliato min. 550</p> <p>1772⁺⁸</p> <p>max. 2200</p> <p>min. 40</p> <p>S</p> <p>1065+S (max.)</p> <p>703+A (min.)</p> <p>727+A (max.)</p> <p>4</p> <p>4</p> <p>Sporgenza pannello frontale</p> <p>Bordo inferiore pannello frontale</p> <p>Le dimensioni delle ante del mobile indicate sono valide con uno spazio tra le ante pari a 4 mm.</p> <p style="text-align: right;"><small>Dimensioni in mm</small></p>	



KI86NVU30

Frigorifero combinato coolGenius Porta a traino softClosing

€ 1.269,00

EAN	4242003697740	
Caratteristiche principali	<ul style="list-style-type: none"> Classe di efficienza energetica: A++* Capacità netta totale: 255 litri Controllo elettronico della temperatura regolabile attraverso display Illuminazione interna a LED 	<ul style="list-style-type: none"> Livello sonoro: 39 dB freshSense – temperatura costante grazie ad un sistema intelligente di sensori
Vano frigorifero	<ul style="list-style-type: none"> Capacità netta frigorifero: 188 litri 4 ripiani in vetro infrangibile di cui 3 regolabili in altezza 1 freshBox Controporta con 4 balconcini Funzione raffreddamento Super 	
Vano congelatore 	<ul style="list-style-type: none"> noFrost Capacità netta congelatore : 67 litri Ripiani in vetro infrangibile removibili per creare una zona unica extra spazio 3 cassette trasparenti 	
Accessori inclusi	<ul style="list-style-type: none"> 1 vaschetta per cubetti ghiaccio 2 accumulatori di freddo 2 portauova 	

*In una scala di classi di efficienza energetica da A+++ a D

Disegni tecnici

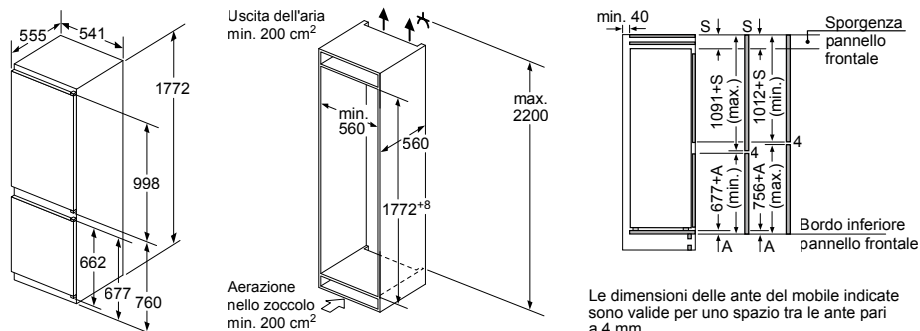

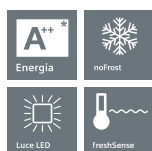

Dimensioni in mm



KI86NVS30S

Frigorifero combinato coolGenius Porta a traino

€ 1.196,00

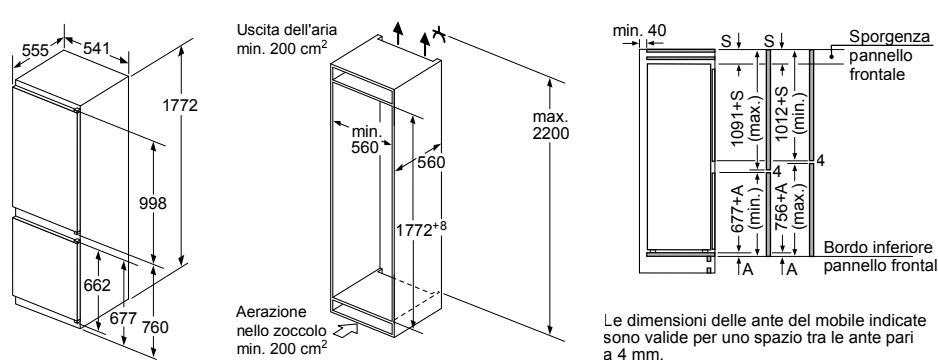
EAN	4242003715789	
Caratteristiche principali	<ul style="list-style-type: none"> Classe di efficienza energetica: A+++* Capacità netta totale: 255 litri Controllo elettronico della temperatura regolabile attraverso display 	<ul style="list-style-type: none"> Illuminazione interna a LED Livello sonoro: 39 dB freshSense – temperatura costante grazie ad un sistema intelligente di sensori
<small>*In una scala di classi di efficienza energetica da A+++ a D</small>		
Vano frigorifero	<ul style="list-style-type: none"> Capacità netta frigorifero: 188 litri 4 ripiani in vetro infrangibile di cui 3 regolabili in altezza 1 freshBox Controporta con 4 balconcini 	
Vano congelatore 	<ul style="list-style-type: none"> noFrost Capacità netta congelatore : 67 litri Ripiani in vetro infrangibile removibili per creare una zona unica extra spazio 3 cassette trasparenti 	
Accessori inclusi	<ul style="list-style-type: none"> 1 vaschetta cubetti ghiaccio 2 accumulatori di freddo 2 portauova 	
Disegni tecnici	 <p>Le dimensioni delle ante del mobile indicate sono valide per uno spazio tra le ante pari a 4 mm.</p> <p style="text-align: right;"><small>Dimensioni in mm</small></p>	



KI86VVF30
Frigorifero combinato
Porta a cerniera piatta
€ 1.165,00



KI86VVS30S
Frigorifero combinato
Porta a traino
€ 1.092,00

EAN	4242003674901	4242003718001
Caratteristiche principali	<ul style="list-style-type: none"> Classe di efficienza energetica: A++* Capacità netta totale: 267 litri Controllo elettronico a LED Illuminazione interna a LED Livello sonoro: 38dB freshSense – temperatura costante grazie ad un sistema intelligente di sensori <p><i>*In una scala di classi di efficienza energetica da A+++ a D</i></p>	<ul style="list-style-type: none"> Classe di efficienza energetica: A++* Capacità netta totale: 267 litri Controllo elettronico a LED Illuminazione interna a LED Livello sonoro: 38dB freshSense – temperatura costante grazie ad un sistema intelligente di sensori <p><i>*In una scala di classi di efficienza energetica da A+++ a D</i></p>
Vano frigorifero	<ul style="list-style-type: none"> Capacità netta frigorifero: 191 litri 4 ripiani in vetro infrangibile di cui 3 regolabili in altezza 1 freshBox Controporta con 4 balconcini 	<ul style="list-style-type: none"> Capacità netta frigorifero: 191 litri 4 ripiani in vetro infrangibile di cui 3 regolabili in altezza Controporta con 4 balconcini 1 freshBox
Vano congelatore	<ul style="list-style-type: none"> Capacità netta congelatore **: 76 litri Ripiani in vetro infrangibile removibili per creare una zona unica extra spazio 3 cassette trasparenti Tasto Super per congelamento intensivo con spegnimento automatico Capacità di congelamento: 3.5 kg in 24h Autonomia di conservazione senza energia elettrica: 24h 	<ul style="list-style-type: none"> Capacità netta congelatore **: 76 litri Ripiani in vetro infrangibile removibili per creare una zona unica extra spazio 3 cassette trasparenti Tasto Super per congelamento intensivo con spegnimento automatico Capacità di congelamento: 3.5 kg in 24h Autonomia di conservazione senza energia elettrica: 24h
Accessori inclusi	<ul style="list-style-type: none"> 1 vaschetta per cubetti ghiaccio 2 accumulatori di freddo 2 portauova 	<ul style="list-style-type: none"> 1 vaschetta per cubetti ghiaccio 2 accumulatori di freddo 2 portauova
Disegni tecnici	<p>Uscita dell'aria min. 200 cm²</p> <p>Aerazione nello zoccolo min. 200 cm²</p> <p>Dimensioni in mm</p>	<p>Uscita dell'aria min. 200 cm²</p> <p>Aerazione nello zoccolo min. 200 cm²</p> <p>Dimensioni in mm</p>



KI34VV22FF
Frigorifero combinato
Porta a traino
€ 905,00



KI34VV21FF
Frigorifero combinato
Porta a traino
€ 863,00

EAN	424003571781	4242003454916
Caratteristiche principali	<ul style="list-style-type: none"> Classe di efficienza energetica: A+* Capacità netta totale: 265 litri Controllo meccanico della temperatura Illuminazione interna a LED Livello sonoro: 40 dB <p><i>*In una scala di classi di efficienza energetica da A+++ a D</i></p>	<ul style="list-style-type: none"> Classe di efficienza energetica: A+* Capacità netta totale: 265 litri Controllo meccanico della temperatura Illuminazione interna a LED Livello sonoro: 40 dB <p><i>*In una scala di classi di efficienza energetica da A+++ a D</i></p>
Vano frigorifero	<ul style="list-style-type: none"> Capacità netta frigorifero: 199 litri 5 ripiani in vetro infrangibile di cui 4 regolabili 1 freshBox 4 balconcini di ampie dimensioni 	<ul style="list-style-type: none"> Capacità netta frigorifero: 199 litri 5 ripiani in vetro infrangibile di cui 4 regolabili 1 freshBox 4 balconcini di ampie dimensioni
Vano congelatore * ** **	<ul style="list-style-type: none"> Capacità netta congelatore ** ** *: 66 litri 3 cassetti trasparenti Sistema allFrost: elementi refrigeranti per ogni cassetto del freezer Capacità di congelamento: 3 kg in 24 h Autonomia di conservazione senza energia elettrica: 16 h 	<ul style="list-style-type: none"> Capacità netta congelatore ** ** *: 66 litri 3 cassetti trasparenti Sistema allFrost: elementi refrigeranti per ogni cassetto del freezer Capacità di congelamento: 3 kg in 24 h Autonomia di conservazione senza energia elettrica: 16 h
Accessori inclusi	<ul style="list-style-type: none"> 1 portauova Portabottiglie 	<ul style="list-style-type: none"> 1 portauova
Disegni tecnici	<p>Uscita dell'aria min. 200 cm²</p> <p>545 541</p> <p>min. 50</p> <p>min. 560</p> <p>min. 550</p> <p>1772*8</p> <p>1019</p> <p>642</p> <p>677</p> <p>745</p> <p>Aerazione nello zoccolo min. 200 cm²</p> <p>Sporgenza pannello frontale</p> <p>S S</p> <p>1091+8 (max.)</p> <p>1027+8 (min.)</p> <p>477+A (min.)</p> <p>741+A (max.)</p> <p>4</p> <p>Bordo inferiore pannello frontale</p> <p>1A 1A</p> <p>Se le dimensioni sono maggiori (1780-1790) inserire un listello distanziatore nella parte superiore della nicchia. Le dimensioni delle ante del mobile indicate sono valide con uno spazio tra le ante pari a 4 mm. Se tale misura è differente (max. 14 mm) le dimensioni devono essere adattate</p> <p>Dimensioni in mm</p>	<p>Uscita dell'aria min. 200 cm²</p> <p>545 541</p> <p>min. 50</p> <p>min. 560</p> <p>min. 550</p> <p>1772*8</p> <p>1019</p> <p>642</p> <p>677</p> <p>745</p> <p>Aerazione nello zoccolo min. 200 cm²</p> <p>Sporgenza pannello frontale</p> <p>S S</p> <p>1091+8 (max.)</p> <p>1027+8 (min.)</p> <p>477+A (min.)</p> <p>741+A (max.)</p> <p>4</p> <p>Bordo inferiore pannello frontale</p> <p>1A 1A</p> <p>Se le dimensioni sono maggiori (1780-1790) inserire un listello distanziatore nella parte superiore della nicchia. Le dimensioni delle ante del mobile indicate sono valide con uno spazio tra le ante pari a 4 mm. Se tale misura è differente (max. 14 mm) le dimensioni devono essere adattate</p> <p>Dimensioni in mm</p>



KI28DA20

Frigorifero doppia porta
Porta a traino

€ 718,00



KI26DA30

Frigorifero doppia porta
Porta a traino

€ 718,00

EAN	4242003363690	4242003693711
Caratteristiche principali	<ul style="list-style-type: none"> Classe di efficienza energetica: A+* Capacità netta totale: 255 litri Controllo meccanico della temperatura Illuminazione interna a LED Livello sonoro: 39 dB <p><small>*In una scala di classi di efficienza energetica da A+++ a D</small></p>	<ul style="list-style-type: none"> Classe di efficienza energetica: A++* Capacità netta totale: 229 litri Controllo meccanico della temperatura Illuminazione interna a LED Livello sonoro: 39 dB <p><small>*In una scala di classi di efficienza energetica da A+++ a D</small></p>
Vano frigorifero	<ul style="list-style-type: none"> Capacità netta frigorifero: 214 litri 6 ripiani di cui 5 regolabili in altezza e 1 ripiano divisibile easyAccess estensibili 1 freshBox 5 balconcini di cui 1 coperto 	<ul style="list-style-type: none"> Capacità netta frigorifero: 188 litri 5 ripiani in vetro infrangibile di cui 4 regolabili in altezza 1 freshBox 4 balconcini di cui 1 coperto
Vano congelatore 	<ul style="list-style-type: none"> Capacità netta congelatore : 41 litri 1 griglia regolabile Tasto Super per congelamento intensivo con spegnimento automatico Capacità di congelamento: 2 kg in 24 h Autonomia di conservazione senza energia elettrica: 17 h 	<ul style="list-style-type: none"> Capacità netta congelatore : 41 litri 1 griglia regolabile Tasto Super per congelamento intensivo con spegnimento automatico Capacità di congelamento: 2 kg in 24 h Autonomia di conservazione senza energia elettrica: 17 h
Accessori inclusi	<ul style="list-style-type: none"> 1 vaschetta cubetti ghiaccio 1 portauova 	<ul style="list-style-type: none"> 1 vaschetta cubetti ghiaccio 2 portauova
Disegni tecnici	<p>Uscita dell'aria min. 200 cm²</p> <p>min. 50</p> <p>min. 560</p> <p>min. 550</p> <p>1578 mm</p> <p>Sporgenza pannello frontale</p> <p>Aerazione zoccolo min. 200 cm²</p> <p>Dimensioni in mm</p>	<p>Uscita dell'aria min. 200 cm²</p> <p>min. 50</p> <p>min. 560</p> <p>min. 550</p> <p>1446 mm</p> <p>Sporgenza pannello frontale</p> <p>Aerazione zoccolo min. 200 cm²</p> <p>Dimensioni in mm</p>

**GI81NAE30**



Congelatore monoporta ecoModul
Porta con cerniera piatta

€ 1.830,00

**KI82LAF30**

Frigorifero monoporta coolGenius
Porta con cerniera piatta

€ 1.144,00

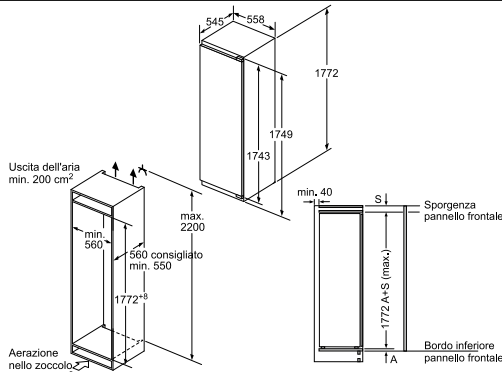
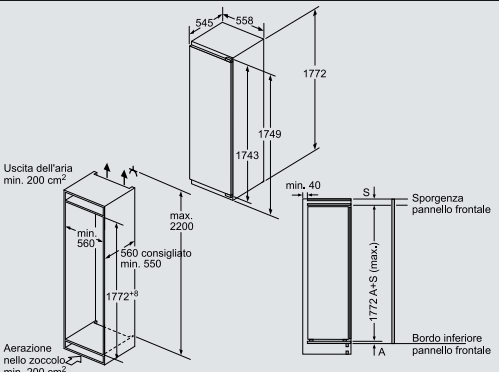
EAN	4242003696576	4242003609774
Caratteristiche principali	<ul style="list-style-type: none"> Classe di efficienza energetica: A++* Capacità netta totale: 211 litri Temperatura regolabile visualizzata attraverso display Livello sonoro: 36 dB Allarme ottico ed acustico per aumento temperatura <p><i>*In una scala di classi di efficienza energetica da A+++ a D</i></p>	<ul style="list-style-type: none"> Classe di efficienza energetica: A++* Capacità netta totale: 286 litri Temperatura regolabile visualizzata attraverso display Illuminazione interna a LED Livello sonoro: 36 dB Allarme porta aperta freshSense – temperatura costante grazie ad un sistema intelligente di sensori <p><i>*In una scala di classi di efficienza energetica da A+++ a D</i></p>
Vano frigorifero	-	<ul style="list-style-type: none"> Capacità netta frigorifero: 252 litri 5 ripiani in vetro infrangibile (4 regolabili in altezza), di cui 1 ripiano divisibile, 1 ripiano scorrevole easyShelf easyAccess estensibili 1 cassetto hyperFresh plus con controllo umidità su rotelle – mantiene frutta e verdura freschi fino a 2 volte più a lungo 1 freshBox con guide telescopiche 5 balconcini, 1 comparto burro
Vano congelatore 	<ul style="list-style-type: none"> noFrost Capacità netta congelatore : 211 litri 5 cassette trasparenti di cui 2 bigBox 2 scomparti a ribalta Ripiani in vetro infrangibile removibili per creare una zona unica extra spazio Capacità di congelamento: 20 kg in 24 h Autonomia di conservazione senza energia elettrica: 22 h Tasto Super per congelamento intensivo con spegnimento automatico 	<ul style="list-style-type: none"> Capacità netta congelatore : 34 litri Compartimento freezer con 1 cerniera 1 ripiano removibile in vetro infrangibile Capacità di congelamento: 3 kg in 24 h Autonomia di conservazione senza energia elettrica: 22 h
Accessori inclusi	<ul style="list-style-type: none"> 2 accumulatori di freddo 1 vaschetta per il ghiaccio 	<ul style="list-style-type: none"> 1 vaschetta cubetti ghiaccio 1 portauova
Disegni tecnici	 <p>Dimensioni in mm</p>	 <p>Dimensioni in mm</p>

iQ500

iQ300



KI81RAF30

Frigorifero monoporta coolGenius
Porta con cerniera piatta

€ 1.144,00



KI82LVU30

Frigorifero monoporta
Porta a traino softClosing

€ 1.123,00

EAN	4242003604472	4242003770801
Caratteristiche principali	<ul style="list-style-type: none"> Classe di efficienza energetica: A++* Capacità netta totale: 319 litri Temperatura regolabile visualizzata attraverso display Illuminazione interna a LED Livello sonoro: 37 dB Allarme porta aperta freshSense – temperatura costante grazie ad un sistema intelligente di sensori <p><i>*In una scala di classi di efficienza energetica da A+++ a D</i></p>	<ul style="list-style-type: none"> Classe di efficienza energetica: A++* Capacità netta totale: 286 litri Illuminazione interna a LED Controllo elettronico a LED Livello sonoro: 39 dB freshSense – temperatura costante grazie ad un sistema intelligente di sensori <p><i>*In una scala di classi di efficienza energetica da A+++ a D</i></p>
Vano frigorifero	<ul style="list-style-type: none"> Power Ventilation con AirFreshFilter Capacità netta frigorifero: 319 litri 7 ripiani in vetro infrangibile (6 regolabili in altezza), di cui 1 ripiano divisibile, 2 easyAccess estensibili 1 cassetto hyperFresh plus con controllo umidità su rotelle – mantiene frutta e verdura freschi fino a 2 volte più a lungo 1 freshBox con guide telescopiche 6 balconcini, 1 comparto burro Funzione raffreddamento Super 	<ul style="list-style-type: none"> Capacità netta frigorifero: 252 litri 5 ripiani in vetro infrangibile di cui 4 regolabili in altezza 5 balconcini, 1 comparto burro 2 freshBox
Vano congelatore 	-	<ul style="list-style-type: none"> Capacità netta congelatore : 34 litri Compartimento freezer con 1 cerniera Capacità di congelamento: 3 kg in 24 h Autonomia di conservazione senza energia elettrica: 22 h Spazio ideale per conservare pizze
Accessori inclusi	<ul style="list-style-type: none"> 1 portauova Portabottiglie 	<ul style="list-style-type: none"> 1 vaschetta cubetti ghiaccio 2 portauova Portabottiglie
Disegni tecnici	<p>Uscita dell'aria min. 200 cm²</p> <p>min. 560</p> <p>560 consigliato min. 550</p> <p>1772⁺⁸</p> <p>Aerazione nello zoccolo min. 200 cm²</p> <p>max. 2200</p> <p>min. 40</p> <p>S I</p> <p>Sporgenza pannello frontale</p> <p>1772 A+S (max.)</p> <p>Bordo inferiore pannello frontale</p> <p>IA</p> <p>Dimensioni in mm</p>	<p>Uscita dell'aria min. 200 cm²</p> <p>min. 560</p> <p>560 consigliato min. 550</p> <p>1772⁺⁸</p> <p>max. 2200</p> <p>Aerazione nello zoccolo min. 200 cm²</p> <p>Dimensioni in mm</p>

iQ300

iQ700



KI81RVU30

Frigorifero monoporta
Porta a traino softClosing

€ 1.123,00



KI51FAD30

Frigorifero monoporta coolGenius
Porta cerniera piatta softClosing

€ 1.205,00

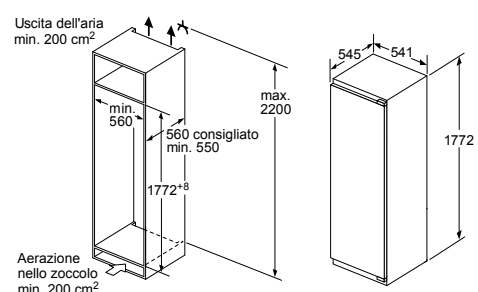
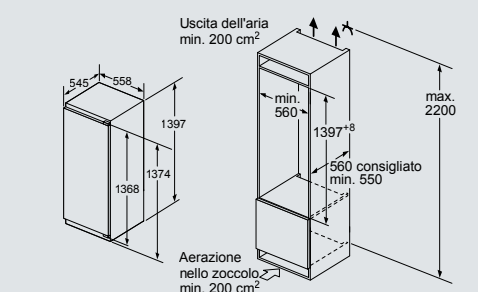
EAN	4242003770818	4242003643723
Caratteristiche principali	<ul style="list-style-type: none"> Classe di efficienza energetica: A++* Capacità netta totale: 319 litri Illuminazione interna a LED Controllo elettronico a LED Livello sonoro: 37 db freshSense – temperatura costante grazie ad un sistema intelligente di sensori <p><small>*In una scala di classi di efficienza energetica da A+++ a D</small></p>	<ul style="list-style-type: none"> Classe di efficienza energetica: A++* Capacità netta totale: 222 litri Temperatura regolabile visualizzata attraverso display Illuminazione interna a LED Livello sonoro: 37 db Allarme porta aperta freshSense – temperatura costante grazie ad un sistema intelligente di sensori <p><small>*In una scala di classi di efficienza energetica da A+++ a D</small></p>
Vano frigorifero	<ul style="list-style-type: none"> Capacità netta frigorifero 319 litri 7 ripiani in vetro infrangibile di cui 6 regolabili Controporta con 6 balconcini 2 freshBox Funzione raffreddamento Super 	<ul style="list-style-type: none"> 5 ripiani in vetro infrangibile di cui 4 regolabili in altezza 1 cassetto hyperFresh premium 0°C – mantiene pesce e carne freschi fino a 3 volte più a lungo 1 cassetto hyperFresh premium 0°C con umidità regolabile, mantiene frutta e verdura freschi fino a 3 volte più a lungo 4 balconcini, 1 comparto burro Funzione raffreddamento Super
Vano congelatore 	-	-
Accessori inclusi	· 2 portauova	· 2 portauova
Disegni tecnici	 <p style="text-align: center;">Dimensioni in mm</p>	 <p style="text-align: center;">Dimensioni in mm</p>



KI41RVU30

Frigorifero monoporta
Porta cerniera a traino softClosing
€ 905,00



KI42LVU30

Frigorifero monoporta smartCool
Porta a traino softClosing
€ 962,00

EAN	4242003718582	4242003718193
Caratteristiche principali	<ul style="list-style-type: none"> Classe di efficienza energetica: A++* Capacità netta totale: 211 litri Illuminazione interna a LED Controllo elettronico a LED Livello sonoro: 37 dB freshSense – temperatura costante grazie ad un sistema intelligente di sensori <p><small>*In una scala di classi di efficienza energetica da A+++ a D</small></p>	<ul style="list-style-type: none"> Classe di efficienza energetica: A++* Capacità netta totale: 195 litri Controllo elettronico a LED Illuminazione interna a LED Livello sonoro: 38 dB freshSense – temperatura costante grazie ad un sistema intelligente di sensori <p><small>*In una scala di classi di efficienza energetica da A+++ a D</small></p>
Vano frigorifero	<ul style="list-style-type: none"> Capacità netta frigorifero: 211 litri 6 ripiani in vetro infrangibile di cui 5 regolabili in altezza Cassetto trasparente per verdure Controporta con 4 balconcini Funzione raffreddamento Super 	<ul style="list-style-type: none"> Capacità netta frigorifero: 180 litri 5 ripiani in vetro infrangibile di cui 4 regolabili in altezza Cassetto trasparente per verdure Controporta con 4 balconcini Funzione raffreddamento Super
Vano congelatore 	-	<ul style="list-style-type: none"> Capacità netta congelatore : 15 litri Capacità di congelamento: 2.4 kg in 24 h Autonomia di conservazione senza energia elettrica: 13 h
Accessori inclusi	<ul style="list-style-type: none"> 2 portauova 	<ul style="list-style-type: none"> 1 vaschetta cubetti ghiaccio 2 portauova
Disegni tecnici	<p>Uscita dell'aria min. 200 cm²</p> <p>Aerazione nello zoccolo min. 200 cm²</p> <p>min. 560</p> <p>1221+7</p> <p>max. 2200</p> <p>555</p> <p>541</p> <p>1221</p> <p>560</p> <p>Dimensioni in mm</p>	<p>Uscita dell'aria min. 200 cm²</p> <p>Aerazione nello zoccolo min. 200 cm²</p> <p>min. 560</p> <p>1221+7</p> <p>max. 2200</p> <p>555</p> <p>541</p> <p>1221</p> <p>560</p> <p>Dimensioni in mm</p>



KI24LX30

Frigorifero monoporta
Porta a traino

€ 858,00



KI24RX30

Frigorifero monoporta
Porta a traino

€ 811,00

EAN	4242003652145	4242003652152
Caratteristiche principali	<ul style="list-style-type: none"> Classe di efficienza energetica: A+++ Capacità netta totale: 200 litri Controllo meccanico della temperatura Illuminazione interna a LED Livello sonoro: 37 dB <p><i>*In una scala di classi di efficienza energetica da A+++ a D</i></p>	<ul style="list-style-type: none"> Classe di efficienza energetica: A+++ Capacità netta totale: 221 litri Controllo meccanico della temperatura Illuminazione interna a LED Livello sonoro: 37 dB <p><i>*In una scala di classi di efficienza energetica da A+++ a D</i></p>
Vano frigorifero	<ul style="list-style-type: none"> Capacità netta frigorifero: 183 litri 1 cassetto trasparente per verdure 5 ripiani di cui 4 regolabili in altezza e easyAccess estensibili 4 balconcini di ampie dimensioni 1 balconcino coperto 	<ul style="list-style-type: none"> Capacità netta frigorifero: 221 litri 1 cassetto trasparente per verdure 6 ripiani di cui 5 regolabili in altezza e easyAccess estensibili 4 balconcini di ampie dimensioni 1 balconcino coperto
Vano congelatore 	<ul style="list-style-type: none"> Capacità netta congelatore : 17 litri Compartimento freezer con 1 cerniera Autonomia di conservazione senza energia elettrica: 10h Capacità di congelamento: 2 kg in 24h 	-
Accessori inclusi	<ul style="list-style-type: none"> 1 vaschetta cubetti ghiaccio 1 portauova Portabottiglie 	<ul style="list-style-type: none"> 1 portauova Portabottiglie
Disegni tecnici	<p>Uscita dell'aria min. 200 cm²</p> <p>Aerazione nello zoccolo min. 200 cm²</p> <p>Dimensioni in mm</p>	<p>Uscita dell'aria min. 200 cm²</p> <p>Aerazione nello zoccolo min. 200 cm²</p> <p>Dimensioni in mm</p>



GI11VAD30

Congelatore integrabile
Porta cerniera piatta softClosing

€ 935,00



KU15RA60

Frigorifero sottopiano
Porta con cerniera piatta

€ 936,00

EAN	4242003746295	4242003585948
Caratteristiche principali	<ul style="list-style-type: none"> · Classe di efficienza energetica: A++* · Capienza utile totale: 72 litri · Regolazione elettronica della temperatura, leggibile attraverso LED · Livello sonoro: 36 dB · freshSense – con sensori per il controllo delle temperature · Allarme ottico e acustico per aumento temperatura <p><i>*In una scala di classi di efficienza energetica da A+++ a D</i></p>	<ul style="list-style-type: none"> · Classe di efficienza energetica: A+++* · Capacità netta totale: 137 litri · Controllo meccanico della temperatura · Illuminazione interna a LED · Livello sonoro: 38 dB · Aerazione nella zona dello zoccolo <p><i>*In una scala di classi di efficienza energetica da A+++ a D</i></p>
Vano frigorifero	–	<ul style="list-style-type: none"> · 3 ripiani in vetro infrangibile di cui 2 regolabili · 1 balconcini di ampie dimensioni · Balconcino con ferma-bottiglie · 1 freshBox
Vano congelatore 	<ul style="list-style-type: none"> · lowFrost · Capienza netta congelatore : 72 litri · 3 cassetti trasparenti · Capacità di congelamento: 8 kg in 24 h · Conservazione senza energia elettrica: 21 h · Tasto Super congelamento con spegnimento automatico 	–
Accessori inclusi	<ul style="list-style-type: none"> · 2 accumulatori di freddo · 1 vaschetta per il ghiaccio 	· 1 portauova
Disegni tecnici	<p>Dimensioni in mm</p>	<p>Dimensioni in mm</p> <p>* Zoccolo variabile/ altezza sottopiano</p> <p>Spazio per il collegamento elettrico a destra o a sinistra dell'apparecchio. Aerazione nello zoccolo.</p>



KU15LA60
Frigorifero sottopiano
Porta con cerniera piatta
€ 936,00



GU15DA55
Congelatore sottopiano
Porta con cerniera piatta softClosing
€ 1.009,00

EAN	4242003585955	4242003556214
Caratteristiche principali	<ul style="list-style-type: none"> · Classe di efficienza energetica: A+++* · Capacità netta totale: 123 litri · Controllo meccanico della temperatura · Illuminazione interna a LED · Livello sonoro: 38dB · Aerazione nella zona dello zoccolo <p><i>*In una scala di classi di efficienza energetica da A+++ a D</i></p>	<ul style="list-style-type: none"> · Classe di efficienza energetica: A+* · Capacità netta totale: 98 litri · Controllo meccanico della temperatura · Allarme ottico e acustico per aumento temperatura · Livello sonoro: 38dB <p><i>*In una scala di classi di efficienza energetica da A+++ a D</i></p>
Vano frigorifero	<ul style="list-style-type: none"> · Capacità netta frigorifero: 108 litri · 2 ripiani in vetro infrangibile di cui 1 regolabili in altezza · Controporta con 1 balconcino grande con ferma bottiglie e 2 piccoli · 1 freshBox 	—
Vano congelatore 	<ul style="list-style-type: none"> · Capacità netta congelatore : 15 litri · Compartimento freezer con 1 cerniera · Spazio ideale per conservare pizze · Capacità di congelamento: 2 kg in 24 h · Autonomia di conservazione senza energia elettrica: 10 h 	<ul style="list-style-type: none"> · Tasto Super per congelamento intensivo con spegnimento automatico · 3 cassetti trasparenti · Indicazione tempi massimi di conservazione · Autonomia di conservazione senza energia elettrica: 23 h · Capacità di congelamento: 12 kg in 24 h · Abbinabile a un frigorifero integrabile
Accessori inclusi	<ul style="list-style-type: none"> · 1 vaschetta cubetti ghiaccio · 1 portauova 	<ul style="list-style-type: none"> · 2 accumulatori di freddo · 1 vaschetta per il ghiaccio
Disegni tecnici	<p>* Zoccolo variabile/ altezza sottopiano</p> <p>Spazio per il collegamento elettrico a destra o a sinistra dell'apparecchio. Aerazione nello zoccolo.</p> <p><i>Dimensioni in mm</i></p>	<p>* Zoccolo variabile/ altezza sottopiano</p> <p>Spazio per il collegamento elettrico a destra o a sinistra dell'apparecchio. Aerazione nello zoccolo.</p> <p><i>Dimensioni in mm</i></p>





iSensoric. Sensori intelligenti per una casa che pensa. E agisce.

iSensoric è la rivoluzione tecnologica presente negli elettrodomestici Siemens: è il centro operativo intelligente che raccoglie, analizza ed elabora le informazioni riportate dai sensori per controllare con la massima efficienza ogni processo. In questo modo, gli elettrodomestici compiono il loro dovere con la massima cura, nel rispetto del compito a cui sono preposti, che sia la conservazione degli alimenti o il lavaggio della biancheria. Cercando sempre di ottenere il miglior risultato, con il minimo dispendio energetico. Per una vita fuori dal comune.





Nascono da idee
innovative.
Raggiungono nuovi
traguardi.

Lavatrici iSensoric Siemens.

Scopri la rivoluzionaria innovazione nella cura del bucato: Siemens iSensoric il preciso sistema di sensori intelligenti. Ogni sensore ha la sua specifica caratteristica. L'unicità del sistema è l'interazione tra i sensori e l'elettronica. Insieme, automaticamente rilevano, calcolano, dirigono e controllano ogni fase di lavaggio trattando individualmente ogni singolo carico. Con un solo obiettivo finale: raggiungere la massima perfezione di lavaggio, con il minimo utilizzo di risorse possibile. E naturalmente iSensoric è disponibile in ogni lavatrice. Per risultati di lavaggio sempre perfetti.

Asciugatrice iSensoric Siemens.

Un prodotto intelligente deve per forza essere complicato da usare? Con l'asciugatrice Siemens, no. Grazie al Display LED multifunzione intuitivo e al selettore programmi con rotazione bidirezionale, impostare qualunque tipo di asciugatura è un gioco da ragazzi. Bastano pochi semplici comandi per attivare in pochissimo tempo l'asciugatura più adatta per ogni capo e per le vostre esigenze, dai programmi automatici a quelli con impostazione manuale del tempo di asciugatura e a quelli super veloci, come il programma Speed 40'.

Delicata con i tessuti, flessibile nella gestione del lavaggio, sicura contro gli allagamenti.



Efficiente, ecologico e silenzioso: il motore iQdrive.

Scoprite il nuovo motore con tecnologia inverter iQdrive. Grazie a questo motore, che vanta una assistenza di 10 anni, l'efficienza energetica raggiunge la classificazione A+++ -30%** ed i programmi di lavaggio saranno più veloci e silenziosi.

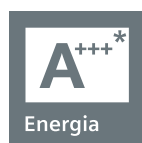

Energia



Energia

Per superare il massimo ci vuole sempre di più.

Siemens è sempre più attenta al rispetto per l'ambiente. Con la classe A+++ -30%** della lavatrice, si ha un ulteriore risparmio di energia del 30% rispetto alla massima classe di efficienza energetica A+++.

Dare il massimo. Questo è l'unico vero standard per Siemens.



Una polizza vita: Siemens aquaStop®.

Scoprite la novità e la sicurezza totale del sistema aquaStop®, l'unica garanzia a vita contro gli allagamenti. Un ulteriore motivo di tranquillità quando si utilizza una lavatrice Siemens. Perché scegliere Siemens vuol dire fare un investimento affidabile e duraturo.

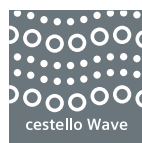

cestello Wave

Cestello Wave. Massimo rispetto per ogni tipo di tessuto.

Grazie alla sagomatura particolare del cestello Wave, con leggeri rilievi e fori molto piccoli, il tessuto viene delicatamente massaggiato durante il lavaggio ed in centrifuga le stropicciature sono notevolmente ridotte.



Lavaggio personalizzato, con qualunque programma.

Grazie all'opzione ecoGenius è possibile scegliere se risparmiare tempo oppure energia. Con turboWash si è padroni del proprio tempo: ogni ciclo di lavaggio dura infatti fino al 65% in meno rispetto allo standard. Con l'opzione ecoWash, invece, è possibile risparmiare fino al 50% di energia mantenendo altissimo il livello delle prestazioni.



speed 15 min

Programmi Speed 15'/30'/60'. Veloci ed efficaci.

Il programma Speed 15' o 30', adatto per carichi ridotti e per pulire lo sporco leggero, garantisce in breve tempo un ciclo completo di lavaggio. Perfetto per chi pratica sport e deve lavare spesso i propri indumenti e per tutti coloro che desiderano avere capi sempre pronti, velocemente. Il programma Speed 60' assicura una pulizia più profonda per carichi standard, in 1 ora soltanto.



aquaGenius Plus: il riconoscimento automatico del carico della biancheria.

aquaGenius Plus è la tecnologia innovativa che, in base alla tipologia e all'entità del carico introdotto, stabilisce con precisione la quantità di acqua necessaria per un bucato impeccabile senza sprechi.

*In una scala di classi di efficienza energetica da A+++ a D

** -30%: consumo inferiore del 30% rispetto al valore di classe energetica A+++ secondo la Normativa Europea 1061/2010.

iQ500

**WU14Q448IT**

Lavatrice carica frontale
standard 8 kg
€ 915,00



iQ500

**WU14Q447IT**

Lavatrice carica frontale
standard 7 kg
€ 856,00



EAN	4242003813003	4242003812730
Caratteristiche principali	<ul style="list-style-type: none"> Capacità di carico nominale: 8 kg Classe di efficienza energetica: A+++* Ulteriore riduzione di consumo energetico rispetto alla classe di efficienza energetica dichiarata: - 30%** Velocità massima di centrifuga: 1400 giri/min iQdrive: motore con pilotaggio inverter, veloce ed efficiente, con 10 anni di assistenza aquaGenius Plus: sistema intelligente che grazie al sensore di carico e al waterFlow Sensor ottimizza il consumo di acqua ed i parametri di lavaggio in funzione della biancheria introdotta waterFlow Sensor: misurazione precisa dell'acqua introdotta Sistema ecoGenius con due opzioni a scelta: ecoWash per il massimo risparmio di energia e turboWash per il massimo risparmio di tempo Cestello Wave: massimo rispetto per ogni tipo di tessuto Design Antivibrazioni: maggiore stabilità e silenziosità <p><small>*In una scala di classi di efficienza energetica da A+++ a D **-30%: consumo inferiore del 30% (135 kWh/anno, 8kg) rispetto al valore di classe energetica A+++ (196 kWh/anno, 8kg) secondo la Normativa Europea 1061/2010</small></p>	<ul style="list-style-type: none"> Capacità di carico nominale: 7 kg Classe di efficienza energetica: A+++* Ulteriore riduzione di consumo energetico rispetto alla classe di efficienza energetica dichiarata: - 30%** Velocità massima di centrifuga: 1400 giri/min iQdrive: motore con pilotaggio inverter, veloce ed efficiente, con 10 anni di assistenza aquaGenius Plus: sistema intelligente che grazie al sensore di carico e al waterFlow Sensor ottimizza il consumo di acqua ed i parametri di lavaggio in funzione della biancheria introdotta waterFlow Sensor: misurazione precisa dell'acqua introdotta Sistema ecoGenius con due opzioni a scelta: ecoWash per il massimo risparmio di energia e turboWash per il massimo risparmio di tempo Cestello Wave: massimo rispetto per ogni tipo di tessuto Design Antivibrazioni: maggiore stabilità e silenziosità <p><small>*In una scala di classi di efficienza energetica da A+++ a D **-30%: consumo inferiore del 30% (122 kWh/anno, 7kg) rispetto al valore di classe energetica A+++ (174 kWh/anno, 7kg) secondo la Normativa Europea 1061/2010</small></p>
Pannello di controllo	<ul style="list-style-type: none"> Programmi speciali: Speed 60', capiScuri, Mix, Pulizia cestello, Outdoor + Idrotessile, Camicie, Hygiene, Speed 30'/15', Trapunta, Risciacquo/Centrifuga/Scarico acqua, Lana, delicati/Seta Funzione Reload: permette di aggiungere i capi dimenticati anche a programma avviato touchControl: Prelavaggio, Super Risciacquo, Fine fra..., Selezione temperatura, ecoWash, Avvio/Aggiungi Bucato, turboWash, Selezione centrifuga/Esclusione centrifuga finale Grande display LED multifunzione con indicazione dei consumi di energia ecoInfo: indicazione dei consumi di energia Indicazione sovradosaggio 	<ul style="list-style-type: none"> Programmi speciali: Speed 60', capiScuri, Mix, Pulizia cestello, Outdoor + Idrotessile, Camicie, Hygiene, Speed 30'/15', Trapunta, Risciacquo/Centrifuga/Scarico acqua, Lana, delicati/Seta Funzione Reload: permette di aggiungere i capi dimenticati anche a programma avviato touchControl: Prelavaggio, Super Risciacquo, Fine fra..., Selezione temperatura, ecoWash, Avvio/Aggiungi Bucato, turboWash, Selezione centrifuga/Esclusione centrifuga finale Grande display LED multifunzione con indicazione dei consumi di energia ecoInfo: indicazione dei consumi di energia Indicazione sovradosaggio
Sicurezza	<ul style="list-style-type: none"> Bilanciamento automatico del carico in centrifuga Riconoscimento presenza schiuma Sicurezza bambini aquaStop con garanzia a vita 	<ul style="list-style-type: none"> Bilanciamento automatico del carico in centrifuga Riconoscimento presenza schiuma Sicurezza bambini aquaStop con garanzia a vita
Accessori opzionali	<ul style="list-style-type: none"> WZ10130: Prolunga per tubo di carico EAN: 4242003110164 € 56,00 	<ul style="list-style-type: none"> WZ10130: Prolunga per tubo di carico EAN: 4242003110164 € 56,00

iQ500

**WT47W468IT**

Asciugabiancheria a pompa di calore 8 kg
selfCleaning Condenser

€ 1.165,00



EAN	4242003722442	
Caratteristiche principali	<ul style="list-style-type: none"> · Capacità di carico nominale: 8 kg · Classe di efficienza energetica: A+++* · Tecnologia iSensoric: grazie ai sensori e all'elettronica di controllo intelligente asciuga i capi delicatamente e in modo rapido ed efficiente · selfCleaning Condenser: si pulisce da sola e mantiene l'efficienza dell'asciugatrice sempre al massimo livello · duoTronic: sensore di umidità e di temperatura per il controllo automatico dell'asciugatura · Cestello speciale per l'asciugatura dei capi in lana · Cestello softDry: asciuga i capi delicatamente ed uniformemente · Oblò di vetro · Illuminazione interna con LED · Design Antivibrazioni: maggiore stabilità e silenziosità 	
	*In una scala di classi di efficienza energetica da A+++ a D	
Pannello di controllo	<ul style="list-style-type: none"> · Programmi speciali: Mix, Asciugatura lana con cestello, Outdoor, Asciugamani, Programma a tempo caldo, Lingerie, Piumini, Speed 40', Camicie · Asciugatura lana con cestello · Fase anti piega 120 min · Tasti touchControl: Delicato, Segnale acustico, Stiramento, Impostazione tempo di asciugatura, Avvio/Pausa, Asciugatura fine, Impostazione fine asciugatura (1-24 h) · Grande display LED multifunzioni · Segnale acustico a fine programma 	
Sicurezza	<ul style="list-style-type: none"> · Sicurezza bambini 	
Accessori	<ul style="list-style-type: none"> · WZ20400: Kit di congiunzione con ripiano estraibile · WZ11410: Kit di congiunzione senza ripiano estraibile 	<p>EAN: 4242003569993 € 118,00</p> <p>EAN: 4242003641866 € 34,00</p>

La tecnologia più avanzata in fatto di asciugatura si unisce al massimo comfort di utilizzo.

iSensoric: tecnologia moderna, sensori avanzati, e fare il bucato diventa semplice. Per tutti.

Il sistema iSensoric di Siemens rappresenta l'innovazione più rivoluzionaria nella cura del bucato, grazie alle sue capacità di gestire e controllare automaticamente ogni fase dell'asciugatura, per garantire le migliori prestazioni possibili. Il segreto della sua forza è racchiuso nella perfetta combinazione tra il sistema a sensori e l'elettronica avanzata. È questo il cuore della tecnologia Siemens, che garantisce alla serie iQ prestazioni eccellenti.



Condensatore autopulente: massime prestazioni, ad ogni lavaggio.

Il condensatore delle asciugatrici Siemens si pulisce automaticamente durante ogni ciclo di lavaggio, evitando l'accumulo di residui di tessuto dei vostri capi. Grazie a questa funzione, l'asciugatrice garantisce sempre massime performance, con il minimo consumo energetico.

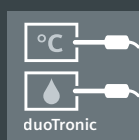

duoTronic: due sensori, un controllo totale.

Grazie al sistema con doppio sensore duoTronic, è possibile avere un preciso controllo della temperatura e dell'umidità. In base al programma scelto, otterrete quindi risultati ottimali e adatti alle vostre esigenze.



Sistema softDry: la naturale delicatezza del sole e del vento.

Il cestello softDry è la soluzione efficace per la cura dei capi: il flusso d'aria nel cestello rimane costante, mentre l'umidità e la temperatura vengono controllate mediante il sistema duoTronic. I nuovi trascinatori a forma di elica garantiscono un'asciugatura uniforme ed il capiente cestello permette ai capi di asciugare senza stropicciarsi.

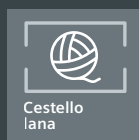

Cestello lana: massima morbidezza, a lungo.

Il cestello lana è creato appositamente per prendersi cura dei vostri capi di lana: fissato in modo sicuro nell'asciugatrice, non ruota con il normale cestello ed evita che i capi si infeltriscano a causa dell'eccessivo movimento.





Innovazione significa
guardare avanti,
ampliando ogni giorno
i propri orizzonti.

Idee brillanti e tecnologie innovative, racchiuse in un design moderno ed elegante. La gamma di frigoriferi e congelatori Siemens offre solo il meglio per conservare gli alimenti preservandone la freschezza più a lungo.



Da oggi al cibo ci pensano i sensori.



freshSense. Esattamente quello di cui avete bisogno. E il vostro frigorifero lo sa.
Ogni fluttuazione di temperatura può alterare le condizioni all'interno del frigorifero e, di conseguenza, anche la freschezza degli alimenti. Per evitarlo, freshSense misura la temperatura all'interno e all'esterno del frigorifero.



Stop alla creazione di ghiaccio grazie alla tecnologia noFrost.
Siemens è riuscita ad eliminare completamente la formazione di ghiaccio nel frigorifero grazie al suo innovativo sistema noFrost, il sistema di ventilazione che impedisce l'insorgere di brina e umidità: in questo modo i cibi vengono conservati sempre alla temperatura ideale per mantenere più a lungo la loro naturale freschezza ed in totale igiene, evitando la formazione di muffe e batteri e quindi di cattivi odori.



I frigoriferi Siemens sono dotati di software intelligente e utilizzano fino a otto sensori. Grazie alla misurazione costante della temperatura, il sistema di controllo è in grado di creare le condizioni perfette per una freschezza eccezionale di lunga durata.



**La temperatura ideale in ogni ripiano.
Il sistema noFrost multiAirflow.**

Nei frigoriferi Siemens il sistema di ventilazione noFrost è posizionato tra il frigorifero e il congelatore. Questo ha il vantaggio di ridurre il livello dell'umidità fino al 90% grazie ad un flusso d'aria che dal centro dell'apparecchio si sprigiona uniformemente in ogni ripiano. Si evita così la formazione di brina in entrambi i vani e la temperatura desiderata viene raggiunta in brevissimo tempo su ogni ripiano. In questo modo si possono posizionare gli alimenti ovunque, senza dover più sbrinare!



Sbrinare è una cosa che va fatta. Grazie alla tecnologia lowFrost, sempre più di rado.

Gli evaporatori integrati all'interno delle pareti del congelatore diffondono il freddo in modo omogeneo evitando che la brina si accumuli in alcuni punti. Questo permette di allungare i tempi tra uno scongelamento e l'altro riducendo i consumi energetici. I cassetti ed i ripiani possono essere facilmente estratti consentendo ai cibi di godere di maggiore spazio.



Fresco, freschissimo. hyperFresh!



hyperFresh. Sempre più fresco.

Il cassetto hyperFresh assicura una freschezza più duratura ed è facilissimo da utilizzare. Forma e funzione sono state realizzate per regalarvi un ambiente ideale in cui conservare frutta e verdura, carne e pesce. Vedrete la qualità, sentirete la freschezza e vi potrete abbandonare al gusto.

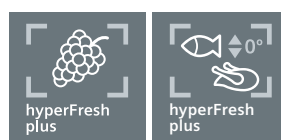

hyperFresh plus. Freschezza, due volte più a lungo.

Il nuovo cassetto hyperFresh plus, vi aiuta ad assicurare al cibo le condizioni giuste per la conservazione, mantenendolo fresco fino a due volte più a lungo. Frutta o verdura? Basta scegliere e con hyperFresh plus è possibile regolare il livello di umidità. Inoltre, per carne e pesce, è possibile regolare la temperatura grazie all'apposito slider.

iSensoric

noFrost
multiAirflow
airfreshFilter

easyAccess

10°C fish & meat

plus
hyperFresh 10°C fish & meat

plus
hyperFresh 10°C fish & meat

hyper
fresh

plus
fruit & vegetables

Funzionalità e design vanno di pari passo.



Efficienza energetica.

I frigoriferi combinati Siemens sono in classi energetiche comprese tra A++ e A+++. Ciò significa che consumano dal 20% al 60% di energia in meno rispetto ai normali frigoriferi in classe A.

*In una scala di classi di efficienza energetica da A+++ a D

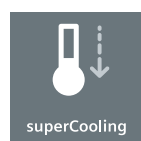

superCooling: temperatura costante.

Non fatevi cogliere di sorpresa: con il tasto superCooling potete abbassare la temperatura del frigorifero a +2 °C in un attimo. Eviterete così di aumentare la temperatura dei cibi già refrigerati ogni volta che inserite alimenti appena acquistati.

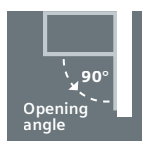

Angolo di apertura a 90° senza ingombro: il frigorifero proprio dove piace a voi.

Addio ai centimetri di spazio sprecato! Finalmente sarete liberi di posizionare i nuovi frigoriferi e congelatori Siemens aderenti alla parete.

A destra o a sinistra della cucina?

Decidete voi, perché la porta è reversibile e si ha completo accesso a cassetti e ripiani.

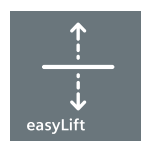

easyLift: la comodità di poter intervenire sullo spazio.

Il balconcino easyLift sulla controporta del frigorifero è regolabile in altezza. Questo permette di poter comodamente inserire qualsiasi bottiglia, da quelle più piccole a quelle più alte, aumentando lo spazio a disposizione sia in alto che in basso. E non è tutto: il balconcino easyLift è regolabile anche una volta riempito, evitando il disturbo di doverlo svuotare prima di riposizionarlo.

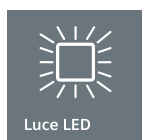

Illuminazione a LED: e luce sia.

La luce a lunga durata in alto e i LED integrati nelle pareti laterali garantiscono una luce perfetta e uniforme che non abbaglia.



Ripiani scorrevoli.

Comfort a portata di mano. Il ripiano centrale scorre in avanti fino a 15 cm. Mantenendo la stabilità per raggiungere anche i cibi riposti in fondo.



Frigoriferi Side by Side. La flessibilità Siemens in formato extralarge.

Al giorno d'oggi la flessibilità è essenziale: stasera cucina mediterranea, domani sushi e poi un dolce o meglio una macedonia. E se a qualcuno viene un'improvvisa voglia di un drink? Ghiaccio a cubetti o tritato? Per tutti i desideri c'è una linea di frigoriferi che ha sempre la soluzione pronta: Siemens Side by Side.

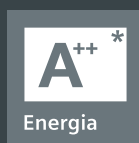

Energia

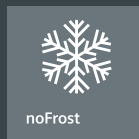

noFrost

noFrost.

Sbrinare il congelatore è già un lontano ricordo.

Tutti gli elettrodomestici dotati di tecnologia noFrost raccolgono costantemente informazioni, ad esempio la temperatura dell'ambiente esterno o quante volte viene aperta la porta. Sulla base di questi dati, definiscono successivamente i cicli di sbrinamento del vano congelatore. Così non dovrete più sbrinare il freezer manualmente, risparmiando tempo e fatica, il tutto nella garanzia della classe di efficienza energetica A++.

*In una scala di classi di efficienza energetica da A+++ a D



hyperFresh



hyperFresh plus

hyperFresh e hyperFresh plus.

Sempre più fresco.

Il cassetto hyperFresh assicura una freschezza più duratura ed è facilissimo da utilizzare. Forma e funzione sono state realizzate per regalarvi un ambiente ideale in cui conservare frutta e verdura, carne e pesce. Vedrete la qualità, sentirete la freschezza e vi potrete abbandonare al gusto.

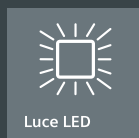

Luce LED

Tutto bene in vista: l'illuminazione a LED del vano frigorifero.

I frigoriferi Side by Side di Siemens sono il meglio che il panorama dei side by side possa offrire. La spettacolare illuminazione a LED, i balconcini, i cassetti e i ripiani profilati in acciaio diventano dettagli inconfondibili di stile. Carattere hi-tech, eleganza senza tempo.

Ice&Water. Acqua e ghiaccio sempre a disposizione.

Per avere ghiaccio a cubetti, tritato o semplicemente un bicchiere di acqua fresca non si può fare a meno dello speciale distributore Ice&Water! Il suo design perfettamente a filo sulla porta ed il display LCD integrato non fanno che impreziosire e rendere ancora più esclusivi i Side by Side Siemens.



Il vantaggio di gestire il vostro frigorifero ovunque vi troviate.

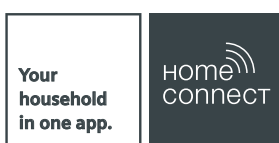

Home Connect: la tecnologia di domani è già a casa vostra.

Grazie alla connessione Wi-Fi e alla funzione Home Connect, il frigorifero è sotto controllo anche quando non ci siete. Questa innovazione apre la strada a un mondo di nuove possibilità e arricchisce la vostra vita quotidiana. Con il controllo a distanza è possibile visualizzare e modificare in modo intuitivo le impostazioni ottimali per il vostro frigorifero, compreso il vano congelatore.

Camera in the Fridge: controllate il contenuto del vostro frigorifero, in qualsiasi momento.

Grazie alle due fotocamere installate all'interno potrete controllare in qualsiasi momento il contenuto del vostro frigorifero, tramite l'intuitiva app Home Connect: bastano pochi secondi per controllare quali ingredienti avete ancora a casa.



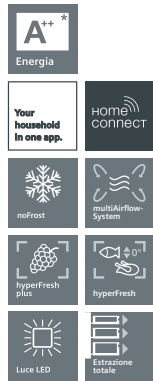

KA92DHB31

Frigo-congelatore Side by Side. Vetro nero

€ 5.500,00

EAN	4242003786604	
Caratteristiche principali	<p>noFrost</p> <p>Home Connect: Telecamera interna, Programmazione e controllo dell'apparecchio a distanza tramite app per dispositivi mobili</p> <p>Classe di efficienza energetica: A+++*</p> <p>Capacità netta totale: 540 litri</p> <p>Illuminazione interna a LED</p> <p>Controllo LCD integrato nella porta</p>	<p>Livello sonoro: 42 db</p> <p>2 circuiti di raffreddamento separati</p> <p>Allarme ottico ed acustico per aumento temperatura, funzione memoryAlert</p> <p>Allarme porta aperta</p> <p>Multi Airflow-System</p> <p><i>*In una scala di classi di efficienza energetica da A+++ a D</i></p>
Vano frigorifero	<p>Capacità netta frigorifero: 367 litri</p> <p>1 cassetto hyperFresh plus con controllo umidità su rotelle – mantiene frutta e verdura freschi fino a 2 volte più a lungo</p> <p>1 Fresh box con guide telescopiche</p> <p>1 cassetto hyperFresh ◀0°C▶ – mantiene pesce e carne freschi più a lungo</p>	<p>4 ripiani di cui 3 regolabili in altezza e 1 ripiano scorrevole EasyShelf, 1 ripiano con sistema Easylift easyAccess estensibili</p> <p>Controporta con 2 balconcino grande e 3 piccoli</p> <p>Scomparto burro e formaggio</p> <p>Filtro acqua</p> <p>Funzione raffreddamento Super</p>
Vano congelatore	<p>Capacità netta congelatore noFrost ★ ★ ★: 173 litri</p> <p>3 ripiani in vetro infrangibile, di cui 2 regolabili</p> <p>2 cassette trasparenti</p> <p>Controporta con 4 balconcini estraibili e reclinabili</p> <p>Dispenser ghiaccio automatico</p> <p>Illuminazione interna a LED</p>	<p>Tasto Super per congelamento intensivo con spegnimento automatico</p> <p>Autonomia di conservazione senza energia elettrica: 12 h</p> <p>Capacità di congelamento: 12 kg in 24 h</p>
Accessori inclusi	<p>2 accumulatori di freddo</p> <p>1 tubo di raccordo</p> <p>1 portauova</p> <p>Portabottiglie</p>	
Disegni tecnici	<p>Vasca di raffreddamento completamente estraibile con angolo d'apertura anta di 122°</p> <p>* Frontale regolabile da 1747 a 1762 Allacciamento dell'acqua sull'apparecchio</p> <p><i>Dimensioni in mm</i></p>	



KA92DAI30

Frigo-congelatore Side by Side. inoxDoor

€ 4.108,00

EAN	4242003674741	
Caratteristiche principali	<p>noFrost Classe di efficienza energetica: A++[*] Capacità netta totale: 541 litri Illuminazione interna a LED Controllo LCD integrato nella porta Livello sonoro: 42 db 2 circuiti di raffreddamento separati Funzione Eco: per risparmio energetico</p>	<p>holidayMode: funzione vacanze per risparmio energetico Allarme ottico e acustico per aumento temperatura Allarme porta aperta Filtro antiodori AirFresh Filter Multi Airflow-System</p>
Vano frigorifero	<p>Capacità netta frigorifero: 368 litri 4 ripiani di cui 3 regolabili in altezza e 1 ripiano scorrevole easyShelf, 1 ripiano con sistema easylift easyAccess estensibili 1 cassetto hyperFresh plus con controllo umidità su rotelle – mantiene frutta e verdura freschi fino a 2 volte più a lungo</p>	<p>1 cassetto hyperFresh ◀0°C▶ – mantiene pesce e carne freschi più a lungo 1 freshBox con guide telescopiche Controporta con 2 balconcini grandi e 3 piccoli Scomparto burro e formaggio Funzione raffreddamento Super</p>
Vano congelatore	<p>Capacità netta congelatore noFrost ★☆☆: 173 litri 2 cassette trasparenti di cui 1 bigBox 3 ripiani in vetro infrangibile, di cui 2 regolabili Controporta con 4 balconcini estraibili e reclinabili Illuminazione interna a LED Dispenser acqua, ghiaccio tritato, cubetti di ghiaccio. Con sicurezza bambini, luce LED</p>	<p>Filtro acqua Tasto Super per congelamento intensivo con spegnimento automatico Autonomia di conservazione senza energia elettrica: 12 h Capacità di congelamento: 12 kg in 24 h</p>
Accessori inclusi	<p>2 accumulatori di freddo 1 tubo di raccordo 1 portauova Portabottiglie</p>	
Disegni tecnici	<p>Vasca di raffreddamento completamente estraibile con angolo d'apertura anta di 122°</p> <p>* Frontale regolabile da 1747 a 1762 min. 38,5 max. 53,5 Allacciamento dell'acqua sull'apparecchio</p>	

Dimensioni in mm

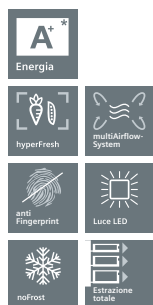

KA92DVI25

Frigo-congelatore Side by Side. inoxDoor

€ 2.548,00

EAN	4242003664704	
Caratteristiche principali	<p>noFrost Classe di efficienza energetica: A+* Capacità netta totale: 553 litri Illuminazione interna a LED Display elettronico a 7 segmenti Livello sonoro: 43 db 2 circuiti di raffreddamento separati</p>	<p>Allarme ottico e acustico per aumento temperatura Allarme porta aperta Multi Airflow-System</p> <p><small>*In una scala di classi di efficienza energetica da A+++ a D</small></p>
Vano frigorifero	<p>Capacità netta frigorifero: 380 litri 4 ripiani di cui 3 regolabili in altezza e 1 ripiano scorrevole easyShelf easyAccess estensibili Funzione raffreddamento Super 1 cassetto hyperFresh con regolazione umidità – mantiene frutta e verdura fresche più a lungo</p>	<p>1 freshBox con guide telescopiche Controporta con 2 balconcini grandi e 2 piccoli Scomparto burro e formaggio</p>
Vano congelatore <small>* **</small>	<p>Capacità netta congelatore noFrost <small>* **</small>: 173 litri 3 ripiani in vetro infrangibile, di cui 2 regolabili 2 cassette trasparenti di cui 1 bigBox Controporta con 4 balconcini estraibili e reclinabili Dispenser acqua, ghiaccio tritato, cubetti di ghiaccio. Con sicurezza bambini, luce LED</p>	<p>Tasto Super per congelamento intensivo con spegnimento automatico Filtro acqua Autonomia di conservazione senza energia elettrica: 12 h Capacità di congelamento: 12 kg in 24 h</p>
Accessori inclusi	<p>1 tubo di raccordo 1 portauova</p>	
Disegni tecnici	<p><small>* Frontale regolabile da 1747 a 1762</small> <small>min. 38,5 l</small> <small>max. 53,5 l</small> <small>Allacciamento dell'acqua all'apparecchio</small></p>	

Dimensioni in mm

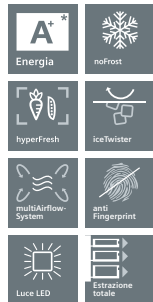

KA92NVI25

Frigo-congelatore Side by Side. inoxDoor

€ 2.288,00

EAN	4242003674772	
Caratteristiche principali	<p>noFrost Classe di efficienza energetica: A+* Capacità netta totale: 604 litri Illuminazione interna a LED Display esterno a LED per la regolazione separata della temperatura dei 2 vani Livello sonoro: 43 db</p>	<p>Funzione Eco: per risparmio energetico holidayMode: funzione vacanze per risparmio energetico Allarme ottico e acustico per aumento temperatura Allarme porta aperta Multi Airflow-System 2 circuiti di raffreddamento separati</p> <p><small>*In una scala di classi di efficienza energetica da A+++ a D</small></p>
Vano frigorifero	<p>Capacità netta frigorifero: 387 litri 4 ripiani di cui 3 regolabili in altezza e 1 ripiano scorrevole easyShelf easyAccess estensibili 1 cassetto hyperFresh con regolazione umidità – mantiene frutta e verdura fresche più a lungo 1 freshBox con guide telescopiche Controporta con 2 balconcini grandi e 2 piccoli</p>	<p>Scomparto burro e formaggio Funzione raffreddamento Super</p>
Vano congelatore <small>* A+++</small>	<p>Capacità netta congelatore noFrost <small>* A+++</small>: 217 litri 4 ripiani in vetro infrangibile, di cui 2 regolabili 2 cassette trasparenti di cui 1 bigBox Controporta con 5 balconcini estraibili e reclinabili iceTwister: dispenser ghiaccio Illuminazione interna a LED</p>	<p>Tasto Super per congelamento intensivo con spegnimento automatico Autonomia di conservazione senza energia elettrica: 12 h Capacità di congelamento: 12 kg in 24 h</p>
Accessori inclusi	1 portauova	
Disegni tecnici	<p>Vasca di raffreddamento completamente estraibile con angolo d'apertura anta di 122°</p> <p>Dimensioni in mm</p>	



Frigoriferi combinati. Tecnologia e design, per una freschezza ideale.

Migliorate la vostra qualità di vita: con le tecnologie di raffreddamento e congelamento intelligenti dei frigoriferi combinati Siemens. Per una freschezza e una flessibilità uniche in un ricercato design estetico.



noFrost.

Sbrinare il congelatore è già un lontano ricordo.

Tutti gli elettrodomestici dotati di tecnologia noFrost raccolgono costantemente informazioni, ad esempio la temperatura dell'ambiente esterno o quante volte viene aperta la porta. Sulla base di questi dati, definiscono successivamente i cicli di sbrinamento del vano congelatore. Così non dovrete più sbrinare il freezer manualmente, risparmiando tempo e fatica, il tutto nella garanzia della classe di efficienza energetica A+++.

*In una scala di classi di efficienza energetica da A+++ a D



hyperFresh e hyperFresh plus.

Sempre più fresco.

Il cassetto hyperFresh assicura una freschezza più duratura ed è facilissimo da utilizzare. Forma e funzione sono state realizzate per regalarvi un ambiente ideale in cui conservare frutta e verdura, carne e pesce. Vedrete la qualità, sentirete la freschezza e vi potrete abbandonare al gusto.

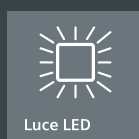

Tutto bene in vista:

l'illuminazione a LED del vano frigorifero.

Le luci a LED ad alta efficienza energetica e di lunga durata illuminano l'interno del frigorifero dall'alto al basso in modo perfetto. La luce è proiettata in senso obliquo verso l'interno, per cui non abbaglia e non può essere coperta.

iQ500



KG49E2I4A
Frigo-congelatore
€ 1.269,00

DISPONIBILE DA LUGLIO 2018



iQ500



KG49NLW30
Frigo-congelatore
€ 1.663,00



EAN	4242003832943	4242003758502
Materiale	inoxDoor	Vetro bianco
Caratteristiche principali	<ul style="list-style-type: none"> · Ventola interna per freddo dinamico · Classe di efficienza energetica: A+++* · Capacità netta totale: 412 litri · Illuminazione interna a LED · Display elettronico a 7 segmenti · Livello sonoro: 38 db · 2 circuiti di raffreddamento separati · holiday Mode: funzione vacanze per risparmio energetico · Allarme porta aperta · Allarme ottico e acustico · Filtro antiodori AirFresh Filter <p><i>*In una scala di classi di efficienza energetica da A+++ a D</i></p>	<ul style="list-style-type: none"> · noFrost · Classe di efficienza energetica: A++* · Capacità netta totale: 435 litri · Luce LED ad intensità crescente · Display LCD integrato nella porta · Livello sonoro: 40 db · Allarme porta aperta · Allarme ottico e acustico per aumento temperatura · 2 circuiti di raffreddamento separati <p><i>*In una scala di classi di efficienza energetica da A+++ a D</i></p>
Vano frigorifero	<ul style="list-style-type: none"> · Capacità netta frigorifero: 301 litri · 1 cassetto hyperFresh ◀0°C▶ – mantiene pesce e carne freschi più a lungo · 1 cassetto hyperFresh con regolazione umidità – mantiene frutta e verdura fresche più a lungo · 5 ripiani di cui 2 regolabili in altezza e 4 ripiani scorrevoli EasyShelf easyAccess estensibili · Controporta con 1 balconcino grande e 3 piccoli · Funzione raffreddamento Super 	<ul style="list-style-type: none"> · Capacità netta frigorifero: 330 litri · 1 cassetto hyperFresh plus con regolazione umidità – mantiene frutta e verdura fresche 2 volte più a lungo · 2 cassette hyperFresh ◀0°C▶ con controllo temperatura su ripiano scorrevole – mantiene pesce e carne freschi più a lungo · 5 ripiani in vetro infrangibile di cui 4 ripiani scorrevoli easyShelf regolabili in altezza · Controporta con 4 balconcini di cui uno coperto · Filtro antiodori AirFresh Filter
Vano congelatore	<ul style="list-style-type: none"> · Capacità netta congelatore A+++: 111 litri · Freezer con sistema lowFrost · Capacità di congelamento: 15 kg in 24 h · Autonomia di conservazione senza energia elettrica: 44 h · 3 cassette trasparenti · Sbrinamento automatico 	<ul style="list-style-type: none"> · Capacità netta congelatore A++: 105 litri · 3 cassette trasparenti · varioZone: ripiani in vetro removibili per spazio extra · Tasto Super per congelamento intensivo con spegnimento automatico · Capacità di congelamento: 15 kg in 24 h · Autonomia di conservazione senza energia elettrica: 20 h
Accessori	<ul style="list-style-type: none"> · 2 accumulatori di freddo 	<ul style="list-style-type: none"> · 2 accumulatori di freddo · 3 portauova · Portabottiglie

iQ300

**KG49NXI30**

Frigo-congelatore
€ 1.455,00



iQ500

**KG39NLB35**

Frigo-congelatore
€ 1.530,00

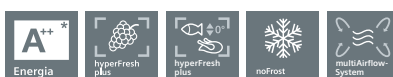

iQ300

**KG36NVL3A**

Frigo-congelatore
€ 957,00



4242003758274	4242003724606	4242003826508
inoxDoor	Vetro nero	inoxLook
<ul style="list-style-type: none"> noFrost Classe di efficienza energetica: A++* Capacità netta totale: 435 litri Luce LED ad intensità crescente Display LED esterno per la regolazione separata della temperatura dei 2 vani Livello sonoro: 40 db Allarme ottico e acustico per aumento temperatura 	<ul style="list-style-type: none"> noFrost Classe di efficienza energetica: A++* Capacità netta totale: 366 litri Luce LED ad intensità crescente Controllo LCD integrato nella porta Livello sonoro: 39 db Allarme porta aperta Allarme ottico e acustico Multi Airflow-System 2 circuiti di raffreddamento separati 	<ul style="list-style-type: none"> noFrost Classe di efficienza energetica: A++* Capacità netta totale: 324 litri Luce LED ad intensità crescente Controllo elettronico a LED per la regolazione separata della temperatura dei 2 vani Livello sonoro: 39 db Allarme porta aperta Allarme ottico e acustico Multi Airflow-System 2 circuiti di raffreddamento separati
<i>*In una scala di classi di efficienza energetica da A+++ a D</i>	<i>*In una scala di classi di efficienza energetica da A+++ a D</i>	<i>*In una scala di classi di efficienza energetica da A+++ a D</i>
<ul style="list-style-type: none"> Capacità netta frigorifero: 330 litri 1 cassetto hyperFresh con regolazione umidità – mantiene frutta e verdura fresche più a lungo 2 cassetti hyperFresh ◀0°C▶ con controllo temperatura – mantengono pesce e carne freschi più a lungo 5 ripiani di cui 4 regolabili in altezza e 4 ripiani scorrevoli easyShelf easyAccess estensibili Controporta con 4 balconcini Filtro antiodori AirFresh Filter 	<ul style="list-style-type: none"> Capacità netta frigorifero: 279 litri 1 cassetto hyperFresh plus con regolazione umidità – mantiene frutta e verdura fresche 2 volte più a lungo 2 cassetti hyperFresh plus ◀0°C▶ con controllo temperatura su ripiano scorrevole – mantengono pesce e carne freschi più a lungo 5 ripiani in vetro infrangibile (3 regolabili in altezza), di cui 4 ripiani scorrevoli easyShelf easyAccess estensibili Controporta con 1 balconcino grande e 2 piccoli Filtro antiodori AirFresh Filter Funzione raffreddamento Super 	<ul style="list-style-type: none"> Capacità netta frigorifero: 237 litri 1 cassetto hyperFresh con regolazione umidità – mantiene frutta e verdura fresche 2 volte più a lungo 2 cassetti hyperFresh ◀0°C▶ con controllo temperatura – mantengono pesce e carne freschi più a lungo 4 ripiani in vetro infrangibile (2 regolabili in altezza), di cui 3 ripiani scorrevoli easyShelf easyAccess estensibili Controporta con 3 balconcini Filtro antiodori AirFresh Filter
<ul style="list-style-type: none"> Capacità netta congelatore ★☆☆: 105 litri 3 cassetti trasparenti varioZone: ripiani in vetro removibili per spazio extra Tasto Super per congelamento intensivo con spegnimento automatico Capacità di congelamento: 15 kg in 24 h Autonomia di conservazione senza energia elettrica: 20 h 	<ul style="list-style-type: none"> Capacità netta congelatore ★☆☆: 87 litri 3 cassetti trasparenti Tasto Super per congelamento intensivo con spegnimento automatico Indicazione tempi massimi di conservazione Capacità di congelamento: 14 kg in 24 h Autonomia di conservazione senza energia elettrica: 16 h 	<ul style="list-style-type: none"> Capacità netta congelatore ★☆☆: 87 litri 3 cassetti trasparenti Vario Zone - Ripiani in vetro removibili per spazio extra Tasto Super per congelamento intensivo con spegnimento automatico Capacità di congelamento: 14 kg in 24 h Autonomia di conservazione senza energia elettrica: 16 h
<ul style="list-style-type: none"> 3 portauova Portabottiglie 	<ul style="list-style-type: none"> 2 accumulatori di freddo 3 portauova Portabottiglie 	<ul style="list-style-type: none"> Porta ghiaccio con coperchio Portabottiglie



Frigoriferi monoporta. Affidatevi alla versatilità.

Un raffinato equipaggiamento e le innovative tecnologie di raffreddamento si fondono in un prodotto dal design straordinario, con la nuova finitura blackInox. Scoprite il massimo della flessibilità affiancando un frigorifero e un congelatore monoporta, per ricreare un perfetto Side by Side europeo, evitando la creazione di condensa.

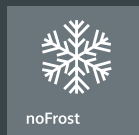
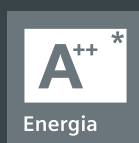

noFrost.

Sbrinare il congelatore è già un lontano ricordo.

Tutti gli elettrodomestici dotati di tecnologia noFrost raccolgono costantemente informazioni, ad esempio la temperatura dell'ambiente esterno o quante volte viene aperta la porta. Sulla base di questi dati, definiscono successivamente i cicli di sbrinamento del vano congelatore. Così non dovrete più sbrinare il freezer manualmente, risparmiando tempo e fatica, il tutto nella garanzia della classe di efficienza energetica A++.

*In una scala di classi di efficienza energetica da A+++ a D



hyperFresh plus. Sempre più fresco.

Il cassetto hyperFresh plus assicura una freschezza più duratura ed è facilissimo da utilizzare. Forma e funzione sono state realizzate per regalarvi un ambiente ideale in cui conservare frutta e verdura, carne e pesce. Vedrete la qualità, sentirete la freschezza e vi potrete abbandonare al gusto.

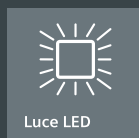

Tutto bene in vista:

l'illuminazione a LED del vano frigorifero.

Le luci a LED ad alta efficienza energetica e di lunga durata illuminano l'interno del frigorifero dall'alto al basso in modo perfetto. La luce è proiettata in senso obliquo verso l'interno, per cui non abbaglia e non può essere coperta.



KS36VAX3P

Frigorifero monoporta. Black Inox Anti-impronta

€ 1.155,00

EAN	4242003817803	
Caratteristiche principali	<p>Ventola interna per freddo dinamico Classe di efficienza energetica: A++[*] Capacità netta totale: 346 litri Illuminazione interna a LED Livello sonoro: 39 db Temperatura regolabile visualizzata attraverso display Allarme porta aperta Filtro antiodori AirFresh Filter</p> <p><small>*In una scala di classi di efficienza energetica da A+++ a D</small></p>	
Vano frigorifero	<p>Capacità netta frigorifero: 346 litri 1 cassetto hyperFresh plus con regolazione umidità - mantiene frutta e verdura fresche 2 volte più a lungo 7 ripiani di cui 4 regolabili in altezza e 5 easyAccess estensibili 5 balconcini, di cui 1 regolabile in altezza con sistema easyLift e 1 scomparto burro e formaggio Funzione raffreddamento Super</p>	
Accessori inclusi	3 portauova Portabottiglie	
Accessori speciali	· KS39ZAX00: Kit di congiunzione	EAN: 4242003831250 DISPONIBILE DA LUGLIO 2018 € 39,00
Disegni tecnici		

Dimensioni in mm



GS36NAX3P

Congelatore verticale. Black Inox Anti-impronta

€ 1.255,00

EAN	4242003818350	
Caratteristiche principali	<p>noFrost Classe di efficienza energetica: A++* Capacità netta totale: 242 litri Illuminazione interna a LED Temperatura regolabile visualizzata attraverso display Livello sonoro: 42 db Allarme ottico e acustico Multi Airflow-System</p> <p><small>*In una scala di classi di efficienza energetica da A+++ a D</small></p>	
Vano congelatore <small>***</small>	<p>Capacità netta congelatore <small>***</small>: 242 litri 4 cassetti trasparenti Zona easyAcces iceTwister estraibile Tasto Super per congelamento intensivo con spegnimento automatico Capacità di congelamento: 20 kg in 24 h Autonomia di conservazione senza energia elettrica: 25 h</p>	
Accessori inclusi	3 accumulatori di freddo	
Accessori speciali	<ul style="list-style-type: none"> KS39ZAX00: Kit di congiunzione 	<p>EAN: 4242003831250 DISPONIBILE DA LUGLIO 2018 € 39,00</p>
Disegni tecnici		

Dimensioni in mm



Design raffinato, massimo comfort, prestazioni eccellenti.

Siemens propone una gamma di piccoli elettrodomestici per la cucina che si distingue subito per il design moderno ed elegante. Ma è nelle prestazioni che raggiungono l'eccellenza: per preparazioni all'altezza di veri gourmet.



softTouch



velocità 12 x



pulsante turbo



anti spruzzo

Frullatore ad immersione MQ67170.

Maneggevolezza grazie all'impugnatura softTouch, silenziosità grazie allo speciale motore che riduce le vibrazioni, funzione Turbo per le massime prestazioni. Il frullatore ad immersione MQ67170 garantisce risultati eccellenti nella preparazione di frullati e creme e grazie all'innovativa lama a 4 ali ed al mini tritatutto con lama in acciaio inox, è perfetto anche per tritare le nocchie o il parmigiano. Nulla è lasciato al caso: il piede e gli accessori infatti sono comodamente lavabili in lavastoviglie.



softTouch



leggero



superSilenzioso

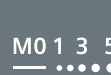

velocità 5 x

Sbattitore ad immersione MQ96580.

Dotato dell'impugnatura ergonomica softTouch così come degli accessori (frusta, ganci e piede) in acciaio inox, lo sbattitore MQ96580 di Siemens è lo strumento ideale per un utilizzo quotidiano nel massimo comfort. Il cavo flessibile a spirale garantisce grande libertà d'azione, mentre il motore di ultima generazione è potente, ma allo stesso tempo leggero e silenzioso.



MR015FQ1

Tritatutto
€ 90,00



MQ67170

Frullatore ad immersione
€ 125,00



EAN	4242003634318	4242003580660
Colore	Nero	Nero / Grigio
Caratteristiche principali	<ul style="list-style-type: none"> · Motore potente da 550W · Interruttore a pressione con coperchio di sicurezza · Lama in acciaio inox · Contenitore in vetro da 1500 ml lavabile in lavastoviglie e utilizzabile nel microonde · Lama per tritare il ghiaccio · Disco emulsionatore · Facile da pulire, accessori lavabili in lavastoviglie 	<ul style="list-style-type: none"> · Potenza: 750W · Impugnatura ergonomica softTouch · Grande maneggevolezza grazie all'impugnatura softTouch, ai tasti grandi e alla forma ergonomica · Motore silenzioso e con poche vibrazioni · 12 impostazioni di velocità · Funzione Turbo per prestazioni massime · Piede in acciaio inox di elevata qualità · Innovativa lama a 4 ali per risultati perfetti · Tasto Click per espulsione del piede · Piede ed accessori lavabili in lavastoviglie (ad eccezione delle parti con ingranaggi) · Bicchiere trasparente graduato · Cavo flessibile a spirale · Minitritatutto con lame in acciaio inox ideale per piccole quantità · Lama tritaggiaccio in acciaio inox · Frusta in acciaio inox per impasti morbidi con adattatore
Accessori	<ul style="list-style-type: none"> · 1 lama tritaggiaccio · 1 disco emulsionatore 	<ul style="list-style-type: none"> · 2 coperchi · 1 lama tritaggiaccio · 1 bicchiere graduato con coperchio · 1 piede mixer in acciaio inox · 1 frusta per miscelare · 1 minitritatutto (accessorio con ingranaggi, non lavabile in lavastoviglie)

**MQ96580**

Sbattitore ad immersione
€ 105,00

**TT86103**

Tostafette compatto
Sensor for senses
€ 125,00

EAN	4242003613764	4242003535585
Colore	Nero/Grigio	Nero
Caratteristiche principali	<ul style="list-style-type: none"> · Potenza: 500W · Motore di ultima tecnologia: potente, ma allo stesso tempo leggero e silenzioso · Grande maneggevolezza grazie all'impugnatura softTouch, ai tasti grandi e alla forma ergonomica · 5 velocità + intermittenza · Funzione Turbo · Tasto espulsione fruste, ganci ed eventuale piede · Fruste per montare · Ganci in acciaio inox per impastare · Piede in acciaio inox di elevata qualità · Apertura posteriore per inserire il piede miscelatore · Gli accessori si attaccano e staccano facilmente grazie al sistema brevettato · Cavo flessibile a spirale · Minitritatutto con lame in acciaio inox ideale per piccole quantità · Bicchiere trasparente graduato con coperchio 	<ul style="list-style-type: none"> · Potenza: 860W · Funzione quartzRoast: riscaldamento a vetro quarzo per una tostatura delicata · Per 2 fette · Isolamento termico a doppia parete · Controllo digitale per selezionare la tostatura desiderata con funzione extraToast, croccante e memory · Pulsante stop per interrompere la tostatura · Centratrice della fetta automatica per una tostatura perfettamente uniforme · Possibilità di espulsione manuale · Sicurezza: spegnimento automatico · Cassetto raccoglibriciole asportabile · Vano avvolgicavo · Funzione scongelamento
Accessori	<ul style="list-style-type: none"> · 2 coperchi · 1 bicchiere graduato · 1 piede mixer in acciaio inox · 2 fruste · 2 ganci per impastare in acciaio inox · 1 minitritatutto (accessorio con ingranaggi, non lavabile in lavastoviglie) 	—



TB23XTRM

Ferro da stiro extremePower

€ 79,00



EAN	4242003640425
Caratteristiche principali	<ul style="list-style-type: none"> · Potenza massima: 2200W · Piastra titaniumGlissee con scanalature vapore e design a 3 zone per un'ideale distribuzione del vapore ed un'eccezionale scorrevolezza · quickFill: serbatoio facile da riempire/svuotare grazie all'ampia apertura
Prestazioni	<ul style="list-style-type: none"> · Vapore continuo: 25 gr/min · Colpo di vapore: 90gr · Vapore verticale costante per rinfrescare i tessuti · Impostazione variabile vapore
Caratteristiche aggiuntive	<ul style="list-style-type: none"> · 2 funzioni antiCalc: sistema di autopulizia con sistema anticalcare integrato · Cavo con connettore flessibile · Serbatoio: 220ml · Spia luminosa · Tasto spray
Accessori	-

SIEMENS

Velocità, comfort e potenza. Il ferro da stiro extremePower.

ExtremePower: per stirare senza sforzo.

Grazie ai suoi 2200 Watt di potenza, il ferro da stiro Siemens extremePower consente di eliminare le pieghe senza sforzo. Il potente colpo di vapore a 90 g/min, penetra a fondo nei tessuti e permette di affrontare anche le pieghe più difficili.



Piastra titaniumGlissée.

Il ferro da stiro extremePower è dotato dell'esclusiva piastra titaniumGlissée. Grazie al caratteristico design a 3 zone con scanalature, garantisce un'ideale distribuzione del vapore ed un'eccezionale scorrevolezza.

INFORMAZIONI TECNICHE FORNI FULL SIZE

CODICE MODELLO	HN678G4S6	HN678G4W1
SERIE	iQ700	iQ700
TIPOLOGIA	Forno combinato a microonde, pirolitico, vapore pulseSteam	Forno combinato a microonde, pirolitico, vapore pulseSteam
CODICE EAN	4242003672174	4242003672181
INFORMAZIONI ETICHETTA ENERGETICA IN ACCORDO COL REGOLAMENTO (UE) N. 65/2014¹		
Indice di efficienza energetica EElcavity (%)	–	–
Classe di efficienza energetica ¹	–	–
Consumo di energia per ciclo in modo convenzionale (kWh) ²	–	–
Consumo di energia per ciclo in modo ventilato (kWh) ²	–	–
Numero di cavità	1	1
Tipo di alimentazione	Elettrica	Elettrica
Volume della cavità (litri) ²	67	67
INFORMAZIONI GENERALI		
Altezza (mm)	595	595
Larghezza (mm)	594	594
Profondità (mm)	548	548
Profondità con la porta aperta (mm)	1.040	1.040
Altezza della cavità (mm)	357	357
Larghezza della cavità (mm)	480	480
Profondità della cavità (mm)	392	392
Altezza della nicchia min-max (mm)	585-595	585-595
Larghezza della nicchia min-max (mm)	560-568	560-568
Profondità della nicchia (mm)	550	550
Peso netto (kg)	50,393	49,893
Home connect	•	–
Tipo di display	TFT-touch Plus	TFT-touch Plus
Apertura della porta	A ribalta	A ribalta
softMove (apertura e chiusura ammortizzata) / softClose (chiusura ammortizzata)	softMove	softMove
Guide telescopiche	1 livello, adatte a vapore, microonde e pirolisi	1 livello, adatte a vapore, microonde e pirolisi
Numero funzioni di cottura	15	15
coolStart: funzione speciale per cibi congelati	•	•
Riscaldamento rapido	Automatico	Automatico
Sistema di cottura assistita	cookControl Plus	cookControl Plus
Termometro di cottura / Sensore bakingSensor	roastingSensor Plus / •	roastingSensor Plus / •
Massima potenza del microonde (W)	800	800
Temperatura minima (°C)	30	30
Temperatura massima aria calda (°C)	275	275
Temperatura massima riscaldamento superiore e inferiore (°C)	300	300
Temperatura minima / massima vapore (°C)	30 / 100	30 / 100
Temperatura della porta (°C) ³	30	30
Numero di vetri della porta	4	4
Sistema di pulizia	Pirolisi	Pirolisi
Consumo energia minimo / massimo della pirolisi (kWh)	3,30 / 4,80	3,30 / 4,80
Tipo di illuminazione	LED multilivello	LED multilivello
Numero di lampadine / Potenza totale illuminazione (pz/W)	3 / 9	3 / 9
COLLEGAMENTI ELETTRICI		
Dati nominali collegamento elettrico (W)	3,6000	3,6000
Corrente (A)	16	16
Tensione (V)	220-240	220-240
Frequenza (Hz)	50-60	50-60
Tipo di spina	Schuko	Schuko
Lunghezza del cavo di alimentazione (cm)	120	120
CERTIFICATI DI OMOLOGAZIONE		
Certificati di omologazione	E014 CE Marking E027 VDE - CB DE	E014 CE Marking E027 VDE - CB DE

NOTE

• Si / – No

(1) In una scala di classi di efficienza energetica da A+++ a D.

Informazioni dell'etichetta energetica secondo Regolamento Delegato (UE) N. 65/2014 della Commissione.

(2) Misurazione conforme alla Norma Europea CEI EN 50304 / EN 60350 (2009).

(3) Temperatura nel centro della porta dopo 1 ora di funzionamento continuo con la funzione riscaldamento superiore e inferiore a 180 °C.

HM678G4S1	HM676G0S6	HM636GNS1	HM636GNW1	HM633GBS1
iQ700	iQ700	iQ700	iQ700	iQ700
Forno combinato a microonde, pirolitico	Forno combinato a microonde, pirolitico	Forno combinato a microonde	Forno combinato a microonde	Forno combinato a microonde
4242003658772	4242003739952	4242003671894	4242003671900	4242003671870
-	-	-	-	-
-	-	-	-	-
-	-	-	-	-
-	-	-	-	-
1	1	1	1	1
Elettrica	Elettrica	Elettrica	Elettrica	Elettrica
67	67	67	67	67
595	595	595	595	595
594	594	594	594	594
548	548	548	548	548
1.040	1.040	1.040	1.040	1.040
357	357	357	357	357
480	480	480	480	480
392	392	392	392	392
585-595	585-595	585-595	585-595	585-595
560-568	560-568	560-568	560-568	560-568
550	550	550	550	550
47,299	45,899	42,499	42,299	39,521
-	•	-	-	-
TFT-touch Plus	TFT-touch	TFT-touch	TFT-touch	TFT
A ribalta	A ribalta	A ribalta	A ribalta	A ribalta
softMove	softMove	softMove	softMove	softMove
1 livello, adatte a vapore, microonde e pirolisi	1 livello, adatte a microonde e pirolisi	1 livello, adatte a microonde	1 livello, adatte a microonde	-
15	13	13	13	10
•	•	•	•	•
Automatico	Automatico	Automatico	Automatico	Automatico
cookControl Plus	cookControl Plus	cookControl Plus	cookControl Plus	17 programmi automatici
roastingSensor Plus / •	- / -	- / -	- / -	- / -
800	800	800	800	800
30	30	30	30	30
275	275	275	275	275
300	300	300	300	300
- / -	- / -	- / -	- / -	- / -
30	30	40	40	40
4	4	3	3	3
Pirolisi	Pirolisi	ecoClean su parete posteriore	ecoClean su parete posteriore	ecoClean su parete posteriore
3,30 / 4,80	3,30 / 4,80	- / -	- / -	- / -
LED multilivello	LED	LED	LED	LED
3 / 9	1 / 3	1 / 3	1 / 3	1 / 3
3,6000	3,6000	3,6000	3,6000	3,6000
16	16	16	16	16
220-240	220-240	220-240	220-240	220-240
50-60	50-60	50-60	50-60	50-60
Schuko	Schuko	Schuko	Schuko	Schuko
120	120	120	120	120
E014 CE Marking E027 VDE - CB DE	E014 CE Marking E027 VDE - CB DE	E014 CE Marking E027 VDE - CB DE	E014 CE Marking E027 VDE - CB DE	E014 CE Marking E027 VDE - CB DE

INFORMAZIONI TECNICHE FORNI FULL SIZE

CODICE MODELLO	HB676G0S1F	HB675GBS1J
SERIE	iQ700	iQ700
TIPOLOGIA	Forno multifunzione pirolitico	Forno multifunzione pirolitico
CODICE EAN	4242003671764	4242003672426
INFORMAZIONI ETICHETTA ENERGETICA IN ACCORDO COL REGOLAMENTO (UE) N. 65/2014¹		
Indice di efficienza energetica EElcavity (%)	81,2	81,2
Classe di efficienza energetica ¹	A+	A+
Consumo di energia per ciclo in modo convenzionale (kWh) ²	0,87	0,87
Consumo di energia per ciclo in modo ventilato (kWh) ²	0,69	0,69
Numero di cavità	1	1
Tipo di alimentazione	Elettrica	Elettrica
Volume della cavità (litri) ²	71	71
INFORMAZIONI GENERALI		
Altezza (mm)	595	595
Larghezza (mm)	594	594
Profondità (mm)	548	548
Profondità con la porta aperta (mm)	1.040	1.040
Altezza della cavità (mm)	357	357
Larghezza della cavità (mm)	480	480
Profondità della cavità (mm)	415	415
Altezza della nicchia min-max (mm)	585-595	585-595
Larghezza della nicchia min-max (mm)	560-568	560-568
Profondità della nicchia (mm)	550	550
Peso netto (kg)	33,918	37,918
Home connect	-	-
Tipo di display	TFT-touch	TFT
Apertura della porta	A ribalta	A ribalta
softMove (apertura e chiusura ammortizzata) / softClose (chiusura ammortizzata)	softMove	softMove
Guide telescopiche	1 livello, completamente estensibili, con stopSecurity	-
Numero funzioni di cottura	13	13
coolStart: funzione speciale per cibi congelati	•	•
Riscaldamento rapido	Automatico	Automatico
Sistema di cottura assistita	cookControl Plus	10 programmi automatici
Termometro di cottura / Sensore bakingSensor	- / -	- / -
Massima potenza del microonde (W)	-	-
Temperatura minima (°C)	30	30
Temperatura massima aria calda (°C)	275	275
Temperatura massima riscaldamento superiore e inferiore (°C)	300	300
Temperatura minima / massima vapore (°C)	- / -	- / -
Temperatura della porta (°C) ³	30	30
Numero di vetri della porta	4	4
Sistema di pulizia	Pirolisi	Pirolisi
Consumo energia minimo / massimo della pirolisi (kWh)	3,30 / 4,80	3,30 / 4,80
Tipo di illuminazione	Alogena	Alogena
Numero di lampadine / Potenza totale illuminazione (pz/W)	1 / 35	1 / 35
COLLEGAMENTI ELETTRICI		
Dati nominali collegamento elettrico (W)	3,6000	2,8500
Corrente (A)	16	13
Tensione (V)	220-240	220-240
Frequenza (Hz)	50-60	50-60
Certificato di omologazione	Schuko	Schuko
Tipo di spina	120	120
CERTIFICATI DI OMOLOGAZIONE		
Certificati di omologazione	E014 CE Marking E027 VDE - CB DE	E014 CE Marking E027 VDE - CB DE

NOTE

• Si / - No

(1) In una scala di classi di efficienza energetica da A+++ a D.

Informazioni dell'etichetta energetica secondo Regolamento Delegato (UE) N. 65/2014 della Commissione.

(2) Misurazione conforme alla Norma Europea CEI EN 50304 / EN 60350 (2009).

(3) Temperatura nel centro della porta dopo 1 ora di funzionamento continuo con la funzione riscaldamento superiore e inferiore a 180 °C.

HB656GHS1	HB635GBS1J	HB633GBS1J	HB633GBW1J	HB578G5S0
iQ700	iQ700	iQ700	iQ700	iQ500
Forno multifunzione	Forno multifunzione	Forno multifunzione	Forno multifunzione	Forno multifunzione pirolitico
4242003671658	4242003672396	4242003673980	4242003674000	4242003799475
87,1	81,2	81,2	81,2	95,3
A	A+	A+	A+	A
0,90	0,87	0,87	0,87	0,99
0,74	0,69	0,69	0,69	0,81
1	1	1	1	1
Elettrica	Elettrica	Elettrica	Elettrica	Elettrica
71	71	71	71	71
595	595	595	595	595
594	594	594	594	594
548	548	548	548	548
1.040	1.040	1.040	1.040	1.040
357	357	357	357	357
480	480	480	480	480
415	415	415	415	415
585-595	585-595	585-595	585-595	585-595
560-568	560-568	560-568	560-568	560-568
550	550	550	550	550
36,918	35,118	35,118	35,418	37,5
-	-	-	-	-
TFT-touch	TFT	TFT	TFT	LCD bianco
A ribalta	A ribalta	A ribalta	A ribalta	A ribalta
softMove	softMove	softMove	softMove	softClose
2 livelli, completamente estensibili, con stopSecurity	-	-	-	1 livello, varioClip, con stopSecurity
13	13	10	10	9
•	•	•	•	•
Automatico	Automatico	Automatico	Automatico	Automatico
cookControl Plus	10 programmi automatici	-	-	30 programmi automatici
- / -	- / -	- / -	- / -	roastingSensor / -
-	-	-	-	-
30	30	30	30	30
275	275	275	275	275
300	300	300	300	275
- / -	- / -	- / -	- / -	- / -
40	40	40	40	30
3	3	3	3	4
ecoClean Plus + Programma di pulizia ecoClean Plus	ecoClean su parete posteriore	ecoClean su parete posteriore	ecoClean su parete posteriore	Pirolisi
- / -	- / -	- / -	- / -	3,30 / 4,80
Alogena	Alogena	Alogena	Alogena	Alogena
1 / 35	1 / 35	1 / 35	1 / 35	1 / 25
3,6000	2,8500	2,8500	2,8500	3,6000
16	13	13	13	16
220-240	220-240	220-240	220-240	220-240
50-60	50-60	50-60	50-60	50-60
Schuko	Schuko	Schuko	Schuko	Schuko
120	120	120	120	120
E014 CE Marking E027 VDE - CB DE	E014 CE Marking E027 VDE - CB DE	E014 CE Marking E027 VDE - CB DE	E014 CE Marking E027 VDE - CB DE	E014 CE Marking E027 VDE - CB DE

INFORMAZIONI TECNICHE FORNI FULL SIZE

CODICE MODELLO	HB578BBS0	HB578A0S0
SERIE	iQ500	iQ500
TIPOLOGIA	Forno multifunzione pirolitico	Forno multifunzione pirolitico
CODICE EAN	4242003799451	4242003799413
INFORMAZIONI ETICHETTA ENERGETICA IN ACCORDO COL REGOLAMENTO (UE) N. 65/2014¹		
Indice di efficienza energetica EElcavity (%)	95,3	95,3
Classe di efficienza energetica ¹	A	A
Consumo di energia per ciclo in modo convenzionale (kWh) ²	0,99	0,99
Consumo di energia per ciclo in modo ventilato (kWh) ²	0,81	0,81
Numero di cavità	1	1
Tipo di alimentazione	Elettrica	Elettrica
Volume della cavità (litri) ²	71	71
INFORMAZIONI GENERALI		
Altezza (mm)	595	595
Larghezza (mm)	594	594
Profondità (mm)	548	548
Profondità con la porta aperta (mm)	1.040	1.040
Altezza della cavità (mm)	357	357
Larghezza della cavità (mm)	480	480
Profondità della cavità (mm)	415	415
Altezza della nicchia min-max (mm)	585-595	585-595
Larghezza della nicchia min-max (mm)	560-568	560-568
Profondità della nicchia (mm)	550	550
Peso netto (kg)	40,879	35,00
Home connect	-	-
Tipo di display	LCD bianco	LCD bianco
Apertura della porta	A carrello	A ribalta
softMove (apertura e chiusura ammortizzata) / softClose (chiusura ammortizzata)	-	-
Guide telescopiche	-	1 livello, varioClip, con stopSecurity
Numero funzioni di cottura	9	9
coolStart: funzione speciale per cibi congelati	•	•
Riscaldamento rapido	Automatico	Automatico
Sistema di cottura assistita	30 programmi automatici	30 programmi automatici
Termometro di cottura / Sensore bakingSensor	- / -	- / -
Massima potenza del microonde (W)	-	-
Temperatura minima (°C)	30	30
Temperatura massima aria calda (°C)	275	275
Temperatura massima riscaldamento superiore e inferiore (°C)	275	275
Temperatura minima / massima vapore (°C)	- / -	- / -
Temperatura della porta (°C) ³	30	30
Numero di vetri della porta	4	4
Sistema di pulizia	Pirolisi	Pirolisi
Consumo energia minimo / massimo della pirolisi (kWh)	3,30 / 4,80	3,30 / 4,80
Tipo di illuminazione	Alogena	Alogena
Numero di lampadine / Potenza totale illuminazione (pz/W)	1 / 25	1 / 25
COLLEGAMENTI ELETTRICI		
Dati nominali collegamento elettrico (W)	3,6000	3,6000
Corrente (A)	16	16
Tensione (V)	220-240	220-240
Frequenza (Hz)	50-60	50-60
Certificato di omologazione	Schuko	Schuko
Tipo di spina	120	120
CERTIFICATI DI OMOLOGAZIONE		
Certificati di omologazione	E014 CE Marking E027 VDE - CB DE	E014 CE Marking E027 VDE - CB DE

NOTE

• Si / - No

(1) In una scala di classi di efficienza energetica da A+++ a D.

Informazioni dell'etichetta energetica secondo Regolamento Delegato (UE) N. 65/2014 della Commissione.

(2) Misurazione conforme alla Norma Europea CEI EN 50304 / EN 60350 (2009).

(3) Temperatura nel centro della porta dopo 1 ora di funzionamento continuo con la funzione riscaldamento superiore e inferiore a 180 °C.

HB556ABS0	HB537A0S0	HB537A0W0	HB574ABR0	HB573ABR0
iQ500	iQ500	iQ500	iQ300	iQ300
Forno multifunzione	Forno multifunzione	Forno multifunzione	Forno multifunzione pirolitico	Forno multifunzione pirolitico
4242003799307	4242003815229	4242003815236	4242003799376	4242003799352
95,3	95,3	95,3	95,3	95,3
A	A	A	A	A
0,97	0,97	0,97	0,99	0,99
0,81	0,81	0,81	0,81	0,81
1	1	1	1	1
Elettrica	Elettrica	Elettrica	Elettrica	Elettrica
71	71	71	71	71
595	595	595	595	595
594	594	594	594	594
548	548	548	548	548
1.040	1.040	1.040	1.040	1.040
357	357	357	357	357
480	480	480	480	480
415	415	415	415	415
585-595	585-595	585-595	585-595	585-595
560-568	560-568	560-568	560-568	560-568
550	550	550	550	550
33,27	41,984	41,984	37,17	41,844
-	-	-	-	-
LCD bianco	LCD bianco	LCD bianco	LED rosso	LED rosso
A ribalta	A ribalta	A ribalta	A ribalta	A ribalta
-	-	-	-	-
-	1 livello, varioClip, con stopSecurity	1 livello, varioClip, con stopSecurity	-	-
7	7	7	7	5
-	-	-	-	-
Manuale	Manuale	Manuale	Manuale	Manuale
10 programmi automatici	10 programmi automatici	10 programmi automatici	10 programmi automatici	10 programmi automatici
- / -	- / -	- / -	- / -	- / -
-	-	-	-	-
50	50	50	50	50
275	275	275	275	275
275	275	275	275	275
- / -	- / -	- / -	- / -	- / -
40	50	50	30	30
3	2	2	4	4
ecoClean Plus + Programma di pulizia ecoClean Plus	ecoClean su parete posteriore	ecoClean su parete posteriore	Pirolisi	Pirolisi
- / -	- / -	- / -	3,30 / 4,80	3,30 / 4,80
Alogena	Alogena	Alogena	Alogena	Alogena
1 / 25	1 / 25	1 / 25	1 / 25	1 / 25
3,6000	3,6000	3,6000	3,6000	3,6000
16	16	16	16	16
220-240	220-240	220-240	220-240	220-240
50-60	50-60	50-60	50-60	50-60
Schuko	Schuko	Schuko	Schuko	Schuko
120	120	120	120	120
E014 CE Marking E027 VDE - CB DE	E014 CE Marking E027 VDE - CB DE	E014 CE Marking E027 VDE - CB DE	E014 CE Marking E027 VDE - CB DE	E014 CE Marking E027 VDE - CB DE

INFORMAZIONI TECNICHE FORNI FULL SIZE

CODICE MODELLO	HB573ABV0	HB532AERO
SERIE	iQ300	iQ300
TIPOLOGIA	Forno multifunzione pirolitico	Forno multifunzione
CODICE EAN	4242003799369	4242003802809
INFORMAZIONI ETICHETTA ENERGETICA IN ACCORDO COL REGOLAMENTO (UE) N. 65/2014¹		
Indice di efficienza energetica EElcavity (%)	95,3	95,3
Classe di efficienza energetica ¹	A	A
Consumo di energia per ciclo in modo convenzionale (kWh) ²	0,99	0,97
Consumo di energia per ciclo in modo ventilato (kWh) ²	0,81	0,81
Numero di cavità	1	1
Tipo di alimentazione	Elettrica	Elettrica
Volume della cavità (litri) ²	71	71
INFORMAZIONI GENERALI		
Altezza (mm)	595	595
Larghezza (mm)	594	594
Profondità (mm)	548	548
Profondità con la porta aperta (mm)	1.040	1.040
Altezza della cavità (mm)	357	357
Larghezza della cavità (mm)	480	480
Profondità della cavità (mm)	415	415
Altezza della nicchia min-max (mm)	585-595	585-595
Larghezza della nicchia min-max (mm)	560-568	560-568
Profondità della nicchia (mm)	550	550
Peso netto (kg)	41,844	41,844
Home connect	-	-
Tipo di display	LED rosso	LED rosso
Apertura della porta	A ribalta	A ribalta
softMove (apertura e chiusura ammortizzata) / softClose (chiusura ammortizzata)	-	-
Guide telescopiche	-	1 livello standard, con stopSecurity
Numero funzioni di cottura	5	7
coolStart: funzione speciale per cibi congelati	-	-
Riscaldamento rapido	Manuale	Manuale
Sistema di cottura assistita	10 programmi automatici	-
Termometro di cottura / Sensore bakingSensor	- / -	- / -
Massima potenza del microonde (W)	-	-
Temperatura minima (°C)	50	50
Temperatura massima aria calda (°C)	275	275
Temperatura massima riscaldamento superiore e inferiore (°C)	275	275
Temperatura minima / massima vapore (°C)	- / -	- / -
Temperatura della porta (°C) ³	30	50
Numero di vetri della porta	4	2
Sistema di pulizia	Pirolisi	ecoClean su parete posteriore
Consumo energia minimo / massimo della pirolisi (kWh)	3,30 / 4,80	- / -
Tipo di illuminazione	Alogena	Alogena
Numero di lampadine / Potenza totale illuminazione (pz/W)	1 / 25	1 / 25
COLLEGAMENTI ELETTRICI		
Dati nominali collegamento elettrico (W)	3,6000	3,6000
Corrente (A)	16	16
Tensione (V)	220-240	220-240
Frequenza (Hz)	50-60	50-60
Certificato di omologazione	Schuko	Schuko
Tipo di spina	120	120
CERTIFICATI DI OMOLOGAZIONE		
Certificati di omologazione	E014 CE Marking E027 VDE - CB DE	E014 CE Marking E027 VDE - CB DE

NOTE

• Si / - No

(1) In una scala di classi di efficienza energetica da A+++ a D.

Informazioni dell'etichetta energetica secondo Regolamento Delegato (UE) N. 65/2014 della Commissione.

(2) Misurazione conforme alla Norma Europea CEI EN 50304 / EN 60350 (2009).

(3) Temperatura nel centro della porta dopo 1 ora di funzionamento continuo con la funzione riscaldamento superiore e inferiore a 180 °C.

HB532ABRO	HB513ABRO	VB558C050
iQ300	iQ300	iQ500
Forno multifunzione	Forno multifunzione	Forno multifunzione
4242003802793	4242003799185	4242003802328
95,3	95,3	81,3
A	A	A+
0,97	0,97	0,74
0,81	0,81	1,11
1	1	1
Elettrica	Elettrica	Elettrica
71	71	85
595	595	475
594	594	896
548	548	572
1.040	1.040	930
357	357	282
480	480	724
415	415	417
585-595	585-595	477-480
560-568	560-568	860-864
550	550	560
41,844	31,27	50,868
-	-	-
LED rosso	LED rosso	LCD bianco
A ribalta	A ribalta	A ribalta
-	-	-
-	-	1 livello, varioClip
7	5	10
-	-	-
Manuale	Manuale	Automatico
-	-	-
- / -	- / -	- / -
-	-	-
50	50	50
275	275	280
275	275	280
- / -	- / -	- / -
50	50	40
2	2	3
ecoClean su parete posteriore	-	Pareti laterali e posteriore autopulenti
- / -	- / -	- / -
Alogena	Alogena	Alogena
1 / 25	1 / 25	2 / 80
3,6000	3,6000	3,1000
16	16	16
220-240	220-240	220-240
50-60	50-60	50-60
Schuko	Schuko	Senza spina
120	120	115
E014 CE Marking E027 VDE - CB DE	E014 CE Marking E027 VDE - CB DE	E014 CE Marking

INFORMAZIONI TECNICHE FORNI COMPATTI

CODICE MODELLO	CN678G4S6	CS658GRS6	CM676GBS1
SERIE	iQ700	iQ700	iQ700
TIPOLOGIA	Forno compatto combinato a microonde, vapore pulseSteam, pirolitico	Forno compatto combinato a vapore 100% (full steam), pulseSteam	Forno compatto combinato a microonde, pirolitico
CODICE EAN	4242003679876	4242003671474	4242003658376
INFORMAZIONI ETICHETTA ENERGETICA IN ACCORDO COL REGOLAMENTO (UE) N. 65/2014¹			
Indice di efficienza energetica EEIcavity (%)	–	81,3	–
Classe di efficienza energetica ¹	–	A+	–
Consumo di energia per ciclo in modo convenzionale (kWh) ²	–	0,73	–
Consumo di energia per ciclo in modo ventilato (kWh) ²	–	0,61	–
Numero di cavità	1	1	1
Tipo di alimentazione	Elettrica	Elettrica	Elettrica
Volume della cavità (litri) ²	45	47	45
INFORMAZIONI GENERALI			
Altezza (mm)	455	455	455
Larghezza (mm)	594	594	594
Profondità (mm)	548	548	548
Altezza della cavità (mm)	237	235	237
Larghezza della cavità (mm)	480	480	480
Profondità della cavità (mm)	392	415	392
Altezza della nicchia (mm)	450-455	450-455	450-455
Larghezza della nicchia (mm)	560-568	560-568	560-568
Profondità della nicchia (mm)	550	550	550
Peso netto (kg)	41,819	35,804	35,847
Home connect	•	•	–
Tipo di display	TFT-touch Plus	TFT-touch Plus	TFT-touch
Apertura della porta	A ribalta	A ribalta	A ribalta
softMove (apertura e chiusura ammortizzata) / softClose (chiusura ammortizzata)	softMove	softMove	softMove
Guide telescopiche	1 livello, adatte a microonde, vapore e pirolisi	1 livello, adatte a vapore, completamente estensibili, con stopSecurity	–
Numero funzioni di cottura	15	15	13
coolStart: funzione speciale per cibi congelati	•	•	•
Riscaldamento rapido	Automatico	Automatico	Automatico
Sistema di cottura assistita	cookControl Plus	cookControl Plus	cookControl Plus
Termometro di cottura / Sensore bakingSensor	roastingSensor Plus / •	roastingSensor Plus / •	– / –
Massima potenza del microonde (W)	900	–	900
Temperatura minima (°C)	30	30	30
Temperatura massima aria calda (°C)	275	250	275
Temperatura massima riscaldamento superiore e inferiore (°C)	300	250	300
Temperatura minima / massima vapore (°C)	30 / 100	30 / 100	–
Temperatura della porta (°C) ³	30	40	30
Numero di vetri della porta	4	3	4
Sistema di pulizia	Pirolisi	ecoClean Plus: soffitto, parete posteriore e pareti laterali + Programma di pulizia ecoClean Plus	Pirolisi
Consumo energia minimo / massimo della pirolisi (kWh)	2,70 / 4,00	–	2,70 / 4,00
softMove: porta con chiusura e apertura ammortizzata	•	•	•
Tipo di illuminazione	LED	LED	LED
Numero di lampadine / Potenza di illuminazione (pz./W)	1 / 3	1 / 3	1 / 3
COLLEGAMENTI ELETTRICI			
Dati nominali collegamento elettrico (kW)	3,600	3,300	3,600
Corrente (A)	16	16	16
Tensione (V)	220-240	220-240	220-240
Frequenza (Hz)	50-60	50-60	50-60
Tipo di spina	Schuko	Schuko	Schuko
Lunghezza del cavo di alimentazione (cm)	150	150	150
CERTIFICATI DI OMOLOGAZIONE			
Certificati di omologazione	E014 CE Marking E027 VDE - CB DE	E014 CE Marking E027 VDE - CB DE	E014 CE Marking E027 VDE - CB DE

NOTE

• Sì / – No

(1) In una scala di classi di efficienza energetica da A+++ a D.

Informazioni dell'etichetta energetica secondo Regolamento Delegato (UE) N. 65/2014 della Commissione.

(2) Misurazione conforme alla Norma Europea CEI EN 50304 / EN 60350 (2009).

(3) Temperatura nel centro della porta dopo 1 h di funzionamento continuo con la funzione riscaldamento superiore e inferiore a 180 °C.

CM636GBS1	CM633GBS1	CM633GBW1	CF634AGS1	CD634GBS1
iQ700	iQ700	iQ700	iQ700	iQ700
Forno compatto combinato a microonde	Forno compatto combinato a microonde	Forno compatto combinato a microonde	Compatto solo microonde	Forno compatto solo vapore 100% (full steam)
4242003658352	4242003658345	4242003671337	4242003754641	4242003658338
-	-	-	-	-
-	-	-	-	-
-	-	-	-	-
-	-	-	-	-
1	1	1	1	1
Elettrica	Elettrica	Elettrica	Elettrica	Elettrica
45	45	45	36	38
455	455	455	455	455
594	594	594	594	594
548	548	548	545	548
237	237	237	242	265
480	480	480	430	325
392	392	392	345	439
450-455	450-455	450-455	450	450-455
560-568	560-568	560-568	560	560-568
550	550	550	550	550
35,747	36,047	35,347	25,588	24,788
-	-	-	-	-
TFT-touch	TFT	TFT	TFT	TFT
A ribalta	A ribalta	A ribalta	A ribalta	A ribalta
softMove	softMove	softMove	-	softMove
-	-	-	-	-
13	6	6	-	4
•	-	-	-	-
Automatico	Automatico	Automatico	-	-
cookControl Plus	14 programmi automatici	14 programmi automatici	7 programmi automatici	20 programmi automatici
- / -	- / -	- / -	- / -	- / -
900	900	900	900	-
30	30	30	-	30
275	275	275	-	-
300	275	275	-	100
-	-	-	-	30 / 100
30	30	40	-	40
4	4	3	2	3
ecoClean su parete posteriore	-	-	-	-
-	-	-	-	-
•	•	•	-	•
LED	LED	LED	LED	Lampadina
1 / 3	1 / 3	1 / 3	-	1 / 25
3,600	3,600	3,600	1,220	1,900
16	16	16	10	10
220-240	220-240	220-240	220-240	220-240
50-60	50-60	50-60	50	50-60
Schuko	Schuko	Schuko	Schuko	Schuko
150	150	150	150	150
E014 CE Marking E027 VDE - CB DE	E014 CE Marking E027 VDE - CB DE	E014 CE Marking E027 VDE - CB DE	E014 CE Marking E027 VDE - CB DE	E011 RCM, E014 CE Marking E027 VDE - CB DE EOCE EAC Mark black EOBD Ukraine conformity 001

INFORMAZIONI TECNICHE FORNI COMPATTI

CODICE MODELLO	CB675GBS1	CB635GBS1	CP565AGS0
SERIE	iQ700	iQ700	iQ500
TIPOLOGIA	Forno compatto pirolitico	Forno compatto	Forno compatto combinato a microonde e vapore 100% (full steam)
CODICE EAN	4242003672358	4242003672341	4242003803912
INFORMAZIONI ETICHETTA ENERGETICA IN ACCORDO COL REGOLAMENTO (UE) N. 65/2014¹			
Indice di efficienza energetica EEIcavity (%)	81,3	81,3	–
Classe di efficienza energetica ¹	A+	A+	–
Consumo di energia per ciclo in modo convenzionale (kWh) ²	0,73	0,73	–
Consumo di energia per ciclo in modo ventilato (kWh) ²	0,61	0,61	–
Numero di cavità	1	1	1
Tipo di alimentazione	Elettrica	Elettrica	Elettrica
Volume della cavità (litri) ²	47	47	36
INFORMAZIONI GENERALI			
Altezza (mm)	455	455	455
Larghezza (mm)	594	594	594
Profondità (mm)	548	548	545
Altezza della cavità (mm)	237	237	236
Larghezza della cavità (mm)	480	480	432
Profondità della cavità (mm)	415	415	350
Altezza della nicchia (mm)	450-455	450-455	450-452
Larghezza della nicchia (mm)	560-568	560-568	560-568
Profondità della nicchia (mm)	550	550	550
Peso netto (kg)	31,02	29,335	34,959
Home connect	–	–	–
Tipo di display	TFT	TFT	LCD bianco
Apertura della porta	A ribalta	A ribalta	A ribalta
softMove (apertura e chiusura ammortizzata) / softClose (chiusura ammortizzata)	softMove	softMove	–
Guide telescopiche	–	–	–
Funzioni di cottura (pz.)	13	13	5
coolStart: funzione speciale per cibi congelati	•	•	–
Riscaldamento rapido	Automatico	Automatico	•
Sistema di cottura assistita	10 programmi automatici	13 programmi automatici	30 programmi automatici
Termometro di cottura / Sensore bakingSensor	– / –	– / –	– / –
Massima potenza del microonde (W)	–	–	1.000
Temperatura minima (°C)	30	30	40
Temperatura massima aria calda (°C)	275	275	230
Temperatura massima riscaldamento superiore e inferiore (°C)	300	300	–
Temperatura minima / massima vapore (°C)	–	–	40 / 100
Temperatura della porta (°C) ³	30	40	Secondo norma
Numero di vetri della porta	4	3	3
Sistema di pulizia	Pirolisi	ecoClean su parete posteriore	Parete posteriore autopulente
Consumo energia minimo / massimo della pirolisi (kWh)	2,70 / 4,00	–	–
softMove: porta con chiusura e apertura ammortizzata	•	•	–
Tipo di illuminazione	Alogena	Alogena	LED
Numero di lampadine / Potenza di illuminazione (pz. / W)	1 / 25	1 / 25	1 / 2
COLLEGAMENTI ELETTRICI			
Dati nominali collegamento elettrico (W)	2,990	2,990	3,100
Corrente (A)	13	13	10
Tensione (V)	220-240	220-240	220-240
Frequenza (Hz)	50-60	50-60	50
Tipo di spina	Schuko	Schuko	Schuko
Lunghezza del cavo di alimentazione (cm)	150	150	150
CERTIFICATI DI OMOLOGAZIONE			
Certificati di omologazione	E014 CE Marking E027 VDE - CB DE	E014 CE Marking E027 VDE - CB DE	E014 CE Marking E027 VDE - CB DE EOCE EAC Mark black

NOTE

• Sì / – No

(1) In una scala di classi di efficienza energetica da A+++ a D.

Informazioni dell'etichetta energetica secondo Regolamento Delegato (UE) N. 65/2014 della Commissione.

(2) Misurazione conforme alla Norma Europea CEI EN 50304 / EN 60350 (2009).

(3) Temperatura nel centro della porta dopo 1 h di funzionamento continuo con la funzione riscaldamento superiore e inferiore a 180 °C.

INFORMAZIONI TECNICHE MACCHINA DA CAFFÈ

CODICE MODELLO	CT636LE56
SERIE	iQ700
TIPOLOGIA	Macchina del caffè
CODICE EAN	4242003703595
INFORMAZIONI GENERALI	
Tipo di costruzione	Incasso
Apertura della porta	A sinistra
Altezza	455
Larghezza	594
Profondità	385
Altezza della nicchia	449
Larghezza della nicchia	558
Profondità della nicchia	356
Peso netto	19,864
Home connect	•
Tipo di display	TFT con menù interattivo
Macinacaffè in ceramica	•
Pressione della pompa	19
Tipo di controllo	Elettronico
Numero di bevande	10
Numero di bevande favorite salvabili	8
Volume tazza singola	20-250
Preparazione simultanea di 2 tazze	•
Punto di uscita caffè / latte regolabile in altezza	70-150
Contenitore chicchi di caffè con coperchio	•
Capacità contenitore chicchi di caffè	500
Serbatoio per caffè in polvere	•
Contenitore del latte ermetico	•
Capacità contenitore del latte	500
Serbatoio dell'acqua estraibile	•
Capacità serbatoio dell'acqua	2,4
Temperatura dell'acqua regolabile per ogni bevanda	•
Prima tazza di caffè pronta in solo 30 secondi	•
Tipo di illuminazione	LED
COLLEGAMENTI ELETTRICI	
Dati nominali collegamento elettrico	1.600
Tensione	220-240
Frequenza	50-60
Tipo di spina	Schuko
Lunghezza del cavo di alimentazione	170
CERTIFICATI DI OMOLOGAZIONE	
Certificati di omologazione	CE-VDE-EAC
NOTE • SI / - No	

INFORMAZIONI TECNICHE SCALDAVIVANDE

CODICE MODELLO	BI630DNS1
SERIE	iQ700
TIPOLOGIA	Scaldavivande
COLORE	Nero
CODICE EAN	4242003676615
INFORMAZIONI GENERALI	
Tipo di costruzione	Incasso
Altezza (mm)	290
Larghezza (mm)	595
Profondità (mm)	548
Profondità con la porta aperta (mm)	998
Altezza della cavità (mm)	242
Larghezza della cavità (mm)	468
Profondità della cavità (mm)	458
Volume della cavità (litri)	52
Altezza della nicchia (mm)	290
Larghezza della nicchia (mm)	560-568
Profondità della nicchia (mm)	550
Peso netto (kg)	19,230
Spia di funzionamento	•
Apertura push&pull senza maniglia	•
Carrello estraibile con guide telescopiche	•
Interno in acciaio inossidabile	•
Base in vetro	•
Regolazione della temperatura	Elettronica
Controllo temperatura della superficie del vetro	4 livelli: 40°C - 80°C
Capacità massima (kg)	25
Capacità massima di piatti (pz)	40
Capacità massima tazzine caffè da caffè (pz)	192
Pre-riscaldamento stoviglie	•
Mantenere in caldo	•
Scongelamento	•
Lievitazione impasti	•
Cottura bassa temperatura	•
Dati nominali collegamento elettrico (W)	
Dati nominali collegamento elettrico (W)	810
Corrente (A)	10
Tensione (V)	220-240
Frequenza (Hz)	50-60
Tipo di spina	Schuko
Lunghezza cavo di aliment. elettrica (cm)	150
CERTIFICATI DI OMOLOGAZIONE	
Certificati di omologazione	E014 CE Marking E027 VDE - CB DE E0BD Ukraine conformity 001

NOTE
• SI / - No.

BI630CNS1	BI630CNW1	BI630ENS1	BI510CNRO
iQ700	iQ700	iQ700	iQ500
Scaldavivande	Scaldavivande	Cassetto	Scaldavivande
Nero	Bianco	Nero	Nero
4242003676561	4242003676608	4242003676646	4242003803844
Incasso	Incasso	Incasso	Incasso
140	140	140	140
595	595	595	594
548	548	500	540
998	998	950	980
92	92	102	100
468	468	458	475
458	458	458	490
20	20	21	23
140	140	140	140
560-568	560-568	560-568	560-568
550	550	550	550
16,340	16,440	11,940	14,686
•	•	–	•
•	•	•	•
•	•	•	•
•	•	•	–
•	•	–	–
Elettronica	Elettronica	–	Meccanica
4 livelli: 40°C - 80°C	4 livelli: 40°C - 80°C	–	4 livelli: 40°C - 80°C
25	25	15	15
12	12	14	14
64	64	64	64
•	•	–	•
•	•	–	•
•	•	–	•
•	•	–	•
•	•	–	–
810	810	–	0,4000
10	10	–	6
220-240	220-240	–	220-240
50-60	50-60	–	50-60
Schuko	Schuko	–	Schuko
150	150	–	150
E014 CE Marking E027 VDE - CB DE EOCE EAC Mark black EOBD Ukraine conformity 001	E014 CE Marking E027 VDE - CB DE EOCE EAC Mark black EOBD Ukraine conformity 001	–	E014 CE Marking E027 VDE - CB DE EOBD Ukraine conformity 001

INFORMAZIONI TECNICHE MICROONDE

CODICE MODELLO	CF634AGS1	BE634LGS1
SERIE	iQ700	iQ700
TIPOLOGIA	Microonde	Microonde con grill
CODICE EAN	4242003754641	4242003676363
INFORMAZIONI GENERALI		
Tipo di costruzione	Incasso	Incasso
Adatto alla Installazione a incasso sotto worktop	•	–
Adatto alla Installazione a incasso a colonna	•	•
Adatto alla Installazione a incasso a pensile	–	•
Apertura della porta	A ribalta	A sinistra
Altezza (mm)	455	382
Larghezza (mm)	595	594
Profondità (mm)	545	318
Profondità con la porta aperta (mm)	899	895
Altezza della cavità (mm)	242	220
Larghezza della cavità (mm)	430	350
Profondità della cavità (mm)	345	270
Volume della cavità (mm)	36	21
Altezza della nicchia (mm)	450	362-382
Larghezza della nicchia min-max (mm)	560	560-568
Profondità della nicchia (mm)	550	300
Peso netto (kg)	24,462	18,657
Potenza massima del microonde (W)	900	900
Numero di livelli di potenza microonde	5	5
Grill al quarzo	–	•
Potenza grill (kW)	–	1,3000
Funzione combinate microonde + grill	–	•
Numero programmi automatici	7	10
Scongelamento in funzione del peso	•	•
Funzione Memory	–	–
Tipo di controllo	Elettronico	Elettronico
Tipo di display	TFT	TFT
Sistema di distribuzione delle onde	Tecnologia Inverter senza piatto rotante	Tecnologia Inverter senza piatto rotante
Diametro del piatto rotante (mm)	–	–
Interno in acciaio inossidabile	•	•
Tempo massimo programmabile (min)	90	90
Tipo di illuminazione	LED	LED
Potenza totale illuminazione (W)		2
COLLEGAMENTI ELETTRICI		
Dati nominali collegamento elettrico (W)	1,2200	1,9900
Corrente (A)	10	10
Tensione (V)	220-240	220-240
Frequenza (Hz)	50	50-60
Tipo di spina	Schuko	Schuko
Lunghezza del cavo di alimentazione (cm)	150	150
CERTIFICATI DI OMOLOGAZIONE		
Certificati di omologazione	E014 CE Marking E027 VDE - CB DE	E011 RCM, E014 CE Marking E027 VDE - CB DE, EOCE EAC Mark black, EOBD Ukraine conformity 001

NOTE
• Sì / – No.

BE634RGS1	BF634LGS1	BF634LGW1	BE555LMS0
iQ700	iQ700	iQ700	iQ500
Microonde con grill	Microonde	Microonde	Microonde con grill
4242003676387	4242003676400	4242003676424	4242003805695
Incasso	Incasso	Incasso	Incasso
–	–	–	–
•	•	•	•
•	•	•	–
A destra	A sinistra	A sinistra	A sinistra
382	382	382	382
594	594	594	594
318	318	318	388
895	895	895	835
220	220	220	208
350	350	350	328
270	270	270	369
21	21	21	25
362-382	362-382	362-382	380-382
560-568	560-568	560-568	560-568
300	300	300	550
18,657	16,726	16,726	19,912
900	900	900	900
5	5	5	5
•	–	–	•
1,3000	–	–	1,2000
•	–	–	•
10	7	7	8
•	•	•	•
–	–	–	•
Elettronico	Elettronico	Elettronico	Elettronico
TFT	TFT	TFT	Display LED bianco
Tecnologia Inverter senza piatto rotante	Tecnologia Inverter senza piatto rotante	Tecnologia Inverter senza piatto rotante	Piatto rotante
–	–	–	315
•	•	•	•
90	90	90	99
LED	LED	LED	LED
2	2	2	3
1,9900	1,2200	1,2200	1,4500
10	10	10	10
220-240	220-240	220-240	220-230
50-60	50-60	50-60	50
Schuko	Schuko	Schuko	Schuko
150	150	150	130
E011 RCM, E014 CE Marking E027 VDE - CB DE, EOCE EAC Mark black, EOBD Ukraine conformity 001	E011 RCM, E014 CE Marking E027 VDE - CB DE, EOCE EAC Mark black, EOBD Ukraine conformity 001	E011 RCM, E014 CE Marking E027 VDE - CB DE, EOCE EAC Mark black, EOBD Ukraine conformity 001	E014 CE Marking

INFORMAZIONI TECNICHE MICROONDE

CODICE MODELLO	BF555LMS0	BE525LMS0
SERIE	iQ500	iQ500
TIPOLOGIA	Microonde	Microonde con grill
CODICE EAN	4242003805718	4242003805640
INFORMAZIONI GENERALI		
Tipo di costruzione	Incasso	Incasso
Adatto alla Installazione a incasso sotto worktop	–	–
Adatto alla Installazione a incasso a colonna	•	•
Adatto alla Installazione a incasso a pensile	–	•
Apertura della porta	A sinistra	A sinistra
Altezza (mm)	382	382
Larghezza (mm)	594	594
Profondità (mm)	388	317
Profondità con la porta aperta (mm)	835	768
Altezza della cavità (mm)	208	201
Larghezza della cavità (mm)	328	308
Profondità della cavità (mm)	369	282
Volume della cavità (mm)	25	20
Altezza della nicchia (mm)	380-382	362-365
Larghezza della nicchia min-max (mm)	560-568	560-568
Profondità della nicchia (mm)	550	300
Peso netto (kg)	19,281	16,655
Potenza massima del microonde (W)	900	800
Numero di livelli di potenza microonde	5	5
Grill al quarzo	–	•
Potenza grill (kW)	–	1,0000
Funzione combinate microonde + grill	–	•
Numero programmi automatici	7	8
Scongelamento in funzione del peso	•	•
Funzione Memory	•	•
Tipo di controllo	Elettronico	Elettronico
Tipo di display	Display LED bianco	Display LED bianco
Sistema di distribuzione delle onde	Piatto rotante	Piatto rotante
Diametro del piatto rotante (mm)	315	255
Interno in acciaio inossidabile	•	•
Tempo massimo programmabile (min)	99	99
Tipo di illuminazione	LED	LED
Potenza totale illuminazione (W)	3	3
COLLEGAMENTI ELETTRICI		
Dati nominali collegamento elettrico (W)	1,4500	1,2700
Corrente (A)	10	10
Tensione (V)	220-230	220-230
Frequenza (Hz)	50	50
Tipo di spina	Schuko	Schuko
Lunghezza del cavo di alimentazione (cm)	130	130
CERTIFICATI DI OMOLOGAZIONE		
Certificati di omologazione	E014 CE Marking	E014 CE Marking

NOTE
• SI / – No.

BF525LMS0	BF525LMW0	BE520LMR0	HF24G541
iQ500	iQ500	iQ300	iQ100
Microonde	Microonde	Microonde con grill	Microonde con grill
4242003805527	4242003805510	4242003805664	4242003430675
Incasso	Incasso	Incasso	Libera installazione
–	–	–	–
•	•	•	–
•	•	•	–
A sinistra	A sinistra	A sinistra	A sinistra
382	382	382	305
594	594	594	513
317	317	317	408
768	768	768	
201	201	201	215
308	308	308	337
282	282	282	354
20	20	20	25
362-365	362-365	362-365	–
560-568	560-568	560-568	–
300	300	300	–
17,119	17,299	17,299	16,286
800	800	800	900
5	5	5	5
–	–	•	•
–	–	1,0000	1,2000
–	–	•	•
7	7	–	8
•	•	•	•
•	•	–	•
Elettronico	Elettronico	Meccanico	Elettronico
Display LED bianco	Display LED bianco	–	Display LED rosso
Piatto rotante	Piatto rotante	Piatto rotante	Piatto rotante
255	255	255	315
•	•	•	•
99	99	60	99
LED	LED	LED	Lampadina
3	3	3	
1,2700	1,2700	1,2700	1,4500
10	10	10	10
220-230	220-230	220-230	230
50	50	50	50
Schuko	Schuko	Schuko	Schuko
130	130	130	130
E014 CE Marking EOCE EAC Mark black	E014 CE Marking EOCE EAC Mark black	E014 CE Marking	E014 CE Marking

INFORMAZIONI TECNICHE PIANI A INDUZIONE EX875LX34E E ED875FS11E

CODICE MODELLO	EX875LX34E	ED875FS11E
SERIE	iQ700	iQ500
TIPOLOGIA	Induzione+cappa	Induzione+cappa
COLORE	Nero	Nero
CODICE EAN	4242003763988	4242003809488
INFORMAZIONI GENERALI DEL PIANO AD INDUZIONE		
Informazioni generali		
Larghezza (mm)	812	812
Profondità (mm)	520	520
Altezza sopra il piano di lavoro (mm)	6	6
Altezza del vano per l'installazione (altezza sotto il piano di lavoro) (mm)	198	198
Larghezza del vano per l'installazione (mm)	780	780
Profondità del vano per l'installazione (mm)	490	490
Spessore minimo del piano di lavoro (mm)	20	20
Spessore minimo del piano di lavoro con forno sotto (mm)	-	-
Peso netto (kg)	27,293	27,289
Finitura del piano	topClass	topClass
Abbinabile a piani di cottura e domino in nero con finitura topClass	•	•
Tipo de controllo	dual lightSlider	touchSlider
Livelli di potenza	17	17
Zone con fryingSensor plus	Zone flex	Zona combi
Numero di livelli di temperatura del fryingSensor plus cookingSensor Plus ready	5	-
Funzione powerMove Plus a 3 livelli / powerMove a 2 livelli	powerMove Plus a 3 livelli	powerMove a 2 livelli
FlexMotion: trasferimento automatico delle impostazioni	•	-
Funzione ReStart: memorizzazione ultime impostazioni	•	•
Funzione di inizio automatico QuickStart	•	•
Funzione Turbo per ogni zona di cottura	•	•
Funzione panTurbo per padelle (per ogni zona di cottura)	•	-
Funzione Tenere in caldo	•	-
Funzione powerManagement per limitare assorbimento elettrico da 1kW	•	•
Visualizzazione del consumo energetico	•	•
Timer fine cottura per ogni singola zona	•	•
Contaminuti indipendente con segnale acustico	•	•
Cronometro	•	-
Riconoscimento presenza pentole	•	•
Autospegnimento di sicurezza	•	•
Sicurezza bambini	•	•
Spie di calore residuo (H/h)	•	•
Funzione blocco temporaneo per la pulizia	•	•
ZONE COTTURA		
Numero di zone cottura	2 flexInduction	4 zone, 1 combiInduction
Consumo energetico totale delle zone cottura (Wh/kg) ²	175,0	173,3
Zona anteriore sinistra		
Consumo energetico (Wh/kg) ²	-	-
Diametro della zona (mm)	200-240	210
Potenza / Potenza Turbo (kW)	2,20 / 3,70	2,20 / 3,70
Zona posteriore sinistra		
Consumo energetico (Wh/kg) ²	-	-
Diametro della zona (mm)	200-240	210
Potenza / Potenza Turbo (kW)	2,20 / 3,70	2,20 / 3,70
Zona estesa sinistra		
Consumo energetico (Wh/kg) ²	175,0	180,0
Lunghezza / Larghezza (mm)	400 / 240	439 / 210
Potenza / Potenza Turbo (kW)	3,30 / 3,70	3,60 / -
Zona anteriore destra		
Consumo energetico (Wh/kg) ²	-	170,0
Diametro della zona (mm)	200-240	180
Potenza / Potenza Turbo (kW)	2,20 / 3,70	1,80 / 3,10
Zona posteriore destra		
Consumo energetico (Wh/kg) ²	-	170,0
Diametro della zona (mm)	200-240	145
Potenza / Potenza Turbo (kW)	2,20 / 3,70	1,40 / 2,20
Zona estesa destra		
Consumo energetico (Wh/kg) ²	175,0	-
Lunghezza / Larghezza (mm)	400 / 240	- / -
Potenza / Potenza Turbo (kW)	3,30 / 3,70	- / -

NOTE

• Si / - No.

(2) Informazioni del consumo energetico secondo Regolamento Delegato (UE) N. 66/2014 della Commissione.

CODICE MODELLO	EX875LX34E	ED875F511E
SERIE	iQ700	iQ500
TIPOLOGIA	Induzione+cappa	Induzione+cappa
COLORE	Nero	Nero
CODICE EAN	4242003763988	4242003809488
INFORMAZIONI GENERALI DELL'UNITÀ ASPIRANTE INTEGRATA		
Informazioni etichetta energetica in accordo col Regolamento (UE) N. 65/2014 ¹		
Consumo annuo di energia (kWh)	50,8	50,8
Classe di efficienza energetica	A	A
Efficienza fluidodinamica (%)	29,6	29,6
Classe di efficienza fluidodinamica	A	A
Efficienza luminosa (lx/W)	-	-
Classe di efficienza luminosa	-	-
Efficienza del filtraggio dei grassi (%)	90	90
Classe di efficienza del filtraggio dei grassi	B	B
Flusso d'aria min./max. a livello di potenza normale (m³/h)	169/551	169/551
Flusso d'aria massimo (m³/h)	698	698
Potenza sonora min./max. a livello di potenza normale (dB)	42/70	42/70
Potenza sonora massima (dB)	75	75
Consumo di energia in modo spento (W)	0,00	0,00
Consumo di energia in modo standby (W)	0,41	0,41
Informazioni aggiuntive del consumo energetico secondo Regolamento Delegato (UE) N. 66/2014 ²		
Fattore di incremento temporale	0,9	0,9
Indice di efficienza energetica	50,6	50,6
Flusso d'aria massimo (misurato al punto di massima efficienza) (m³/h)	426,7	426,7
Pressione dell'aria misurata al punto di massima efficienza (Pa)	386	386
Potenza elettrica assorbita al punto di massima efficienza (W)	154,7	154,7
Potenza nominale del sistema di illuminazione (W)	-	-
Illuminamento medio prodotto dal sistema di illuminazione sulla superficie di cottura (lux)	-	-
Capacità di aspirazione		
Livelli di aspirazione	10 (9 + 1 intensivo)	10 (9 + 1 intensivo)
Funzionamento ad espulsione d'aria		
A livello 1 (m³/h)	169	169
A livello 4 (m³/h)	551	551
A livello intensivo (m³/h)	689	689
Funzionamento a ricircolo d'aria		
A livello 1 (m³/h)	139	139
A livello 4 (m³/h)	557	557
A livello intensivo (m³/h)	630	630
Potenza sonora (rumorosità)		
Funzionamento ad espulsione d'aria		
Rumorosità a livello 1 (dB)	42	42
Rumorosità a livello 4 (dB)	70	70
Rumorosità a livello intensivo (dB)	75	75
Funzionamento a ricircolo d'aria		
Rumorosità a livello 1 (dB)	42	42
Rumorosità a livello 4 (dB)	74	74
Rumorosità a livello intensivo (dB)	75	75
INFORMAZIONI GENERALI		
Motore senza spazzole iQdrive	•	•
climateControl Sensor	•	-
Stadio intensivo con autoripristino	• (6 min)	• (6 min)
Funzione postcottura: autospegnimento dopo alcuni minuti dalla fine della cottura	• (30 min)	• (30 min)
Funzionamento automatico a intervalli	•	•
Indicatore elettronico di saturazione per filtri metallici antigrasso / a carboni attivi	• / •	• / •
Griglia centrale resistente al calore e lavabile in lavastoviglie	• (in ghisa)	• (in plastica)
Installazione ad espulsione / a ricircolo d'aria	• / •	• / •
Kit per installazione ad espulsione	HZ381401	HZ381401
Kit per installazione a ricircolo con filtro cleanAir	HZ381501	HZ381501
Filtro di ricambio cleanAir	HZ381700	HZ381700
Potenza totale del motore (W)	170	170
COLLEGAMENTI ELETTRICI		
Dati nominali collegamento elettrico (kW)	7,4	6,9
Tensione (V)	220-240	220-240
Frequenza (Hz)	50-60	50-60
Tipo di spina	Senza spina	Senza spina
Lunghezza del cavo di alimentazione (cm)	110	110
CERTIFICATI DI OMOLOGAZIONE		
Certificati di omologazione	E014 CE Marking E027 VDE - CB DE E011 RCM	E014 CE Marking E027 VDE - CB DE

(1) In una scala di classi di efficienza energetica da A+++ a D.
Informazioni dell'etichetta energetica secondo Regolamento Delegato (UE) N. 65/2014 della Commissione.

INFORMAZIONI TECNICHE PIANI A INDUZIONE

CODICE MODELLO	EX875LX34E	ED875FS11E
SERIE	iQ700	iQ500
TIPOLOGIA	Induzione+cappa	Induzione+cappa
COLORE	Nero	Nero
CODICE EAN	4242003763988	4242003809488
INFORMAZIONI GENERALI		
Larghezza (mm)	812	812
Profondità (mm)	520	520
Altezza sopra il piano di lavoro (mm)	6	6
Altezza del vano per l'installazione (altezza sotto il piano di lavoro) (mm)	198	198
Larghezza del vano per l'installazione (mm)	780	780
Profondità del vano per l'installazione (mm)	490	490
Spessore minimo del piano di lavoro (mm)	20	20
Spessore minimo del piano di lavoro con forno sotto (mm)	-	-
Peso netto (kg)	27,293	27,289
Finitura del piano	topClass	topClass
Abbinabile a piani di cottura e domino in nero con finitura topClass	•	•
Home Connect / cookConnect System (Controllo della cappa attraverso il piano)	- / -	- / -
Tipo di controllo / Livelli di potenza	dual lightSlider / 17	touchSlider / 17
Zone con fryingSensor plus / Livelli di temperatura del fryingSensor plus	Zone Flex / 5	- / -
cookingSensor Plus ready	•	-
Funzione powerMove Plus (a 3 livelli) / powerMove (a 2 livelli)	• (a 3 livelli)	• (a 2 livelli)
flexMotion: trasferimento automatico delle impostazioni	•	-
Funzione reStart: memorizzazione ultime impostazioni	•	•
Funzione di inizio automatico QuickStart	•	•
Funzione Turbo	per ogni zona di cottura	per ogni zona di cottura
Funzione panTurbo per padelle (per ogni zona di cottura)	•	-
Funzione Tenere in caldo / Visualizzazione del consumo energetico	• / •	- / •
Funzione powerManagement per limitare assorbimento elettrico da 1kW	•	•
Timer fine cottura per ogni singola zona	•	•
Contaminuti indipendente con segnale acustico / Cronometro	• / •	• / -
Riconoscimento presenza pentole / Sicurezza bambini	• / •	• / •
Autospegnimento di sicurezza / Spie di calore residuo (H/h)	• / •	• / •
Funzione blocco temporaneo per la pulizia	•	•
ZONE COTTURA		
Numero di zone cottura	2 flexInduction	1 combiInduction 2 zone a induzione
Consumo energetico totale delle zone cottura ¹	175,0	173,3
Zona anteriore sinistra		
Consumo energetico (Wh/kg) ¹	-	-
Diametro della zona (mm)	200-240	210
Potenza / potenza Turbo (kW)	2,20 / 3,70	2,20 / 3,70
Zona posteriore sinistra		
Consumo energetico (Wh/kg) ¹	-	-
Diametro della zona (mm)	200-240	210
Potenza / potenza Turbo (kW)	2,20 / 3,70	2,20 / 3,70
Zona estesa sinistra		
Consumo energetico (Wh/kg) ¹	175,0	180,0
Lunghezza / larghezza (mm)	400 / 240	439 / 210
Potenza / potenza Turbo (kW)	3,30 / 3,70	3,60 / -
Zona posteriore centrale		
Consumo energetico (Wh/kg) ¹	-	-
Diametro della zona (mm)	-	-
Potenza / potenza Turbo (kW)	- / -	- / -
Zona estesa centrale		
Consumo energetico (Wh/kg) ¹	-	-
Lunghezza / larghezza (mm)	- / -	- / -
Potenza / potenza Turbo (kW)	- / -	- / -
Zona anteriore destra		
Consumo energetico (Wh/kg) ¹	-	170,0
Diametro della zona (mm)	200-240	180
Potenza / potenza Turbo (kW)	2,20 / 3,70	1,80 / 3,10
Zona posteriore destra		
Consumo energetico (Wh/kg) ¹	-	170,0
Diametro della zona (mm)	200-240	145
Potenza / potenza Turbo (kW)	2,20 / 3,70	1,40 / 2,20
Zona estesa destra		
Consumo energetico (Wh/kg) ¹	175,0	-
Lunghezza / larghezza (mm)	400 / 240	- / -
Potenza / potenza Turbo (kW)	3,30 / 3,70	- / -
COLLEGAMENTI ELETTRICI		
Dati nominali collegamento elettrico (kW)	7,400	6,900
Corrente (A)	32 (2 × 16)	32 (2 × 16)
Tensione (V)	220-240	220-240
Frequenza (Hz)	50-60	50-60
Tipo di spina	Senza spina	Senza spina
Lunghezza del cavo di alimentazione (cm)	110	110
CERTIFICATI DI OMOLOGAZIONE		
Certificati di omologazione	E014 CE Marking E027 VDE - CB DE E011 RCM	E014 CE Marking E027 VDE - CB DE

NOTE
• SI / - No.

EX975KXW1E	EX975LXC1E	EX875KYW1E	EX801LYC1E	EX875LYC1E
iQ700	iQ700	iQ700	iQ700	iQ700
Induzione Nero	Induzione Nero	Induzione Nero	Induzione Nero	Induzione Nero
4242003765685	4242003692301	4242003765296	4242003716946	4242003705582
912	912	812	792	812
520	520	520	512	520
6	6	6	A filo	6
51	51	51	56	51
880	880	750-780	780-796	750-780
490-500	490-500	490-500	500-516	490-500
20	20	20	30	20
30	30	30	30	30
21,205	22,005	18,008	18,248	18,248
topClass	topClass	topClass	A filo	topClass
•	•	•	–	•
• / •	– / –	• / •	– / –	– / –
Display TFT-Touch 5" / 17	dual lightSlider / 17	Display TFT-Touch 5" / 17	dual lightSlider / 17	dual lightSlider / 17
Zone flex / 5	Zone flex / 5	Zone flex / 5	Zone flex / 5	Zone flex / 5
•	–	•	–	–
• (a 3 livelli)	• (a 3 livelli)	• (a 3 livelli)	• (a 3 livelli)	• (a 3 livelli)
•	•	•	•	•
•	•	•	•	•
•	•	–	•	•
Per ogni zona di cottura	Per ogni zona di cottura	Per ogni zona di cottura	Per ogni zona di cottura	Per ogni zona di cottura
•	•	•	•	•
• / •	• / •	• / •	• / •	• / •
•	•	•	•	•
•	•	•	•	•
• / •	• / •	• / •	• / •	• / •
• / •	• / •	• / •	• / •	• / •
• / •	• / •	• / •	• / •	• / •
•	•	•	•	•
3 flexInduction	3 flexInduction	2 flexInduction Plus	2 flexInduction Plus	2 flexInduction Plus
176,7	176,7	175,0	175,0	175,0
–	–	–	–	–
200-240	200-240	200-230	200-230	200-230
2,20 / 3,70	2,20 / 3,70	2,20 / 3,70	2,20 / 3,70	2,20 / 3,70
–	–	–	–	–
200-240	200-240	200-230	200-230	200-230
2,20 / 3,70	2,20 / 3,70	2,20 / 3,70	2,20 / 3,70	2,20 / 3,70
175,0	175,0	175,0	175,0	175,0
400 / 240	400 / 240	400 / 230	380 / 230	400 / 230
3,30 / 3,70	3,30 / 3,70	3,30 / 3,70	3,30 / 3,70	3,30 / 3,70
–	–	–	–	–
240-300	240-300	–	–	–
2,60 / 3,70	2,60 / 3,70	– / –	– / –	– / –
180,0	180,0	–	–	–
300 / 240	300 / 240	–	–	–
2,60 / 3,70	2,60 / 3,70	– / –	– / –	– / –
–	–	–	–	–
200-240	200-240	200-230	200-230	200-230
2,20 / 3,70	2,20 / 3,70	2,20 / 3,70	2,20 / 3,70	2,20 / 3,70
–	–	–	–	–
200-240	200-240	200-230	190-230	200-230
2,20 / 3,70	2,20 / 3,70	2,20 / 3,70	2,20 / 3,70	2,20 / 3,70
175,0	175,0	175,0	175,0	175,0
400 / 240	400 / 240	400 / 230	400 / 230	400 / 230
3,30 / 3,70	3,30 / 3,70	3,30 / 3,70	3,30 / 3,70	3,30 / 3,70
11,100	11,100	7,400	7,400	7,400
48 (3 × 16)	48 (3 × 16)	32 (2 × 16)	32 (2 × 16)	32 (2 × 16)
220-240	220-240	220-240	220-240	220-240
50-60	50-60	50-60	50-60	50-60
Senza spina	Senza spina	Senza spina	Senza spina	Senza spina
110	110	110	110	110
E014 CE Marking E07F AENOR N Mark - CB ES	E014 CE Marking E07F AENOR N Mark - CB ES	E014 CE Marking E07F AENOR N Mark - CB ES	E014 CE Marking E07F AENOR N Mark - CB ES	E014 CE Marking E07F AENOR N Mark - CB ES

(1) Informazioni del consumo energetico secondo regolamento delegato (UE) n. 66/2014 della Commissione.

INFORMAZIONI TECNICHE PIANI A INDUZIONE

CODICE MODELLO	EX275FXB1E	EX879FVC1E
SERIE	iQ700	iQ700
TIPOLOGIA	Induzione	Induzione
COLORE	Nero	metalDesign inox
CODICE EAN	4242003701218	4242003717042
INFORMAZIONI GENERALI		
Larghezza (mm)	912	812
Profondità (mm)	350	520
Altezza sopra il piano di lavoro (mm)	6	6
Altezza del vano per l'installazione (altezza sotto il piano di lavoro) (mm)	51	51
Larghezza del vano per l'installazione (mm)	880	750-780
Profondità del vano per l'installazione (mm)	330	490-500
Spessore minimo del piano di lavoro (mm)	20	20
Spessore minimo del piano di lavoro con forno sotto (mm)	30	30
Peso netto (kg)	14,779	16,288
Finitura del piano	topClass	topClass
Abbinabile a piani di cottura e domino in nero con finitura topClass	-	-
Home Connect / cookConnect System (Controllo della cappa attraverso il piano)	- / -	- / -
Tipo di controllo / Livelli di potenza	touchSlider / 17	touchSlider / 17
Zone con fryingSensor plus / Livelli di temperatura del fryingSensor plus	- / -	Zona flex / 4
cookingSensor Plus ready	-	-
Funzione powerMove Plus (a 3 livelli) / powerMove (a 2 livelli)	-	-
flexMotion: trasferimento automatico delle impostazioni	-	-
Funzione reStart: memorizzazione ultime impostazioni	•	•
Funzione di inizio automatico QuickStart	•	•
Funzione Turbo	Per ogni zona di cottura	Per ogni zona di cottura
Funzione panTurbo per padelle (per ogni zona di cottura)	-	-
Funzione Tenere in caldo / Visualizzazione del consumo energetico	- / •	- / •
Funzione powerManagement per limitare assorbimento elettrico da 1kW	•	•
Timer fine cottura per ogni singola zona	•	•
Contaminuti indipendente con segnale acustico / Cronometro	• / -	• / -
Riconoscimento presenza pentole / Sicurezza bambini	• / •	• / •
Autospegnimento di sicurezza / Spie di calore residuo (H/h)	• / •	• / •
Funzione blocco temporaneo per la pulizia	•	•
ZONE COTTURA		
Numero di zone cottura	2 flexInduction	1 flexInduction 3 zone a induzione
Consumo energetico totale delle zone cottura ¹	175,0	171,3
Zona anteriore sinistra		
Consumo energetico (Wh/kg) ¹	-	170,0
Diametro della zona (mm)	200-210	180
Potenza / potenza Turbo (kW)	2,20 / 3,70	1,80 / 3,10
Zona posteriore sinistra		
Consumo energetico (Wh/kg) ¹	-	170,0
Diametro della zona (mm)	200-210	145
Potenza / potenza Turbo (kW)	2,20 / 3,70	1,40 / 2,20
Zona estesa sinistra		
Consumo energetico (Wh/kg) ¹	175,0	-
Lunghezza / larghezza (mm)	210 / 400	-
Potenza / potenza Turbo (kW)	3,30 / 3,70	- / -
Zona posteriore centrale		
Consumo energetico (Wh/kg) ¹	-	170,0
Diametro della zona (mm)	-	240
Potenza / potenza Turbo (kW)	- / -	2,20 / 3,70
Zona estesa centrale		
Consumo energetico (Wh/kg) ¹	-	-
Lunghezza / larghezza (mm)	-	-
Potenza / potenza Turbo (kW)	- / -	- / -
Zona anteriore destra		
Consumo energetico (Wh/kg) ¹	-	-
Diametro della zona (mm)	200-210	200-210
Potenza / potenza Turbo (kW)	2,20 / 3,70	2,20 / 3,70
Zona posteriore destra		
Consumo energetico (Wh/kg) ¹	-	-
Diametro della zona (mm)	200-210	200-210
Potenza / potenza Turbo (kW)	2,20 / 3,70	2,20 / 3,70
Zona estesa destra		
Consumo energetico (Wh/kg) ¹	175,0	175,0
Lunghezza / larghezza (mm)	210 / 400	400 / 210
Potenza / potenza Turbo (kW)	3,30 / 3,70	3,30 / 3,70
COLLEGAMENTI ELETTRICI		
Dati nominali collegamento elettrico (kW)	7,400	7,400
Corrente (A)	32 (2 × 16)	32 (2 × 16)
Tensione (V)	220-240	220-240
Frequenza (Hz)	50-60	50-60
Tipo di spina	Senza spina	Senza spina
Lunghezza del cavo di alimentazione (cm)	110	110
CERTIFICATI DI OMOLOGAZIONE		
Certificati di omologazione	E014 CE Marking E07F AENOR N Mark - CB ES	E014 CE Marking

NOTE
• SI / - No.

EX872FVC1E	EX875LVC1E	EX675JYW1E	EX675LYV1E	EX775LEC1E
iQ700	iQ700	iQ700	iQ700	iQ700
Induzione	Induzione	Induzione	Induzione	Induzione
Bianco	Nero	Nero	Nero	Nero
4242003795354	4242003717004	4242003765234	4242003758953	4242003716908
812	812	602	602	710
520	520	520	520	520
6	6	6	6	6
51	51	51	51	51
750-780	750-780	560	560	560
490-500	490-500	490-500	490-500	490-500
20	20	20	20	20
30	30	30	30	30
15,928	16,548	14,696	16,398	14,158
topClass	topClass	topClass	topClass	topClass
-	•	•	•	•
- / -	- / -	• / •	• / •	- / -
touchSlider / 17	dual lightSlider / 17	Display TFT-Touch 4,15" / 17	dual lightSlider / 17	dual lightSlider / 17
Zona flex / 4	Zona flex / 5	Zone flex / 5	Zone flex / 5	Tutte le zone / 5
-	-	•	-	-
-	• (a 3 livelli)	• (a 3 livelli)	• (a 3 livelli)	• (a 3 livelli)
-	-	•	-	-
•	•	•	•	•
•	•	•	•	•
Per ogni zona di cottura	Per ogni zona di cottura	Per ogni zona di cottura	Per ogni zona di cottura	Per ogni zona di cottura
-	•	•	•	•
- / •	• / •	• / •	• / •	• / •
•	•	•	•	•
•	•	•	•	•
• / -	• / •	• / •	• / •	• / •
• / •	• / •	• / •	• / •	• / •
• / •	• / •	• / •	• / •	• / •
•	•	•	•	•
1 flexInduction 3 zone a induzione	1 flexInduction 3 zone a induzione	2 flexInduction Plus	2 flexInduction Plus	1 flexInduction 2 zone a induzione
171,3	171,3	175,0	175,0	171,7
170,0	170,0	-	-	-
180	180	190-230	190-230	190-240
1,80 / 3,10	1,80 / 3,10	2,20 / 3,70	2,20 / 3,70	2,20 / 3,70
170,0	170,0	-	-	-
145	145	190-230	190-230	190-230
1,40 / 2,20	1,40 / 2,20	2,20 / 3,70	2,20 / 3,70	2,20 / 3,70
-	-	175,0	175,0	175,0
-	-	380 / 230	380 / 230	380 / 240
- / -	- / -	3,30 / 3,70	3,30 / 3,70	3,30 / 3,70
170,0	170,0	-	-	-
240	240	-	-	-
2,20 / 3,70	2,20 / 3,70	- / -	- / -	- / -
-	-	-	-	-
-	-	-	-	-
- / -	- / -	- / -	- / -	- / -
-	-	-	-	170,0
200-210	200-210	190-230	190-230	210
2,20 / 3,70	2,20 / 3,70	2,20 / 3,70	2,20 / 3,70	2,20 / 3,70
-	-	-	-	170,0
200-210	200-210	190-230	190-230	145
2,20 / 3,70	2,20 / 3,70	2,20 / 3,70	2,20 / 3,70	1,40 / 2,20
175,0	175,0	175,0	175,0	-
400 / 210	400 / 210	380 / 230	380 / 230	-
3,30 / 3,70	3,30 / 3,70	3,30 / 3,70	3,30 / 3,70	- / -
7,400	7,400	7,400	7,400	7,400
32 (2x16)	32 (2x16)	32 (2x16)	32 (2x16)	32 (2x16)
220-240	220-240	220-240	220-240	220-240
50-60	50-60	50-60	50-60	50-60
Senza spina	Senza spina	Senza spina	Senza spina	Senza spina
110	110	110	110	110
E014 CE Marking E07F AENOR N Mark - CB ES	E014 CE Marking E07F AENOR N Mark - CB ES	E014 CE Marking E07F AENOR N Mark - CB ES	E014 CE Marking E07F AENOR N Mark - CB ES	E014 CE Marking E07F AENOR N Mark - CB ES

(1) Informazioni del consumo energetico secondo regolamento delegato (UE) n. 66/2014 della Commissione.

INFORMAZIONI TECNICHE PIANI A INDUZIONE

CODICE MODELLO	EX679FEC1E	EX675LEC1E
SERIE	iQ700	iQ700
TIPOLOGIA	Induzione	Induzione
COLORE	metalDesign inox	Nero
CODICE EAN	4242003716892	4242003716854
INFORMAZIONI GENERALI		
Larghezza (mm)	602	602
Profondità (mm)	520	520
Altezza sopra il piano di lavoro (mm)	6	6
Altezza del vano per l'installazione (altezza sotto il piano di lavoro) (mm)	51	51
Larghezza del vano per l'installazione (mm)	560	560
Profondità del vano per l'installazione (mm)	490-500	490-500
Spessore minimo del piano di lavoro (mm)	20	20
Spessore minimo del piano di lavoro con forno sotto (mm)	30	30
Peso netto (kg)	13,356	13,776
Finitura del piano	topClass	topClass
Abbinabile a piani di cottura e domino in nero con finitura topClass	-	•
Home Connect / cookConnect System (Controllo della cappa attraverso il piano)	- / -	- / -
Tipo di controllo / Livelli di potenza	touchSlider / 17	dual lightSlider / 17
Zone con fryingSensor plus / Livelli di temperatura del fryingSensor plus	Zona flex / 4	Tutte le zone / 5
cookingSensor Plus ready	-	-
Funzione powerMove Plus (a 3 livelli) / powerMove (a 2 livelli)	-	• (a 3 livelli)
flexMotion: trasferimento automatico delle impostazioni	-	-
Funzione reStart: memorizzazione ultime impostazioni	•	•
Funzione di inizio automatico QuickStart	•	•
Funzione Turbo	Per ogni zona di cottura	Per ogni zona di cottura
Funzione panTurbo per padelle (per ogni zona di cottura)	-	•
Funzione Tenere in caldo / Visualizzazione del consumo energetico	- / •	• / •
Funzione powerManagement per limitare assorbimento elettrico da 1kW	•	•
Timer fine cottura per ogni singola zona	•	•
Contaminuti indipendente con segnale acustico / Cronometro	• / -	• / •
Riconoscimento presenza pentole / Sicurezza bambini	• / •	• / •
Autospegnimento di sicurezza / Spie di calore residuo (H/h)	• / •	• / •
Funzione blocco temporaneo per la pulizia	-	•
ZONE COTTURA		
Numero di zone cottura	1 flexInduction 2 zone a induzione	1 flexInduction 2 zone a induzione
Consumo energetico totale delle zone cottura ¹	171,7	171,7
Zona anteriore sinistra		
Consumo energetico (Wh/kg) ¹	-	-
Diametro della zona (mm)	200-240	190-240
Potenza / potenza Turbo (kW)	2,20 / 3,70	2,20 / 3,70
Zona posteriore sinistra		
Consumo energetico (Wh/kg) ¹	-	-
Diametro della zona (mm)	200-240	190-240
Potenza / potenza Turbo (kW)	2,20 / 3,70	2,20 / 3,70
Zona estesa sinistra		
Consumo energetico (Wh/kg) ¹	175,0	175,0
Lunghezza / larghezza (mm)	400 / 240	380 / 240
Potenza / potenza Turbo (kW)	3,30 / 3,70	3,30 / 3,70
Zona posteriore centrale		
Consumo energetico (Wh/kg) ¹	-	-
Diametro della zona (mm)	-	-
Potenza / potenza Turbo (kW)	- / -	- / -
Zona estesa centrale		
Consumo energetico (Wh/kg) ¹	-	-
Lunghezza / larghezza (mm)	-	-
Potenza / potenza Turbo (kW)	- / -	- / -
Zona anteriore destra		
Consumo energetico (Wh/kg) ¹	170,0	170,0
Diametro della zona (mm)	210	210
Potenza / potenza Turbo (kW)	2,20 / 3,70	2,20 / 3,70
Zona posteriore destra		
Consumo energetico (Wh/kg) ¹	170,0	170,0
Diametro della zona (mm)	145	145
Potenza / potenza Turbo (kW)	1,40 / 2,20	1,40 / 2,20
Zona estesa destra		
Consumo energetico (Wh/kg) ¹	-	-
Lunghezza / larghezza (mm)	-	-
Potenza / potenza Turbo (kW)	- / -	- / -
COLLEGAMENTI ELETTRICI		
Dati nominali collegamento elettrico (kW)	7,400	7,400
Corrente (A)	32 (2 × 16)	32 (2 × 16)
Tensione (V)	220-240	220-240
Frequenza (Hz)	50-60	50-60
Tipo di spina	Senza spina	Senza spina
Lunghezza del cavo di alimentazione (cm)	110	110
CERTIFICATI DI OMOLOGAZIONE		
Certificati di omologazione	E014 CE Marking E07F AENOR N Mark - CB ES	E014 CE Marking E07F AENOR N Mark - CB ES

NOTE
• SI / - No.

ED875FSB1E	ED651FSB1E	EE631BPB1E	EH601FEB1E	EU612FEF1J
iQ500	iQ500	iQ500	iQ100	iQ100
Induzione Nero	Induzione Nero	Induzione Nero	Induzione Nero	Induzione Bianco
4242003698082	4242003715925	4242003715994	4242003716045	4242003764947
812	592	592	572	592
520	522	522	512	522
6	6	6	A filo	6
51	51	51	56	51
750-780	560	560	560-576	560
490-500	490-500	490-500	50-516	490-500
20	20	20	30	20
30	30	30	30	30
15,188	12,356	11,076	11,996	11,280
topClass	Angoli smussati	Frontale smussato	A filo	Senza cornice
•	–	–	–	–
– / –	– / –	– / –	– / –	– / –
touchSlider / 17	touchSlider / 17	touchControl / 17	touchSlider / 17	touchSlider / 17
–	–	–	–	–
–	–	–	–	–
• (a 2 livelli)	• (a 2 livelli)	–	–	–
–	–	–	–	–
•	•	•	•	•
•	•	•	•	•
•	•	•	•	•
Per ogni zona di cottura	Per ogni zona di cottura	Per ogni zona di cottura	Per ogni zona di cottura	Per ogni zona di cottura
–	–	–	–	–
– / •	– / •	– / –	– / •	– / •
•	•	•	•	•
•	•	•	•	•
• / –	• / –	• / –	• / –	• / –
• / •	• / •	• / •	• / •	• / •
• / •	• / •	• / •	• / •	• / •
–	–	–	–	–
1 flexInduction 2 zone a induzione	1 flexInduction 2 zone a induzione	1 flexInduction 2 zone a induzione	4 zone a induzione	4 zone a induzione
173,3	173,3	173,3	170,0	170,0
–	–	–	170,0	170,0
200	210	180	180	180
2,20 / 3,70	2,20 / 3,70	1,80 / 3,10	1,80 / 3,10	1,80 / 3,00
–	–	–	170,0	170,0
200	210	180	180	180
2,20 / 3,70	2,20 / 3,70	1,80 / 3,10	1,80 / 3,10	1,80 / 3,00
180,0	180,0	180,0	–	–
429 / 200	439 / 210	388 / 180	–	–
3,60 / –	3,60 / –	3,60 / –	– / –	– / –
–	–	–	–	–
–	–	–	–	–
– / –	– / –	– / –	– / –	– / –
–	–	–	–	–
–	–	–	–	–
– / –	– / –	– / –	– / –	– / –
170,0	170,0	170,0	170,0	170,0
145	180	210	210	210
1,40 / 2,20	1,80 / 3,10	2,20 / 3,70	2,20 / 3,70	2,20 / 3,00
170,0	170,0	170,0	170,0	170,0
280	145	145	145	145
2,60 / 3,70	1,40 / 2,20	1,40 / 2,20	1,40 / 2,20	1,40 / 2,20
–	–	–	–	–
–	–	–	–	–
– / –	– / –	– / –	– / –	– / –
7,400	6,900	4,600	7,400	3,000
32 (2 × 16)	32 (2 × 16)	20	32 (2 × 16)	13
220-240	220-240	220-240	220-240	220-240
50-60	50-60	50-60	50-60	50-60
Senza spina	Senza spina	Senza spina	Senza spina	Schuko
110	110	110	110	110
E014 CE Marking E07F AENOR N Mark - CB ES	E014 CE Marking E07F AENOR N Mark - CB ES	E014 CE Marking E07F AENOR N Mark - CB ES	E014 CE Marking E07F AENOR N Mark - CB ES	E014 CE Marking E07F AENOR N Mark - CB ES

(1) Informazioni del consumo energetico secondo regolamento delegato (UE) n. 66/2014 della Commissione.

INFORMAZIONI TECNICHE PIANI A INDUZIONE

CODICE MODELLO	EH611BE10J	EU631BEF1E
SERIE	iQ100	iQ100
TIPOLOGIA	Induzione	Induzione
COLORE	Nero	Nero
CODICE EAN	4242003683149	4242003716564
INFORMAZIONI GENERALI		
Larghezza (mm)	600	592
Profondità (mm)	515	522
Altezza sopra il piano di lavoro (mm)	4	6
Altezza del vano per l'installazione (altezza sotto il piano di lavoro) (mm)	51	51
Larghezza del vano per l'installazione (mm)	560	560
Profondità del vano per l'installazione (mm)	480	490-500
Spessore minimo del piano di lavoro (mm)	20	20
Spessore minimo del piano di lavoro con forno sotto (mm)	30	30
Peso netto (kg)	9,990	10,900
Finitura del piano	Senza cornice	Frontale smussato
Abbinabile a piani di cottura e domino in nero con finitura topClass	-	-
Home Connect / cookConnect System (Controllo della cappa attraverso il piano)	- / -	- / -
Tipo di controllo / Livelli di potenza	touchControl / 9	touchControl / 17
Zone con fryingSensor plus / Livelli di temperatura del fryingSensor plus	-	-
cookingSensor Plus ready	-	-
Funzione powerMove Plus (a 3 livelli) / powerMove (a 2 livelli)	-	-
flexMotion: trasferimento automatico delle impostazioni	-	-
Funzione reStart: memorizzazione ultime impostazioni	-	•
Funzione di inizio automatico QuickStart	-	•
Funzione Turbo	Anteriore sinistra, posteriore destra	Per ogni zona di cottura
Funzione panTurbo per padelle (per ogni zona di cottura)	-	-
Funzione Tenere in caldo / Visualizzazione del consumo energetico	- / -	- / -
Funzione powerManagement per limitare assorbimento elettrico da 1kW	-	•
Timer fine cottura per ogni singola zona	•	•
Contaminuti indipendente con segnale acustico / Cronometro	• / -	• / -
Riconoscimento presenza pentole / Sicurezza bambini	• / •	• / •
Autospegnimento di sicurezza / Spie di calore residuo (H/h)	• / •	• / •
Funzione blocco temporaneo per la pulizia	•	-
ZONE COTTURA		
Numero di zone cottura	4 zone a induzione	4 zone a induzione
Consumo energetico totale delle zone cottura ¹	-	170,0
Zona anteriore sinistra		
Consumo energetico (Wh/kg) ¹	-	170,0
Diametro della zona (mm)	210	180
Potenza / potenza Turbo (kW)	2,30 / 3,00	1,80 / 3,10
Zona posteriore sinistra		
Consumo energetico (Wh/kg) ¹	-	170,0
Diametro della zona (mm)	150	180
Potenza / potenza Turbo (kW)	1,40 / -	1,80 / 3,10
Zona estesa sinistra		
Consumo energetico (Wh/kg) ¹	-	-
Lunghezza / larghezza (mm)	-	-
Potenza / potenza Turbo (kW)	- / -	- / -
Zona posteriore centrale		
Consumo energetico (Wh/kg) ¹	-	-
Diametro della zona (mm)	-	-
Potenza / potenza Turbo (kW)	- / -	- / -
Zona estesa centrale		
Consumo energetico (Wh/kg) ¹	-	-
Lunghezza / larghezza (mm)	-	-
Potenza / potenza Turbo (kW)	- / -	- / -
Zona anteriore destra		
Consumo energetico (Wh/kg) ¹	-	170,0
Diametro della zona (mm)	150	210
Potenza / potenza Turbo (kW)	1,40 / -	2,20 / 3,70
Zona posteriore destra		
Consumo energetico (Wh/kg) ¹	-	170,0
Diametro della zona (mm)	210	145
Potenza / potenza Turbo (kW)	2,30 / 3,00	1,40 / 2,20
Zona estesa destra		
Consumo energetico (Wh/kg) ¹	-	-
Lunghezza / larghezza (mm)	-	-
Potenza / potenza Turbo (kW)	- / -	- / -
COLLEGAMENTI ELETTRICI		
Dati nominali collegamento elettrico (kW)	4,500	3,700
Corrente (A)	32 (2 x 16)	16
Tensione (V)	220-240	220-240
Frequenza (Hz)	50-60	50-60
Tipo di spina	Senza spina	Schuko
Lunghezza del cavo di alimentazione (cm)	150	110
CERTIFICATI DI OMOLOGAZIONE		
Certificati di omologazione	E014 CE Marking E01C KEMA-KEUR - CB NL	E014 CE Marking E07F AENOR N Mark - CB ES

NOTE
• SI / - No.

ET875FCP1D	ET675FNP1E	ET601FNP1E	ET645FFP1E
iQ300	iQ300	iQ300	iQ300
Elettrico	Elettrico	Elettrico	Elettrico
Nero	Nero	Nero	Nero
4242003766538	4242003762851	4242003762127	4242003764657
812	602	572	583
520	520	512	513
6	6	0	3
45	45	51	48
780	560	560	560
500	490-500	500	490-500
20	20	30	20
20	20	30	20
10,311	7,959	7,560	7,560
topClass	topClass	A filo	Cornice in acciaio
•	•	–	–
– / –	– / –	– / –	– / –
touchSlider / 17	touchSlider / 17	touchSlider / 17	touchSlider / 17
–	–	–	–
–	–	–	–
–	–	–	–
•	•	•	•
–	–	–	–
Anteriore sinistra, posteriore centrale	Anteriore destra	Anteriore destra	Anteriore sinistra, anteriore destra
–	–	–	–
– / •	– / •	– / •	– / •
–	–	–	–
•	•	•	•
• / –	• / –	• / –	• / –
– / •	– / •	– / •	– / •
• / •	• / •	• / •	• / •
•	•	•	•
4 zone elettriche 190,7	4 zone elettriche 188,7	4 zone elettriche 188,7	4 zone elettriche 189,5
186,7	188,8	188,8	192,3
120-210	180	180	145
0,80-2,10 / 2,60	2,00 / –	2,00 / –	1,20 / 1,60
190,2	186,7	186,7	188,8
145	170	170	180
1,20 / –	1,80-2,60 / –	1,80-2,60 / –	2,00 / –
–	–	–	–
–	–	–	–
– / –	– / –	– / –	– / –
180,0	–	–	–
180-230	–	–	–
1,70-2,40 / 3,40	– / –	– / –	– / –
–	–	–	–
–	–	–	–
– / –	– / –	– / –	– / –
205,7	189,2	189,2	186,7
145-200-350	145-210	145-210	120-210
0,90-1,75-2,10 / –	1,20-2,10 / 3,00	1,20-2,10 / 3,00	0,80-2,10 / 2,60
–	190,2	190,2	190,2
–	145	145	145
– / –	1,20 / –	1,20 / –	1,20 / –
–	–	–	–
–	–	–	–
– / –	– / –	– / –	– / –
9,300	8,300	8,300	7,400
–	–	–	–
220-240	220-240	220-240	220-240
50-60	50-60	50-60	50-60
Senza spina	Senza spina	Senza spina	Senza spina
–	–	–	–
E014 CE Marking E027 VDE - CB DE	E014 CE Marking E027 VDE - CB DE EOCE EAC Mark black	E014 CE Marking E027 VDE - CB DE EOBD Ukraine conformity 001	E014 CE Marking E027 VDE - CB DE

(1) Informazioni del consumo energetico secondo regolamento delegato (UE) n. 66/2014 della Commissione.

INFORMAZIONI TECNICHE PIANI DOMINO

CODICE MODELLO	ET475FYB1E	ET375FUB1E	ET375FAB1E
SERIE	iQ500	iQ500	iQ500
TIPOLOGIA	teppanYaki	Grill barbecue	Friggitrici
MATERIALE	Acciaio inossidabile	Acciaio inossidabile	Acciaio inossidabile
COLORE	Inox	Inox	Inox
CODICE EAN	4242003689127	4242003687635	4242003689073
INFORMAZIONI GENERALI			
Larghezza (mm)	392	302	302
Profondità (mm)	520	520	520
Altezza sopra il piano di lavoro (mm)	6	6	6
Altezza sotto il piano di lavoro (mm)	90	108	227
Altezza sotto il piano di lavoro con rubinetto di scarico / raccordo del gas (mm)	- / -	236 / -	367 / -
Larghezza del vano per l'installazione (mm)	360	270	270
Profondità del vano per l'installazione min-max (mm)	490-500	490-500	490-500
Spessore minimo del piano di lavoro (mm)	30	30	30
Spessore minimo del piano di lavoro con forno sotto (mm)	30	30	30
Peso netto (kg)	10,231	12,638	8,425
Finitura del piano	topClass	topClass	topClass
Abbinabile a piani di cottura e domino in nero con finitura topClass	•	•	•
Tipo de controllo / Livelli di potenza	touchSlider / 17	touchSlider / 17	touchSlider / 17
Funzione powerMove Plus a 3 livelli	-	-	-
Funzione reStart: memorizzazione ultime impostazioni	-	-	-
Funzione di inizio automatico quickStart	-	-	-
Funzione Turbo / Funzione panTurbo per padelle	- / -	- / -	- / -
Funzione Tenere in caldo / Visualizzazione del consumo energetico	• / •	- / •	- / •
Funzione powerManagement per limitare assorbimento elettrico da 1kW	-	-	-
Timer fine cottura per ogni singola zona	-	-	-
Contaminuti indipendente con segnale acustico / Cronometro	• / •	• / •	• / •
Riconoscimento presenza pentole / Sicurezza bambini	- / •	- / •	- / •
Autospegnimento di sicurezza / Spie di calore residuo (H/h)	• / •	• / •	• / -
Funzione blocco temporaneo per la pulizia	•	•	•
Tipo di dispositivo di sicurezza per il gas	-	-	-
Volume della vasca in acciaio inossidabile (litri)	-	2,5	3,0-4,0
Rubinetto di scarico	-	•	•
Coperchio in vetroceramica	•	•	•
Griglie in ghisa lavabili in lavastoviglie	-	-	-
ZONE COTTURA			
Tipologia di zone cottura	teppanYaki	Grill barbecue	Friggitrici
Consumo energetico totale delle zone cottura a induzione o radiante (Wh/kg) ¹	-	-	-
Efficienza energetica totale delle zone cottura a gas (%) ¹	-	-	-
Numero di zone cottura a induzione	-	-	-
Numero di zone cottura elettriche	-	-	-
Numero di bruciatori a gas	-	-	-
Zona anteriore			
Efficienza energetica del bruciatore del piano a gas (%) ¹	-	-	-
Consumo energetico della zona cottura ad induzione o radiante (Wh/kg) ¹	-	-	-
Diametro della zona (mm)	292 x 344	210 x 380	150 x 210
Diametro pentole (cm)	-	-	-
Potenza (kW)	0,95	2,4	2,5
Potenza Turbo (kW)	-	-	-
Zona posteriore			
Efficienza energetica del bruciatore del piano a gas (%) ¹	-	-	-
Consumo energetico della zona cottura ad induzione o radiante (Wh/kg) ¹	-	-	-
Diametro della zona (mm)	-	-	-
Diametro pentole (cm)	-	-	-
Potenza (kW)	0,95	-	-
Potenza Turbo (kW)	-	-	-
COLLEGAMENTO GAS			
Dati nominali collegamento gas (assorbimento massimo) (kW)	-	-	-
Ugelli per gas metano inclusi di serie H/E(L) 20 (25) mbar	-	-	-
Ugelli per gas liquido inclusi come accessorio (28-30/37mbar)	-	-	-
COLLEGAMENTI ELETTRICI			
Dati nominali collegamento elettrico (kW)	1,900	2,400	2,500
Corrente (A)	13	13	13
Tensione (V)	220-240	220-240	220-240
Frequenza (Hz)	50-60	50-60	50-60
Tipo di spina	Senza spina	Senza spina	Senza spina
Lunghezza del cavo di alimentazione (cm)	100	100	100
CERTIFICATI DI OMOLOGAZIONE			
Certificati di omologazione	E014 CE Marking E027 VDE - CB DE E011 RCM EOBD Ukraine conformity 001 EOCE EAC Mark black	E014 CE Marking E027 VDE - CB DE E011 RCM EOBD Ukraine conformity 001 EOCE EAC Mark black	E014 CE Marking E027 VDE - CB DE

NOTE
• SI / - No.

ER3A6AD70	ER3A6BD70	EX375FXB1E	EH375FBB1E	ET375FFP1E
iQ700	iQ700	iQ700	iQ100	iQ300
Gas	Gas	Induzione	Induzione	Elettrico
Vetroceramica	Vetroceramica	Vetroceramica	Vetroceramica	Vetroceramica
Nero	Nero	Nero	Nero	Nero
4242003742631	4242003742693	4242003697405	4242003691731	4242003755075
302	302	302	302	302
520	520	520	520	520
6	6	6	6	6
45	45	51	51	38
- / 62	- / 62	-	-	-
270	270	270	270	270
490-502	490-502	490-500	490-500	490-500
30	30	20	20	20
30	30	30	30	30
7,687	6,362	7,967	6,867	3,793
topClass	topClass	topClass	topClass	topClass
•	•	•	•	•
stepFlame / 9	stepFlame / 9	touchSlider / 17	touchSlider / 17	touchSlider / 17
-	-	•	-	-
-	-	•	•	•
-	-	•	•	-
- / -	- / -	• (Per ogni zona di cottura) / -	• (Per ogni zona di cottura) / -	• (Zona di cottura anteriore) / -
- / -	- / -	- / •	- / •	- / •
-	-	•	•	-
-	-	•	•	•
- / -	- / -	• / •	• / •	• / •
- / -	- / -	• / •	• / •	- / •
- / •	- / •	• / •	• / •	• / •
-	-	•	•	•
Termoelettrico	Termoelettrico	-	-	-
-	-	-	-	-
-	-	-	-	-
-	-	-	-	-
•	•	-	-	-
1 wok a gas	2 zone a gas	1 flexInduction	2 zone a induzione	2 zone elettriche
-	-	175,0	170,0	192,0
55,0	60,5	-	-	-
-	-	1 flex	2	-
-	-	-	-	2
1	2	-	-	-
55,0	61,0	-	-	-
-	-	175,0	170,0	193,7
-	-	210×400	210	120-180
≥22	14-20	-	-	-
0,3-6	0,4-1,9	2,2	2,2	1,0-2,0
-	-	3,7	3,7	2,3
-	60,0	-	-	-
-	-	-	170,0	190,2
-	-	-	145	145
-	22-26	-	-	-
-	0,6-2,8	2,2	1,4	1,2
-	-	-	2,2	-
6,0	4,7	-	-	-
•	•	-	-	-
•	•	-	-	-
0,002	0,002	3,700	3,700	3,500
3	3	16	16	16
220-240	220-240	220-240	220-240	220-240
50-60	50-60	50-60	50-60	50-60
Senza spina	Senza spina	Senza spina	Senza spina	Senza spina
100	100	110	110	100
E07E CE 0099 - AENOR E0BD Ukraine conformity 001 E0CE EAC Mark black	E07E CE 0099 - AENOR E0BD Ukraine conformity 001 E0CE EAC Mark black	E014 CE Marking E07F AENOR N Mark - CB ES	E014 CE Marking E07F AENOR N Mark - CB ES	E014 CE Marking E07F AENOR N Mark - CB ES

(1) Informazioni del consumo energetico secondo regolamento delegato (UE) n. 66/2014 della Commissione.

INFORMAZIONI TECNICHE PIANI A GAS

CODICE MODELLO	ER9A6SD70	ER7A6RD70
SERIE	iQ700	iQ700
TIPOLOGIA	Gas	Gas
MATERIALE	Vetroceramica	Vetroceramica
COLORE	Nero	Nero
CODICE EAN	4242003742846	4242003742808
INFORMAZIONI GENERALI		
Montaggio in appoggio / a filo	• / –	• / –
Abbinabile a piani di cottura e domino in nero con finitura topClass	•	•
Larghezza (mm)	912	750
Altezza (mm)	59	47
Profondità (mm)	520	520
Altezza sotto il piano di lavoro (mm)	45	45
Altezza sotto il piano di lavoro con raccordo del gas (mm)	61	56
Larghezza del vano per l'installazione (mm)	850	560
Profondità del vano per l'installazione (mm)	490	490
Spessore minimo del piano di lavoro (mm)	30	30
Peso netto (kg)	17,432	14,391
stepFlame technology con 9 livelli di potenza	•	•
Display digitale	•	•
Tipo di dispositivo di sicurezza per il gas	Termoelettrico	Termoelettrico
Accensione ad 1 mano (autoaccensione nella manopola)	•	•
Potenza massima del bruciatore wok (kW)	6,00	4,20
Bruciatore wok con dualControl	•	•
Materiale delle griglie	Griglie in ghisa	Griglie in ghisa
Griglie singole per ogni bruciatore	–	–
Griglie lavabili in lavastoviglie	•	•
ZONE COTTURA		
Efficienza energetica totale dei bruciatori a gas (%) ¹	59,2	60,0
Numero di bruciatori a gas	5	5
Bruciatore a gas anteriore sinistro		
Efficienza energetica (%) ¹	55,0	61,0
Potenza (kW)	0,30-6,00	0,40-1,90
Diametro pentole (cm)	≥22	14-22
Bruciatore a gas posteriore sinistro		
Efficienza energetica (%) ¹	–	61,0
Potenza (kW)	–	0,40-1,90
Diametro pentole (cm)	–	14-22
Bruciatore a gas anteriore centrale		
Efficienza energetica (%) ¹	61,00	58,00
Potenza (kW)	0,40-1,90	1,80-4,20
Diametro pentole (cm)	14-22	≥22
Bruciatore a gas posteriore centrale		
Efficienza energetica (%) ¹	–	–
Potenza (kW)	0,30-1,10	–
Diametro pentole (cm)	12-16	–
Bruciatore a gas anteriore destro		
Efficienza energetica (%) ¹	61,00	–
Potenza (kW)	0,40-1,90	0,30-1,10
Diametro pentole (cm)	14-22	12-16
Bruciatore a gas posteriore destro		
Efficienza energetica (%) ¹	60,0	60,0
Potenza (kW)	0,60-2,80	0,60-2,80
Diametro pentole (cm)	20-26	20-26
Collegamenti elettrici		
Dati nominali collegamento elettrico (kW)	0,0020	0,0020
Corrente (A)	3	3
Tensione (V)	220-240	220-240
Frequenza (Hz)	50-60	50-60
Tipo di spina	Senza spina	Senza spina
Lunghezza del cavo di alimentazione (cm)	150	100
Collegamento gas		
Dati nominali collegamento gas - assorbimento massimo (kW)	13,70	11,90
Ugelli per gas metano inclusi di serie H/E(L) 20 (25) mbar	•	•
Ugelli per gas liquido inclusi come accessorio 28-30/37mbar	•	•
CERTIFICATI DI OMOLOGAZIONE		
Certificati di omologazione	E07E CE 0099 - AENOR E0BD Ukraine conformity 001	E07E CE 0099 - AENOR E0CE EAC Mark black E0BD Ukraine conformity 001

NOTE

• Si / – No.

(1) Informazioni dell'efficienza energetica secondo Regolamento Delegato (UE) N. 66/2014 della Commissione.

ER6A6PD70	EP9A6QB90	EP7A6SB20	EP7A6QB20	EP7A2QB20
iQ700	iQ500	iQ500	iQ500	iQ500
Gas	Gas	Gas	Gas	Gas
Vetroceramica	Vetro temperato	Vetro temperato	Vetro temperato	Vetro temperato
Nero	Nero	Nero	Nero	Bianco
4242003742754	4242003674673	4242003690512	4242003742525	4242003751787
• / -	• / •	• / •	• / •	• / •
•	-	-	-	-
602	915	752	752	752
47	58	58	58	58
520	520	520	520	520
45	45	45	45	45
56	61	56	56	56
560	850	610	560	560
490	490	480	480	480
30	30	30	30	30
11,054	20,204	18,087	17,725	17,727
•	•	•	•	•
•	-	-	-	-
Termoelettrico	Termoelettrico	Termoelettrico	Termoelettrico	Termoelettrico
•	•	•	•	•
-	4,00	4,00	4,00	4,00
-	-	-	-	-
Griglie in ghisa	Griglie in ghisa	Griglie in ghisa	Griglie in ghisa	Griglie in ghisa
-	•	•	•	•
•	-	-	-	-
60,6	60,0	60,0	60,0	60,0
4	5	5	5	5
61,0	-	58,0	-	-
0,40-1,90	0,33-1,00	1,55-4,00	0,33-1,00	0,33-1,00
14-22	12-16	22-30	12-16	12-16
-	61,0	-	61,0	61,0
0,30-1,10	0,35-1,75	-	0,35-1,75	0,35-1,75
12-16	14-20	-	14-20	14-20
-	58,0	-	58,0	58,0
-	1,55-4,00	0,33-1,00	1,55-4,00	1,55-4,00
-	22-30	12-16	22-30	22-30
-	-	61,0	-	-
-	-	0,35-1,75	-	-
-	-	14-20	-	-
61,0	61,0	61,0	61,0	61,0
0,40-1,90	0,35-1,75	0,35-1,75	0,35-1,75	0,35-1,75
14-22	14-20	14-20	14-20	14-20
60,0	60,0	60,0	60,0	60,0
0,60-2,80	0,50-3,00	0,50-3,00	0,50-3,00	0,50-3,00
20-26	22-26	22-26	22-26	22-26
0,0020	0,0011	0,0011	0,0011	0,0011
3	3	3	3	3
220-240	220-240	220-240	220-240	220-240
50-60	50-60	50-60	50-60	50-60
Senza spina	Senza spina	Senza spina	Senza spina	Senza spina
100	150	100	100	100
7,70	11,50	11,50	11,50	11,50
•	•	•	•	•
•	•	•	•	•
E07E CE 0099 - AENOR	E07E CE 0099 - AENOR EOCE EAC Mark black	E07E CE 0099 - AENOR	E07E CE 0099 - AENOR EOCE EAC Mark black	E07E CE 0099 - AENOR

INFORMAZIONI TECNICHE PIANI A GAS

CODICE MODELLO	EP6A6HB20	EP6A2HB20
SERIE	iQ500	iQ500
TIPOLOGIA	Gas	Gas
MATERIALE	Vetro temperato	Vetro temperato
COLORE	Nero	Bianco
CODICE EAN	4242003742389	4242003751770
INFORMAZIONI GENERALI		
Montaggio in appoggio / a filo	• / •	• / •
Abbinabile a piani di cottura e domino in nero con finitura topClass	–	–
Larghezza (mm)	590	590
Altezza (mm)	58	58
Profondità (mm)	520	520
Altezza sotto il piano di lavoro (mm)	45	45
Altezza sotto il piano di lavoro con raccordo del gas (mm)	56	56
Larghezza del vano per l'installazione (mm)	560	560
Profondità del vano per l'installazione (mm)	480	480
Spessore minimo del piano di lavoro (mm)	30	30
Peso netto (kg)	13,761	13,763
stepFlame technology con 9 livelli di potenza	•	•
Display digitale	–	–
Tipo di dispositivo di sicurezza per il gas	Termoelettrico	Termoelettrico
Accensione ad 1 mano (autoaccensione nella manopola)	•	•
Potenza massima del bruciatore wok (kW)	3,50	3,50
Bruciatore wok con dualControl	–	–
Materiale delle griglie	Griglie in ghisa	Griglie in ghisa
Griglie singole per ogni bruciatore	•	•
Griglie lavabili in lavastoviglie	–	–
ZONE COTTURA		
Efficienza energetica totale dei bruciatori a gas (%) ¹	60,0	60,0
Numero di bruciatori a gas	4	4
Bruciatore a gas anteriore sinistro		
Efficienza energetica (%) ¹	61,0	61,0
Potenza (kW)	0,35-1,75	0,35-1,75
Diametro pentole (cm)	14-20	14-20
Bruciatore a gas posteriore sinistro		
Efficienza energetica (%) ¹	61,0	61,0
Potenza (kW)	0,35-1,75	0,35-1,75
Diametro pentole (cm)	14-20	14-20
Bruciatore a gas anteriore centrale		
Efficienza energetica (%) ¹	–	–
Potenza (kW)	–	–
Diametro pentole (cm)	–	–
Bruciatore a gas posteriore centrale		
Efficienza energetica (%) ¹	–	–
Potenza (kW)	–	–
Diametro pentole (cm)	–	–
Bruciatore a gas anteriore destro		
Efficienza energetica (%) ¹	–	–
Potenza (kW)	0,33-1,00	0,33-1,00
Diametro pentole (cm)	12-16	12-16
Bruciatore a gas posteriore destro		
Efficienza energetica (%) ¹	58,0	58,0
Potenza (kW)	1,55-3,50	1,55-3,50
Diametro pentole (cm)	22-30	22-30
Collegamenti elettrici		
Dati nominali collegamento elettrico (kW)	0,0011	0,0011
Corrente (A)	3	3
Tensione (V)	220-240	220-240
Frequenza (Hz)	50-60	50-60
Tipo di spina	Senza spina	Senza spina
Lunghezza del cavo di alimentazione (cm)	100	100
Collegamento gas		
Dati nominali collegamento gas - assorbimento massimo (kW)	8,00	8,00
Ugelli per gas metano inclusi di serie H/E(L) 20 (25) mbar	•	•
Ugelli per gas liquido inclusi come accessorio 28-30/37mbar	•	•
CERTIFICATI DI OMOLOGAZIONE		
Certificati di omologazione	E07E CE 0099 - AENOR EOCE EAC Mark black	E07E CE 0099 - AENOR

NOTE

• Sì / – No.

(1) Informazioni dell'efficienza energetica secondo Regolamento Delegato (UE) N. 66/2014 della Commissione.

EP6A6PB20	EL6A5PB21	EC9A5TB90	EC9A5RB90	EC7A5SB90
iQ500	iQ700	iQ500	iQ500	iQ500
Gas	Gas	Gas	Gas	Gas
Vetro temperato	Acciaio inossidabile premium	Acciaio inossidabile	Acciaio inossidabile	Acciaio inossidabile
Nero	Inox	Inox	Inox	Inox
4242003742440	4242003768891	4242003742266	4242003742204	4242003742167
• / •	• / •	• / -	• / -	• / -
-	-	-	-	-
590	582	915	915	750
58	58	55	55	55
520	520	520	520	520
45	45	45	45	45
56	56	61	61	56
560	560	850	850	560
480	480	490	490	480
30	30	30	30	30
15,590	9,090	17,979	14,333	14,577
•	•	•	•	•
-	-	-	-	-
Termoelettrico	Termoelettrico	Termoelettrico	Termoelettrico	Termoelettrico
•	•	•	•	•
-	-	5,00	5,00	5,00
-	-	•	•	•
Griglie in ghisa	Griglie in ghisa	Griglie in ghisa	Griglie in ghisa	Griglie in ghisa
•	•	-	-	-
-	-	-	-	-
60,6	60,6	59,6	60,0	60,0
4	4	6	5	5
61,0	61,0	58,0	-	58,0
0,35-1,75	0,35-1,75	0,30-5,00	0,33-1,00	0,30-5,00
14-20	14-20	≥22	12-16	≥22
61,0	61,0	61,0	61,0	-
0,35-1,75	0,35-1,75	0,35-1,75	0,35-1,75	-
14-20	14-20	14-20	14-20	-
-	-	-	58,0	-
-	-	0,33-1,00	0,30-5,00	0,33-1,00
-	-	12-16	≥22	12-16
-	-	61,00	-	61,0
-	-	0,35-1,75	-	0,35-1,75
-	-	14-20	-	14-20
-	-	58,00	61,0	61,0
0,33-1,00	0,33-1,00	0,33-5,00	0,35-1,75	0,35-1,75
12-16	12-16	≥22	14-20	14-20
60,0	60,0	60,0	60,0	60,0
0,50-3,00	0,50-3,00	0,50-3,00	0,50-3,00	0,50-3,00
22-26	22-26	22-26	22-26	22-26
0,0011	0,0011	0,0011	0,0011	0,0011
3	3	3	3	3
220-240	220-240	220-240	220-240	220-240
50-60	50-60	50-60	50-60	50-60
Senza spina	Senza spina	Senza spina	Senza spina	Senza spina
100	100	150	150	100
7,50	7,50	17,50	12,50	12,50
•	•	•	•	•
•	•	•	•	•
E07E CE 0099 - AENOR	E07E CE 0099 - AENOR	E07E CE 0099 - AENOR EOCE EAC Mark black	E07E CE 0099 - AENOR	E07E CE 0099 - AENOR EOCE EAC Mark black

INFORMAZIONI TECNICHE PIANI A GAS

CODICE MODELLO	EC7A5QB90	EC7A5QB80
SERIE	iQ500	iQ500
TIPOLOGIA	Gas	Gas
MATERIALE	Acciaio inossidabile	Acciaio inossidabile
COLORE	Inox	Inox
CODICE EAN	4242003742112	4242003742105
INFORMAZIONI GENERALI		
Montaggio in appoggio / a filo	• / –	• / –
Abbinabile a piani di cottura e domino in nero con finitura topClass	–	–
Larghezza (mm)	750	750
Altezza (mm)	55	55
Profondità (mm)	520	520
Altezza sotto il piano di lavoro (mm)	45	45
Altezza sotto il piano di lavoro con raccordo del gas (mm)	56	56
Larghezza del vano per l'installazione (mm)	560	560
Profondità del vano per l'installazione (mm)	480	480
Spessore minimo del piano di lavoro (mm)	30	30
Peso netto (kg)	14,924	12,199
stepFlame technology con 9 livelli di potenza	•	•
Display digitale	–	–
Tipo di dispositivo di sicurezza per il gas	Termoelettrico	Termoelettrico
Accensione ad 1 mano (autoaccensione nella manopola)	•	•
Potenza massima del bruciatore wok (kW)	4,00	4,00
Bruciatore wok con dualControl	–	–
Materiale delle griglie	Griglie in ghisa	Griglie in acciaio smaltato
Griglie singole per ogni bruciatore	–	–
Griglie lavabili in lavastoviglie	–	–
ZONE COTTURA		
Efficienza energetica totale dei bruciatori a gas (%) ¹	60,0	60,0
Numero di bruciatori a gas	5	5
Bruciatore a gas anteriore sinistro		
Efficienza energetica (%) ¹	–	–
Potenza (kW)	0,33-1,00	0,33-1,00
Diametro pentole (cm)	12-16	12-16
Bruciatore a gas posteriore sinistro		
Efficienza energetica (%) ¹	61,0	61,0
Potenza (kW)	0,35-1,75	0,35-1,75
Diametro pentole (cm)	14-20	14-20
Bruciatore a gas anteriore centrale		
Efficienza energetica (%) ¹	58,0	58,0
Potenza (kW)	1,55-4,00	1,55-4,00
Diametro pentole (cm)	22-30	22-30
Bruciatore a gas posteriore centrale		
Efficienza energetica (%) ¹	–	–
Potenza (kW)	–	–
Diametro pentole (cm)	–	–
Bruciatore a gas anteriore destro		
Efficienza energetica (%) ¹	61,0	61,0
Potenza (kW)	0,35-1,75	0,35-1,75
Diametro pentole (cm)	14-20	14-20
Bruciatore a gas posteriore destro		
Efficienza energetica (%) ¹	60,0	60,0
Potenza (kW)	0,50-3,00	0,50-3,00
Diametro pentole (cm)	22-26	22-26
Collegamenti elettrici		
Dati nominali collegamento elettrico (kW)	0,0011	0,0011
Corrente (A)	3	3
Tensione (V)	220-240	220-240
Frequenza (Hz)	50-60	50-60
Tipo di spina	Senza spina	Senza spina
Lunghezza del cavo di alimentazione (cm)	100	100
Collegamento gas		
Dati nominali collegamento gas - assorbimento massimo (kW)	11,50	11,50
Ugelli per gas metano inclusi di serie H/E(L) 20 (25) mbar	•	•
Ugelli per gas liquido inclusi come accessorio 28-30/37mbar	•	•
CERTIFICATI DI OMOLOGAZIONE		
Certificati di omologazione	E07E CE 0099 - AENOR	E07E CE 0099 - AENOR

NOTE

• Sì / – No.

(1) Informazioni dell'efficienza energetica secondo Regolamento Delegato (UE) N. 66/2014 della Commissione.

EC6A5HC90	EC6A5IB90	EG6B5HB60	EG6B5PB60
iQ500	iQ500	IQ300	IQ300
Gas	Gas	Gas	Gas
Acciaio inossidabile	Acciaio inossidabile	Acciaio inossidabile	Acciaio inossidabile
Inox	Inox	Inox	Inox
4242003742006	4242003742020	4242003768358	4242003768389
• / –	• / –	• / –	• / –
–	–	–	–
582	582	582	582
53	53	54	54
520	520	520	520
45	45	45	45
56	56	56	56
560	560	560	560
480	480	480	480
30	30	30	30
11,326	17,790	8,262	8,162
•	•	–	–
–	–	–	–
Termoelettrico	Termoelettrico	Termoelettrico	Termoelettrico
•	•	•	•
3,50	4,00	3,30	–
–	–	–	–
Griglie in ghisa	Griglie in ghisa	Griglie con finitura ghisa	Griglie con finitura ghisa
–	–	–	–
–	–	–	–
60,0	59,6	55,0	55,0
4	4	4	4
61,0	58,0	55,0	55,0
0,35-1,75	1,55-4,00	0,35-1,75	0,35-1,75
14-20	22-30	14-20	14-20
61,0	–	55,0	55,0
0,35-1,75	–	0,35-1,75	0,35-1,75
14-20	–	14-20	14-20
–	–	–	–
–	0,33-1,00	–	–
–	12-16	–	–
–	61,0	–	–
–	0,35-1,75	–	–
–	14-20	–	–
–	60,0	–	–
0,33-1,00	0,50-3,00	0,33-1,00	0,33-1,00
12-16	22-26	12-16	12-16
58,0	–	55,0	55,0
1,55-3,50	–	1,55-3,30	0,50-3,00
22-30	–	22-30	22-26
0,0011	0,0011	0,0011	0,0011
3	3	3	3
220-240	220-240	220-240	220-240
50-60	50-60	50-60	50-60
Senza spina	Senza spina	Senza spina	Senza spina
100	100	100	100
8,00	9,75	8,00	7,50
•	•	•	•
•	•	•	•
E07E CE 0099 - AENOR EOCE EAC Mark black	E07E CE 0099 - AENOR EOCE EAC Mark black	E07E CE 0099 - AENOR EOCE EAC Mark black E0BD Ukraine conformity 001	E07E CE 0099 - AENOR EOCE EAC Mark black E0BD Ukraine conformity 001

INFORMAZIONI TECNICHE CAPPE ASPIRANTI

CODICE MODELLO	LF26RH560	LF959RB51
SERIE	iQ700	iQ700
TIPOLOGIA	A soffitto	A soffitto
COLORE DEL CORPO	Acciaio inox	Acciaio inox
CODICE EAN	4242003738351	4242003688014
INFORMAZIONI ETICHETTA ENERGETICA IN ACCORDO COL REGOLAMENTO (UE) N. 65/2014¹		
Consumo annuo di energia (kWh)	–	58,2
Classe di efficienza energetica ¹	–	A
Efficienza fluidodinamica (%)	–	29,5
Classe di efficienza fluidodinamica	–	A
Efficienza luminosa (lx/W)	–	69
Classe di efficienza luminosa	–	A
Efficienza del filtraggio dei grassi (%)	–	60,2
Classe di efficienza del filtraggio dei grassi	–	E
Flusso d'aria min./max. a livello di potenza normale (m ³ /h)	–	310 / 570
Flusso d'aria massimo (m ³ /h)	–	780
Potenza sonora min./max. a livello di potenza normale (dB)	–	49 / 64
Potenza sonora massima (dB)	–	71
Consumo di energia in modo spento (W)	–	0,46
Consumo di energia in modo standby (W)	–	0,46
INFORMAZIONI ADDIZIONALI SECONDO REGOLAMENTO (UE) N. 66/2014		
Fattore di incremento temporale	–	0,9
Indice di efficienza energetica	–	54,9
Flusso d'aria massimo – misurato al punto di massima efficienza (m ³ /h)	–	380,4
Pressione dell'aria misurata al punto di massima efficienza (Pa)	–	433
Potenza elettrica assorbita al punto di massima efficienza (W)	–	155,0
Potenza nominale del sistema di illuminazione (W)	–	10
Illuminamento medio prodotto dal sistema di illuminazione sulla superficie di cottura (lx)	–	673
INFORMAZIONI GENERALI		
Altezza del prodotto con installazione ad espulsione d'aria min./max. (mm)	–	299
Altezza del prodotto con installazione a ricircolo d'aria (mm)	–	–
Altezza del prodotto con installazione a ricircolo d'aria min./max. (mm)	245	–
Altezza del prodotto con installazione a ricircolo d'aria con modulo (mm)	–	–
Altezza del prodotto con installazione a ricircolo d'aria min./max. con modulo (mm)	812-1.044	–
Larghezza (mm)	1.200	900
Profondità (mm)	700	500
Peso netto (kg)	35,186	15,300
Diametro dello sbocco d'uscita dell'aria (mm)	150	150
Distanza minima da un piano cottura elettrico (mm)	600	550
Distanza minima da un piano cottura a gas (mm)	900	650
Installazione ad espulsione/a ricircolo d'aria	– / •	• / •
Home Connect	–	–
Comando	Telecomando	Telecomando
Tipo di controllo	Elettronico	Elettronico
Numero di motori (pz)	2	1
Motore senza spazzole iQdrive	–	–
climateControl Sensor	–	–
Sistema di aspirazione perimetrale	•	•
Livelli di aspirazione	4 (3 + 1 intensivo)	4 (3 + 1 intensivo)
Stadio intensivo con autoripristino	• (6 min)	• (4 min)
Funzione Boost	–	–
Funzione postcottura: autospegnimento dopo alcuni minuti dalla fine della cottura	• (30 min)	• (10 min)
Funzionamento automatico a intervalli	•	•
Indicatore elettronico di saturazione per filtri metallici antigrasso / a carboni attivi	• / •	• / •
Tipo di illuminazione	LED	LED
Numero di lampadine (pz)	2	4
Potenza totale di illuminazione	12	10
emotionLight Pro	–	–
COLLEGAMENTI ELETTRICI		
Dati nominali collegamento elettrico (W)	192	285
Corrente (A)	16	10
Tensione (V)	220-240	220-230
Frequenza (Hz)	50	50
Tipo di spina	Senza spina	Schuko
Lunghezza del cavo di alimentazione (cm)	0	130
CERTIFICATI DI OMOLOGAZIONE		
Certificati di omologazione	E014 CE Marking	E014 CE Marking E01F NEMKO N-Mark - CB NO

NOTE

• Sì / – No.

(1) In una scala di classi di efficienza energetica da A+++ a D.

LF91BA582	LD97DBM60	LF16VA570	LC97FVW60	LC97FVW20
iQ700	iQ700	iQ700	iQ700	iQ700
A isola	Integrata nel piano	Integrata nel piano	A muro flat	A muro flat
Acciaio inox	Acciaio inox e vetro nero	Acciaio inox	Vetro nero	Vetro bianco
4242003675779	4242003823378	4242003761595	4242003761274	4242003761250
39,6	53,5	37,4	37,2	37,2
A	A	A+	A	A
31,5	31,0	33,3	30,1	30,1
A	A	A	A	A
74	29	–	79	79
A	A	–	A	A
96,8	66,0	75,1	86,1	86,1
A	D	C	B	B
230 / 570	250 / 530	410 / 540	230 / 420	230 / 420
710	750	600	730	730
41 / 63	43 / 62	62 / 67	43 / 57	43 / 57
68	67	70	69	69
0,56	0,49	0,85	0,41	0,41
0,00	–	–	–	–
0,9	0,9	0,8	0,9	0,9
53,8	53,5	43,6	50,5	50,5
273,6	368,0	304,0	391,2	391,2
388	440	505	277	277
93,9	150,0	128,0	100,0	100,0
12	7	–	6	6
888	203	–	460	460
744-924	738-1.038	900-1.050	969-1.239	969-1.239
–	738-1.038	900-1.050	500	500
–	738-1.038	900-1.050	1.029-1.299	1.029-1.299
–	–	–	1.159	1.159
–	–	1.229-1.499	1.190-1.460	1.190-1.460
900	912	94	890	890
600	268	520	263	263
32,311	36,762	14,220	22,814	23,114
120 / 150	150	150	120 / 150	120 / 150
550	–	–	450	450
650	–	600	600	600
• / •	• / •	• / •	• / •	• / •
–	–	–	•	•
touchSlider	touchControl	touchControl	touchSlider	touchSlider
Elettronico	Elettronico	Elettronico	Elettronico	Elettronico
1	1	1	2	2
•	–	•	•	•
•	–	–	•	•
•	•	–	•	•
5 (3 + 2 intensivi)	5 (3 + 2 intensivi)	4 (3 + 1 intensivo)	5 (3 + 2 intensivi)	5 (3 + 2 intensivi)
• (6 min)	• (5/10 min)	• (6 min)	• (6 min)	• (6 min)
•	–	–	•	•
• (10 min)	• (10 min)	• (15 min)	• (10 min)	• (10 min)
–	–	–	–	–
• / •	• / •	• / •	• / •	• / •
LED	LED	–	LED	LED
4	1	–	2	2
12	7	–	6	6
–	–	–	•	•
272	317	145	150	150
10	10	16	10	10
220-240	220-240	220-240	220-240	220-240
50-60	50	50	50-60	50-60
Schuko	Schuko	Schuko	Schuko	Schuko
130	150	130	130	130
E014 CE Marking E027 VDE - CB DE EOCE EAC Mark black	E014 CE Marking	E014 CE Marking	E014 CE Marking E027 VDE - CB DE EOCE EAC Mark black	E014 CE Marking E027 VDE - CB DE EOCE EAC Mark black

Informazioni dell'etichetta energetica secondo Regolamento Delegato (UE) N. 65/2014 della Commissione.

INFORMAZIONI TECNICHE CAPPE ASPIRANTI

CODICE MODELLO	LC91KWW60	LC91KWW20
SERIE	iQ700	iQ700
TIPOLOGIA	A muro inclined	A muro inclined
COLORE DEL CORPO	Vetro nero	Vetro bianco
CODICE EAN	4242003761106	4242003761083
INFORMAZIONI ETICHETTA ENERGETICA IN ACCORDO COL REGOLAMENTO (UE) N. 65/2014¹		
Consumo annuo di energia (kWh)	30,1	30,1
Classe di efficienza energetica ¹	A+	A+
Efficienza fluidodinamica (%)	37,5	37,5
Classe di efficienza fluidodinamica	A	A
Efficienza luminosa (lx/W)	78	78
Classe di efficienza luminosa	A	A
Efficienza del filtraggio dei grassi (%)	88,5	88,5
Classe di efficienza del filtraggio dei grassi	B	B
Flusso d'aria min./max. a livello di potenza normale (m ³ /h)	280 / 530	280 / 530
Flusso d'aria massimo (m ³ /h)	950	950
Potenza sonora min./max. a livello di potenza normale (dB)	41 / 56	41 / 56
Potenza sonora massima (dB)	69	69
Consumo di energia in modo spento (W)	0,47	0,47
Consumo di energia in modo standby (W)	–	–
INFORMAZIONI ADDIZIONALI SECONDO REGOLAMENTO (UE) N. 66/2014		
Fattore di incremento temporale	0,6	0,6
Indice di efficienza energetica	36,2	36,2
Flusso d'aria massimo – misurato al punto di massima efficienza (m ³ /h)	414,6	414,6
Pressione dell'aria misurata al punto di massima efficienza (Pa)	382	382
Potenza elettrica assorbita al punto di massima efficienza (W)	117,3	117,3
Potenza nominale del sistema di illuminazione (W)	6	6
Illuminamento medio prodotto dal sistema di illuminazione sulla superficie di cottura (lx)	460	460
INFORMAZIONI GENERALI		
Altezza del prodotto con installazione ad espulsione d'aria min./max. (mm)	930-1.200	930-1.200
Altezza del prodotto con installazione a ricircolo d'aria (mm)	454	454
Altezza del prodotto con installazione a ricircolo d'aria min./max. (mm)	990-1.260	990-1.260
Altezza del prodotto con installazione a ricircolo d'aria con modulo (mm)	1.120	1.120
Altezza del prodotto con installazione a ricircolo d'aria min./max. con modulo (mm)	1.008-1.338	1.229-1.499
Larghezza (mm)	890	890
Profondità (mm)	499	499
Peso netto (kg)	22,117	18,817
Diametro dello sbocco d'uscita dell'aria (mm)	120 / 150	120 / 150
Distanza minima da un piano cottura elettrico (mm)	450	450
Distanza minima da un piano cottura a gas (mm)	500	600
Installazione ad espulsione/a ricircolo d'aria	• / •	• / •
Home Connect	•	•
Comando	touchSlider	touchSlider
Tipo di controllo	Elettronico	Elettronico
Numero di motori (pz)	1	1
Motore senza spazzole iQdrive	•	•
climateControl Sensor	•	•
Sistema di aspirazione perimetrale	•	•
Livelli di aspirazione	5 (3 + 2 intensivi)	5 (3 + 2 intensivi)
Stadio intensivo con autoripristino	• (6 min)	• (6 min)
Funzione Boost	•	•
Funzione postcottura: autospegnimento dopo alcuni minuti dalla fine della cottura	• (10 min)	• (10 min)
Funzionamento automatico a intervalli	–	–
Indicatore elettronico di saturazione per filtri metallici antigrasso / a carboni attivi	• / •	• / •
Tipo di illuminazione	LED	LED
Numero di lampadine (pz)	2	2
Potenza totale di illuminazione	6	6
emotionLight Pro	•	•
COLLEGAMENTI ELETTRICI		
Dati nominali collegamento elettrico (W)	270	270
Corrente (A)	10	10
Tensione (V)	220-240	220-240
Frequenza (Hz)	50-60	50-60
Tipo di spina	Schuko	Schuko
Lunghezza del cavo di alimentazione (cm)	130	130
CERTIFICATI DI OMOLOGAZIONE		
Certificati di omologazione	E014 CE Marking E027 VDE - CB DE EOCE EAC Mark black	E014 CE Marking E027 VDE - CB DE EOCE EAC Mark black

NOTE

• Sì / – No.

(1) In una scala di classi di efficienza energetica da A+++ a D.

LC97FLV60	LC98KLV60	LC97FQP60	LC87KHM60	LC91BA582
iQ500	iQ500	iQ500	iQ300	iQ700
A muro flat	A muro inclined	A muro flat	A muro inclined	A muro box
Vetro nero	Vetro nero	Vetro nero	Vetro nero	Acciaio inox
4242003761168	4242003761328	4242003761175	4242003760994	4242003675731
38,4	25,2	35,0	51,0	36,6
A	A+	A	A	A
28,6	38,9	30,1	31,4	30,9
A	A	A	A	A
81	74	82	32	100
A	A	A	A	A
86,1	85,2	86,1	80,6	95,8
B	B	B	C	A
230 / 410	290 / 490	230 / 420	260 / 420	220 / 560
710	840	730	680	690
44 / 57	41 / 55	43 / 57	48 / 56	45 / 66
70	67	69	65	71
0,41	0,45	0,25	0,20	0,56
-	-	-	-	0,00
1,0	0,6	0,9	0,9	0,9
53,7	33,7	48,6	51,7	51,8
387,5	452,3	391,2	365,3	265,5
264	326	277	459	384
99,2	105,2	100,0	148,5	91,5
3	3	3	3	9
230	210	240	90	897
969-1.239	928-1.198	969-1.239	928-1.198	628-954
500	452	501	452	-
1.029-1.299	988-1.258	1.029-1.299	988-1.258	-
1.159	1.118	1.159	1.118	689
1.229-1.499	1.188-1.458	809-1.139	809-1.139	809-1.139
890	890	892	790	900
263	499	263	499	500
20,233	19,917	22,064	17,407	21,901
120 / 150	120 / 150	120 / 150	120 / 150	120 / 150
450	450	450	450	550
600	600	650	650	650
• / •	• / •	• / •	• / •	• / •
•	•	-	-	-
touchSlider	touchSlider	touchControl	touchControl	touchSlider
Elettronico	Elettronico	Elettronico	Elettronico	Elettronico
2	1	2	1	1
•	•	•	-	•
•	•	-	-	•
•	•	•	•	•
5 (3 + 2 intensivi)	5 (3 + 2 intensivi)	5 (3 + 2 intensivi)	4 (3 + 1 intensivo)	5 (3 + 2 intensivi)
• (6 min)	• (6 min)	• (6 min)	• (6 min)	• (6 min)
•	•	•	-	•
• (10 min)	• (10 min)	• (10 min)	-	• (10 min)
-	-	-	-	-
• / •	• / •	• / •	-	• / •
LED	LED	LED	LED	LED
2	2	2	2	3
3	3	3	3	9
-	-	-	-	-
143	163	143	263	269
10	10	10	10	10
220-240	220-240	220-240	220-240	220-240
50-60	50-60	50-60	50-60	50-60
Schuko	Schuko	Schuko	Schuko	Schuko
130	130	130	130	130
E014 CE Marking E027 VDE - CB DE	E014 CE Marking E027 VDE - CB DE	E014 CE Marking E027 VDE - CB DE EOCE EAC Mark black EOBD Ukraine conformity 001	E014 CE Marking E027 VDE - CB DE EOCE EAC Mark black	E014 CE Marking E027 VDE - CB DE EOCE EAC Mark black

INFORMAZIONI TECNICHE CAPPE ASPIRANTI

CODICE MODELLO	LC98BA572	LC97BC532
SERIE	iQ700	iQ300
TIPOLOGIA	A muro box	A muro box
COLORE DEL CORPO	Acciaio inox	Acciaio inox
CODICE EAN	4242003675748	4242003650530
INFORMAZIONI ETICHETTA ENERGETICA IN ACCORDO COL REGOLAMENTO (UE) N. 65/2014¹		
Consumo annuo di energia (kWh)	37,2	32,5
Classe di efficienza energetica ¹	A+	A+
Efficienza fluidodinamica (%)	36,7	34,8
Classe di efficienza fluidodinamica	A	A
Efficienza luminosa (lx/W)	100	100
Classe di efficienza luminosa	A	A
Efficienza del filtraggio dei grassi (%)	79,6	80,0
Classe di efficienza del filtraggio dei grassi	C	C
Flusso d'aria min./max. a livello di potenza normale (m ³ /h)	300 / 460	310 / 460
Flusso d'aria massimo (m ³ /h)	860	730
Potenza sonora min./max. a livello di potenza normale (dB)	46 / 55	45 / 55
Potenza sonora massima (dB)	68	65
Consumo di energia in modo spento (W)	0,25	0,22
Consumo di energia in modo standby (W)	0,00	0,00
INFORMAZIONI ADDIZIONALI SECONDO REGOLAMENTO (UE) N. 66/2014		
Fattore di incremento temporale	0,7	0,7
Indice di efficienza energetica	43,2	42,7
Flusso d'aria massimo – misurato al punto di massima efficienza (m ³ /h)	489,7	403,8
Pressione dell'aria misurata al punto di massima efficienza (Pa)	322	315
Potenza elettrica assorbita al punto di massima efficienza (W)	119,6	101,7
Potenza nominale del sistema di illuminazione (W)	9	9
Illuminamento medio prodotto dal sistema di illuminazione sulla superficie di cottura (lx)	897	897
INFORMAZIONI GENERALI		
Altezza del prodotto con installazione ad espulsione d'aria min./max. (mm)	628-954	628-954
Altezza del prodotto con installazione a ricircolo d'aria (mm)	628-954	628-954
Altezza del prodotto con installazione a ricircolo d'aria min./max. (mm)	628-1.064	
Altezza del prodotto con installazione a ricircolo d'aria con modulo (mm)	689	689
Altezza del prodotto con installazione a ricircolo d'aria min./max. con modulo (mm)	809-1.139	809-1.139
Larghezza (mm)	900	900
Profondità (mm)	500	500
Peso netto (kg)	20,201	18,501
Diametro dello sbocco d'uscita dell'aria (mm)	120 / 150	120 / 150
Distanza minima da un piano cottura elettrico (mm)	550	550
Distanza minima da un piano cottura a gas (mm)	650	650
Installazione ad espulsione/a ricircolo d'aria	• / •	• / •
Home Connect	–	–
Comando	touchControl	Tasti
Tipo di controllo	Elettronico	Elettronico
Numero di motori (pz)	1	1
Motore senza spazzole iQdrive	•	•
climateControl Sensor	–	–
Sistema di aspirazione perimetrale	–	–
Livelli di aspirazione	5 (3 + 2 intensivi)	4 (3 + 1 intensivo)
Stadio intensivo con autoripristino	• (6 min)	• (6 min)
Funzione Boost	•	–
Funzione postcottura: autospegnimento dopo alcuni minuti dalla fine della cottura	• (10 min)	–
Funzionamento automatico a intervalli	–	–
Indicatore elettronico di saturazione per filtri metallici antigrasso / a carboni attivi	• / •	–
Tipo di illuminazione	LED	LED
Numero di lampadine (pz)	3	3
Potenza totale di illuminazione	9	9
emotionLight Pro	–	–
COLLEGAMENTI ELETTRICI		
Dati nominali collegamento elettrico (W)	169	139
Corrente (A)	10	10
Tensione (V)	220-240	220-240
Frequenza (Hz)	50-60	50-60
Tipo di spina	Schuko	Schuko
Lunghezza del cavo di alimentazione (cm)	130	130
CERTIFICATI DI OMOLOGAZIONE		
Certificati di omologazione	E014 CE Marking E027 VDE - CB DE EOCE EAC Mark black EOBD Ukraine conformity 001	E014 CE Marking E027 VDE - CB DE

NOTE

• Sì / – No.

(1) In una scala di classi di efficienza energetica da A+++ a D.

LC97QFM50	LC96BFM50	LC96BBM50	LI67SA680	LI97SA530
iQ300	iQ300	iQ300	iQ700	iQ300
A muro box	A muro box	A muro box	Telescopica	Telescopica
Acciaio inox con frontale nero	Acciaio inox con frontale nero	Acciaio inox	Acciaio inox	Grigio metallizzato
4242003811276	4242003805947	4242003804933	4242003723500	4242003723357
53,9	43,9	43,9	34,1	35,1
A	A	A	A	A
30,8	31,0	31,0	29,4	30,7
A	A	A	A	A
74	74	74	114	95
A	A	A	A	A
87,4	72,6	72,6	87,2	86,2
B	D	D	B	B
270 / 460	210 / 360	210 / 360	210 / 400	230 / 420
740	580	580	700	740
50 / 64	48 / 60	48 / 60	40 / 54	43 / 55
73	70	70	66	68
0,25	0,25	0,25	0,48	0,19
0,00	0,00	0,00	0,00	0,00
0,9	0,9	0,9	0,9	0,9
52,1	50,6	50,6	49,9	50,1
408,5	333,6	333,6	355,1	382,0
427	425	425	270	271
157,3	127,0	127,0	90,6	93,6
3	3	3	6	6
221	221	221	683	569
676-1.006	635-965	635-965	426	426
676-1.116	635-1.075	635-1.075	426	426
676-1.116	635-1.075	635-1.075	426	426
744	703	703	-	-
874-1.204	833-1.163	833-1.163	-	-
900	900	900	598	898
500	500	500	290	290
12,930	12,427	12,377	11,861	13,129
120 / 150	120 / 150	120 / 150	120 / 150	120 / 150
550	550	550	430	430
650	650	650	650	650
• / •	• / •	• / •	• / •	• / •
-	-	-	-	-
touchControl	touchControl	touchControl	touchSlider	Comando meccanico
Elettronico	Elettronico	Elettronico	Elettronico	Elettronico
1	1	1	2	2
-	-	-	•	•
-	-	-	•	-
-	-	-	-	-
4 (3 + 1 intensivo)	4 (3 + 1 intensivo)	4 (3 + 1 intensivo)	5 (3 + 2 intensivi)	4 (3 + 1 intensivo)
• (6 min)	• (6 min)	• (6 min)	• (6 min)	• (6 min)
-	-	-	•	-
-	-	-	• (10 min)	• (10 min)
-	-	-	-	-
-	-	-	• / •	-
LED	LED	LED	LED	LED
2	2	2	2	2
3	3	3	6	6
-	-	-	-	-
255	220	220	146	146
10	10	10	10	10
220-240	220-240	220-240	220-240	220-240
50-60	50-60	50-60	50-60	50-60
Schuko	Schuko	Schuko	Schuko	Schuko
130	130	130	175	175
E014 CE Marking E027 VDE - CB DE	E014 CE Marking E027 VDE - CB DE	E014 CE Marking E027 VDE - CB DE E0CE EAC Mark black E0BD Ukraine conformity 001	E014 CE Marking E027 VDE - CB DE E0CE EAC Mark black	E014 CE Marking E027 VDE - CB DE

INFORMAZIONI TECNICHE CAPPE ASPIRANTI

CODICE MODELLO	LI67SA530	LI64MA520
SERIE	iQ300	iQ100
TIPOLOGIA	Telescopica	Telescopica
COLORE DEL CORPO	Grigio metallizzato	Grigio metallizzato
CODICE EAN	4242003723333	4242003717714
INFORMAZIONI ETICHETTA ENERGETICA IN ACCORDO COL REGOLAMENTO (UE) N. 65/2014¹		
Consumo annuo di energia (kWh)	35,3	66,3
Classe di efficienza energetica ¹	A	C
Efficienza fluidodinamica (%)	29,6	21,3
Classe di efficienza fluidodinamica	A	C
Efficienza luminosa (lx/W)	114	10
Classe di efficienza luminosa	A	E
Efficienza del filtraggio dei grassi (%)	85,3	86,6
Classe di efficienza del filtraggio dei grassi	B	B
Flusso d'aria min./max. a livello di potenza normale (m ³ /h)	220 / 400	280 / 400
Flusso d'aria massimo (m ³ /h)	740	–
Potenza sonora min./max. a livello di potenza normale (dB)	43 / 55	59 / 68
Potenza sonora massima (dB)	68	–
Consumo di energia in modo spento (W)	0,19	0,00
Consumo di energia in modo standby (W)	0,00	0,00
INFORMAZIONI ADDIZIONALI SECONDO REGOLAMENTO (UE) N. 66/2014		
Fattore di incremento temporale	0,9	1,2
Indice di efficienza energetica	50,2	79,1
Flusso d'aria massimo – misurato al punto di massima efficienza (m ³ /h)	374,8	205,8
Pressione dell'aria misurata al punto di massima efficienza (Pa)	267	315
Potenza elettrica assorbita al punto di massima efficienza (W)	94,0	84,6
Potenza nominale del sistema di illuminazione (W)	6	40
Illuminamento medio prodotto dal sistema di illuminazione sulla superficie di cottura (lx)	683	403
INFORMAZIONI GENERALI		
Altezza del prodotto con installazione ad espulsione d'aria min./max. (mm)	426	203
Altezza del prodotto con installazione a ricircolo d'aria (mm)	426	203
Altezza del prodotto con installazione a ricircolo d'aria min./max. (mm)	426	203
Altezza del prodotto con installazione a ricircolo d'aria con modulo (mm)	–	–
Altezza del prodotto con installazione a ricircolo d'aria min./max. con modulo (mm)	–	–
Larghezza (mm)	598	598
Profondità (mm)	290	290
Peso netto (kg)	10,711	8,663
Diametro dello sbocco d'uscita dell'aria (mm)	120 / 150	120 / 150
Distanza minima da un piano cottura elettrico (mm)	430	430
Distanza minima da un piano cottura a gas (mm)	650	650
Installazione ad espulsione/a ricircolo d'aria	• / •	• / •
Home Connect	–	–
Comando	Comando meccanico	Comando meccanico
Tipo di controllo	Elettronico	Meccanico
Numero di motori (pz)	2	1
Motore senza spazzole iQdrive	•	–
climateControl Sensor	–	–
Sistema di aspirazione perimetrale	–	–
Livelli di aspirazione	4 (3 + 1 intensivo)	3
Stadio intensivo con autoripristino	• (6 min)	–
Funzione Boost	–	–
Funzione postcottura: autospegnimento dopo alcuni minuti dalla fine della cottura	• (10 min)	–
Funzionamento automatico a intervalli	–	–
Indicatore elettronico di saturazione per filtri metallici antigrasso / a carboni attivi	–	–
Tipo di illuminazione	LED	Alogena
Numero di lampadine (pz)	2	2
Potenza totale di illuminazione	6	40
emotionLight Pro	–	–
COLLEGAMENTI ELETTRICI		
Dati nominali collegamento elettrico (W)	146	145
Corrente (A)	10	10
Tensione (V)	220–240	220–240
Frequenza (Hz)	50–60	50
Tipo di spina	Schuko	Schuko
Lunghezza del cavo di alimentazione (cm)	175	175
CERTIFICATI DI OMOLOGAZIONE		
Certificati di omologazione	E014 CE Marking E027 VDE - CB DE EOCE EAC Mark black	E014 CE Marking E027 VDE - CB DE EOCE EAC Mark black

NOTE

• Sì / – No.

(1) In una scala di classi di efficienza energetica da A+++ a D.

LB88574	LB75564	LB54564	LB23364
iQ500	iQ300	iQ300	iQ100
A scomparsa	A scomparsa	A scomparsa	A scomparsa
Acciaio inox	Grigio metallizzato	Grigio metallizzato	Grigio metallizzato
4242003681534	4242003271865	4242003271841	4242003271834
105,1	114,5	171,9	129,2
C	D	E	E
18,7	17,4	7,8	5,8
C	D	F	F
121	9	8	3
A	E	F	G
75,0	88,6	87,7	53,4
D	B	B	F
340 / 630	200 / 390	270 / 380	130 / 170
730	640	490	250
52 / 65	42 / 59	53 / 61	49 / 55
68	69 dB	67 dB	65 dB
0,40	0,00	0,00	0,00
0,00	0,00	0,00	0,00
1,3	1,4	1,7	1,8
78,4	88,5	104,9	107,8
413,0	393,3	270,6	177,4
349	244	237	154
213,8	153,1	230,0	130,0
2	40	40	60
266	345	335	196
418	255	255	235
418	255	255	235
418	255	255	235
-	-	-	-
-	-	-	-
860	730	530	530
300	380	380	280
10,411	8,970	8,239	5,256
120 / 150	120 / 150	120 / 150	120
500	650	650	650
650	650	650	650
• / •	• / •	• / •	• / •
-	-	-	-
Tasti	Cursore	Cursore	Tasti
Elettronico	Meccanico	Meccanico	Meccanico
1	2	2	1
-	-	-	-
-	-	-	-
•	-	-	-
4 (3 + 1 intensivo)	4 (3 + 1 intensivo)	4 (3 + 1 intensivo)	3 (2 + 1 intensivo)
• (6 min)	-	-	-
-	-	-	-
-	-	-	-
-	-	-	-
-	-	-	-
LED	Alogena	Alogena	Alogena
2	2	2	2
2	40	40	60
-	-	-	-
277	240	310	230
3	10	10	10
220-240	220-240	220-240	220-240
50	50	50	50
Schuko	Schuko	Schuko	Schuko
150	130	130	130
E014 CE Marking E027 VDE - CB DE	E014 CE Marking E027 VDE - CB DE E011 RCM	E014 CE Marking E027 VDE - CB DE	E014 CE Marking E027 VDE - CB DE

INFORMAZIONI TECNICHE LAVASTOVIGLIE

CODICE MODELLO	SN678X36TE	SX758X06TE
SERIE	iQ700	iQ500
TIPOLOGIA	Lavastoviglie	Lavastoviglie
CODICE EAN	4242003766958	4242003769829
SCHEMA PRODOTTO SECONDO IL REGOLAMENTO DELEGATO (UE) N. 1059/2010 DELLA COMMISSIONE		
Classe di efficienza energetica ¹	A+++	A+++
Numero di coperti	13	14
Consumo di energia annuale (kWh/anno) ²	211	237
Consumo di energia (kWh)	0,73	0,83
Consumo in modalità spento (W)	0,50	0,50
Consumo in modalità stand-by (W)	0,50	0,50
Consumo d'acqua annuo (litri/anno) ³	2100	2660
Consumo d'acqua (litri)	7,5	9,5
Classe di efficienza di asciugatura ⁴	A	A
Programma standard di riferimento	Eco 50°C	Eco 50°C
Durata totale di un ciclo del programma di riferimento (min) ⁵	225	195
Durata della modalità stand-by	0	0
Rumorosità (dB(A) re 1 pW)	42	42
INFORMAZIONI GENERALI		
Peso netto (kg)	45,0	48,0
Materiale vasca	Acciaio	Acciaio
Massima temperatura immissione acqua (°C)	60	60
Lunghezza tubo entrata (cm)	165	165
Lunghezza tubo uscita (cm)	190	190
COLLEGAMENTI ELETTRICI		
Dati nominali collegamento elettrico (W)	2400	2400
Corrente (A)	10	10
Tensione (V)	220-240	220-240
Frequenza (Hz)	50; 60	60; 50
Certificati di omologazione	CE, VDE	CE, VDE
Tipo di spina	Schuko	Schuko
Lunghezza del cavo di alimentazione (cm)	175	175

NOTE

(1) In una scala di classi di efficienza energetica da A+++ a D.

(2) Consumo di energia basato su 280 cicli di lavaggio standard. Il consumo effettivo dipende dalle modalità di utilizzo dell'apparecchio.

(3) Consumo di acqua basato su 280 cicli di lavaggio standard. Il consumo effettivo dipende dalle modalità di utilizzo dell'apparecchio.

(4) Scala da G (efficienza minima) ad A (efficienza massima).

(5) Programma al quale fanno riferimento le informazioni dell'etichetta energetica, adatto per lavare stoviglie che presentano un grado di sporco normale.

È il programma più efficiente in termini di consumo combinato di energia e acqua.

SN758X06TE	SN658X06TE	SN658X00ME	SN758D08TE	SN758D01IE
iQ500	iQ500	iQ500	iQ500	iQ500
Lavastoviglie	Lavastoviglie	Lavastoviglie	Lavastoviglie	Lavastoviglie
4242003770146	4242003770160	4242003776896	4242003826218	4242003793473
A+++	A+++	A+++	A++	A++
14	14	14	14	13
237	237	237	266	262
0,83	0,83	0,83	0,93	0,92
0,50	0,50	0,50	0,50	0,50
0,50	0,50	0,50	0,50	0,50
2660	2660	2660	2660	2660
9,5	9,5	9,5	9,5	9,5
A	A	A	A	A
Eco 50 °C	Eco 50 °C	Eco 50 °C	Eco 50 °C	Eco 50 °C
195	195	195	210	210
0	0	0	0	0
42	42	41	44	44
47,0	47,0	50,0	40,0	38,0
Acciaio	Acciaio	Acciaio	Acciaio	Acciaio
60	60	60	60	60
165	165	165	165	165
190	190	190	190	190
2400	2400	2400	2400	2400
10	10	10	10	10
220-240	220-240	220-240	220-240	220-240
50; 60	60; 50	60; 50	50; 60	60; 50
CE, VDE	CE, VDE	CE, VDE	CE, VDE	CE, VDE
Schuko	Schuko	Schuko	Schuko	Schuko
175	175	175	175	175

INFORMAZIONI TECNICHE LAVASTOVIGLIE

CODICE MODELLO	SN658D02ME	SN658D02IE
SERIE	iQ500	iQ500
TIPOLOGIA	Lavastoviglie	Lavastoviglie
CODICE EAN	4242003767207	4242003800874
SCHEDA PRODOTTO SECONDO IL REGOLAMENTO DELEGATO (UE) N. 1059/2010 DELLA COMMISSIONE		
Classe di efficienza energetica ¹	A++	A++
Numero di coperti	14	13
Consumo di energia annuale (kWh/anno) ²	266	262
Consumo di energia (kWh)	0,93	0,92
Consumo in modalità spento (W)	0,50	0,50
Consumo in modalità stand-by (W)	0,50	0,50
Consumo d'acqua annuo (litri/anno) ³	2660	2660
Consumo d'acqua (litri)	9,5	9,5
Classe di efficienza di asciugatura ⁴	A	A
Programma standard di riferimento	Eco 50°C	Eco 50°C
Durata totale di un ciclo del programma di riferimento (min) ⁵	195	195
Durata della modalità stand-by	0	0
Rumorosità (dB(A) re 1 pW)	42	42
INFORMAZIONI GENERALI		
Peso netto (kg)	42,0	41,0
Materiale vasca	Acciaio	Acciaio
Massima temperatura immissione acqua (°C)	60	60
Lunghezza tubo entrata (cm)	165	165
Lunghezza tubo uscita (cm)	190	190
COLLEGAMENTI ELETTRICI		
Dati nominali collegamento elettrico (W)	2400	2400
Corrente (A)	10	10
Tensione (V)	220-240	220-240
Frequenza (Hz)	60; 50	60; 50
Certificati di omologazione	CE, VDE	CE, VDE
Tipo di spina	Schuko	Schuko
Lunghezza del cavo di alimentazione (cm)	175	175

NOTE

(1) In una scala di classi di efficienza energetica da A+++ a D.

(2) Consumo di energia basato su 280 cicli di lavaggio standard. Il consumo effettivo dipende dalle modalità di utilizzo dell'apparecchio.

(3) Consumo di acqua basato su 280 cicli di lavaggio standard. Il consumo effettivo dipende dalle modalità di utilizzo dell'apparecchio.

(4) Scala da G (efficienza minima) ad A (efficienza massima).

(5) Programma al quale fanno riferimento le informazioni dell'etichetta energetica, adatto per lavare stoviglie che presentano un grado di sporco normale.

È il programma più efficiente in termini di consumo combinato di energia e acqua.

SN636X03ME	SN636X00IE	SN636X01KE	SN636X01GE	SN615X01AE
iQ300	iQ300	iQ300	iQ300	iQ100
Lavastoviglie	Lavastoviglie	Lavastoviglie	Lavastoviglie	Lavastoviglie
4242003762431	4242003790113	4242003767252	4242003768280	4242003793121
A++	A++	A++	A++	A++
14	13	13	12	12
266	262	262	258	258
0,93	0,92	0,92	0,90	0,90
0,10	0,10	0,10	0,10	0,10
0,10	0,10	0,10	0,10	0,10
2660	2660	2660	2660	2660
9,5	9,5	9,5	9,5	9,5
A	A	A	A	A
Eco 50°C	Eco 50°C	Eco 50°C	Eco 50°C	Eco 50°C
210	210	210	210	210
0	0	0	0	0
44	46	46	46	48
38,0	33,0	36,0	35,0	34,0
Acciaio	Acciaio	Polinox	Polinox	Polinox
60	60	60	60	60
165	165	165	165	165
190	190	190	190	190
2400	2400	2400	2400	2400
10	10	10	10	10
220-240	220-240	220-240	220-240	220-240
60; 50	60; 50	50; 60	60; 50	60; 50
CE, VDE	CE, VDE	CE, VDE	CE, VDE	CE, VDE
Schuko	Schuko	Schuko	Schuko	Schuko
175	175	175	175	175

INFORMAZIONI TECNICHE LAVASTOVIGLIE

CODICE MODELLO	SN64D002EU	SN578S36TE
SERIE	iQ100	iQ700
TIPOLOGIA	Lavastoviglie	Lavastoviglie
CODICE EAN	4242003647202	4242003769317
SCHEMA PRODOTTO SECONDO IL REGOLAMENTO DELEGATO (UE) N. 1059/2010 DELLA COMMISSIONE		
Classe di efficienza energetica ¹	A+	A+++
Numero di coperti	12	13
Consumo di energia annuale (kWh/anno) ²	290	211
Consumo di energia (kWh)	1,02	0,73
Consumo in modalità spento (W)	0,10	0,50
Consumo in modalità stand-by (W)	0,10	0,50
Consumo d'acqua annuo (litri/anno) ³	3920	2100
Consumo d'acqua (litri)	14,0	7,5
Classe di efficienza di asciugatura ⁴	A	A
Programma standard di riferimento	Eco 50°C	Eco 50°C
Durata totale di un ciclo del programma di riferimento (min) ⁵	210	225
Durata della modalità stand-by	0	0
Rumorosità (dB(A) re 1 pW)	52	42
INFORMAZIONI GENERALI		
Peso netto (kg)	31,0	47,0
Materiale vasca	Plastica	Acciaio
Massima temperatura immissione acqua (°C)	60	60
Lunghezza tubo entrata (cm)	165	165
Lunghezza tubo uscita (cm)	190	190
COLLEGAMENTI ELETTRICI		
Dati nominali collegamento elettrico (W)	2400	2400
Corrente (A)	10	10
Tensione (V)	220-240	220-240
Frequenza (Hz)	60; 50	60; 50
Certificati di omologazione	CE, VDE	CE, VDE
Tipo di spina	Schuko	Schuko
Lunghezza del cavo di alimentazione (cm)	175	175

NOTE

(1) In una scala di classi di efficienza energetica da A+++ a D.

(2) Consumo di energia basato su 280 cicli di lavaggio standard. Il consumo effettivo dipende dalle modalità di utilizzo dell'apparecchio.

(3) Consumo di acqua basato su 280 cicli di lavaggio standard. Il consumo effettivo dipende dalle modalità di utilizzo dell'apparecchio.

(4) Scala da G (efficienza minima) ad A (efficienza massima).

(5) Programma al quale fanno riferimento le informazioni dell'etichetta energetica, adatto per lavare stoviglie che presentano un grado di sporco normale.

È il programma più efficiente in termini di consumo combinato di energia e acqua.

SN558S06TE	SN558S00IE	SN558S02ME	SN536S03IE	SN536S01KE
iQ500	iQ500	iQ500	iQ300	iQ300
Lavastoviglie	Lavastoviglie	Lavastoviglie	Lavastoviglie	Lavastoviglie
4242003770849	4242003781913	4242003764176	4242003762561	4242003764183
A+++	A+++	A++	A++	A++
14	13	14	13	13
237	234	266	262	262
0,83	0,82	0,93	0,92	0,92
0,50	0,50	0,50	0,10	0,10
0,50	0,50	0,50	0,10	0,10
2660	2660	2660	2660	2660
9,5	9,5	9,5	9,5	9,5
A	A	A	A	A
Eco 50°C	Eco 50°C	Eco 50°C	Eco 50°C	Eco 50°C
195	235	195	210	210
0	0	0	0	0
42	44	42	44	46
48,0	36,0	42,0	38,0	37,0
Acciaio	Acciaio	Acciaio	Acciaio	Polinox
60	60	60	60	60
165	165	165	165	165
190	190	190	190	190
2400	2400	2400	2400	2400
10	10	10	10	10
220-240	220-240	220-240	220-240	220-240
50; 60	60; 50	50; 60	50; 60	60; 50
CE, VDE	CE, VDE	CE, VDE	CE, VDE	CE, VDE
Schuko	Schuko	Schuko	Schuko	Schuko
175	175	175	175	175

INFORMAZIONI TECNICHE LAVASTOVIGLIE

CODICE MODELLO	SR656X04TE	SR656D00TE
SERIE	iQ500	iQ500
TIPOLOGIA	Lavastoviglie	Lavastoviglie
CODICE EAN	4242003822081	4242003818022
SCHEMA PRODOTTO SECONDO IL REGOLAMENTO DELEGATO (UE) N. 1059/2010 DELLA COMMISSIONE		
Classe di efficienza energetica ¹	A+++	A++
Numero di coperti	10	10
Consumo di energia annuale (kWh/anno) ²	188	211
Consumo di energia (kWh)	0,66	0,74
Consumo in modalità spento (W)	0,10	0,20
Consumo in modalità stand-by (W)	0,10	0,20
Consumo d'acqua annuo (litri/anno) ³	2660	2660
Consumo d'acqua (litri)	9,5	9,5
Classe di efficienza di asciugatura ⁴	A	A
Programma standard di riferimento	Eco 50°C	Eco 50°C
Durata totale di un ciclo del programma di riferimento (min) ⁵	195	195
Durata della modalità stand-by	0	0
Rumorosità (dB(A) re 1 pW)	44	44
INFORMAZIONI GENERALI		
Peso netto (kg)	40,0	33,0
Materiale vasca	Acciaio	Acciaio
Massima temperatura immissione acqua (°C)	60	60
Lunghezza tubo entrata (cm)	165	165
Lunghezza tubo uscita (cm)	205	205
COLLEGAMENTI ELETTRICI		
Dati nominali collegamento elettrico (W)	2400	2400
Corrente (A)	10	10
Tensione (V)	220-240	220-240
Frequenza (Hz)	50; 60	50; 60
Certificati di omologazione	CE, VDE	CE, VDE
Tipo di spina	Schuko	Schuko
Lunghezza del cavo di alimentazione (cm)	175	175

NOTE

(1) In una scala di classi di efficienza energetica da A+++ a D.

(2) Consumo di energia basato su 280 cicli di lavaggio standard. Il consumo effettivo dipende dalle modalità di utilizzo dell'apparecchio.

(3) Consumo di acqua basato su 280 cicli di lavaggio standard. Il consumo effettivo dipende dalle modalità di utilizzo dell'apparecchio.

(4) Scala da G (efficienza minima) ad A (efficienza massima).

(5) Programma al quale fanno riferimento le informazioni dell'etichetta energetica, adatto per lavare stoviglie che presentano un grado di sporco normale.

È il programma più efficiente in termini di consumo combinato di energia e acqua.

SR756X07TE	SR615X00CE	SR536S01ME	SC76M541EU	SK75M521EU
iQ500	iQ100	iQ300	iQ500	iQ500
Lavastoviglie	Lavastoviglie	Lavastoviglie	Lavastoviglie	Lavastoviglie
4242003826164	4242003821985	4242003818039	4242003693247	4242003693261
A++	A+	A+	A+	A+
10	9	10	8	6
211	220	237	205	174
0,75	0,78	0,84	0,72	0,61
0,10	0,10	0,10	0,10	0,10
0,10	0,10	0,10	0,10	0,10
2660	2380	2660	2520	2240
9,5	8,5	9,5	9,0	8,0
A	A	A	A	A
Eco 50°C	Eco 50°C	Eco 50°C	Eco 50°C	Eco 50°C
195	195	195	215	200
0	0	0	0	0
44	48	44	45	47
34,0	29,0	32,0	26,0	22,0
Acciaio	Acciaio	Acciaio	Polinox	Polinox
60	60	60	60	60
165	165	165	165	165
205	205	205	226	226
2400	2400	2400	2400	2400
10	10	10	10	10
220-240	220-240	220-240	220-240	220-240
50; 60	50; 60	50; 60	50; 60	50; 60
CE, VDE	CE, VDE	CE, VDE	VDE, CE	CE, VDE
Schuko	Schuko	Schuko	Schuko	Schuko
175	175	175	170	170

INFORMAZIONI TECNICHE LAVATRICE DA INCASSO

CODICE MODELLO	W114W540EU
SERIE	iQ700
TIPOLOGIA	Lavatrice
CODICE EAN	4242003770108
SCHEDA PRODOTTO SECONDO IL REGOLAMENTO DELEGATO (UE) N. 1061/2010 DELLA COMMISSIONE	
Capacità di carico nominale (kg)	8,0
Classe di efficienza energetica ¹	A+++
Consumo energetico ponderato annuo (Kwh/anno) ²	137
Consumo energetico programma cotone 60 °C a pieno carico (kWh)	0,78
Consumo energetico programma cotone 60 °C a carico parziale (kWh)	0,58
Consumo energetico programma cotone 40 °C a carico parziale (kWh)	0,38
Consumo di energia in modo spento (W)	0,12
Consumo di energia in modo lasciato acceso (W)	0,50
Consumo ponderato di acqua annuo (litri/anno) ³	9900
Classe di efficienza della centrifuga ⁴	B
Velocità massima di centrifuga (giri/min.)	1355
Grado di umidità residua (%)	53
Programmi standard di riferimento ⁵	Cotone 60 °C Eco Cotone 40 °C Eco + tasto Eco
Durata del programma standard per tessuti di cotone a 60 °C a pieno carico (min.)	270
Durata del programma standard per tessuti di cotone a 60 °C a carico parziale (min.)	270
Durata del programma standard per tessuti di cotone a 40 °C a carico parziale (min.)	255
Durata della modalità lasciato acceso (min.)	15
Livello sonoro durante la fase di lavaggio (dB(A) re 1 pW)	41
Livello sonoro durante la fase di centrifuga (dB(A) re 1 pW)	67
Tipo di installazione	Da incasso a scomparsa totale
INFORMAZIONI GENERALI	
Altezza del prodotto (mm)	818
Larghezza del prodotto (mm)	596
Profondità del prodotto (mm)	574
Peso netto (kg)	76,0
COLLEGAMENTI ELETTRICI	
Dati nominali collegamento elettrico (W)	2300
Corrente (A)	10
Tensione (V)	220-240
Frequenza (HZ)	50
Certificati di omologazione	VDE, CE
Tipo di spina	Schuko
Lunghezza del cavo di alimentazione (cm)	225
NOTE (1) In una scala di classi di efficienza energetica da A+++ a D. (2) Basato su 220 cicli di lavaggio standard con programmi per tessuti di cotone a 60 °C e 40 °C a pieno carico e a carico parziale. (3) Basato su 220 cicli di lavaggio standard con programmi per tessuti di cotone a 60 °C e 40 °C a pieno carico e a carico parziale. Il consumo effettivo dipende dalle modalità di utilizzo dell'apparecchio. (4) Scala da G (efficienza minima) ad A (efficienza massima). (5) Questi programmi sono adatti al lavaggio di biancheria di cotone che presenta un grado di sporco normale e sono i programmi più efficienti in termini di consumo di energia e acqua.	

INFORMAZIONI TECNICHE LAVASCIUGA DA INCASSO

CODICE MODELLO	WK14D541EU
SERIE	iQ500
TIPOLOGIA	Lavasciuga
CODICE EAN	4242003722190
SCHEDA PRODOTTO SECONDO IL REGOLAMENTO DELEGATO (UE) N. 1061/2010 DELLA COMMISSIONE	
Capacità di carico nominale (kg)	7,0 (lav.) / 4,0 (asc.)
Classe di efficienza energetica ¹	B
Consumo energetico ponderato annuo (Kwh/anno) ²	1.100
Consumo energetico programma cotone 60 °C a pieno carico (kWh)	5,50
Consumo energetico programma cotone 60 °C a carico parziale (kWh)	–
Consumo energetico programma cotone 40 °C a carico parziale (kWh)	–
Consumo di energia in modo spento (W)	–
Consumo di energia in modo lasciato acceso (W)	–
Consumo ponderato di acqua annuo (litri/anno) ³	21.000
Classe di efficienza della centrifuga ⁴	B
Velocità massima di centrifuga (giri/min.)	1400
Grado di umidità residua (%)	52
Programmi standard di riferimento ⁵	Cotone 60°C Eco (lav. + asc.)
Durata del programma standard per tessuti di cotone a 60°C a pieno carico (min.)	150
Durata del programma standard per tessuti di cotone a 60°C a carico parziale (min.)	–
Durata del programma standard per tessuti di cotone a 40°C a carico parziale (min.)	–
Durata della modalità lasciato acceso (min.)	–
Livello sonoro durante la fase di lavaggio/asciugatura (dB(A) re 1 pW)	57 / 60
Livello sonoro durante la fase di centrifuga (dB(A) re 1 pW)	74
Tipo di installazione	Da incasso a scomparsa totale
INFORMAZIONI GENERALI	
Altezza del prodotto (mm)	820
Larghezza del prodotto (mm)	595
Profondità del prodotto (mm)	584
Peso netto (kg)	83,0
COLLEGAMENTI ELETTRICI	
Dati nominali collegamento elettrico (W)	2300
Corrente (A)	10
Tensione (V)	220-240
Frequenza (HZ)	50
Certificati di omologazione	VDE, CE
Tipo di spina	Schuko
Lunghezza del cavo di alimentazione (cm)	220
NOTE	
<p>(1) In una scala di classi di efficienza energetica da A a G.</p> <p>(2) Basato su 200 cicli di lavaggio e asciugatura standard con programma per tessuti di cotone a 60°C a pieno carico.</p> <p>(3) Basato su 200 cicli di lavaggio e asciugatura standard con programma per tessuti di cotone a 60°C a pieno carico. Il consumo effettivo dipende dalle modalità di utilizzo dell'apparecchio.</p> <p>(4) Scala da G (efficienza minima) ad A (efficienza massima).</p> <p>(5) Questi programmi sono adatti al lavaggio di biancheria di cotone che presenta un grado di sporco normale e sono i programmi più efficienti in termini di consumo di energia e acqua.</p>	

INFORMAZIONI TECNICHE LAVATRICI DA LIBERO POSIZIONAMENTO

CODICE MODELLO	WU14Q448IT	WU14Q447IT
SERIE	iQ500	iQ500
LINEA PRODOTTO	Lavabiancheria	Lavabiancheria
CODICE EAN	4242003813003	4242003812730
SCHEDA PRODOTTO SECONDO IL REGOLAMENTO DELEGATO (UE) N. 1061/2010 DELLA COMMISSIONE		
Capacità di carico nominale (kg)	8,0	7,0
Classe di efficienza energetica ¹	A+++	A+++
Consumo energetico ponderato annuo (Kwh/anno) ²	135	122
Consumo energetico programma Cotone 60°C a pieno carico (kWh)	0,78	0,66
Consumo energetico programma Cotone 60°C a carico parziale (kWh)	0,53	0,54
Consumo energetico programma Cotone 40°C a carico parziale (kWh)	0,40	0,36
Consumo di energia in modo spento (W)	0,12	0,12
Consumo di energia in modalità standby (W)	0,58	0,58
Consumo ponderato di acqua annuo (l/anno) ³	9.680	8.800
Classe di efficienza della centrifuga ⁴	B	B
Velocità massima di centrifuga (giri/min.)	1400	1397
Grado di umidità residua (%)	53	52
Programmi standard di riferimento ⁵	Cotone 60°C Eco Cotone 40°C Eco + tasto Eco	Cotone 60°C Eco Cotone 40°C Eco + tasto Eco
Durata del programma standard per tessuti di cotone a 60°C a pieno carico (min.)	225	225
Durata del programma standard per tessuti di cotone a 60°C a carico parziale (min.)	225	225
Durata del programma standard per tessuti di cotone a 40°C a carico parziale (min.)	225	225
Durata della modalità lasciato acceso (min.)	–	–
Livello sonoro durante la fase di lavaggio (dB(A) re 1 pW)	49	49
Livello sonoro durante la fase di centrifuga (dB(A) re 1 pW)	76	74
Tipo di installazione	Libera installazione	Libera installazione
INFORMAZIONI GENERALI		
Altezza del prodotto (mm)	848	848
Larghezza del prodotto (mm)	598	598
Profondità del prodotto (mm)	550	550
Peso netto (kg)	71,0	71,0
COLLEGAMENTI ELETTRICI		
Dati nominali collegamento elettrico (W)	2300	2300
Corrente (A)	10	10
Tensione (V)	220-240	220-240
Frequenza (HZ)	50	50
Certificati di omologazione	CE, VDE	CE, VDE
Tipo di spina	Schuko	Schuko
Lunghezza del cavo di alimentazione (cm)	210	210
NOTE (1) In una scala di classi di efficienza energetica da A+++ a D. (2) Basato su 220 cicli di lavaggio standard con programmi per tessuti di cotone a 60°C e 40°C a pieno carico e a carico parziale. (3) Basato su 220 cicli di lavaggio standard con programmi per tessuti di cotone a 60°C e 40°C a pieno carico e a carico parziale. Il consumo effettivo dipende dalle modalità di utilizzo dell'apparecchio. (4) Scala da G (efficienza minima) ad A (efficienza massima). (5) Questi programmi sono adatti al lavaggio di biancheria di cotone che presenta un grado di sporco normale e sono i programmi più efficienti in termini di consumo di energia e acqua.		

INFORMAZIONI TECNICHE ASCIUGATRICE DA LIBERO POSIZIONAMENTO

CODICE MODELLO	WT47W468IT
SERIE	iQ500
TIPOLOGIA	Asciugatrice
CODICE EAN	4242003722442
SCHEDA PRODOTTO SECONDO IL REGOLAMENTO DELEGATO (UE) N. 392/2012 DELLA COMMISSIONE	
Tipo asciugatrice	Pompa di calore a condensazione
Processo di asciugatura	Automatico
Capacità di carico nominale (kg)	8,0
Classe di efficienza energetica ¹	A++
Consumo energetico ponderato annuo (Kwh/anno) ²	235,0
Consumo energetico nel programma Cotone standard a pieno carico (kWh)	1,93
Consumo energetico nel programma Cotone standard a carico parziale (kWh)	1,08
Consumo di energia in modo spento (W)	0,10
Consumo di energia in modalità standby (W)	0,75
Programma standard di riferimento ³	Cotone normale asciutto armadio
Durata ponderata del programma Cotone standard (min.)	112
Durata del programma Cotone standard a pieno carico (min.)	138
Durata del programma Cotone standard a carico parziale (min.)	92
Durata della modalità lasciato acceso (min.)	–
Classe di efficienza della condensazione ⁴	A
Valore ponderato di efficienza della condensazione (%)	91
Livello sonoro (db(A) re 1 pW)	65
Tipo di installazione	A libera installazione
INFORMAZIONI GENERALI	
Altezza del prodotto (mm)	842
Larghezza del prodotto (mm)	598
Profondità del prodotto (mm)	599
Peso netto (kg)	55,0
Contiene gas fluorurati in un circuito ermeticamente sigillato	Sì
Tipo di refrigerante	R407C
Quantità di gas fluorurati (kg)	0,290
Quantità espressa in equivalente di CO2 (t)	0,514
COLLEGAMENTI ELETTRICI	
Dati nominali collegamento elettrico (W)	1000
Corrente (A)	10
Tensione (V)	220-240
Frequenza (HZ)	50
Certificati di omologazione	CE, VDE
Tipo di spina	Schuko
Lunghezza del cavo di alimentazione (cm)	145,0
NOTE	
(1) In una scala di classi di efficienza energetica da A+++ a D.	
(2) Basato su 160 cicli di asciugatura con il programma Cotone asciugatura normale (asciutto armadio) a pieno carico e a carico parziale.	
(3) Programma standard di asciugatura al quale fanno riferimento i dati riportati sull'etichetta energetica e sulla scheda prodotto. È il programma più efficiente in termini di consumo di energia.	
(4) Scala da G (efficienza minima) ad A (efficienza massima).	

INFORMAZIONI TECNICHE FRIGORIFERI DA INCASSO

CODICE MODELLO	CI36BP01	CI30RP01	CI24RP01
SERIE	iQ700	iQ700	iQ700
TIPOLOGIA	Trio - frigocongelatore a tre porte	Frigorifero monoporta	Frigorifero monoporta
CODICE EAN	4242003566756	4242003566749	4242003566220
SCHEDA PRODOTTO SECONDO IL REGOLAMENTO DELEGATO (UE) N. 1060/2010 DELLA COMMISSIONE			
Classe di efficienza energetica ¹	A+	A+	A+
Consumo di energia totale annuo (kWh/anno) ²	423	182	169
Volume utile comparto frigorifero (litri)	380	479	369
Volume utile comparto congelatore (litri)	146	–	–
Antibrina	•	•	•
Tempo di risalita della temperatura (h)	20	–	–
Capacità di congelamento (kg/24h)	16	–	–
Classe climatica ³	SN-T	SN-T	SN-T
Emissioni di rumore aereo (dB(A) re 1 pW)	42	40	40
Apparecchio da incasso	•	•	•
INFORMAZIONI GENERALI			
Altezza (mm)	2125	2125	2125
Larghezza (mm)	908	756	603
Profondità (mm)	608	608	608
Altezza della nicchia (mm)	2134	2134	2134
Larghezza della nicchia (mm)	914	762	610
Profondità della nicchia (mm)	610	610	610
Volume utile totale (litri)	526	479	369
Volume lordo totale (litri)	633	547	423
Volume lordo comparto frigorifero (litri)	440	547	423
Volume lordo comparto congelatore (litri)	193	–	–
Raffreddamento comparto frigorifero	noFrost	noFrost	noFrost
Raffreddamento comparto congelatore	noFrost	–	–
Scongelamento reparto frigorifero	Automatico	Automatico	Automatico
Scongelamento reparto congelatore	Automatico	–	–
Lato apertura porta	Entrambi	Destro	Destro
Porta reversibile	–	•	•
Tipo di cerniera	Piatta	Piatta	Piatta
Circuiti refrigeranti	2	1	1
Controlli	Elettronici	Elettronici	Elettronici
FUNZIONI AGGIUNTIVE			
Home connect / Home connect ready	–	–	–
Funzione super raffreddamento	•	•	•
Funzione super congelamento	•	–	–
Funzione holiday	•	•	•
Segnale di avviso porta aperta	•	•	•
Sensori freshSense	–	–	–
Filtro AirFresh	•	•	•
COLLEGAMENTI ELETTRICI			
Dati nominali collegamento elettrico (W)	574	311	266
Corrente (A)	10	10	10
Tensione (V)	220 – 240	220 – 240	220 – 240
Frequenza (Hz)	50	50	50
Certificato di omologazione	ISO 9001	ISO 9001	ISO 9001
Tipo di spina	Schuko	Schuko	Schuko
Lunghezza del cavo di alimentazione (cm)	300	300	300

NOTE

• Sì / – No

(1) In una scala di classi di efficienza energetica da A+++ a D.

(2) Consumo di energia kWh/anno basato sui risultati di prove standard per 24 ore. Il consumo effettivo dipende dalla modalità di utilizzo dell'apparecchio e dal luogo in cui è installato.

(3) Classi climatiche: questa classe indica l'intervallo di temperatura ambiente in cui il prodotto è destinato ad operare.

SN: temperatura ambiente da +10°C a +32°C – N: temperatura ambiente da +16°C a +32°C – ST: temperatura ambiente da +18°C a +38°C – T: temperatura ambiente da +18°C a +43°C

Le classi climatiche combinate permettono di allargare il range di temperature in cui il prodotto è destinato ad essere utilizzato.

SN-T: temperatura ambiente da +10°C a +43°C – SN-ST: temperatura ambiente da +10°C a +38°C

CI24WP02	FI18NP31	KI40FP60	KI42FP60	KI39FP60
iQ700	iQ700	iQ700	iQ700	iQ700
Frigorifero per vino	Congelatore monoporta	Frigorifero monoporta con cella freezer	Frigorifero monoporta	Frigorifero combinato
4242003641101	4242003566763	4242003462287	4242003462294	4242003462270
B	A+	A++	A++	A++
237	320	229	133	236
390	–	257	302	184
–	223	27	–	61
–	•	–	–	Vano congelatore
–	12	14	–	16
–	18	2	–	12
SN-T	SN-T	SN-ST	SN-T	SN-ST
42	41	39	39	41
•	•	•	•	•
2125	2125	1772	1772	1772
603	451	556	556	556
608	608	545	545	545
2134	2134	1775	1775	1775
610	457	560	560	560
610	610	550	550	550
390	223	284	302	245
445	266	299	316	273
445	–	271	316	195
–	266	28	–	78
Ventilato	–	Statico	Ventilato	Ventilato
–	noFrost	Statico	–	noFrost
Automatico	–	Automatico	Automatico	Automatico
–	Automatico	Manuale	–	Automatico
Destro	Sinistro	Destro	Destro	Destro
•	•	•	•	•
Piatta	Piatta	Piatta softClosing	Piatta softClosing	Piatta softClosing
1	1	2	2	3
Elettronici	Elettronici	Elettronici	Elettronici	Elettronici
–	–	–	–	–
–	–	•	•	•
–	•	–	–	•
•	•	–	–	–
•	•	•	•	•
–	–	–	–	–
•	–	•	•	•
131	366	120	120	120
10	10	10	10	10
220 – 240	220 – 240	220 – 240	220 – 240	220 – 240
50	50	50	50	50
ISO 9001	ISO 9001	VDE	VDE	VDE
Schuko	Schuko	Schuko	Schuko	Schuko
300	300	230	230	230

INFORMAZIONI TECNICHE FRIGORIFERI DA INCASSO

CODICE MODELLO	GI38NP60	KI86SAD40
SERIE	iQ700	iQ500
TIPOLOGIA	Congelatore monoporta	Frigorifero combinato
CODICE EAN	4242003462119	4242003612088
SCHEDA PRODOTTO SECONDO IL REGOLAMENTO DELEGATO (UE) N. 1060/2010 DELLA COMMISSIONE		
Classe di efficienza energetica ¹	A++	A+++
Consumo di energia totale annuo (kWh/anno) ²	243	151
Volume utile comparto frigorifero (litri)	–	186
Volume utile comparto congelatore (litri)	210	74
Antibrina	•	–
Tempo di risalita della temperatura (h)	20	33
Capacità di congelamento (kg/24h)	18	10
Classe climatica ³	SN-T	SN-T
Emissioni di rumore aereo (dB(A) re 1 pW)	42	38
Apparecchio da incasso	•	•
INFORMAZIONI GENERALI		
Altezza (mm)	1772	1772
Larghezza (mm)	556	558
Profondità (mm)	545	545
Altezza della nicchia (mm)	1775	1775
Larghezza della nicchia (mm)	560	560
Profondità della nicchia (mm)	550	550
Volume utile totale (litri)	212	260
Volume lordo totale (litri)	237	272
Volume lordo comparto frigorifero (litri)	–	195
Volume lordo comparto congelatore (litri)	237	77
Raffreddamento comparto frigorifero	–	Ventilato
Raffreddamento comparto congelatore	noFrost	lowFrost
Scongelamento reparto frigorifero	–	Automatico
Scongelamento reparto congelatore	Automatico	Manuale
Lato apertura porta	Sinistro	Destro
Porta reversibile	•	•
Tipo di cerniera	Piatta softClosing	Piatta softClosing
Circuiti refrigeranti	1	2
Controlli	Elettronici	Elettronici
FUNZIONI AGGIUNTIVE		
Home connect / Home connect ready	–	–
Funzione super raffreddamento	–	•
Funzione super congelamento	•	•
Funzione holiday	–	•
Segnale di avviso porta aperta	•	•
Sensori freshSense	–	•
Filtro AirFresh	–	•
COLLEGAMENTI ELETTRICI		
Dati nominali collegamento elettrico (W)	120	120
Corrente (A)	10	10
Tensione (V)	220 – 240	220 – 240
Frequenza (Hz)	50	50
Certificato di omologazione	VDE	VDE
Tipo di spina	Schuko	Schuko
Lunghezza del cavo di alimentazione (cm)	230	230

NOTE

• Sì / – No

(1) In una scala di classi di efficienza energetica da A+++ a D.

(2) Consumo di energia kWh/anno basato sui risultati di prove standard per 24 ore. Il consumo effettivo dipende dalla modalità di utilizzo dell'apparecchio e dal luogo in cui è installato.

(3) Classi climatiche: questa classe indica l'intervallo di temperatura ambiente in cui il prodotto è destinato ad operare.

SN: temperatura ambiente da +10°C a +32°C – N: temperatura ambiente da +16°C a +32°C – ST: temperatura ambiente da +18°C a +38°C – T: temperatura ambiente da +18°C a +43°C

Le classi climatiche combinate permettono di allargare il range di temperature in cui il prodotto è destinato ad essere utilizzato.

SN-T: temperatura ambiente da +10°C a +43°C – SN-ST: temperatura ambiente da +10°C a +38°C

KI86NAF30F	KI86NAD30	KI87SAD30	KI86SAD30	KI86NVU30
iQ500	iQ500	iQ500	iQ500	iQ300
Frigorifero combinato	Frigorifero combinato	Frigorifero combinato	Frigorifero combinato	Frigorifero combinato
4242003770887	4242003612125	4242003613566	4242003612071	4242003697740
A++	A++	A++	A++	A++
221	221	225	218	222
187	188	209	191	188
67	67	61	74	67
Vano congelatore	Vano congelatore	–	–	Vano congelatore
13	13	26	32	13
8	8	7	7	8
SN-ST	SN-ST	SN-T	SN-ST	SN-ST
39	39	36	36	39
•	•	•	•	•
1772	1772	1772	1772	1772
558	558	558	558	541
545	545	545	545	555
1775	1775	1775	1775	1775
560	560	560	560	560
550	550	550	550	550
254	255	270	265	255
273	273	276	272	273
189	189	212	195	189
84	84	64	77	84
Ventilato	Statico	Statico	Statico	Statico
noFrost	noFrost	lowFrost	lowFrost	noFrost
Automatico	Automatico	Automatico	Automatico	Automatico
Automatico	Automatico	Manuale	Manuale	Automatico
Destro	Destro	Destro	Destro	Destro
•	•	•	•	•
Piatta	Piatta softClosing	Piatta softClosing	Piatta softClosing	A traino softClosing
2	2	2	2	1
Elettronici	Elettronici	Elettronici	Elettronici	Elettronici
–	–	–	–	–
•	•	•	•	•
•	•	•	•	•
•	•	•	•	–
•	•	•	•	•
•	•	•	•	•
–	–	–	–	–
90	90	90	90	90
10	10	10	10	10
220 – 240	220 – 240	220 – 240	220 – 240	220 – 240
50	50	50	50	50
VDE	VDE	VDE	VDE	VDE
Schuko	Schuko	Schuko	Schuko	Schuko
230	230	230	230	230

INFORMAZIONI TECNICHE FRIGORIFERI DA INCASSO

CODICE MODELLO	KI86NV530S	KI86VVF30
SERIE	iQ300	iQ300
TIPOLOGIA	Frigorifero combinato	Frigorifero combinato
CODICE EAN	4242003715789	4242003674901
SCHEMA PRODOTTO SECONDO IL REGOLAMENTO DELEGATO (UE) N. 1060/2010 DELLA COMMISSIONE		
Classe di efficienza energetica ¹	A++	A++
Consumo di energia totale annuo (kWh/anno) ²	222	231
Volume utile comparto frigorifero (litri)	188	191
Volume utile comparto congelatore (litri)	67	76
Antibrina	Vano congelatore	–
Tempo di risalita della temperatura (h)	13	24
Capacità di congelamento (kg/24h)	8	3,5
Classe climatica ³	SN-ST	SN-T
Emissioni di rumore aereo (dB(A) re 1 pW)	39	38
Apparecchio da incasso	•	•
INFORMAZIONI GENERALI		
Altezza (mm)	1772	1772
Larghezza (mm)	541	541
Profondità (mm)	545	545
Altezza della nicchia (mm)	1775	1775
Larghezza della nicchia (mm)	560	560
Profondità della nicchia (mm)	550	550
Volume utile totale (litri)	255	267
Volume lordo totale (litri)	273	270
Volume lordo comparto frigorifero (litri)	189	193
Volume lordo comparto congelatore (litri)	84	77
Raffreddamento comparto frigorifero	Statico	Statico
Raffreddamento comparto congelatore	noFrost	lowFrost
Scongelamento reparto frigorifero	Automatico	Automatico
Scongelamento reparto congelatore	Automatico	Manuale
Lato apertura porta	Destro	Destro
Porta reversibile	•	•
Tipo di cerniera	A traino	Piatta
Circuiti refrigeranti	1	1
Controlli	Elettronici	Elettronici
FUNZIONI AGGIUNTIVE		
Home connect / Home connect ready	–	–
Funzione super raffreddamento	–	–
Funzione super congelamento	•	•
Funzione holiday	–	–
Segnale di avviso porta aperta	•	–
Sensori freshSense	•	•
Filtro AirFresh	–	–
COLLEGAMENTI ELETTRICI		
Dati nominali collegamento elettrico (W)	90	90
Corrente (A)	10	10
Tensione (V)	220 – 240	220 – 240
Frequenza (Hz)	50	50
Certificato di omologazione	VDE	VDE
Tipo di spina	Schuko	Schuko
Lunghezza del cavo di alimentazione (cm)	230	230

NOTE

• Sì / – No

(1) In una scala di classi di efficienza energetica da A+++ a D.

(2) Consumo di energia kWh/anno basato sui risultati di prove standard per 24 ore. Il consumo effettivo dipende dalla modalità di utilizzo dell'apparecchio e dal luogo in cui è installato.

(3) Classi climatiche: questa classe indica l'intervallo di temperatura ambiente in cui il prodotto è destinato ad operare.

SN: temperatura ambiente da +10°C a +32°C – N: temperatura ambiente da +16°C a +32°C – ST: temperatura ambiente da +18°C a +38°C – T: temperatura ambiente da +18°C a +43°C

Le classi climatiche combinate permettono di allargare il range di temperature in cui il prodotto è destinato ad essere utilizzato.

SN-T: temperatura ambiente da +10°C a +43°C – SN-ST: temperatura ambiente da +10°C a +38°C

KI86VVS30S	KI34VV22FF	KI34VV21FF	KI28DA20	KI26DA30
iQ300	iQ100	iQ100	iQ300	iQ300
Frigorifero combinato	Frigorifero combinato	Frigorifero combinato	Frigorifero doppia porta	Frigorifero doppia porta
4242003718001	4242003571781	4242003454916	4242003363690	4242003693711
A++	A+	A+	A+	A++
231	274	274	256	193
191	199	199	214	188
76	66	66	41	41
-	-	-	-	-
24	16	16	17	17
3,5	3	3	2	2
SN-T	ST	ST	SN-ST	ST
38	40	40	39	39
•	•	•	•	•
1772	1772	1772	1578	1446
541	541	541	541	541
545	545	545	545	545
1775	1775	1775	1580	1450
560	562	562	560	560
550	550	550	550	550
267	265	265	255	229
270	285	285	258	231
193	205	205	217	190
77	80	80	41	41
Statico	Statico	Statico	Statico	Statico
lowFrost	Statico	Statico	Statico	Statico
Automatico	Automatico	Automatico	Automatico	Automatico
Manuale	Manuale	Manuale	Manuale	Manuale
Destro	Destro	Destro	Destro	Destro
•	•	•	•	•
A traino	A traino	A traino	A traino	A traino
1	1	1	1	1
Elettronici	Meccanici	Meccanici	Meccanici	Meccanici
-	-	-	-	-
-	-	-	-	-
•	-	-	•	•
-	-	-	-	-
-	-	-	-	-
•	-	-	-	-
-	-	-	-	-
90	90	90	90	90
10	10	10	10	10
220 – 240	220 – 240	220 – 240	220 – 240	220 – 240
50	50	50	50	50
VDE	VDE	VDE	VDE	VDE
Schuko	Schuko	Schuko	Schuko	Schuko
230	230	230	230	230

INFORMAZIONI TECNICHE FRIGORIFERI DA INCASSO

CODICE MODELLO	GI81NAE30	KI82LAF30
SERIE	iQ500	iQ500
TIPOLOGIA	Congelatore monoporta	Frigorifero monoporta con cassetta freezer
CODICE EAN	4242003696576	4242003609774
SCHEDA PRODOTTO SECONDO IL REGOLAMENTO DELEGATO (UE) N. 1060/2010 DELLA COMMISSIONE		
Classe di efficienza energetica ¹	A++	A++
Consumo di energia totale annuo (kWh/anno) ²	243	209
Volume utile comparto frigorifero (litri)	–	252
Volume utile comparto congelatore (litri)	211	34
Antibrina	•	–
Tempo di risalita della temperatura (h)	22	22
Capacità di congelamento (kg/24h)	20	3
Classe climatica ³	SN-T	SN-ST
Emissioni di rumore aereo (dB(A) re 1 pW)	36	36
Apparecchio da incasso	•	•
INFORMAZIONI GENERALI		
Altezza (mm)	1772	1772
Larghezza (mm)	558	558
Profondità (mm)	545	545
Altezza della nicchia (mm)	1775	1775
Larghezza della nicchia (mm)	560	560
Profondità della nicchia (mm)	550	550
Volume utile totale (litri)	211	286
Volume lordo totale (litri)	235	288
Volume lordo comparto frigorifero (litri)	–	254
Volume lordo comparto congelatore (litri)	235	34
Raffreddamento comparto frigorifero	–	Statico
Raffreddamento comparto congelatore	noFrost	Statico
Scongelamento reparto frigorifero	–	Automatico
Scongelamento reparto congelatore	Automatico	Manuale
Lato apertura porta	Sinistro	Destro
Porta reversibile	•	•
Tipo di cerniera	Piatta	Piatta
Circuiti refrigeranti	1	1
Controlli	Elettronici	Elettronici
FUNZIONI AGGIUNTIVE		
Home connect / Home connect ready	–	–
Funzione super raffreddamento	–	•
Funzione super congelamento	•	–
Funzione holiday	–	–
Segnale di avviso porta aperta	•	•
Sensori freshSense	–	•
Filtro AirFresh	–	–
COLLEGAMENTI ELETTRICI		
Dati nominali collegamento elettrico (W)	120	90
Corrente (A)	10	10
Tensione (V)	220 – 240	220 – 240
Frequenza (Hz)	50	50
Certificato di omologazione	VDE	VDE
Tipo di spina	Schuko	Schuko
Lunghezza del cavo di alimentazione (cm)	230	230

NOTE

• Sì / – No

(1) In una scala di classi di efficienza energetica da A+++ a D.

(2) Consumo di energia kWh/anno basato sui risultati di prove standard per 24 ore. Il consumo effettivo dipende dalla modalità di utilizzo dell'apparecchio e dal luogo in cui è installato.

(3) Classi climatiche: questa classe indica l'intervallo di temperatura ambiente in cui il prodotto è destinato ad operare.

SN: temperatura ambiente da +10°C a +32°C – N: temperatura ambiente da +16°C a +32°C – ST: temperatura ambiente da +18°C a +38°C – T: temperatura ambiente da +18°C a +43°C

Le classi climatiche combinate permettono di allargare il range di temperature in cui il prodotto è destinato ad essere utilizzato.

SN-T: temperatura ambiente da +10°C a +43°C – SN-ST: temperatura ambiente da +10°C a +38°C

KI81RAF30	KI82LVU30	KI81RVU30	KI51FAD30	KI41RVU30
iQ500	iQ300	iQ300	iQ700	iQ300
Frigorifero monoporta	Frigorifero monoporta con cassetta freezer	Frigorifero monoporta	Frigorifero monoporta	Frigorifero monoporta
4242003604472	4242003770801	4242003770818	4242003643723	4242003718582
A++	A++	A++	A++	A++
116	209	116	124	105
319	252	319	222	211
–	34	–	–	–
–	–	–	–	–
–	22	–	–	–
–	3	–	–	–
SN-T	SN-ST	SN-T	SN-T	SN-T
37	39	37	37	37
•	•	•	•	•
1772	1772	1772	1397	1221
558	541	541	558	541
545	545	545	545	555
1775	1775	1775	1400	1225
560	560	560	560	560
550	550	550	550	550
319	286	319	222	211
321	288	321	238	213
321	254	321	238	213
–	34	–	–	–
Ventilato	Statico	Statico	Statico	Statico
–	Statico	–	–	–
Automatico	Automatico	Automatico	Automatico	Automatico
–	Manuale	–	–	–
Destro	Destro	Destro	Destro	Destro
•	•	•	•	•
Piatta	A traino softClosing	A traino softClosing	Piatta softClosing	A traino softClosing
1	1	1	2	1
Elettronici	Elettronici	Elettronici	Elettronici	Elettronici
–	–	–	–	–
•	•	•	•	•
–	–	–	–	–
–	–	–	–	–
•	–	–	•	–
•	•	•	•	•
•	–	–	–	–
90	90	90	90	90
10	10	10	10	10
220 – 240	220 – 240	220 – 240	220 – 240	220 – 240
50	50	50	50	50
VDE	VDE	VDE	VDE	VDE
Schuko	Schuko	Schuko	Schuko	Schuko
230	230	230	230	230

INFORMAZIONI TECNICHE FRIGORIFERI DA INCASSO

CODICE MODELLO	KI42LVU30	KI24LX30
SERIE	iQ300	iQ100
TIPOLOGIA	Frigorifero monoporta con cassetta freezer	Frigorifero monoporta con cassetta freezer
CODICE EAN	4242003718193	4242003652145
SCHEDA PRODOTTO SECONDO IL REGOLAMENTO DELEGATO (UE) N. 1060/2010 DELLA COMMISSIONE		
Classe di efficienza energetica ¹	A++	A++
Consumo di energia totale annuo (kWh/anno) ²	172	174
Volume utile comparto frigorifero (litri)	180	183
Volume utile comparto congelatore (litri)	15	17
Antibrina	-	-
Tempo di risalita della temperatura (h)	13	10
Capacità di congelamento (kg/24h)	2,4	2
Classe climatica ³	SN-ST	ST
Emissioni di rumore aereo (dB(A) re 1 pW)	38	37
Apparecchio da incasso	•	•
INFORMAZIONI GENERALI		
Altezza (mm)	1221	1221
Larghezza (mm)	541	541
Profondità (mm)	555	542
Altezza della nicchia (mm)	1225	1225
Larghezza della nicchia (mm)	560	560
Profondità della nicchia (mm)	550	550
Volume utile totale (litri)	195	200
Volume lordo totale (litri)	199	210
Volume lordo comparto frigorifero (litri)	183	193
Volume lordo comparto congelatore (litri)	16	17
Raffreddamento comparto frigorifero	Statico	Statico
Raffreddamento comparto congelatore	Statico	Statico
Scongelamento reparto frigorifero	Automatico	Automatico
Scongelamento reparto congelatore	Manuale	Manuale
Lato apertura porta	Destro	Destro
Porta reversibile	•	•
Tipo di cerniera	A traino softClosing	A traino
Circuiti refrigeranti	1	1
Controlli	Elettronici	Meccanici
FUNZIONI AGGIUNTIVE		
Home connect / Home connect ready	-	-
Funzione super raffreddamento	•	-
Funzione super congelamento	-	-
Funzione holiday	-	-
Segnale di avviso porta aperta	-	-
Sensori freshSense	•	-
Filtro AirFresh	-	-
COLLEGAMENTI ELETTRICI		
Dati nominali collegamento elettrico (W)	90	90
Corrente (A)	10	10
Tensione (V)	220 - 240	220 - 240
Frequenza (Hz)	50	50
Certificato di omologazione	VDE	VDE
Tipo di spina	Schuko	Schuko
Lunghezza del cavo di alimentazione (cm)	230	230

NOTE

• Sì / - No

(1) In una scala di classi di efficienza energetica da A+++ a D.

(2) Consumo di energia kWh/anno basato sui risultati di prove standard per 24 ore. Il consumo effettivo dipende dalla modalità di utilizzo dell'apparecchio e dal luogo in cui è installato.

(3) Classi climatiche: questa classe indica l'intervallo di temperatura ambiente in cui il prodotto è destinato ad operare.

SN: temperatura ambiente da +10°C a +32°C - N: temperatura ambiente da +16°C a +32°C - ST: temperatura ambiente da +18°C a +38°C - T: temperatura ambiente da +18°C a +43°C

Le classi climatiche combinate permettono di allargare il range di temperature in cui il prodotto è destinato ad essere utilizzato.

SN-T: temperatura ambiente da +10°C a +43°C - SN-ST: temperatura ambiente da +10°C a +38°C

KI24RX30	GI11VAD30	KU15RA60	KU15LA60	GU15DA55
iQ100	iQ500	iQ500	iQ500	iQ500
Frigorifero monoporta	Congelatore a colonna	Frigorifero sottopiano	Frigorifero sottopiano con celletta freezer	Congelatore sottopiano
4242003652152	4242003746295	4242003585948	4242003585955	4242003556214
A++	A++	A++	A++	A+
103	144	92	140	184
221	–	137	108	–
–	72	–	15	98
–	–	–	–	–
–	21	–	10	23
–	8	–	2	12
SN-ST	SN-T	SN-ST	SN-ST	SN-ST
37	36	38	38	38
•	•	•	•	•
1221	712	820	820	820
541	558	598	598	598
542	545	548	548	548
1225	720	820	820	820
560	560	600	600	600
550	550	550	550	550
221	72	137	123	98
227	73	139	131	114
227	–	139	116	–
–	73	–	15	114
Statico	–	Statico	Statico	–
–	lowFrost	–	Statico	Statico
Automatico	–	Automatico	Automatico	–
–	Manuale	–	Manuale	Manuale
Destro	Destro	Destro	Destro	Destro
•	•	•	•	•
A traino	Piatta softClosing	Piatta	Piatta	Piatta softClosing
1	1	1	1	1
Meccanici	Elettronici	Meccanici	Meccanici	Meccanici
–	–	–	–	–
–	–	–	–	–
–	•	–	–	•
–	–	–	–	–
–	–	–	–	•
–	•	–	–	–
–	–	–	–	–
90	90	90	90	90
10	10	10	10	10
220 – 240	220 – 240	220 – 240	220 – 240	220 – 240
50	50	50	50	50
VDE	VDE	VDE	VDE	VDE
Schuko	Schuko	Schuko	Schuko	Schuko
230	230	230	230	230

INFORMAZIONI TECNICHE FRIGORIFERI DA LIBERO POSIZIONAMENTO

CODICE MODELLO	KA92DHB31	KA92DAI30
SERIE	iQ700	iQ500
TIPOLOGIA	Side by side Vetro Nero	Side by side inoxDoor
CODICE EAN	4242003786604	4242003674741
SCHEDA PRODOTTO SECONDO IL REGOLAMENTO DELEGATO (UE) N. 1060/2010 DELLA COMMISSIONE		
Classe di efficienza energetica ¹	A++	A++
Consumo di energia totale annuo (kWh/anno) ²	348	348
Volume utile comparto frigorifero (litri)	367	368
Volume utile comparto congelatore (litri)	173	173
Antibrina	•	•
Tempo di risalita della temperatura (h)	12	12
Capacità di congelamento (kg/24h)	12	12
Classe climatica ³	SN-T	SN-T
Emissioni di rumore aereo (dB(A) re 1 pW)	42	42
Apparecchio da incasso	–	–
INFORMAZIONI GENERALI		
Altezza (mm)	1756	1756
Larghezza (mm)	912	912
Profondità (mm)	732	732
Altezza della nicchia (mm)	–	–
Larghezza della nicchia (mm)	–	–
Profondità della nicchia (mm)	–	–
Volume utile totale (litri)	540	541
Volume lordo totale (litri)	636	636
Volume lordo comparto frigorifero (litri)	404	404
Volume lordo comparto congelatore (litri)	232	232
Raffreddamento comparto frigorifero	noFrost	noFrost
Raffreddamento comparto congelatore	noFrost	noFrost
Scongelamento reparto frigorifero	Automatico	Automatico
Scongelamento reparto congelatore	Automatico	Automatico
Lato apertura porta	–	–
Porta reversibile	–	–
Tipo di cerniera	–	–
Circuiti refrigeranti	2	2
Controlli	Elettronici	Elettronici
FUNZIONI AGGIUNTIVE		
Home connect / Home connect ready	•	•
Funzione super raffreddamento	•	•
Funzione super congelamento	•	•
Funzione holiday	•	•
Segnale di avviso porta aperta	•	•
Sensori freshSense	–	–
Filtro AirFresh	•	•
COLLEGAMENTI ELETTRICI		
Dati nominali collegamento elettrico (W)	190	190
Corrente (A)	10	10
Tensione (V)	220 – 240	220 – 240
Frequenza (Hz)	50	50
Certificato di omologazione	VDE	VDE
Tipo di spina	Schuko	Schuko
Lunghezza del cavo di alimentazione (cm)	240	240

NOTE

• Sì / – No

(1) In una scala di classi di efficienza energetica da A+++ a D.

(2) Consumo di energia kWh/anno basato sui risultati di prove standard per 24 ore. Il consumo effettivo dipende dalla modalità di utilizzo dell'apparecchio e dal luogo in cui è installato.

(3) Classi climatiche: questa classe indica l'intervallo di temperatura ambiente in cui il prodotto è destinato ad operare.

SN: temperatura ambiente da +10°C a +32°C – N: temperatura ambiente da +16°C a +32°C – ST: temperatura ambiente da +18°C a +38°C – T: temperatura ambiente da +18°C a +43°C

Le classi climatiche combinate permettono di allargare il range di temperature in cui il prodotto è destinato ad essere utilizzato.

SN-T: temperatura ambiente da +10°C a +43°C – SN-ST: temperatura ambiente da +10°C a +38°C

KA92DVI25	KA92NVI25	KG49E2I4A	KG49NLW30
iQ500	iQ300	iQ300	iQ500
Side by side inoxDoor	Side by side inoxDoor	Frigorifero combinato inoxDoor	Frigorifero combinato Vetro bianco
4242003664704	4242003674772	4242003832943	4242003758502
A+	A+	A+++	A++
448	495	190	303
380	387	301	330
173	217	111	105
•	•	–	•
12	12	44	20
12	12	15	15
SN-T	SN-T	SN-T	SN-T
43	43	38	40
–	–	–	–
1756	1756	2010	2030
912	912	700	700
732	732	650	670
–	–	–	–
–	–	–	–
–	–	–	–
553	604	412	435
639	659	422	466
407	407	304	338
232	252	118	128
noFrost	noFrost	ventilato	noFrost
noFrost	noFrost	lowFrost	noFrost
Automatico	Automatico	Automatico	Automatico
Automatico	Automatico	Manuale	Automatico
–	–	destra	Destra
–	–	•	•
–	–	–	–
2	2	2	2
Elettronici	Elettronici	elettronici	Elettronici
–	–	–	•
•	•	•	•
•	•	•	•
–	•	•	•
•	•	•	•
–	–	–	•
–	–	–	•
190	190	90	100
10	10	10	10
220 – 240	220 – 240	220 – 240	220 – 240
50	50	50	50
VDE	VDE	VDE	VDE
Schuko	Schuko	Schuko	Schuko
240	240	240	240

INFORMAZIONI TECNICHE FRIGORIFERI DA LIBERO POSIZIONAMENTO

CODICE MODELLO	KG49NXI30
SERIE	iQ300
TIPOLOGIA	Frigorifero combinato inoxDoor
CODICE EAN	4242003758274
SCHEDA PRODOTTO SECONDO IL REGOLAMENTO DELEGATO (UE) N. 1060/2010 DELLA COMMISSIONE	
Classe di efficienza energetica ¹	A++
Consumo di energia totale annuo (kWh/anno) ²	303
Volume utile comparto frigorifero (litri)	330
Volume utile comparto congelatore (litri)	105
Antibrina	•
Tempo di risalita della temperatura (h)	20
Capacità di congelamento (kg/24h)	15
Classe climatica ³	SN-T
Emissioni di rumore aereo (dB(A) re 1 pW)	40
Apparecchio da incasso	–
INFORMAZIONI GENERALI	
Altezza (mm)	2030
Larghezza (mm)	700
Profondità (mm)	670
Altezza della nicchia (mm)	–
Larghezza della nicchia (mm)	–
Profondità della nicchia (mm)	–
Volume utile totale (litri)	435
Volume lordo totale (litri)	466
Volume lordo comparto frigorifero (litri)	338
Volume lordo comparto congelatore (litri)	128
Raffreddamento comparto frigorifero	noFrost
Raffreddamento comparto congelatore	noFrost
Scongelamento reparto frigorifero	Automatico
Scongelamento reparto congelatore	Automatico
Lato apertura porta	Destro
Porta reversibile	•
Tipo di cerniera	–
Circuiti refrigeranti	2
Controlli	Elettronici
FUNZIONI AGGIUNTIVE	
Home connect / Home connect ready	–
Funzione super raffreddamento	•
Funzione super congelamento	•
Funzione holiday	–
Segnale di avviso porta aperta	•
Sensori freshSense	•
Filtro AirFresh	•
COLLEGAMENTI ELETTRICI	
Dati nominali collegamento elettrico (W)	100
Corrente (A)	10
Tensione (V)	220 – 240
Frequenza (Hz)	50
Certificato di omologazione	VDE
Tipo di spina	Schuko
Lunghezza del cavo di alimentazione (cm)	240

NOTE

• Sì / – No

(1) In una scala di classi di efficienza energetica da A+++ a D.

(2) Consumo di energia kWh/anno basato sui risultati di prove standard per 24 ore. Il consumo effettivo dipende dalla modalità di utilizzo dell'apparecchio e dal luogo in cui è installato.

(3) Classi climatiche: questa classe indica l'intervallo di temperatura ambiente in cui il prodotto è destinato ad operare.

SN: temperatura ambiente da +10°C a +32°C – N: temperatura ambiente da +16°C a +32°C – ST: temperatura ambiente da +18°C a +38°C – T: temperatura ambiente da +18°C a +43°C

Le classi climatiche combinate permettono di allargare il range di temperature in cui il prodotto è destinato ad essere utilizzato.

SN-T: temperatura ambiente da +10°C a +43°C – SN-ST: temperatura ambiente da +10°C a +38°C

KG39NLB35	KG36NVL3A	KS36VAX3P	GS36NAX3P
iQ500	iQ300	iQ500	iQ500
Frigorifero combinato Vetro Nero	Frigorifero combinato inoxLook	Frigorifero monoporta blackInox	Congelatore monoporta blackInox
4242003724606	4242003826508	4242003817803	4242003818350
A++	A++	A++	A++
273	260	112	237
279	237	346	-
87	87	-	242
•	•	-	•
16	16	-	25
14	14	-	20
SN-T	SN-T	SN-T	SN-T
39	39	39	42
-	-	-	-
2030	1860	1860	1860
600	600	600	600
660	660	650	650
-	-	-	-
-	-	-	-
-	-	-	-
366	324	346	242
400	357	348	255
290	247	348	-
110	110	-	255
noFrost	noFrost	Ventilato	-
noFrost	noFrost	-	noFrost
Automatico	Automatico	Automatico	-
Automatico	Automatico	-	Automatico
destro	destro	Sinistro	Destro
•	•	•	•
-	-	-	-
2	2	1	1
Elettronici	Elettronici	Elettronici	Elettronici
•	-	-	-
•	•	•	-
•	•	-	•
-	-	-	-
•	•	•	•
-	-	-	-
•	•	•	-
100	100	90	90
10	10	10	10
220 – 240	220 – 240	220 – 240	220 – 240
50	50	50	50
VDE	VDE	VDE	VDE
Schuko	Schuko	Schuko	Schuko
240	240	230	230

INFORMAZIONI TECNICHE PICCOLI ELETTRODOMESTICI

CODICE MODELLO	MR015FQ1	MQ67170
LINEA PRODOTTO	Tritatutto	Frullatore ad immersione
CODICE EAN	4242003634318	4242003580660
INFORMAZIONI GENERALI		
Potenza (W)	550	750
Lunghezza del cavo di alimentazione (cm)	120	260
Altezza del prodotto (mm)	310	393
Larghezza del prodotto (mm)	195	55
Profondità del prodotto (mm)	195	62
Peso lordo (kg)	3,120	1,980

CODICE MODELLO	MQ96580	TT86103
LINEA PRODOTTO	Sbattitore	Tostapane
CODICE EAN	4242003613764	4242003535585
INFORMAZIONI GENERALI		
Potenza (W)	500	860
Lunghezza del cavo di alimentazione (cm)	130	110
Altezza del prodotto (mm)	154	184
Larghezza del prodotto (mm)	208	313
Profondità del prodotto (mm)	74	170
Peso lordo (kg)	2,100	2,760

CODICE MODELLO	TB23XTRM
LINEA PRODOTTO	Ferro da stiro
CODICE EAN	44242003640425
INFORMAZIONI GENERALI	
Potenza (W)	2200
Lunghezza del cavo di alimentazione (cm)	190
Altezza del prodotto (mm)	138
Larghezza del prodotto (mm)	124
Profondità del prodotto (mm)	281
Peso lordo (kg)	1,050

TABELLA ECOCONTRIBUTI RAEE

	Prezzi senza IVA (€ per pezzo)	Prezzi con IVA (€ per pezzo)	
Freddo (frigoriferi, frigo congelatori, congelatori a banco e ad armadio, frigo bar, cantinette funzionanti con compressori e altri elettrodomestici non portabili utilizzabili per la conservazione degli alimenti)	6,20	7,56	
Lavaggio (lavabiancheria, lavastoviglie, lavatrici, asciugatrici e lavasciuga)	2,10	2,56	
Cottura con esclusione dei piani cottura, microonde, forni a gas e cucine a gas (cucine e forni)	1,30	1,59	
Microonde e Combinati Microonde	0,60	0,73	
Piani cottura (esclusi i piani funzionanti esclusivamente a gas anche se provvisti di qualche accessorio elettrico)	0,40	0,49	
Cappe	0,40	0,49	
Piccoli elettrodomestici (incluse macchine da caffè e scaldavivande. Il peso va inteso inclusivo degli accessori elettrici ed elettronici ma al netto di imballaggi, manuali, batterie rimovibili ed accessori non elettrici o elettronici)	≤ 1 kg	0,02	0,02
	> 1 kg e ≤ 3 kg	0,06	0,07
	> 3 kg e ≤ 10 kg	0,20	0,24
	> 10 kg e ≤ 50 kg	0,80	0,98
	> 50 kg	2,00	2,44



Nessuno conosce meglio il vostro elettrodomestico.

Competenti, affidabili, rapidi: il team dei tecnici Siemens sempre al vostro servizio.

Servizio Clienti Siemens

www.siemens-home.bsh-group.com/it
Lun-Ven 08:00-20:00, Sab 09:00-19:00
info.it@siemens-home.bsh-group.com



Servizio autorizzato Siemens. Un servizio di qualità.

Attraverso la nostra rete di oltre 500 tecnici specializzati e qualificati, vi offriamo l'attenzione e la cura necessaria perché il vostro elettrodomestico Siemens sia sempre performante come il primo giorno. Noi li progettiamo, noi li costruiamo: solo noi vi garantiamo il migliore servizio di assistenza. I nostri centri assistenza autorizzati Exclusive Service e Service Partner coprono tutto il territorio nazionale e sono a vostra disposizione per ogni tipo di consulenza sul vostro elettrodomestico: entrare in uno dei nostri 200 centri è una vera e propria esperienza di qualità.



Un mondo di prodotti e servizi dedicati al vostro elettrodomestico.

Presso i centri assistenza troverete un mondo di servizi, professionalità e competenza. I nostri centri utilizzano esclusivamente ricambi originali che al nostro magazzino sono reperibili fino a 10 anni dall'uscita di produzione dell'elettrodomestico. Siemens vi garantisce per 24 mesi tutti i pezzi di ricambio, con prezzi trasparenti e validi per tutto il territorio nazionale. Presso i nostri centri autorizzati potrete scoprire anche tutti gli accessori originali per il vostro apparecchio e i prodotti Cleaning & Care dedicati alla cura e pulizia degli elettrodomestici: testati e consigliati da Siemens, garantiscono ad ogni utilizzo il trattamento più adeguato, per una pulizia completa ed efficace.



1 anno di Assistenza supplementare.

Tutti i prodotti acquistati da privati sono coperti dalla garanzia legale di 2 anni. Se avete acquistato un grande elettrodomestico, Siemens vi offre 1 anno di assistenza supplementare oltre ai 2 anni di garanzia convenzionale. Visitate il sito Siemens per registrare il vostro prodotto entro 60 giorni dalla data di consegna e attivare gratuitamente 1 anno di assistenza supplementare.



Check & Care: solo il meglio per i vostri elettrodomestici Siemens.

La qualità dei nostri elettrodomestici dura nel tempo: abbiamo sviluppato un servizio in quattro punti per assicurare al vostro elettrodomestico le migliori prestazioni. Il programma Check & Care aiuta a mantenere le performance del vostro elettrodomestico nel tempo, per risultati ottimali come al primo giorno di utilizzo. Contattate il Servizio Clienti per conoscere il centro assistenza autorizzato più vicino al quale richiedere Check & Care.



La vostra opinione conta.

Aiutateci a migliorare il servizio che offriamo partecipando ai nostri sondaggi. Dopo l'intervento di un nostro tecnico Siemens potrete essere contattati per conoscere la vostra opinione sulla qualità del servizio ricevuto. Le vostre risposte sono preziose per offrirvi sempre la migliore qualità, competenza e cortesia.



Siemens Power Program: 3 anni di protezione speciale per il vostro elettrodomestico.

Siemens Power Program è il programma di assistenza supplementare che vi offre un'opportunità unica per copertura e vantaggi: un'estensione di altri 3 anni di tutti i servizi previsti dalla garanzia convenzionale, per 5 anni di protezione totale. Nessun costo per diritto di chiamata, manodopera, ricambi originali, trasporto e sostituzione sono solo alcuni dei vantaggi. Visitate il sito Siemens per scoprire tutti i dettagli del programma, i prodotti coperti e come acquistare. Il Servizio Clienti sarà lieto di guidarvi all'acquisto di 3 anni di protezione per il vostro elettrodomestico.



erele

www.erele.it

Ingrosso elettrodomestici normali e da incasso - manufatti in acciaio inox
20053 Muggiò (MI)- via Indipendenza 1 - Tel 039.793424 r.a. - Fax 039.793234 - Email: info@erele.it



I modelli sono soggetti a variazioni senza preavviso.
Ci riserviamo di apportare, in qualsiasi momento, modifiche ritenute necessarie al miglioramento della produzione.
I prezzi esposti sono consigliati e non vincolanti.
IVA, trasporto ed Ecocontributo RAEE esclusi.

Le immagini sono solo rappresentative di alcuni prodotti e a causa della riproduzione il colore potrebbe differire leggermente da quello effettivo del prodotto (Due to variables in the reproduction process, colours of actual products may vary slightly from those depicted).

Il Gruppo BSH è un licenziatario del marchio di Siemens AG.

BSH Elettrodomestici S.p.A.
Via M. Nizzoli 1
20147 Milano
Italia

www.siemens-home.bsh-group.com/it